

EQUIPEMENTS POUR MERCEDES CLASSE G (W461 / W463) 1990 - 2018



*Les références présentées sur ce document ne constituent pas
une liste exhaustive des équipements disponibles pour le MERCEDES CLASSE G (W461 / W463) 1990 - 2018
Il peut y avoir d'autres produits adaptés à ce véhicule.
Voir les conditions de vente sur <https://www.equip-raid.fr/>*

SUSPENSION & REHAUSSE

KIT COMPLET SUSPENSION



KIT DE SUSPENSION OME NITROCHARGER PLUS REHAUSSE +40/50MM TARAGE MEDIUM POUR MERCEDES G

Kit Suspension OME +5/6 cm – Mercedes Classe G – Tarage Medium / +200-450 kg – Amortisseurs Nitrocharger Plus Offrez à votre Mercedes Classe G une suspension à la hauteur de sa légende avec ce kit complet OME (Old Man Emu), spécialement développé pour les baroudeurs en quête de confort, de fiabilité et de performances en tout-terrain. Disponible chez Equip'Raid, spécialiste et passionné depuis plus de 35 ans, ce kit vous garantit une préparation 100 % adaptée aux exigences du G. Contenu du...

Références :

Référence : KITOME61
Prix : **1 465,00 € TTC/Kit**

AMORTISSEURS



AMORTISSEUR ARRIERE KONI RAID POUR MERCEDES G SERIES W460/461/463

Fort d'une grande expérience en matière de conception et de production d'amortisseurs, KONI, leader de l'amortissement heavy duty (autocars, camions, remorques, applications militaires et ferroviaires, etc ...) a décidé de combiner son expertise en matière de suspension avec sa parfaite connaissance du marché 4x4 afin de créer une gamme d'amortisseurs spécifiquement dédiée aux raiders. Amortisseur Koni Grand Raid spécial disposant d'un grand alésage pour surélévation de 0 à 50 mm destiné aux 4x4....

Références :

Référence : 90-5384
Prix : **348,00 € TTC/Pièce**



AMORTISSEUR AVANT KONI RAID POUR MERCEDES G SERIES W461/463

Fort d'une grande expérience en matière de conception et de production d'amortisseurs, KONI, leader de l'amortissement heavy duty (autocars, camions, remorques, applications militaires et ferroviaires, etc ...) a décidé de combiner son expertise en matière de suspension avec sa parfaite connaissance du marché 4x4 afin de créer une gamme d'amortisseurs spécifiquement dédiée aux raiders. Amortisseur Koni Grand Raid spécial disposant d'un grand alésage pour surélévement de 0 à 50 mm destiné aux 4x4....

Références :

Référence : 90-5383

Prix : **348,00 € TTC/Pièce**



AMORTISSEUR AVANT OME NITRO+ POUR MERCEDES CLASSE G W460, W461 ET W463

Amortisseur OME Nitrocharger Plus est un amortisseur avant spécialement conçu pour les véhicules qui affrontent les terrains les plus escarpés. Il offre une amélioration significative par rapport aux amortisseurs d'origine, tant en termes de confort que de tenue de route, même dans les conditions les plus sévères. Destiné aux professionnels travaillant sur terrains accidentés comme aux passionnés de raid, il garantit robustesse, stabilité et longévité. Son design innovant permet une conduite...

Informations Techniques :

*Fiche technique Corps amortisseur bitube en acier diamètre 58 mm
Tige de piston diamètre 18 mm Piston interne diamètre 36 mm Valve sensible à la vitesse adaptée au véhicule Remplissage gaz azote haute pression Peinture jaune spécifique Old Man Emu POUR MERCEDES CLASSE G W460, W461 ET W463*

Références :

Référence : 63113

Prix : **160,00 € TTC/Pièce**

EQUIPEMENTS POUR MERCEDES CLASSE G (W461 / W463) 1990 - 2018



AMORTISSEUR ARRIÈRE OME NITRO+ POUR MERCEDES CLASSE G W460, W461 ET W463

Amortisseur OME Nitrocharger Plus est un amortisseur avant spécialement conçu pour les véhicules qui affrontent les terrains les plus escarpés. Il offre une amélioration significative par rapport aux amortisseurs d'origine, tant en termes de confort que de tenue de route, même dans les conditions les plus sévères. Destiné aux professionnels travaillant sur terrains accidentés comme aux passionnés de raid, il garantit robustesse, stabilité et longévité. Son design innovant permet une conduite...

Informations Techniques :

*Fiche technique Corps amortisseur bitube en acier diamètre 58 mm
Tige de piston diamètre 18 mm Piston interne diamètre 36 mm Valve sensible à la vitesse adaptée au véhicule Remplissage gaz azote haute pression Peinture jaune spécifique Old Man Emu POUR MERCEDES CLASSE G W460, W461 ET W463*

Références :

Référence : 63114

Prix : **160,00 € TTC/Pièce**

RESSORTS HÉLICOÏDAUX



RESSORTS ARRIERE OME REHAUSSE +50mm TARAGE 200-450kg pour Mercedes G G350 Bluetech / G55 AMG

Quand vous entreprenez un voyage dans des zones isolées, il vous faudra transporter suffisamment de carburant, d'eau, de pièces détachées et d'équipements de sécurité. Votre véhicule sera chargé au maximum, ce qui sollicitera fortement vos suspensions. Vous roulez probablement sur les terrains les plus impitoyables et vous atteindrez ainsi les limites de votre suspension d'origine. OLD MAN EMU a mis au point une large gamme de ressorts hélicoïdaux pour chaque véhicule, la plus grande partie...

Informations Techniques :

Ces ressorts sont adaptés pour une charge réelle supportée sur l'essieu arrière de 1250 à 1500Kg.

Références :

Référence : 3030

Prix : **533,00 € TTC/Paire**



OLD MAN EMU

RESSORTS AVANT OME REHAUSSE +50mm TARAGE +30/60kg pour Mercedes G G350 Bluetech / G55 AMG

Quand vous entreprenez un voyage dans des zones isolées, il vous faudra transporter suffisamment de carburant, d'eau, de pièces détachées et d'équipements de sécurité. Votre véhicule sera chargé au maximum, ce qui sollicitera fortement vos suspensions. Vous roulez probablement sur les terrains les plus impitoyables et vous atteindrez ainsi les limites de votre suspension d'origine. OLD MAN EMU a mis au point une large gamme de ressorts hélicoïdaux pour chaque véhicule, la plus grande partie...

Références :

Référence : 3029

Prix : 292,00 € TTC/Paire



OLD MAN EMU

RESSORTS AVANT OME REHAUSSE +50mm pour Mercedes G G350 Bluetech / G55 AMG

Quand vous entreprenez un voyage dans des zones isolées, il vous faudra transporter suffisamment de carburant, d'eau, de pièces détachées et d'équipements de sécurité. Votre véhicule sera chargé au maximum, ce qui sollicitera fortement vos suspensions. Vous roulez probablement sur les terrains les plus impitoyables et vous atteindrez ainsi les limites de votre suspension d'origine. OLD MAN EMU a mis au point une large gamme de ressorts hélicoïdaux pour chaque véhicule, la plus grande partie...

Références :

Référence : 3028

Prix : 292,00 € TTC/Paire



RESSORTS ARRIERE TECHNIK OFFROAD REHAUSSE +50mm TARAGE MEDIUM pour Mercedes G G350 Bluetech / G55 AMG

Ces ressorts conçus en Allemagne répondent parfaitement aux exigences du terrain pour un Mercedes Benz Classe G. Ils sont adaptés jusqu'à une charge réelle de l'essieu arrière de 1250Kg et pour une rehausse de +40 à +60mm.

Références :

Référence : TAUMBG12

Prix : 403,00 € TTC/Paire

**RESSORTS ARRIERE TECHNIK OFFROAD
REHAUSSE +50mm TARAGE HEAVY DUTY pour
Mercedes G G350 Bluetech / G55 AMG**

Ces ressorts arrière de suspension conçus en Allemagne répondent parfaitement aux exigences du terrain pour un Mercedes Benz Classe G. Ils sont adaptés jusqu'à une charge réelle de l'essieu arrière de 1700Kg à 2000KG et pour une rehausse de +30 à +80mm. Ces ressorts doivent toujours être couplés avec les mortisseurs KONI Heavy Track RAID 90-5384

Références :

Référence : TAUMBG13
Prix : **859,00 € TTC/Paire**

ACCESSOIRES SUSPENSION**KIT DE RELOCALISATION DE CONDUITES DE
FREIN POUR MERCEDES G463**

Requis lors de l'utilisation des amortisseurs OME 63114

Références :

Référence : 6050
Prix : **64,82 € TTC/Kit**

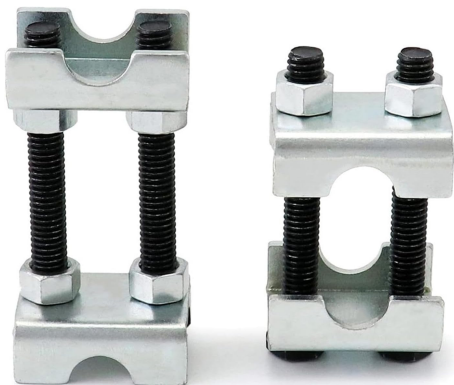
**ENTRETOISE DE RESSORT POUR MERCEDES
CLASSE G**

Entretoise de ressort arrière. Photo non contractuelle.

Références :

Référence : 23601
Prix : **14,45 € TTC/Pièce**

JANTES & PNEUS**JANTES ALUMINIUM RENFORCÉES / RAID**



JANTE ALUMINIUM RACER NOIRE 7 X 16 ENTRAXE 5 X 130 DEPORT 30

Le modèle RACER est une jante en aluminium coulé, spécialement conçue pour les raids avec indice de charge de 1300kg. finition : noire
JANTE RENFORCÉE : moulée sous pression alliage spécifique (Al Si 7% Mg Sr) traitement thermique insert acier anti-desserrement Jante aluminium livrée sans visserie. Largeur Diamètre Nb de trous Entraxe Déport Center bore 7 16 5 130 30 84.10 se monte sur le véhicule avec de possibles modifications de carrosserie (nous...

Références :

Référence : RAC24BK
 Prix : **304,00 € TTC/Pièce**



JANTE ALUMINIUM RACER GRISE 7 X 16 ENTRAXE 5 X 130 DEPORT 30

Le modèle RACER est une jante en aluminium coulé, spécialement conçue pour les raids avec indice de charge de 1300kg. finition : grise
JANTE RENFORCÉE : moulée sous pression alliage spécifique (Al Si 7% Mg Sr) traitement thermique insert acier anti-desserrement Jante aluminium livrée sans visserie. Largeur Diamètre Nb de trous Entraxe Déport Center bore 7 16 5 130 30 84.10 se monte sur le véhicule avec de possibles modifications de carrosserie (nous...

Références :

Référence : RAC24SI
 Prix : **304,00 € TTC/Pièce**



JANTE ALUMINIUM DOUBLE BEADLOCK HUTCHINSON 7.5 X 16 5X130 MERCEDES CLASSE G NOIR

Ayant fait leurs preuves durant de nombreuses années dans le domaine militaire, les amateurs d'off road peuvent désormais profiter de la technologie Beadlock offerte par les jantes HUTCHINSON ! Vous en avez rêvé, HUTCHINSON l'a fait. Une jante robuste qui vous permet de dégonfler à souhait sans risque de déjancer, c'est possible ! Qu'est-ce qu'une jante BEADLOCK ? A L'origine c'est une jante standard en acier ou en aluminium qui est décollée sur sa partie extérieure (simple beadlock) ou...

Informations Techniques :

Caractéristiques : - Entraxe : 5 x 130 - Taille de la jante : 7.5 x 16" - Alésage : 106.2 mm - Centerboard : 84.6mm - Offset: ET +37mm - Charge : 1 500kg - Jante en alliage - Jante avec beadlock

Références :

Référence : WA-1873B
 Prix : **1 672,80 € TTC/Pièce**



**JANTE ALUMINIUM BRAID FULLRACE NOIRE MAT
7 X 16 ENTRAXE 5 X 130 DEPORT 30 POUR
MERCEDES CLASSE G**

Jante aluminium Braid. Modèle Fullrace T Dakar
CARACTERISTIQUES : Dimensions 7" x 16" Entraxe 5 x 130mm
Déport +30 mm (calculé pour être affleurant à la carrosserie) Coloris noir mat Poids 13kg Flasque intérieur et extérieur renforcées Rebord de maintien de talon de pneumatique plus haut (pour une meilleure tenue au déjantage) Peinture époxy (pour une meilleure tenue dans le temps) Livrée sans boulonnerie Compatible Mercedes Classe G (montage 5 boulons)

Références :

Référence : BRA-FUL7165G30NM
Prix : **420,00 € TTC/Pièce**



**JANTE ALUMINIUM BRAID FULLRACE BLANCHE 7
X 16 ENTRAXE 5 X 130 DEPORT 30 POUR
MERCEDES CLASSE G**

Jante aluminium Braid. Modèle Fullrace T Dakar
CARACTERISTIQUES : Dimensions 7" x 16" Entraxe 5 x 130mm
Déport +30 mm (calculé pour être affleurant à la carrosserie) Coloris blanc Poids 13kg Flasque intérieur et extérieur renforcées Rebord de maintien de talon de pneumatique plus haut (pour une meilleure tenue au déjantage) Peinture époxy (pour une meilleure tenue dans le temps) Livrée sans boulonnerie Compatible Mercedes Classe G (montage 5 boulons)

Références :

Référence : BRA-FUL7165G30B
Prix : **384,00 € TTC/Pièce**



**JANTE ALUMINIUM BRAID FULLRACE GRISE
ANTHRACITE 7 X 16 ENTRAXE 5 X 130 DEPORT 30
POUR MERCEDES CLASSE G**

Jante aluminium Braid. Modèle Fullrace T Dakar
CARACTERISTIQUES : Dimensions 7" x 16" Entraxe 5 x 130mm
Déport +30 mm (calculé pour être affleurant à la carrosserie) Coloris gris anthracite Poids 13kg Flasque intérieur et extérieur renforcées Rebord de maintien de talon de pneumatique plus haut (pour une meilleure tenue au déjantage) Peinture époxy (pour une meilleure tenue dans le temps) Livrée sans boulonnerie Compatible Mercedes Classe G (montage 5 boulons)

Références :

Référence : BRA-FUL7165G30G
Prix : **384,00 € TTC/Pièce**



JANTE ALUMINIUM MANANO BLACK 8 X 17 ENTRAXE 5 X 130 DEPORT 30

JANTE ALUMINIUM SPECIAL CHARGES LOURDES finition : black moulée sous pression spécialement conçue pour les raids avec indice de charge jusqu'à 1400kg alliage spécifique (Al Si 7% Mg Sr) traitement thermique Insert acier anti-desserrement Livrée sans visserie Largeur Diamètre Nb de trous Entraxe Déport Center bore 8 17 5 130 30 84.1 se monte sur le véhicule avec de possibles modifications de carrosserie (nous consulter pour confirmer la compatibilité de...

Références :

Référence : **MAN50BK**
Prix : **362,00 € TTC/Pièce**



JANTE ALUMINIUM MANANO SILVER 8 X 17 ENTRAXE 5 X 130 DEPORT 30

JANTE ALUMINIUM SPECIAL CHARGES LOURDES finition : silver moulée sous pression spécialement conçue pour les raids avec indice de charge jusqu'à 1400kg alliage spécifique (Al Si 7% Mg Sr) traitement thermique Insert acier anti-desserrement Livrée sans visserie Largeur Diamètre Nb de trous Entraxe Déport Center bore 8 17 5 130 30 84.1 se monte sur le véhicule avec de possibles modifications de carrosserie (nous consulter pour confirmer la compatibilité de...

Références :

Référence : **MAN50SI**
Prix : **362,00 € TTC/Pièce**



JANTE ALUMINIUM RENFORCE RAID EVO CORSE DAKAR ZERO 8.5x18" ET 35 NOIR MAT POUR MERCEDES CLASSE G (W461 / W463) 1990 - 2018

La jante Dakar Zéro, issue de la Dakar Corse, spécialement développée pour la compétition, est la version dédiée aux véhicules tout terrain. Les rayons internes du bord de la jante ont un profil qui rentre vers le centre, ce qui permet d'avoir un déport négatif protégeant les pièces mécaniques des gravillons et du sable et conçu pour laisser suffisamment d'espace pour les gros freins. Structure très résistante en alliage léger AS7, avec traitement thermique T6 conformément aux réglementations...

Informations Techniques :

Charge maximum : 1400kg Prévoir le kit de montage A3.000073.03 comprenant la visserie spécifique et cache moyeu (pour une jante)
Taille : 8.5x18" Déport : ET 35 Entraxe : 5x130 Alésage : 84.1mm
Couleur : noir mat

Références :

Référence : **SE5240240041**

EQUIPEMENTS POUR MERCEDES CLASSE G (W461 / W463) 1990 - 2018

Prix : 396,00 € TTC/Pièce

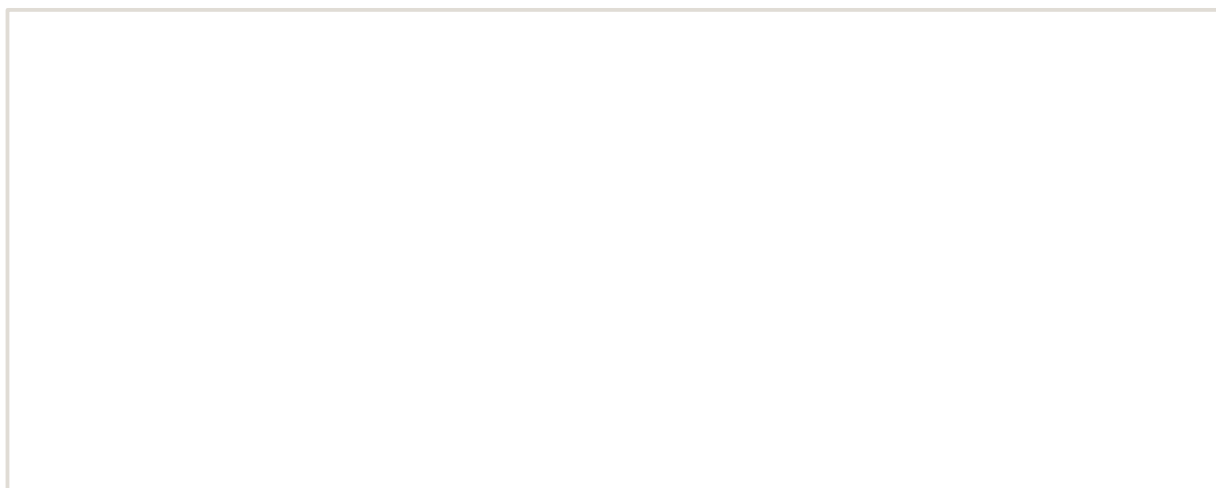

**JANTE ALUMINIUM RENFORCE RAID EVO CORSE
DAKAR ZERO 8.5x18" ET 35 NOIR BRILLANT POUR
MERCEDES CLASSE G (W461 / W463) 1990 - 2018**

La jante Dakar Zéro, issue de la Dakar Corse, spécialement développée pour la compétition, est la version dédiée aux véhicules tout terrain. Les rayons internes du bord de la jante ont un profil qui rentre vers le centre, ce qui permet d'avoir un déport négatif protégeant les pièces mécaniques des gravillons et du sable et conçu pour laisser suffisamment d'espace pour les gros freins. Structure très résistante en alliage léger AS7, avec traitement thermique T6 conformément aux réglementations...

Informations Techniques :

Charge maximum : 1400kg Prévoir le kit de montage A3.000073.03 comprenant la visserie spécifique et cache moyeu (pour une jante)
Taille : 8.5x18" Déport : ET 35 Entraxe : 5x130 Alésage : 84.1mm
Couleur : noir brillant

Références :

Référence : **SE5240240141**
Prix : **410,00 € TTC/Pièce**

**JANTE ALUMINIUM RENFORCE RAID EVO CORSE
DAKAR ZERO 8.5x18" ET 35 ANTHRACITE POUR
MERCEDES CLASSE G (W461 / W463) 1990 - 2018**

La jante Dakar Zéro, issue de la Dakar Corse, spécialement développée pour la compétition, est la version dédiée aux véhicules tout terrain. Les rayons internes du bord de la jante ont un profil qui rentre vers le centre, ce qui permet d'avoir un déport négatif protégeant les pièces mécaniques des gravillons et du sable et conçu pour laisser suffisamment d'espace pour les gros freins. Structure très résistante en alliage léger AS7, avec traitement thermique T6 conformément aux réglementations...

Informations Techniques :

Charge maximum : 1400kg Prévoir le kit de montage A3.000073.03 comprenant la visserie spécifique et cache moyeu (pour une jante)
Taille : 8.5x18" Déport : ET 35 Entraxe : 5x130 Alésage : 84.1mm
Couleur : anthracite

Références :

Référence : **SE5240240051**
Prix : **410,00 € TTC/Pièce**



JANTE ALUMINIUM RENFORCE RAID EVO CORSE DAKAR ZERO 8.5x18" ET 35 BRONZE MAT POUR MERCEDES CLASSE G (W461 / W463) 1990 - 2018

La jante Dakar Zéro, issue de la Dakar Corse, spécialement développée pour la compétition, est la version dédiée aux véhicules tout terrain. Les rayons internes du bord de la jante ont un profil qui rentre vers le centre, ce qui permet d'avoir un déport négatif protégeant les pièces mécaniques des gravillons et du sable et conçu pour laisser suffisamment d'espace pour les gros freins. Structure très résistante en alliage léger AS7, avec traitement thermique T6 conformément aux réglementations...

Informations Techniques :

Charge maximum : 1400kg Prévoir le kit de montage A3.000073.03 comprenant la visserie spécifique et cache moyeu (pour une jante)
Taille : 8.5x18" Déport : ET 35 Entraxe : 5x130 Alésage : 84.1mm
Couleur : bronze mat

Références :

Référence : **SE5240240111**
Prix : **410,00 € TTC/Pièce**



JANTE ALUMINIUM RENFORCE RAID EVO CORSE DAKAR ZERO 8x17" ET 30 NOIR MAT POUR MERCEDES CLASSE G

La jante Dakar Zéro, issue de la Dakar Corse, spécialement développée pour la compétition, est la version dédiée aux véhicules tout terrain. Les rayons internes du bord de la jante ont un profil qui rentre vers le centre, ce qui permet d'avoir un déport négatif protégeant les pièces mécaniques des gravillons et du sable et conçu pour laisser suffisamment d'espace pour les gros freins. Structure très résistante en alliage léger AS7, avec traitement thermique T6 conformément aux réglementations...

Informations Techniques :

Charge maximum : 1400kg Prévoir le kit de montage A3.000101.02 comprenant la visserie spécifique et cache moyeu (pour une jante)
Taille : 8x17" Déport : ET 30 Entraxe : 5x130 Alésage : 84.1mm
Couleur : noir mat

Références :

Référence : **SE4160480041**
Prix : **383,00 € TTC/Pièce**

JANTES TôLES / ACIER

**JANTE ACIER GOSS TRIANGULAR BLACK 7 X 16
ENTRAXE 5 X 130 DEPORT 30**

Jante acier Triangular Finition BLACK Structure renforcée pour une utilisation Off-Road livré sans visserie ni cache moyeu se monte sur le véhicule avec de possibles modifications de carrosserie (nous consulter pour confirmer la compatibilité de votre véhicule) modèle disponible en : Largeur Diamètre Nb de trous Entraxe Déport Center bore 7 16 5 130 30 84

Références :**Référence : 324BK****Prix : 102,00 € TTC/Pièce****JANTE ACIER GOSS TRIANGULAR BLACK 8 X 16
ENTRAXE 5 X 130 DEPORT 0**

Jante acier Triangular Finition BLACK Structure renforcée pour une utilisation Off-Road livré sans visserie ni cache moyeu se monte sur le véhicule avec de possibles modifications de carrosserie (nous consulter pour confirmer la compatibilité de votre véhicule) modèle disponible en : Largeur Diamètre Nb de trous Entraxe Déport Center bore 8 16 5 130 0 84

Références :**Référence : 334BK****Prix : 108,00 € TTC/Pièce****JANTES BEADLOCK**

**JANTE ALUMINIUM DOUBLE BEADLOCK
HUTCHINSON 7.5 X 16 5X130 MERCEDES CLASSE
G NOIR**

Ayant fait leurs preuves durant de nombreuses années dans le domaine militaire, les amateurs d'off road peuvent désormais profiter de la technologie Beadlock offerte par les jantes HUTCHINSON ! Vous en avez rêvé, HUTCHINSON l'a fait. Une jante robuste qui vous permet de dégonfler à souhait sans risque de déjancer, c'est possible ! Qu'est-ce qu'une jante BEADLOCK ? A L'origine c'est une jante standard en acier ou en aluminium qui est décollée sur sa partie extérieure (simple beadlock) ou...

Informations Techniques :

Caractéristiques : - Entraxe : 5 x 130 - Taille de la jante : 7.5 x 16" - Alésage : 106.2 mm - Centerboard : 84.6mm - Offset: ET +37mm - Charge : 1 500kg - Jante en alliage - Jante avec beadlock

Références :

Référence : **WA-1873B**
Prix : **1 672,80 € TTC/Pièce**

ELARGISSEURS DE VOIES**KIT DE 4 ELARGISSEURS DE VOIE ALUMINIUM
HOFMANN POUR MERCEDES G / SPRINTER 5
TROUS**

Caractéristiques : Fabrication allemande Alliage spécifique Homologation TÜV Stabilité directionnelle accrue Axe de centrage Largeur 30 mm Double vissage Caractéristiques techniques : LARGEUR (mm): 30 Marque: MERCEDES Modele: G / SPRINTER 5 trous vendu en kit de 4

Références :

Référence : **HSPVA05M-30**
Prix : **348,00 € TTC/Kit**

PARE-CHOCS & PROTECTIONS**BLINDAGES / SKIS DE PROTECTION**



BLINDAGE AVANT 8MM N4 MERCEDES G (SAUF G AVEC RADIATEUR DANS LE SKI)

Ski de protection aluminium 8mm. Fixation indépendante du pare-choc. Pour tous les G non équipé d'origine d'un radiateur dans le pare-chocs avant (300Td,400Cdi, 350Cdi,...). Kit complet comprenant : tôle de protection, nécessaire de montage, visserie, notice.

Références :

Référence : **BLAV31A**
Prix : **290,00 € TTC/Pièce**



BLINDAGE 8MM N4 BOITE DE TRANSFERT MERCEDES G

Ski de protection aluminium 8mm boite de transfert. Pour tous les G dont la traverse de boite/renfort châssis se présente sous forme de 2 tubes. Kit complet comprenant : tôle de protection, nécessaire de montage, visserie, notice.

Références :

Référence : **BLBT2A**
Prix : **304,00 € TTC/Pièce**



BLINDAGE RESERVOIR N4 6MM MERCEDES G

Protection inférieure en aluminium 6mm. Kit complet comprenant : tôle de protection, nécessaire de montage, visserie, notice. Compatible avec les véhicules : Mercedes G W461 W463 Pur

Références :

Référence : **BLRE31B**
Prix : **310,00 € TTC/Pièce**



BLINDAGE AVANT 8MM N4 MERCEDES G (AVEC RADIATEUR DANS LE PARE-CHOC AVANT)

Ski de protection aluminium 8mm. Fixation indépendante du pare-choc. Pour tous les G équipé d'origine d'un radiateur dans le pare-chocs avant (300Td,400Cdi). Kit complet comprenant : tôle de protection, nécessaire de montage, visserie, notice.

Références :

Référence : **BLAV61A**
Prix : **290,00 € TTC/Pièce**

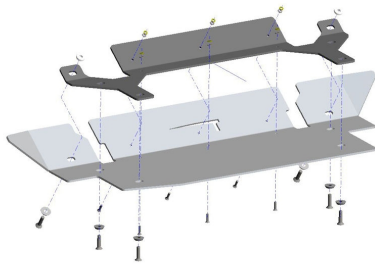

BLINDAGE AVANT 6MM EN ALUMINIUM POUR MERCEDES G350 & G500 DE 2016 A 2018

Les plaques de protection sont en aluminium de 6 mm Le montage s'effectue sur les points de fixation d'origine du véhicule. Les ouvertures sur les protections permettent d'effectuer l'entretien du véhicule sans avoir à les retirer Fabrication allemande de qualité irréprochable

Références :

Référence : 29-T060101
Prix : **418,00 € TTC/Pièce**

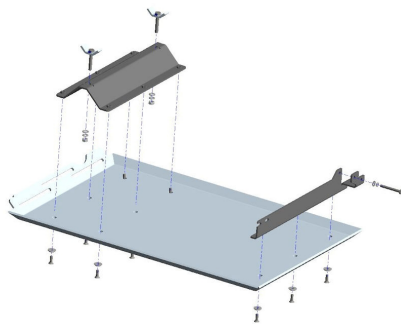

BLINDAGE DE BOITE DE TRANSFERT 6MM EN ALUMINIUM POUR MERCEDES G350 DE 2016 A 2018

Les plaques de protection sont en aluminium de 6 mm Le montage s'effectue sur les points de fixation d'origine du véhicule. Les ouvertures sur les protections permettent d'effectuer l'entretien du véhicule sans avoir à les retirer Fabrication allemande de qualité irréprochable

Références :

Référence : 29-T060102
Prix : **560,00 € TTC/Pièce**

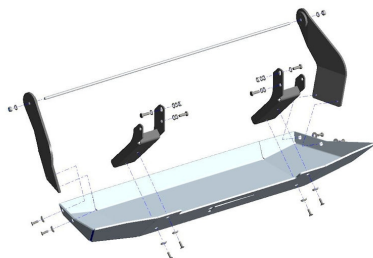

BLINDAGE DE RESERVOIR ORIGINE 6MM EN ALUMINIUM POUR MERCEDES G350 & G500 A PARTIR DE 2016

Les plaques de protection sont en aluminium de 6 mm Le montage s'effectue sur les points de fixation d'origine du véhicule. Les ouvertures sur les protections permettent d'effectuer l'entretien du véhicule sans avoir à les retirer Fabrication allemande de qualité irréprochable

Références :

Référence : 29-T060103
Prix : **698,00 € TTC/Pièce**

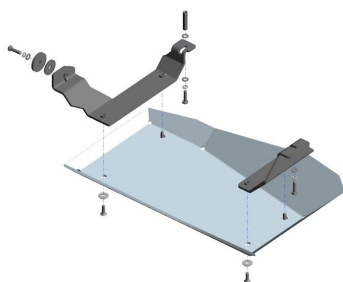

BLINDAGE DE RESERVOIR ADBLUE 6MM EN ALUMINIUM POUR MERCEDES G350 & G500 DE 2016 A 2018

Les plaques de protection sont en aluminium de 6 mm Le montage s'effectue sur les points de fixation d'origine du véhicule. Les ouvertures sur les protections permettent d'effectuer l'entretien du véhicule sans avoir à les retirer Fabrication allemande de qualité irréprochable

Références :

EQUIPEMENTS POUR MERCEDES CLASSE G (W461 / W463) 1990 - 2018

Référence : 29-T060104
Prix : 390,00 € TTC/Pièce

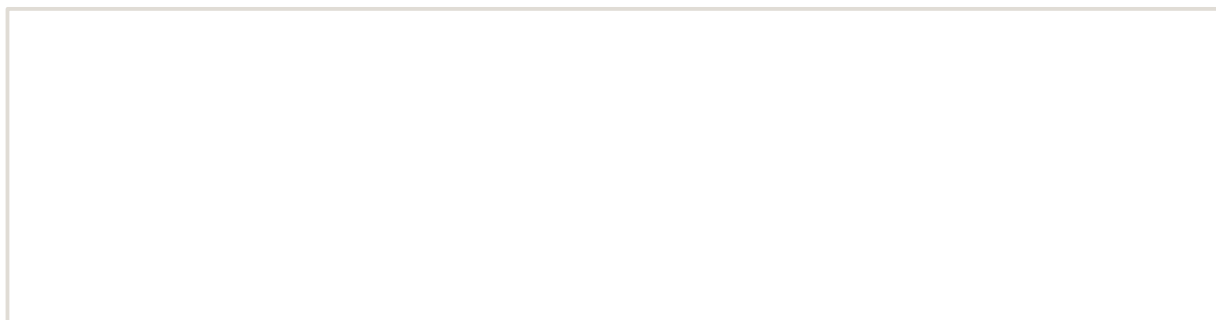

PERFORMANCE & OPTIMISATION

ECHAPPEMENTS INOX 4X4



ECHAPPEMENT INOX : SORTIE LATERALE APRES TUBE PRIMAIRE POUR MERCEDES CLASSE G W463 350GD, 3.5L TD CHASSIS COURT AVEC MARCHE PIED

Cette sortie latérale se monte après le tube primaire, elle supprime le catalyseur d'origine. Elle est équipée d'un silencieux à absorption afin de faciliter le flux des gaz et de maintenir la sonorité à un niveau raisonnable. Elle s'intègre parfaitement au plus près de la caisse pour ne pas pénaliser la garde au sol, et pour un aspect esthétique discret et soigné. Le tube de sortie est orienté vers le sol ce qui protège la roue arrière des salissures. Kit de montage fourni.

Informations Techniques :

Garantie tous défauts de fabrication 5 ans Modèle CLASSE G Type W463 350GD 3.5L TD Année 1992, 1993, 1994, 1995, 1996 Chassis Court INOX 304L recuit Diamètre du tube 63,5 mm X 1,5 mm Soudures 316L sous gaz neutre (azote)

Références :

Référence : MERC100
Prix : **1 062,00 € TTC/Pièce**



ECHAPPEMENT INOX : SORTIE LATERALE APRES TUBE PRIMAIRE POUR MERCEDES CLASSE G W463 350GD, 3.5L TD CHASSIS LONG AVEC MARCHE PIED

Cette sortie latérale se monte après le tube primaire, elle supprime le catalyseur d'origine. Elle est équipée d'un silencieux à absorption afin de faciliter le flux des gaz et de maintenir la sonorité à un niveau raisonnable. Elle s'intègre parfaitement au plus près de la caisse pour ne pas pénaliser la garde au sol, et pour un aspect esthétique discret et soigné. Le tube de sortie est orienté vers le sol ce qui protège la roue arrière des salissures. Kit de montage fourni.

Informations Techniques :

Garantie tous défauts de fabrication 5 ans Modèle CLASSE G Type W463 350GD 3.5L TD Année 1992, 1993, 1994, 1995, 1996 Chassis Long INOX 304L recuit Diamètre du tube 63,5 mm X 1,5 mm Soudures 316L sous gaz neutre (azote)

Références :

Référence : MERC101
Prix : **1 092,00 € TTC/Pièce**



**ECHAPPEMENT INOX : SORTIE LATERALE APRES
TUBE PRIMAIRE POUR MERCEDES CLASSE G
W463 350GD, 3.5L TD CHASSIS COURT SANS
MARCHE PIED**

Cette sortie latérale se monte après le tube primaire, elle supprime le catalyseur d'origine. Elle est équipée d'un silencieux à absorption afin de faciliter le flux des gaz et de maintenir la sonorité à un niveau raisonnable. Elle s'intègre parfaitement au plus près de la caisse pour ne pas pénaliser la garde au sol, et pour un aspect esthétique discret et soigné. Le tube de sortie est orienté sur le côté et reçoit un embout inox poli miroir diamètre 76mm. du plus bel effet. Kit de montage...

Informations Techniques :

Garantie tous défauts de fabrication 5 ans Modèle CLASSE G Type W463 350GD 3.5L TD Année 1992, 1993, 1994, 1995, 1996 Chassis Court INOX 304L recuit Diamètre du tube 63,5 mm X 1,5 mm Soudures 316L sous gaz neutre (azote)

Références :

Référence : MERC103

Prix : **1 062,00 € TTC/Pièce**



**ECHAPPEMENT INOX : SORTIE LATERALE APRES
TUBE PRIMAIRE POUR MERCEDES CLASSE G
W463 350GD, 3.5L TD CHASSIS LONG SANS
MARCHE PIED**

Cette sortie latérale se monte après le tube primaire, elle supprime le catalyseur d'origine. Elle est équipée d'un silencieux à absorption afin de faciliter le flux des gaz et de maintenir la sonorité à un niveau raisonnable. Elle s'intègre parfaitement au plus près de la caisse pour ne pas pénaliser la garde au sol, et pour un aspect esthétique discret et soigné. Le tube de sortie est orienté sur le côté et reçoit un embout inox poli miroir diamètre 76mm. du plus bel effet. Kit de montage...

Informations Techniques :

Garantie tous défauts de fabrication 5 ans Modèle CLASSE G Type W463 350GD 3.5L TD Année 1992, 1993, 1994, 1995, 1996 Chassis LONG INOX 304L recuit Diamètre du tube 63,5 mm X 1,5 mm Soudures 316L sous gaz neutre (azote)

Références :

Référence : MERC104

Prix : **1 092,00 € TTC/Pièce**

SNORKELS & ACCESSOIRES

EQUIPEMENTS POUR MERCEDES CLASSE G (W461 / W463) 1990 - 2018



SNORKEL BRAVO POUR MERCEDES CLASS G W460 / 461 / 463 DE 1979 A 2018 - MONTAGE A DROITE

pour Mercedes classe G W460 / 461 / 463 de 1979 à 2018 montage à droite Fabriqué en polyéthylène et en une seule pièce par moulage par rotation, d'une grande épaisseur offrant une haute résistance et durabilité. Matériau LLDPE 8446.21 ExxonMobil™, d'une densité de 0,936 g/cm³, selon le test ISO 1183. CARACTERISTIQUES DE LA TETE : Conception à haut débit pour un rendement optimal avec rainures pour l'évacuation d'eau. Fait d'une seule pièce en LLDPE ExxonMobil™ et doté d'une grille...

Références :

Référence : SMGC

Prix : **478,00 € TTC/Kit**



SNORKEL BRAVO POUR MERCEDES GLASS G W460 / 461 / 463 DE 1979 A 2018 - MONTAGE A GAUCHE

pour Mercedes classe G W460 / 461 / 463 de 1979 à 2018 montage à gauche Fabriqué en polyéthylène et en une seule pièce par moulage par rotation, d'une grande épaisseur offrant une haute résistance et durabilité. Matériau LLDPE 8446.21 ExxonMobil™, d'une densité de 0,936 g/cm³, selon le test ISO 1183. CARACTERISTIQUES DE LA TETE : Conception à haut débit pour un rendement optimal avec rainures pour l'évacuation d'eau. Fait d'une seule pièce en LLDPE ExxonMobil™ et doté d'une grille...

Références :

Référence : SMGL

Prix : **478,00 € TTC/Kit**

PIÈCES RECHANGE & ENTRETIEN

ECLAIRAGE

ADAPTATEUR PHARE VORTEX 7" POUR MERCEDES CLASSE G

Paire d'adaptateurs permettant de monter les phares LEDs VISION X VORTEX 7" sur les modèles de classe G MERCEDES

Références :

Référence : TL7Z-G-MR2

Prix : **119,00 € TTC/Paire**