

EQUIPEMENTS POUR FORD RANGER RAPTOR PXIV T7



*Les références présentées sur ce document ne constituent pas
une liste exhaustive des équipements disponibles pour le FORD RANGER RAPTOR PXIV T7
Il peut y avoir d'autres produits adaptés à ce véhicule.
Voir les conditions de vente sur <https://www.equip-raid.fr/>*

JANTES & PNEUS

JANTES ALUMINIUM RENFORCÉES / RAID



JANTE ALUMINIUM RENFORCE RAID EVO CORSE DAKAR ZERO 8x17" ET 30 GRIS ANTHRACITE POUR FORD RANGER ET RANGER RAPTOR

La jante Dakar Zéro, issue de la Dakar Corse, spécialement développée pour la compétition, est la version dédiée aux véhicules tout terrain. Les rayons internes du bord de la jante ont un profil qui rentre vers le centre, ce qui permet d'avoir un déport négatif protégeant les pièces mécaniques des gravillons et du sable et conçu pour laisser suffisamment d'espace pour les gros freins. Structure très résistante en alliage léger AS7, avec traitement thermique T6 conformément aux réglementations...

Informations Techniques :

charge maximum : 1400kg prévoir le kit de montage A3.000083.03 comprenant la visserie spécifique et cache moyeu (pour une jante)
Taille : 8x17" Déport : ET 30 Entraxe : 6x139.7 Alésage : 93.1mm
Couleur : Gris anthracite brillant

Références :

Référence : **SE4160053051**
Prix : **409,00 € TTC/Pièce**



JANTE ALUMINIUM RENFORCE RAID EVO CORSE DAKAR ZERO 8x17" ET 30 NOIR MAT POUR FORD RANGER ET RANGER RAPTOR

La jante Dakar Zéro, issue de la Dakar Corse, spécialement développée pour la compétition, est la version dédiée aux véhicules tout terrain. Les rayons internes du bord de la jante ont un profil qui rentre vers le centre, ce qui permet d'avoir un déport négatif protégeant les pièces mécaniques des gravillons et du sable et conçu pour laisser suffisamment d'espace pour les gros freins. Structure très résistante en alliage léger AS7, avec traitement thermique T6 conformément aux réglementations...

Informations Techniques :

charge maximum : 1400kg prévoir le kit de montage A3.000083.03 comprenant la visserie spécifique et cache moyeu (pour une jante)
Taille : 8x17" Déport : ET 30 Entraxe : 6x139.7 Alésage : 93.1mm
Couleur : Noir mat

Références :

Référence : **SE4160053041**
Prix : **365,00 € TTC/Pièce**

EQUIPEMENTS POUR FORD RANGER RAPTOR PXIV T7



JANTE ALUMINIUM RENFORCE RAID EVO CORSE DAKAR ZERO 8x17" ET 30 OR POUR FORD RANGER ET RAPTOR

La jante Dakar Zéro, issue de la Dakar Corse, spécialement développée pour la compétition, est la version dédiée aux véhicules tout terrain. Les rayons internes du bord de la jante ont un profil qui rentre vers le centre, ce qui permet d'avoir un déport négatif protégeant les pièces mécaniques des gravillons et du sable et conçu pour laisser suffisamment d'espace pour les gros freins. Structure très résistante en alliage léger AS7, avec traitement thermique T6 conformément aux réglementations...

Informations Techniques :

charge maximum : 1400kg prévoir le kit de montage A3.000083.00 comprenant la visserie spécifique et cache moyeu (pour une jante)
Taille : 8x17" Déport : ET 30 Entraxe : 6x139.7 Alésage : 93.1mm
Couleur : or

Références :

Référence : **SE4160053021**
Prix : **385,00 € TTC/Pièce**



JANTE ALUMINIUM RENFORCE RAID EVO CORSE DAKAR ZERO 8x17" ET 30 BLANC POUR FORD RANGER ET RAPTOR

La jante Dakar Zéro, issue de la Dakar Corse, spécialement développée pour la compétition, est la version dédiée aux véhicules tout terrain. Les rayons internes du bord de la jante ont un profil qui rentre vers le centre, ce qui permet d'avoir un déport négatif protégeant les pièces mécaniques des gravillons et du sable et conçu pour laisser suffisamment d'espace pour les gros freins. Structure très résistante en alliage léger AS7, avec traitement thermique T6 conformément aux réglementations...

Informations Techniques :

charge maximum : 1400kg prévoir le kit de montage A3.000083.00 comprenant la visserie spécifique et cache moyeu (pour une jante)
Taille : 8x17" Déport : ET 30 Entraxe : 6x139.7 Alésage : 93.1mm
Couleur : blanc

Références :

Référence : **SE4160053011**
Prix : **369,00 € TTC/Pièce**

EQUIPEMENTS POUR FORD RANGER RAPTOR PXIV T7



JANTE ALUMINIUM MANANO BLACK 8.5 X 18 ENTRAXE 6 X 139.7 DEPORT 20

JANTE ALUMINIUM SPECIAL CHARGES LOURDES finition : black moulée sous pression spécialement conçue pour les raids avec indice de charge jusqu'à 1400kg alliage spécifique (Al Si 7% Mg Sr) traitement thermique Insert acier anti-desserrement Livrée sans visserie Largeur Diamètre Nb de trous Entraxe Déport Center bore 8.5 18 6 139.7 20 106.1 se monte sur le véhicule avec de possibles modifications de carrosserie (nous consulter pour confirmer la...

Références :

Référence : **MAN87BK**
Prix : **444,00 € TTC/Pièce**



JANTE ALUMINIUM MANANO SILVER 8.5 X 18 ENTRAXE 6 X 139.7 DEPORT 20

JANTE ALUMINIUM SPECIAL CHARGES LOURDES finition : silver moulée sous pression spécialement conçue pour les raids avec indice de charge jusqu'à 1400kg alliage spécifique (Al Si 7% Mg Sr) traitement thermique Insert acier anti-desserrement Livrée sans visserie Largeur Diamètre Nb de trous Entraxe Déport Center bore 8.5 18 6 139.7 20 106.1 se monte sur le véhicule avec de possibles modifications de carrosserie (nous consulter pour confirmer la...

Références :

Référence : **MAN87SI**
Prix : **444,00 € TTC/Pièce**



JANTE ALUMINIUM RENFORCE RAID EVO CORSE DAKAR ZERO 8x17" ET 30 BRONZE BRILLANT POUR FORD RANGER ET RAPTOR

La jante Dakar Zéro, issue de la Dakar Corse, spécialement développée pour la compétition, est la version dédiée aux véhicules tout terrain. Les rayons internes du bord de la jante ont un profil qui rentre vers le centre, ce qui permet d'avoir un déport négatif protégeant les pièces mécaniques des gravillons et du sable et conçu pour laisser suffisamment d'espace pour les gros freins. Structure très résistante en alliage léger AS7, avec traitement thermique T6 conformément aux réglementations...

Informations Techniques :

charge maximum : 1400kg prévoir le kit de montage A3.000083.03 comprenant la visserie spécifique et cache moyeu (pour une jante)
Taille : 8x17" Déport : ET 30 Entraxe : 6x139.7 Alésage : 93.1mm
Couleur : bronze brillant

Références :

Référence : **SE4160710221**

EQUIPEMENTS POUR FORD RANGER RAPTOR PXIV T7

Prix : 402,00 € TTC/Pièce

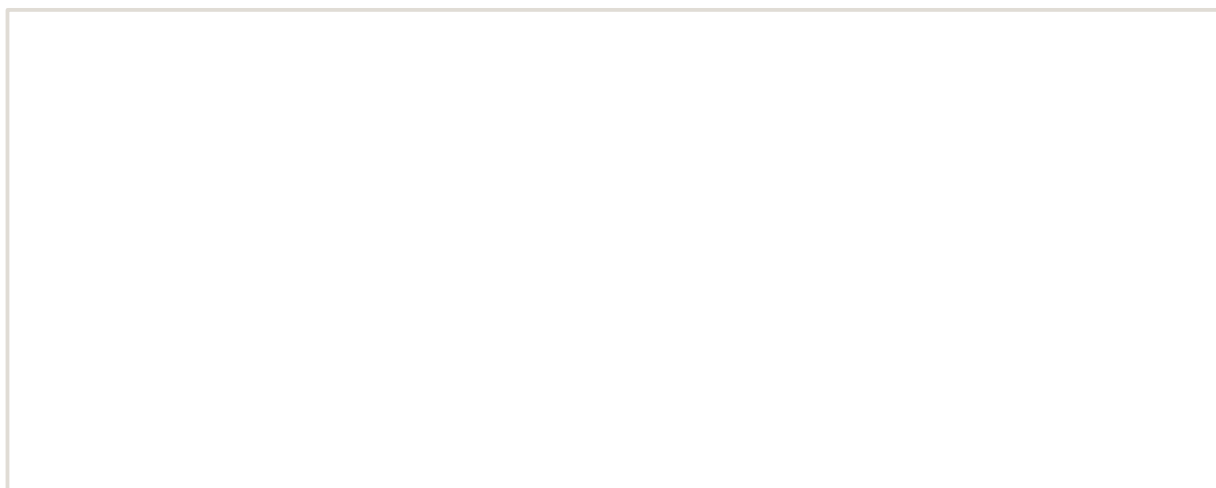

EQUIPEMENTS POUR FORD RANGER RAPTOR PXIV T7



JANTE ALUMINIUM RENFORCE RAID EVO CORSE DAKAR ZERO 8x17" ET 30 BRONZE MAT POUR FORD RANGER ET RAPTOR

La jante Dakar Zéro, issue de la Dakar Corse, spécialement développée pour la compétition, est la version dédiée aux véhicules tout terrain. Les rayons internes du bord de la jante ont un profil qui rentre vers le centre, ce qui permet d'avoir un déport négatif protégeant les pièces mécaniques des gravillons et du sable et conçu pour laisser suffisamment d'espace pour les gros freins. Structure très résistante en alliage léger AS7, avec traitement thermique T6 conformément aux réglementations...

Informations Techniques :

charge maximum : 1400kg prévoir le kit de montage A3.000083.03 comprenant la visserie spécifique et cache moyeu (pour une jante)
Taille : 8x17" Déport : ET 30 Entraxe : 6x139.7 Alésage : 93.1mm
Couleur : bronze mat

Références :

Référence : **SE4160710111**

Prix : **402,00 € TTC/Pièce**



JANTE ALUMINIUM RENFORCE RAID EVO CORSE DAKAR ZERO 8x17" ET 30 NOIR BRILLANT POUR FORD RANGER ET RANGER RAPTOR

La jante Dakar Zéro, issue de la Dakar Corse, spécialement développée pour la compétition, est la version dédiée aux véhicules tout terrain. Les rayons internes du bord de la jante ont un profil qui rentre vers le centre, ce qui permet d'avoir un déport négatif protégeant les pièces mécaniques des gravillons et du sable et conçu pour laisser suffisamment d'espace pour les gros freins. Structure très résistante en alliage léger AS7, avec traitement thermique T6 conformément aux réglementations...

Informations Techniques :

charge maximum : 1400kg prévoir le kit de montage A3.000083.03 comprenant la visserie spécifique et cache moyeu (pour une jante)
Taille : 8x17" Déport : ET 30 Entraxe : 6x139.7 Alésage : 93.1mm
Couleur : Noir brillant

Références :

Référence : **SE4160053141**

Prix : **385,00 € TTC/Pièce**



JANTE ALUMINIUM RENFORCÉE EVO CORSE ATLAS BL NOIR MAT 8x17" SANS RING

ATLAS BL est la nouvelle roue de la gamme tout-terrain d'EvoCorse. Il s'agit d'une roue en alliage durable avec un profil en 12 rayons qui se trouve entièrement à l'intérieur de la jante du pneu pour protéger les rayons et les composants mécaniques du gravier et du sable. Le revêtement en poudre à trois couches donne à la roue une résistance à l'usure supérieure à la moyenne, ainsi qu'un aspect constamment bien entretenu même après les sorties les plus difficiles. La configuration BL (Beadlock)...

Informations Techniques :

Indice de charge : 1400Kg Entraxe et déport à confirmer selon le véhicule (Entraxe possible de 114 à 150) Déport avec ring de protection entre -40 et +45 Déport avec Ring Beadlock entre -52 et +32 Poids entre 15.9 et 16.9Kg Couleur NOIR MAT

Références :

Référence : ATLAS-BL-BM(desactivée)

Prix : 369,00 € TTC/Pièce



JANTE ALUMINIUM RENFORCÉE EVO CORSE ATLAS BL BLANC 8x17" SANS RING

ATLAS BL est la nouvelle roue de la gamme tout-terrain d'EvoCorse. Il s'agit d'une roue en alliage durable avec un profil en 12 rayons qui se trouve entièrement à l'intérieur de la jante du pneu pour protéger les rayons et les composants mécaniques du gravier et du sable. Le revêtement en poudre à trois couches donne à la roue une résistance à l'usure supérieure à la moyenne, ainsi qu'un aspect constamment bien entretenu même après les sorties les plus difficiles. La configuration BL...

Informations Techniques :

Indice de charge : 1400Kg Entraxe et déport à confirmer selon le véhicule (Entraxe possible de 114 à 150) Déport avec ring de protection entre -40 et +45 Déport avec Ring Beadlock entre -52 et +32 Poids entre 15.9 et 16.9Kg Couleur BLANC MAT

Références :

Référence : ATLAS-BL-W

Prix : 369,00 € TTC/Pièce

EQUIPEMENTS POUR FORD RANGER RAPTOR PXIV T7



JANTE ALUMINIUM RENFORCÉE EVO CORSE ATLAS BL NOIR BRILLANT 8x17" SANS RING

ATLAS BL est la nouvelle roue de la gamme tout-terrain d'EvoCorse. Il s'agit d'une roue en alliage durable avec un profil en 12 rayons qui se trouve entièrement à l'intérieur de la jante du pneu pour protéger les rayons et les composants mécaniques du gravier et du sable. Le revêtement en poudre à trois couches donne à la roue une résistance à l'usure supérieure à la moyenne, ainsi qu'un aspect constamment bien entretenu même après les sorties les plus difficiles. La configuration BL...

Informations Techniques :

Indice de charge : 1400Kg Entraxe et déport à confirmer selon le véhicule (Entraxe possible de 114 à 150) Déport avec ring de protection entre -40 et +45 Déport avec Ring Beadlock entre -52 et +32 Poids entre 15.9 et 16.9Kg Couleur NOIR BRILLANT

Références :

Référence : ATLAS-BL-BB
Prix : **388,00 € TTC/Pièce**



JANTE ALUMINIUM RENFORCÉE EVO CORSE ATLAS BL ANTHRACITE 8x17" SANS RING

ATLAS BL est la nouvelle roue de la gamme tout-terrain d'EvoCorse. Il s'agit d'une roue en alliage durable avec un profil en 12 rayons qui se trouve entièrement à l'intérieur de la jante du pneu pour protéger les rayons et les composants mécaniques du gravier et du sable. Le revêtement en poudre à trois couches donne à la roue une résistance à l'usure supérieure à la moyenne, ainsi qu'un aspect constamment bien entretenu même après les sorties les plus difficiles. La configuration BL...

Informations Techniques :

Indice de charge : 1400Kg poids : entre 14 et 17kg selon les spécificités choisies Entraxe et déport à confirmer selon le véhicule (Entraxe possible de 114 à 150) Déport avec ring de protection entre -40 et +45 Déport avec Ring Beadlock entre -52 et +32 Poids entre 15.9 et 16.9Kg Couleur ANTHRACITE

Références :

Référence : ATLAS-BL-AN
Prix : **388,00 € TTC/Pièce**



COULEUR PRÉSENTÉE : BRONZE MAT

JANTE ALUMINIUM RENFORCÉE EVO CORSE ATLAS BL OR 8x17" SANS RING

ATLAS BL est la nouvelle roue de la gamme tout-terrain d'EvoCorse. Il s'agit d'une roue en alliage durable avec un profil en 12 rayons qui se trouve entièrement à l'intérieur de la jante du pneu pour protéger les rayons et les composants mécaniques du gravier et du sable. Le revêtement en poudre à trois couches donne à la roue une résistance à l'usure supérieure à la moyenne, ainsi qu'un aspect constamment bien entretenu même après les sorties les plus difficiles. La configuration BL...

Informations Techniques :

Indice de charge : 1400Kg Entraxe et déport à confirmer selon le véhicule (Entraxe possible de 114 à 150) Déport avec ring de protection entre -40 et +45 Déport avec Ring Beadlock entre -52 et +32 Poids entre 15.9 et 16.9Kg Couleur OR

Références :

Référence : ATLAS-BL-OR
Prix : **388,00 € TTC/Pièce**



COULEUR PRÉSENTÉE / ANTHRACITE

JANTE ALUMINIUM RENFORCÉE EVO CORSE ATLAS BL SILVER 8x17" SANS RING

ATLAS BL est la nouvelle JANTE de la gamme tout-terrain d'EvoCorse. Il s'agit d'une JANTE en alliage durable avec un profil en 12 rayons qui se trouve entièrement à l'intérieur de la jante du pneu pour protéger les rayons et les composants mécaniques du gravier et du sable. Le revêtement en poudre à trois couches donne à la roue une résistance à l'usure supérieure à la moyenne, ainsi qu'un aspect constamment bien entretenu même après les sorties les plus difficiles. La configuration BL...

Informations Techniques :

Indice de charge : 1400Kg Entraxe et déport à confirmer selon le véhicule (Entraxe possible de 114 à 150) Déport avec ring de protection entre -40 et +45 Déport avec Ring Beadlock entre -52 et +32 Poids entre 15.9 et 16.9Kg Couleur SILVER

Références :

Référence : ATLAS-BL-SI
Prix : **388,00 € TTC/Pièce**

EQUIPEMENTS POUR FORD RANGER RAPTOR PXIV T7



COULEUR PRÉSENTÉE : BRONZE MAT

JANTE ALUMINIUM RENFORCÉE EVO CORSE ATLAS BL BRONZE BRILLANT 8x17" SANS RING

ATLAS BL est la nouvelle roue de la gamme tout-terrain d'EvoCorse. Il s'agit d'une roue en alliage durable avec un profil en 12 rayons qui se trouve entièrement à l'intérieur de la jante du pneu pour protéger les rayons et les composants mécaniques du gravier et du sable. Le revêtement en poudre à trois couches donne à la roue une résistance à l'usure supérieure à la moyenne, ainsi qu'un aspect constamment bien entretenu même après les sorties les plus difficiles. La configuration BL...

Informations Techniques :

Indice de charge : 1400Kg Entraxe et déport à confirmer selon le véhicule (Entraxe possible de 114 à 150) Déport avec ring de protection entre -40 et +45 Déport avec Ring Beadlock entre -52 et +32 Poids entre 15.9 et 16.9Kg Couleur BRONZE BRILLANT

Références :

Référence : **ATLAS-BL-BZB**

Prix : **388,00 € TTC/Pièce**



JANTE ALUMINIUM RENFORCÉE EVO CORSE ATLAS BL ANTHRACITE AVEC RING DE PROTECTION 8x17"

ATLAS BL est la nouvelle roue de la gamme tout-terrain d'EvoCorse. Il s'agit d'une roue en alliage durable avec un profil en 12 rayons qui se trouve entièrement à l'intérieur de la jante du pneu pour protéger les rayons et les composants mécaniques du gravier et du sable. Le revêtement en poudre à trois couches donne à la roue une résistance à l'usure supérieure à la moyenne, ainsi qu'un aspect constamment bien entretenu même après les sorties les plus difficiles. La configuration BL...

Informations Techniques :

Indice de charge : 1250Kg Entraxe et déport à confirmer selon le véhicule (Entraxe possible de 114 à 150) Déport avec Ring Beadlock entre -40 et +33 Poids entre 15.1 et 16.1Kg Couleur ANTHRACITE

Références :

Référence : **ATLAS-BL-AN-RING-PRO**

Prix : **519,00 € TTC/Kit**

**JANTE ALUMINIUM RENFORCÉE EVO CORSE
ATLAS BL NOIR BRILLANT 8x17" AVEC RING DE
PROTECTION**

ATLAS BL est la nouvelle roue de la gamme tout-terrain d'EvoCorse. Il s'agit d'une roue en alliage durable avec un profil en 12 rayons qui se trouve entièrement à l'intérieur de la jante du pneu pour protéger les rayons et les composants mécaniques du gravier et du sable. Le revêtement en poudre à trois couches donne à la roue une résistance à l'usure supérieure à la moyenne, ainsi qu'un aspect constamment bien entretenu même après les sorties les plus difficiles. La configuration BL...

Informations Techniques :

Indice de charge : 1250Kg Entraxe et déport à confirmer selon le véhicule (Entraxe possible de 114 à 150) Déport avec Ring Beadlock entre -40 et +33 Poids entre 15.1 et 16.1Kg Couleur NOIR BRILLANT

Références :

Référence : ATLAS-BL-BB-RING-PRO

Prix : **519,00 € TTC/Kit**

**JANTE ALUMINIUM RENFORCÉE EVO CORSE
ATLAS BL NOIR MAT 8x17" AVEC RING DE
PROTECTION**

ATLAS BL est la nouvelle roue de la gamme tout-terrain d'EvoCorse. Il s'agit d'une roue en alliage durable avec un profil en 12 rayons qui se trouve entièrement à l'intérieur de la jante du pneu pour protéger les rayons et les composants mécaniques du gravier et du sable. Le revêtement en poudre à trois couches donne à la roue une résistance à l'usure supérieure à la moyenne, ainsi qu'un aspect constamment bien entretenu même après les sorties les plus difficiles. La configuration BL (Beadlock)...

Informations Techniques :

Indice de charge : 1250Kg Entraxe et déport à confirmer selon le véhicule (Entraxe possible de 114 à 150) Déport avec Ring Beadlock entre -40 et +33 Poids entre 15.1 et 16.1Kg Couleur NOIR MAT

Références :

Référence : ATLAS-BL-BM-RING-PRO(desactivée)

Prix : **500,00 € TTC/Kit**

**COULEUR PRÉSENTÉE : BRONZE MAT****JANTE ALUMINIUM RENFORCÉE EVO CORSE
ATLAS BL BRONZE BRILLANT 8x17" AVEC RING
DE PROTECTION**

ATLAS BL est la nouvelle roue de la gamme tout-terrain d'EvoCorse. Il s'agit d'une roue en alliage durable avec un profil en 12 rayons qui se trouve entièrement à l'intérieur de la jante du pneu pour protéger les rayons et les composants mécaniques du gravier et du sable. Le revêtement en poudre à trois couches donne à la roue une résistance à l'usure supérieure à la moyenne, ainsi qu'un aspect constamment bien entretenu même après les sorties les plus difficiles. La configuration BL...

Informations Techniques :

Indice de charge : 1250Kg Entraxe et déport à confirmer selon le véhicule (Entraxe possible de 114 à 150) Déport avec Ring Beadlock entre -40 et +33 Poids entre 15.1 et 16.1Kg Couleur BRONZE BRILLANT

Références :**Référence : ATLAS-BL-BZB-RING-PRO**Prix : **519,00 € TTC/Kit****JANTE ALUMINIUM RENFORCÉE EVO CORSE
ATLAS BL BRONZE MAT 8x17" AVEC RING DE
PROTECTION**

ATLAS BL est la nouvelle roue de la gamme tout-terrain d'EvoCorse. Il s'agit d'une roue en alliage durable avec un profil en 12 rayons qui se trouve entièrement à l'intérieur de la jante du pneu pour protéger les rayons et les composants mécaniques du gravier et du sable. Le revêtement en poudre à trois couches donne à la roue une résistance à l'usure supérieure à la moyenne, ainsi qu'un aspect constamment bien entretenu même après les sorties les plus difficiles. La configuration BL...

Informations Techniques :

Indice de charge : 1250Kg Entraxe et déport à confirmer selon le véhicule (Entraxe possible de 114 à 150) Déport avec Ring Beadlock entre -40 et +33 Poids entre 15.1 et 16.1Kg Couleur BRONZE MAT

Références :**Référence : ATLAS-BL-BZM-RING-PRO**Prix : **519,00 € TTC/Kit**

**COULEUR PRÉSENTÉE : BRONZE MAT****JANTE ALUMINIUM RENFORCÉE EVO CORSE
ATLAS BL OR 8x17" AVEC RING DE PROTECTION**

ATLAS BL est la nouvelle roue de la gamme tout-terrain d'EvoCorse. Il s'agit d'une roue en alliage durable avec un profil en 12 rayons qui se trouve entièrement à l'intérieur de la jante du pneu pour protéger les rayons et les composants mécaniques du gravier et du sable. Le revêtement en poudre à trois couches donne à la roue une résistance à l'usure supérieure à la moyenne, ainsi qu'un aspect constamment bien entretenu même après les sorties les plus difficiles. La configuration BL...

Informations Techniques :

Indice de charge : 1250Kg Entraxe et déport à confirmer selon le véhicule (Entraxe possible de 114 à 150) Déport avec Ring Beadlock entre -40 et +33 Poids entre 15.1 et 16.1Kg Couleur OR

Références :**Référence : ATLAS-BL-OR-RING-PRO****Prix : 519,00 € TTC/Kit****COULEUR PRÉSENTÉE / ANTHRACITE****JANTE ALUMINIUM RENFORCÉE EVO CORSE
ATLAS BL SILVER 8x17" AVEC RING DE PROTECTION**

ATLAS BL est la nouvelle roue de la gamme tout-terrain d'EvoCorse. Il s'agit d'une roue en alliage durable avec un profil en 12 rayons qui se trouve entièrement à l'intérieur de la jante du pneu pour protéger les rayons et les composants mécaniques du gravier et du sable. Le revêtement en poudre à trois couches donne à la roue une résistance à l'usure supérieure à la moyenne, ainsi qu'un aspect constamment bien entretenu même après les sorties les plus difficiles. La configuration BL...

Informations Techniques :

Indice de charge : 1250Kg Entraxe et déport à confirmer selon le véhicule (Entraxe possible de 114 à 150) Déport avec Ring Beadlock entre -40 et +33 Poids entre 15.1 et 16.1Kg Couleur SILVER

Références :**Référence : ATLAS-BL-SI-RING-PRO****Prix : 519,00 € TTC/Kit**

EQUIPEMENTS POUR FORD RANGER RAPTOR PXIV T7



JANTE ALUMINIUM RENFORCÉE EVO CORSE ATLAS BL BLANC 8x17" AVEC RING DE PROTECTION

ATLAS BL est la nouvelle roue de la gamme tout-terrain d'EvoCorse. Il s'agit d'une roue en alliage durable avec un profil en 12 rayons qui se trouve entièrement à l'intérieur de la jante du pneu pour protéger les rayons et les composants mécaniques du gravier et du sable. Le revêtement en poudre à trois couches donne à la roue une résistance à l'usure supérieure à la moyenne, ainsi qu'un aspect constamment bien entretenu même après les sorties les plus difficiles. La configuration BL...

Informations Techniques :

Indice de charge : 1250Kg Entraxe et déport à confirmer selon le véhicule (Entraxe possible de 114 à 150) Déport avec Ring Beadlock entre -40 et +33 Poids entre 15.1 et 16.1Kg Couleur BLANC MAT

Références :

Référence : ATLAS-BL-W-RING-PRO

Prix : 500,00 € TTC/Kit



JANTE ALUMINIUM RENFORCÉE EVO CORSE ATLAS BL ANTHRACITE AVEC RING BEADLOCK NOIR 9X17"

ATLAS BL est la nouvelle roue de la gamme tout-terrain d'EvoCorse. Il s'agit d'une roue en alliage durable avec un profil en 12 rayons qui se trouve entièrement à l'intérieur de la jante du pneu pour protéger les rayons et les composants mécaniques du gravier et du sable. Le revêtement en poudre à trois couches donne à la roue une résistance à l'usure supérieure à la moyenne, ainsi qu'un aspect constamment bien entretenu même après les sorties les plus difficiles. La configuration BL...

Informations Techniques :

Indice de charge : 1250Kg Entraxe et déport à confirmer selon le véhicule (Entraxe possible de 114 à 150) Déport avec Ring Beadlock entre -40 et +45 Poids entre 16.5 et 18.1Kg Couleur ANTHRACITE

Références :

Référence : ATLAS-BL-AN-RING-BL-B

Prix : 592,00 € TTC/Kit

EQUIPEMENTS POUR FORD RANGER RAPTOR PXIV T7



JANTE ALUMINIUM RENFORCÉE EVO CORSE ATLAS BL ANTHRACITE AVEC RING BEADLOCK CUIVRÉ 9X17"

ATLAS BL est la nouvelle roue de la gamme tout-terrain d'EvoCorse. Il s'agit d'une roue en alliage durable avec un profil en 12 rayons qui se trouve entièrement à l'intérieur de la jante du pneu pour protéger les rayons et les composants mécaniques du gravier et du sable. Le revêtement en poudre à trois couches donne à la roue une résistance à l'usure supérieure à la moyenne, ainsi qu'un aspect constamment bien entretenu même après les sorties les plus difficiles. La configuration BL...

Informations Techniques :

Indice de charge : 1250Kg Entraxe et déport à confirmer selon le véhicule (Entraxe possible de 114 à 150) Déport avec Ring Beadlock entre -40 et +45 Poids entre 16.5 et 18.1Kg Couleur ANTHRACITE

Références :

Référence : **ATLAS-BL-AN-RING-BL-G**

Prix : **592,00 € TTC/Kit**



JANTE ALUMINIUM RENFORCÉE EVO CORSE ATLAS BL ANTHRACITE AVEC RING BEADLOCK ALUMINIUM 9X17"

ATLAS BL est la nouvelle roue de la gamme tout-terrain d'EvoCorse. Il s'agit d'une roue en alliage durable avec un profil en 12 rayons qui se trouve entièrement à l'intérieur de la jante du pneu pour protéger les rayons et les composants mécaniques du gravier et du sable. Le revêtement en poudre à trois couches donne à la roue une résistance à l'usure supérieure à la moyenne, ainsi qu'un aspect constamment bien entretenu même après les sorties les plus difficiles. La configuration BL...

Informations Techniques :

Indice de charge : 1250Kg Entraxe et déport à confirmer selon le véhicule (Entraxe possible de 114 à 150) Déport avec Ring Beadlock entre -40 et +45 Poids entre 16.5 et 18.1Kg Couleur ANTHRACITE

Références :

Référence : **ATLAS-BL-AN-RING-BL-A**

Prix : **592,00 € TTC/Kit**



COULEUR PRÉSENTÉE : ANTHRACITE

**JANTE ALUMINIUM RENFORCÉE EVO CORSE
ATLAS BL SILVER AVEC RING BEADLOCK NOIR
9x17"**

ATLAS BL est la nouvelle JANTE de la gamme tout-terrain d'EvoCorse. Il s'agit d'une JANTE en alliage durable avec un profil en 12 rayons qui se trouve entièrement à l'intérieur de la jante du pneu pour protéger les rayons et les composants mécaniques du gravier et du sable. Le revêtement en poudre à trois couches donne à la roue une résistance à l'usure supérieure à la moyenne, ainsi qu'un aspect constamment bien entretenu même après les sorties les plus difficiles. La configuration BL...

Informations Techniques :

Indice de charge : 1250Kg Entraxe et déport à confirmer selon le véhicule (Entraxe possible de 114 à 150) Déport avec Ring Beadlock entre -40 et +45 Poids entre 16.5 et 18.1Kg Couleur SILVER

Références :

Référence : ATLAS-BL-SI-RING-BL-B

Prix : **592,00 € TTC/Kit**



COULEUR PRÉSENTÉE : ATHRACITE

**JANTE ALUMINIUM RENFORCÉE EVO CORSE
ATLAS BL SILVER AVEC RING BEADLOCK CUIVRÉ
9x17"**

ATLAS BL est la nouvelle JANTE de la gamme tout-terrain d'EvoCorse. Il s'agit d'une JANTE en alliage durable avec un profil en 12 rayons qui se trouve entièrement à l'intérieur de la jante du pneu pour protéger les rayons et les composants mécaniques du gravier et du sable. Le revêtement en poudre à trois couches donne à la roue une résistance à l'usure supérieure à la moyenne, ainsi qu'un aspect constamment bien entretenu même après les sorties les plus difficiles. La configuration BL...

Informations Techniques :

Indice de charge : 1250Kg Entraxe et déport à confirmer selon le véhicule (Entraxe possible de 114 à 150) Déport avec Ring Beadlock entre -40 et +45 Poids entre 16.5 et 18.1Kg Couleur SILVER

Références :

Référence : ATLAS-BL-SI-RING-BL-G

Prix : **592,00 € TTC/Kit**

EQUIPEMENTS POUR FORD RANGER RAPTOR PXIV T7



COULEUR PRÉSENTÉE : ANTHRACITE

JANTE ALUMINIUM RENFORCÉE EVO CORSE ATLAS BL SILVER AVEC RING BEADLOCK ALUMINIUM 9x17"

ATLAS BL est la nouvelle JANTE de la gamme tout-terrain d'EvoCorse. Il s'agit d'une JANTE en alliage durable avec un profil en 12 rayons qui se trouve entièrement à l'intérieur de la jante du pneu pour protéger les rayons et les composants mécaniques du gravier et du sable. Le revêtement en poudre à trois couches donne à la roue une résistance à l'usure supérieure à la moyenne, ainsi qu'un aspect constamment bien entretenu même après les sorties les plus difficiles. La configuration BL...

Informations Techniques :

Indice de charge : 1250Kg Entraxe et déport à confirmer selon le véhicule (Entraxe possible de 114 à 150) Déport avec Ring Beadlock entre -40 et +45 Poids entre 16.5 et 18.1Kg Couleur SILVER

Références :

Référence : ATLAS-BL-SI-RING-BL-A

Prix : **592,00 € TTC/Kit**



JANTE ALUMINIUM RENFORCÉE EVO CORSE ATLAS BL BLANC AVEC RING BEADLOCK NOIR 9x17"

ATLAS BL est la nouvelle roue de la gamme tout-terrain d'EvoCorse. Il s'agit d'une roue en alliage durable avec un profil en 12 rayons qui se trouve entièrement à l'intérieur de la jante du pneu pour protéger les rayons et les composants mécaniques du gravier et du sable. Le revêtement en poudre à trois couches donne à la roue une résistance à l'usure supérieure à la moyenne, ainsi qu'un aspect constamment bien entretenu même après les sorties les plus difficiles. La configuration BL...

Informations Techniques :

Indice de charge : 1250Kg Entraxe et déport à confirmer selon le véhicule (Entraxe possible de 114 à 150) Déport avec Ring Beadlock entre -40 et +45 Poids entre 16.5 et 18.1Kg Couleur BLANC MAT

Références :

Référence : ATLAS-BL-W-RING-BL-B

Prix : **573,00 € TTC/Kit**

EQUIPEMENTS POUR FORD RANGER RAPTOR PXIV T7



JANTE ALUMINIUM RENFORCÉE EVO CORSE ATLAS BL BLANC AVEC RING BEADLOCK CUIVRÉ 9x17"

ATLAS BL est la nouvelle roue de la gamme tout-terrain d'EvoCorse. Il s'agit d'une roue en alliage durable avec un profil en 12 rayons qui se trouve entièrement à l'intérieur de la jante du pneu pour protéger les rayons et les composants mécaniques du gravier et du sable. Le revêtement en poudre à trois couches donne à la roue une résistance à l'usure supérieure à la moyenne, ainsi qu'un aspect constamment bien entretenu même après les sorties les plus difficiles. La configuration BL...

Informations Techniques :

Indice de charge : 1250Kg Entraxe et déport à confirmer selon le véhicule (Entraxe possible de 114 à 150) Déport avec Ring Beadlock entre -40 et +45 Poids entre 16.5 et 18.1Kg Couleur BLANC MAT

Références :

Référence : ATLAS-BL-W-RING-BL-G

Prix : 573,00 € TTC/Kit



JANTE ALUMINIUM RENFORCÉE EVO CORSE ATLAS BL BLANC AVEC RING BEADLOCK ALUMINIUM 9x17"

ATLAS BL est la nouvelle roue de la gamme tout-terrain d'EvoCorse. Il s'agit d'une roue en alliage durable avec un profil en 12 rayons qui se trouve entièrement à l'intérieur de la jante du pneu pour protéger les rayons et les composants mécaniques du gravier et du sable. Le revêtement en poudre à trois couches donne à la roue une résistance à l'usure supérieure à la moyenne, ainsi qu'un aspect constamment bien entretenu même après les sorties les plus difficiles. La configuration BL...

Informations Techniques :

Indice de charge : 1250Kg Entraxe et déport à confirmer selon le véhicule (Entraxe possible de 114 à 150) Déport avec Ring Beadlock entre -40 et +45 Poids entre 16.5 et 18.1Kg Couleur BLANC MAT

Références :

Référence : ATLAS-BL-W-RING-BL-A

Prix : 573,00 € TTC/Kit

EQUIPEMENTS POUR FORD RANGER RAPTOR PXIV T7



COULEUR PRÉSENTÉE : BRONZE MAT

JANTE ALUMINIUM RENFORCÉE EVO CORSE ATLAS BL OR AVEC RING BEADLOCK NOIR 9x17"

ATLAS BL est la nouvelle roue de la gamme tout-terrain d'EvoCorse. Il s'agit d'une roue en alliage durable avec un profil en 12 rayons qui se trouve entièrement à l'intérieur de la jante du pneu pour protéger les rayons et les composants mécaniques du gravier et du sable. Le revêtement en poudre à trois couches donne à la roue une résistance à l'usure supérieure à la moyenne, ainsi qu'un aspect constamment bien entretenu même après les sorties les plus difficiles. La configuration BL...

Informations Techniques :

Indice de charge : 1250Kg Entraxe et déport à confirmer selon le véhicule (Entraxe possible de 114 à 150) Déport avec Ring Beadlock entre -40 et +45 Poids entre 16.5 et 18.1Kg Couleur OR

Références :

Référence : ATLAS-BL-OR-RING-BL-B

Prix : 592,00 € TTC/Kit



COULEUR PRÉSENTÉE : ANTHRACITE

JANTE ALUMINIUM RENFORCÉE EVO CORSE ATLAS BL OR AVEC RING BEADLOCK ALUMINIUM 9x17"

ATLAS BL est la nouvelle roue de la gamme tout-terrain d'EvoCorse. Il s'agit d'une roue en alliage durable avec un profil en 12 rayons qui se trouve entièrement à l'intérieur de la jante du pneu pour protéger les rayons et les composants mécaniques du gravier et du sable. Le revêtement en poudre à trois couches donne à la roue une résistance à l'usure supérieure à la moyenne, ainsi qu'un aspect constamment bien entretenu même après les sorties les plus difficiles. La configuration BL...

Informations Techniques :

Indice de charge : 1250Kg Entraxe et déport à confirmer selon le véhicule (Entraxe possible de 114 à 150) Déport avec Ring Beadlock entre -40 et +45 Poids entre 16.5 et 18.1Kg Couleur OR

Références :

Référence : ATLAS-BL-OR-RING-BL-A

Prix : 592,00 € TTC/Kit

EQUIPEMENTS POUR FORD RANGER RAPTOR PXIV T7



COULEUR PRÉSENTÉE : BRONZE MAT

JANTE ALUMINIUM RENFORCÉE EVO CORSE ATLAS BL OR AVEC RING BEADLOCK CUIVRÉ 9x17"

ATLAS BL est la nouvelle roue de la gamme tout-terrain d'EvoCorse. Il s'agit d'une roue en alliage durable avec un profil en 12 rayons qui se trouve entièrement à l'intérieur de la jante du pneu pour protéger les rayons et les composants mécaniques du gravier et du sable. Le revêtement en poudre à trois couches donne à la roue une résistance à l'usure supérieure à la moyenne, ainsi qu'un aspect constamment bien entretenu même après les sorties les plus difficiles. La configuration BL...

Informations Techniques :

Indice de charge : 1250Kg Entraxe et déport à confirmer selon le véhicule (Entraxe possible de 114 à 150) Déport avec Ring Beadlock entre -40 et +45 Poids entre 16.5 et 18.1Kg Couleur OR

Références :

Référence : **ATLAS-BL-OR-RING-BL-G**

Prix : **592,00 € TTC/Kit**



JANTE ALUMINIUM RENFORCÉE EVO CORSE ATLAS BL BRONZE MAT AVEC RING BEADLOCK NOIR 9x17"

ATLAS BL est la nouvelle roue de la gamme tout-terrain d'EvoCorse. Il s'agit d'une roue en alliage durable avec un profil en 12 rayons qui se trouve entièrement à l'intérieur de la jante du pneu pour protéger les rayons et les composants mécaniques du gravier et du sable. Le revêtement en poudre à trois couches donne à la roue une résistance à l'usure supérieure à la moyenne, ainsi qu'un aspect constamment bien entretenu même après les sorties les plus difficiles. La configuration BL (Beadlock)...

Informations Techniques :

Indice de charge : 1250Kg Entraxe et déport à confirmer selon le véhicule (Entraxe possible de 114 à 150) Déport avec Ring Beadlock entre -40 et +45 Poids entre 16.5 et 18.1Kg Couleur BRONZE MAT

Références :

Référence : **ATLAS-BL-BZM-RING-GL-Bdesactivée**

Prix : **592,00 € TTC/Kit**

EQUIPEMENTS POUR FORD RANGER RAPTOR PXIV T7



JANTE ALUMINIUM RENFORCÉE EVO CORSE ATLAS BL BRONZE MAT AVEC RING BEADLOCK CUIVRÉ 9x17"

ATLAS BL est la nouvelle roue de la gamme tout-terrain d'EvoCorse. Il s'agit d'une roue en alliage durable avec un profil en 12 rayons qui se trouve entièrement à l'intérieur de la jante du pneu pour protéger les rayons et les composants mécaniques du gravier et du sable. Le revêtement en poudre à trois couches donne à la roue une résistance à l'usure supérieure à la moyenne, ainsi qu'un aspect constamment bien entretenu même après les sorties les plus difficiles. La configuration BL...

Informations Techniques :

Indice de charge : 1250Kg Entraxe et déport à confirmer selon le véhicule (Entraxe possible de 114 à 150) Déport avec Ring Beadlock entre -40 et +45 Poids entre 16.5 et 18.1Kg Couleur BRONZE MAT

Références :

Référence : ATLAS-BL-BZM-RING-GL-G

Prix : 592,00 € TTC/Kit



COULEUR PRÉSENTÉE : ANTHRACITE

JANTE ALUMINIUM RENFORCÉE EVO CORSE ATLAS BL BRONZE MAT AVEC RING BEADLOCK ALUMINIUM 9x17"

ATLAS BL est la nouvelle roue de la gamme tout-terrain d'EvoCorse. Il s'agit d'une roue en alliage durable avec un profil en 12 rayons qui se trouve entièrement à l'intérieur de la jante du pneu pour protéger les rayons et les composants mécaniques du gravier et du sable. Le revêtement en poudre à trois couches donne à la roue une résistance à l'usure supérieure à la moyenne, ainsi qu'un aspect constamment bien entretenu même après les sorties les plus difficiles. La configuration BL...

Informations Techniques :

Indice de charge : 1250Kg Entraxe et déport à confirmer selon le véhicule (Entraxe possible de 114 à 150) Déport avec Ring Beadlock entre -40 et +45 Poids entre 16.5 et 18.1Kg Couleur BRONZE MAT

Références :

Référence : ATLAS-BL-BZM-RING-GL-A

Prix : 592,00 € TTC/Kit

EQUIPEMENTS POUR FORD RANGER RAPTOR PXIV T7



COULEUR PRÉSENTÉE : BRONZE MAT

JANTE ALUMINIUM RENFORCÉE EVO CORSE ATLAS BL BRONZE BRILLANT AVEC RING BEADLOCK NOIR 9x17"

ATLAS BL est la nouvelle roue de la gamme tout-terrain d'EvoCorse. Il s'agit d'une roue en alliage durable avec un profil en 12 rayons qui se trouve entièrement à l'intérieur de la jante du pneu pour protéger les rayons et les composants mécaniques du gravier et du sable. Le revêtement en poudre à trois couches donne à la roue une résistance à l'usure supérieure à la moyenne, ainsi qu'un aspect constamment bien entretenu même après les sorties les plus difficiles. La configuration BL...

Informations Techniques :

Indice de charge : 1250Kg Entraxe et déport à confirmer selon le véhicule (Entraxe possible de 114 à 150) Déport avec Ring Beadlock entre -40 et +45 Poids entre 16.5 et 18.1Kg Couleur BRONZE BRILLANT

Références :

Référence : ATLAS-BL-BZB-RING-BL-B
Prix : 592,00 € TTC/Kit



COULEUR PRÉSENTÉE : BRONZE MAT

JANTE ALUMINIUM RENFORCÉE EVO CORSE ATLAS BL BRONZE BRILLANT AVEC RING BEADLOCK CUIVRÉ 9x17"

ATLAS BL est la nouvelle roue de la gamme tout-terrain d'EvoCorse. Il s'agit d'une roue en alliage durable avec un profil en 12 rayons qui se trouve entièrement à l'intérieur de la jante du pneu pour protéger les rayons et les composants mécaniques du gravier et du sable. Le revêtement en poudre à trois couches donne à la roue une résistance à l'usure supérieure à la moyenne, ainsi qu'un aspect constamment bien entretenu même après les sorties les plus difficiles. La configuration BL...

Informations Techniques :

Indice de charge : 1250Kg Entraxe et déport à confirmer selon le véhicule (Entraxe possible de 114 à 150) Déport avec Ring Beadlock entre -40 et +45 Poids entre 16.5 et 18.1Kg Couleur BRONZE BRILLANT

Références :

Référence : ATLAS-BL-BZB-RING-BL-G
Prix : 592,00 € TTC/Kit

EQUIPEMENTS POUR FORD RANGER RAPTOR PXIV T7



COULEUR PRÉSENTÉE : ANTHRACITE

JANTE ALUMINIUM RENFORCÉE EVO CORSE ATLAS BL BRONZE BRILLANT AVEC RING BEADLOCK ALUMINIUM 9x17"

ATLAS BL est la nouvelle roue de la gamme tout-terrain d'EvoCorse. Il s'agit d'une roue en alliage durable avec un profil en 12 rayons qui se trouve entièrement à l'intérieur de la jante du pneu pour protéger les rayons et les composants mécaniques du gravier et du sable. Le revêtement en poudre à trois couches donne à la roue une résistance à l'usure supérieure à la moyenne, ainsi qu'un aspect constamment bien entretenu même après les sorties les plus difficiles. La configuration BL...

Informations Techniques :

Indice de charge : 1250Kg Entraxe et déport à confirmer selon le véhicule (Entraxe possible de 114 à 150) Déport avec Ring Beadlock entre -40 et +45 Poids entre 16.5 et 18.1Kg Couleur BRONZE BRILLANT

Références :

Référence : **ATLAS-BL-BZB-RING-BL-A**

Prix : **592,00 € TTC/Kit**



JANTE ALUMINIUM RENFORCÉE EVO CORSE ATLAS BL NOIR BRILLANT AVEC RING BEADLOCK NOIR 9x17"

ATLAS BL est la nouvelle roue de la gamme tout-terrain d'EvoCorse. Il s'agit d'une roue en alliage durable avec un profil en 12 rayons qui se trouve entièrement à l'intérieur de la jante du pneu pour protéger les rayons et les composants mécaniques du gravier et du sable. Le revêtement en poudre à trois couches donne à la roue une résistance à l'usure supérieure à la moyenne, ainsi qu'un aspect constamment bien entretenu même après les sorties les plus difficiles. La configuration BL...

Informations Techniques :

Indice de charge : 1250Kg Entraxe et déport à confirmer selon le véhicule (Entraxe possible de 114 à 150) Déport avec Ring Beadlock entre -40 et +45 Poids entre 16.5 et 18.1Kg Couleur NOIR BRILLANT

Références :

Référence : **ATLAS-BL-BB-RING-BL-B**

Prix : **592,00 € TTC/Kit**



JANTE ALUMINIUM RENFORCÉE EVO CORSE ATLAS BL NOIR BRILLANT AVEC RING BEADLOCK CUIVRÉ 9x17"

ATLAS BL est la nouvelle roue de la gamme tout-terrain d'EvoCorse. Il s'agit d'une roue en alliage durable avec un profil en 12 rayons qui se trouve entièrement à l'intérieur de la jante du pneu pour protéger les rayons et les composants mécaniques du gravier et du sable. Le revêtement en poudre à trois couches donne à la roue une résistance à l'usure supérieure à la moyenne, ainsi qu'un aspect constamment bien entretenu même après les sorties les plus difficiles. La configuration BL...

Informations Techniques :

Indice de charge : 1250Kg Entraxe et déport à confirmer selon le véhicule (Entraxe possible de 114 à 150) Déport avec Ring Beadlock entre -40 et +45 Poids entre 16.5 et 18.1Kg Couleur NOIR BRILLANT

Références :

Référence : ATLAS-BL-BB-RING-BL-G

Prix : 592,00 € TTC/Kit



JANTE ALUMINIUM RENFORCÉE EVO CORSE ATLAS BL NOIR BRILLANT AVEC RING BEADLOCK ALUMINIUM 9x17"

ATLAS BL est la nouvelle roue de la gamme tout-terrain d'EvoCorse. Il s'agit d'une roue en alliage durable avec un profil en 12 rayons qui se trouve entièrement à l'intérieur de la jante du pneu pour protéger les rayons et les composants mécaniques du gravier et du sable. Le revêtement en poudre à trois couches donne à la roue une résistance à l'usure supérieure à la moyenne, ainsi qu'un aspect constamment bien entretenu même après les sorties les plus difficiles. La configuration BL...

Informations Techniques :

Indice de charge : 1250Kg Entraxe et déport à confirmer selon le véhicule (Entraxe possible de 114 à 150) Déport avec Ring Beadlock entre -40 et +45 Poids entre 16.5 et 18.1Kg Couleur NOIR BRILLANT

Références :

Référence : ATLAS-BL-BB-RING-BL-A

Prix : 592,00 € TTC/Kit

EQUIPEMENTS POUR FORD RANGER RAPTOR PXIV T7



JANTE ALUMINIUM RENFORCÉE EVO CORSE ATLAS BL NOIR MAT AVEC RING BEADLOCK NOIR 9x17"

ATLAS BL est la nouvelle roue de la gamme tout-terrain d'EvoCorse. Il s'agit d'une roue en alliage durable avec un profil en 12 rayons qui se trouve entièrement à l'intérieur de la jante du pneu pour protéger les rayons et les composants mécaniques du gravier et du sable. Le revêtement en poudre à trois couches donne à la roue une résistance à l'usure supérieure à la moyenne, ainsi qu'un aspect constamment bien entretenu même après les sorties les plus difficiles. La configuration BL (Beadlock)...

Informations Techniques :

Indice de charge : 1250Kg Entraxe et déport à confirmer selon le véhicule (Entraxe possible de 114 à 150) Déport avec Ring Beadlock entre -40 et +45 Poids entre 16.5 et 18.1Kg Couleur NOIR MAT

Références :

Référence : ATLAS-BL-BM-RING-BL-B(desactivée)

Prix : 573,00 € TTC/Kit



JANTE ALUMINIUM RENFORCÉE EVO CORSE ATLAS BL NOIR MAT AVEC RING BEADLOCK CUIVRÉ 9x17"

ATLAS BL est la nouvelle roue de la gamme tout-terrain d'EvoCorse. Il s'agit d'une roue en alliage durable avec un profil en 12 rayons qui se trouve entièrement à l'intérieur de la jante du pneu pour protéger les rayons et les composants mécaniques du gravier et du sable. Le revêtement en poudre à trois couches donne à la roue une résistance à l'usure supérieure à la moyenne, ainsi qu'un aspect constamment bien entretenu même après les sorties les plus difficiles. La configuration BL (Beadlock)...

Informations Techniques :

Indice de charge : 1250Kg Entraxe et déport à confirmer selon le véhicule (Entraxe possible de 114 à 150) Déport avec Ring Beadlock entre -40 et +45 Poids entre 16.5 et 18.1Kg Couleur NOIR MAT

Références :

Référence : ATLAS-BL-BM-RING-BL-G(desactivée)

Prix : 573,00 € TTC/Kit



JANTE ALUMINIUM RENFORCÉE EVO CORSE ATLAS BL NOIR MAT AVEC RING BEADLOCK ALUMINIUM 9x17"

ATLAS BL est la nouvelle roue de la gamme tout-terrain d'EvoCorse. Il s'agit d'une roue en alliage durable avec un profil en 12 rayons qui se trouve entièrement à l'intérieur de la jante du pneu pour protéger les rayons et les composants mécaniques du gravier et du sable. Le revêtement en poudre à trois couches donne à la roue une résistance à l'usure supérieure à la moyenne, ainsi qu'un aspect constamment bien entretenu même après les sorties les plus difficiles. La configuration BL (Beadlock)...

Informations Techniques :

Indice de charge : 1250Kg Entraxe et déport à confirmer selon le véhicule (Entraxe possible de 114 à 150) Déport avec Ring Beadlock entre -40 et +45 Poids entre 16.5 et 18.1Kg Couleur NOIR MAT

Références :

Référence : ATLAS-BL-BM-RING-BL-A(desactivée)

Prix : **573,00 € TTC/Kit**



JANTE ATLAS NK ANTHRACITE MAT 8x17"

ATLAS NK est la nouvelle roue de la gamme tout-terrain d'EvoCorse. Il s'agit d'une roue en alliage durable avec un profil en 12 rayons qui se trouve entièrement à l'intérieur de la jante du pneu pour protéger les rayons et les composants mécaniques du gravier et du sable. Le revêtement en poudre à trois couches donne à la roue une résistance à l'usure supérieure à la moyenne, ainsi qu'un aspect constamment bien entretenu même après les sorties les plus difficiles. La configuration "NaKed" de la...

Informations Techniques :

Indice de charge : 1250Kg poids : entre 14 et 17kg selon les spécificités choisies Entraxe et déport à confirmer selon le véhicule

Références :

Référence : ATLAS-NK-ANM

Prix : **385,00 € TTC/Pièce**

EQUIPEMENTS POUR FORD RANGER RAPTOR PXIV T7



Jante aluminium renforcée EVO CORSE ATLAS BL (sans ring) bronze mat 8x17 ET20 pour Ford Ranger et Ford Ranger Raptor

Jante Evo Corse ATLAS BL – Jante tout-terrain avec option Beadlock Robuste, fonctionnelle et conçue pour le offroad et l'aventure extrême La jante Evo Corse ATLAS BL est la nouvelle référence de la gamme tout-terrain du fabricant italien EvoCorse. Conçue spécialement pour les conditions les plus exigeantes, elle allie solidité, esthétique et innovation technique. Le revêtement en poudre triple couche offre non seulement une résistance exceptionnelle à l'usure, mais aussi un aspect soigné et...

Informations Techniques :

Cette jante se monte sur le Ford Ranger et Ford Ranger Raptor Indice de charge : 1400Kg Taille de la jante : 8x17" sans ring, 9x17" avec ring Beadlock Déport : ET 20 Entraxe : 6x139,7 alésage : 93,1 couleur : Bronze mat matière aluminium : ALSi7/A356 T6 Kits visseries correspondants : Chrome : A3.000083.00 Noir : A3.000083.03 Chrome : A3.000083.02 La photo présente la jante avec le ring de protection mais celui-ci est à commander à part

Références :

Référence : **SE547011B111**

Prix : **406,00 € TTC/Pièce**



Jante aluminium renforcée EVO CORSE ATLAS BL (sans ring) noir mat 8x17 ET20 pour Ford Ranger et Ford Ranger Raptor

Jante Evo Corse ATLAS BL – Jante tout-terrain avec option Beadlock Robuste, fonctionnelle et conçue pour le offroad et l'aventure extrême La jante Evo Corse ATLAS BL est la nouvelle référence de la gamme tout-terrain du fabricant italien EvoCorse. Conçue spécialement pour les conditions les plus exigeantes, elle allie solidité, esthétique et innovation technique. Le revêtement en poudre triple couche offre non seulement une résistance exceptionnelle à l'usure, mais aussi un aspect soigné et...

Informations Techniques :

Cette jante se monte sur le Ford Ranger et Ford Ranger Raptor Indice de charge : 1400Kg Taille de la jante : 8x17" sans ring, 9x17" avec ring Beadlock Déport : ET 20 Entraxe : 6x139,7 alésage : 93,1 couleur : noir mat matière aluminium : ALSi7/A356 T6 Kits visseries correspondants : Chrome : A3.000083.00 Noir : A3.000083.03 Chrome : A3.000083.02 La photo présente la jante avec le ring de protection mais celui-ci est à commander à part

Références :

Référence : **SE547011B041**

Prix : **395,00 € TTC/Pièce**

EQUIPEMENTS POUR FORD RANGER RAPTOR PXIV T7



Jante aluminium renforcée EVO CORSE ATLAS BL (sans ring) blanc 8x17 ET20 pour Ford Ranger et Ford Ranger Raptor

Jante Evo Corse ATLAS BL – Jante tout-terrain avec option Beadlock Robuste, fonctionnelle et conçue pour le offroad et l'aventure extrême La jante Evo Corse ATLAS BL est la nouvelle référence de la gamme tout-terrain du fabricant italien EvoCorse. Conçue spécialement pour les conditions les plus exigeantes, elle allie solidité, esthétique et innovation technique. Le revêtement en poudre triple couche offre non seulement une résistance exceptionnelle à l'usure, mais aussi un aspect soigné et...

Informations Techniques :

Cette jante se monte sur le Ford Ranger et Ford Ranger Raptor Indice de charge : 1400Kg Taille de la jante : 8x17" sans ring, 9x17" avec ring Beadlock Déport : ET 20 Entraxe : 6x139,7 alésage : 93,1 couleur : Blanc matière aluminium : ALSi7/A356 T6 Kits visseries correspondants : Chrome : A3.000083.00 Noir : A3.000083.03 Chrome : A3.000083.02 La photo présente la jante avec le ring de protection mais celui-ci est à commander à part

Références :

Référence : SE547011B011

Prix : 395,00 € TTC/Pièce



COULEUR PRÉSENTÉE : BRONZE MAT

JANTE ALUMINIUM RENFORCÉE EVO CORSE ATLAS BL OR 8x17" ET 20 SANS RING POUR FORD RANGER ET RAPTOR

ATLAS BL est la nouvelle roue de la gamme tout-terrain d'EvoCorse. Il s'agit d'une roue en alliage durable avec un profil en 12 rayons qui se trouve entièrement à l'intérieur de la jante du pneu pour protéger les rayons et les composants mécaniques du gravier et du sable. Le revêtement en poudre à trois couches donne à la roue une résistance à l'usure supérieure à la moyenne, ainsi qu'un aspect constamment bien entretenu même après les sorties les plus difficiles. La configuration BL (Beadlock)...

Informations Techniques :

VENDU SANS RING ! Indice de charge : 1250Kg Taille : 8x17" Déport : ET 30 Entraxe : 6x139.7 Alésage : 93.1mm Couleur OR

Références :

Référence : SE547011B021

Prix : 381,00 € TTC/Pièce

EQUIPEMENTS POUR FORD RANGER RAPTOR PXIV T7



Jante aluminium renforcée EVO CORSE ATLAS BL (sans ring) anthracite 8x17 ET20 pour Ford Ranger et Ford Ranger Raptor

Jante Evo Corse ATLAS BL – Jante tout-terrain avec option Beadlock Robuste, fonctionnelle et conçue pour le offroad et l'aventure extrême La jante Evo Corse ATLAS BL est la nouvelle référence de la gamme tout-terrain du fabricant italien EvoCorse. Conçue spécialement pour les conditions les plus exigeantes, elle allie solidité, esthétique et innovation technique. Le revêtement en poudre triple couche offre non seulement une résistance exceptionnelle à l'usure, mais aussi un aspect soigné et...

Informations Techniques :

Cette jante se monte sur le Ford Ranger et Ford Ranger Raptor Indice de charge : 1400Kg Taille de la jante : 8x17" sans ring, 9x17" avec ring Beadlock Déport : ET 20 Entraxe : 6x139,7 alésage : 93,1 couleur : Anthracite matière aluminium : ALSi7/A356 T6 Kits visseries correspondants : Chrome : A3.000083.00 Noir : A3.000083.03 Chrome : A3.000083.02 La photo présente la jante avec le ring de protection mais celui-ci est à commander à part

Références :

Référence : SE547011B051
Prix : 406,00 € TTC/Pièce



Jante aluminium renforcée EVO CORSE ATLAS BL (sans ring) bronze brillant 8x17 ET20 pour Ford Ranger et Ford Ranger Raptor

Jante Evo Corse ATLAS BL – Jante tout-terrain avec option Beadlock Robuste, fonctionnelle et conçue pour le offroad et l'aventure extrême La jante Evo Corse ATLAS BL est la nouvelle référence de la gamme tout-terrain du fabricant italien EvoCorse. Conçue spécialement pour les conditions les plus exigeantes, elle allie solidité, esthétique et innovation technique. Le revêtement en poudre triple couche offre non seulement une résistance exceptionnelle à l'usure, mais aussi un aspect soigné et...

Informations Techniques :

Cette jante se monte sur le Ford Ranger et Ford Ranger Raptor Indice de charge : 1400Kg Taille de la jante : 8x17" sans ring, 9x17" avec ring Beadlock Déport : ET 20 Entraxe : 6x139,7 alésage : 93,1 couleur : Bronze brillant matière aluminium : ALSi7/A356 T6 Kits visseries correspondants : Chrome : A3.000083.00 Noir : A3.000083.03 Chrome : A3.000083.02 La photo présente la jante avec le ring de protection mais celui-ci est à commander à part

Références :

Référence : SE547011B221
Prix : 406,00 € TTC/Pièce

EQUIPEMENTS POUR FORD RANGER RAPTOR PXIV T7



Jante aluminium renforcée EVO CORSE ATLAS BL (sans ring) noir brillant 8x17 ET20 pour Ford Ranger et Ford Ranger Raptor

Jante Evo Corse ATLAS BL – Jante tout-terrain avec option Beadlock Robuste, fonctionnelle et conçue pour le offroad et l'aventure extrême La jante Evo Corse ATLAS BL est la nouvelle référence de la gamme tout-terrain du fabricant italien EvoCorse. Conçue spécialement pour les conditions les plus exigeantes, elle allie solidité, esthétique et innovation technique. Le revêtement en poudre triple couche offre non seulement une résistance exceptionnelle à l'usure, mais aussi un aspect soigné et...

Informations Techniques :

Cette jante se monte sur le Ford Ranger et Ford Ranger Raptor Indice de charge : 1400Kg Taille de la jante : 8x17" sans ring, 9x17" avec ring Beadlock Déport : ET 20 Entraxe : 6x139,7 alésage : 93,1 couleur : Noir brillant matière aluminium : ALSi7/A356 T6 Kits visseries correspondants : Chrome : A3.000083.00 Noir : A3.000083.03 Chrome : A3.000083.02 La photo présente la jante avec le ring de protection mais celui-ci est à commander à part

Références :

Référence : **SE547011B141**
Prix : **406,00 € TTC/Pièce**



COULEUR PRÉSENTÉE : ANTHRACITE

JANTE ALUMINIUM RENFORCÉE EVO CORSE ATLAS BL SILVER 8x17" ET 20 SANS RING POUR FORD RANGER ET RAPTOR

ATLAS BL est la nouvelle roue de la gamme tout-terrain d'EvoCorse. Il s'agit d'une roue en alliage durable avec un profil en 12 rayons qui se trouve entièrement à l'intérieur de la jante du pneu pour protéger les rayons et les composants mécaniques du gravier et du sable. Le revêtement en poudre à trois couches donne à la roue une résistance à l'usure supérieure à la moyenne, ainsi qu'un aspect constamment bien entretenu même après les sorties les plus difficiles. La configuration BL (Beadlock)...

Informations Techniques :

VENDU SANS RING ! Indice de charge : 1250Kg Taille : 8x17" Déport : ET 30 Entraxe : 6x139.7 Alésage : 93.1mm Couleur SILVER

Références :

Référence : **SE547011B031**
Prix : **381,00 € TTC/Pièce**

EQUIPEMENTS POUR FORD RANGER RAPTOR PXIV T7**JANTE ATLAS NK NOIR MAT 8x17" ET 25 POUR FORD RANGER**

Jante Evo Corse Atlas NK 8x17" ET25, entraxe 6x139.7, alésage 93.1 NOIR MAT ATLAS NK est la nouvelle roue de la gamme tout-terrain d'EvoCorse. Il s'agit d'une roue en alliage durable avec un profil en 12 rayons qui se trouve entièrement à l'intérieur de la jante du pneu pour protéger les rayons et les composants mécaniques du gravier et du sable. Le revêtement en poudre à trois couches donne à la roue une résistance à l'usure supérieure à la moyenne, ainsi qu'un aspect constamment bien...

Informations Techniques :

Indice de charge : 1250Kg poids : environ 15.5kg Déport :ET25
Entraxe : 6x139.7 Alésage : 93.1 NOIR MAT

Références :

Référence : **SE5470210041**
Prix : **359,00 € TTC/Pièce**

**JANTE ATLAS NK ANTHRACITE 8x17" ET 25 POUR FORD RANGER ET RAPTOR**

Jante Evo Corse Atlas NK 8x17" ET25, entraxe 6x139.7, alésage 93.1 ANTHRACITE ATLAS NK est la nouvelle roue de la gamme tout-terrain d'EvoCorse. Il s'agit d'une roue en alliage durable avec un profil en 12 rayons qui se trouve entièrement à l'intérieur de la jante du pneu pour protéger les rayons et les composants mécaniques du gravier et du sable. Le revêtement en poudre à trois couches donne à la roue une résistance à l'usure supérieure à la moyenne, ainsi qu'un aspect constamment bien...

Informations Techniques :

Indice de charge : 1250Kg poids : environ 15.5kg Déport :ET25
Entraxe : 6x139.7 Alésage : 93.1 ANTHRACITE

Références :

Référence : **SE5470210051**
Prix : **385,00 € TTC/Pièce**

EQUIPEMENTS POUR FORD RANGER RAPTOR PXIV T7



JANTE ATLAS NK NOIR BRILLANT 8x17" ET 25 POUR FORD RANGER ET RAPTOR

Jante Evo Corse Atlas NK 8x17" ET25, entraxe 6x139.7, alésage 93.1 NOIR BRILLANT ATLAS NK est la nouvelle roue de la gamme tout-terrain d'EvoCorse. Il s'agit d'une roue en alliage durable avec un profil en 12 rayons qui se trouve entièrement à l'intérieur de la jante du pneu pour protéger les rayons et les composants mécaniques du gravier et du sable. Le revêtement en poudre à trois couches donne à la roue une résistance à l'usure supérieure à la moyenne, ainsi qu'un aspect constamment bien...

Informations Techniques :

Indice de charge : 1250Kg poids : environ 15.5kg Déport : ET25
Entraxe : 6x139.7 Alésage : 93.1 NOIR BRILLANT

Références :

Référence : SE5470210141
Prix : 369,00 € TTC/Pièce



JANTE ATLAS NK BRONZE MAT 8x17" ET 25 POUR FORD RANGER ET RAPTOR

Jante Evo Corse Atlas NK 8x17" ET25, entraxe 6x139.7, alésage 93.1 BRONZE MAT ATLAS NK est la nouvelle roue de la gamme tout-terrain d'EvoCorse. Il s'agit d'une roue en alliage durable avec un profil en 12 rayons qui se trouve entièrement à l'intérieur de la jante du pneu pour protéger les rayons et les composants mécaniques du gravier et du sable. Le revêtement en poudre à trois couches donne à la roue une résistance à l'usure supérieure à la moyenne, ainsi qu'un aspect constamment bien...

Informations Techniques :

Indice de charge : 1250Kg poids : environ 15.5kg Déport : ET25
Entraxe : 6x139.7 Alésage : 93.1 BRONZE MAT

Références :

Référence : SE5470210111
Prix : 385,00 € TTC/Pièce

EQUIPEMENTS POUR FORD RANGER RAPTOR PXIV T7**JANTE ATLAS NK BRONZE BRILLANT 8x17" ET 25
POUR FORD RANGER ET RAPTOR**

Jante Evo Corse Atlas NK 8x17" ET25, entraxe 6x139.7, alésage 93.1 BRONZE BRILLANT ATLAS NK est la nouvelle roue de la gamme tout-terrain d'EvoCorse. Il s'agit d'une roue en alliage durable avec un profil en 12 rayons qui se trouve entièrement à l'intérieur de la jante du pneu pour protéger les rayons et les composants mécaniques du gravier et du sable. Le revêtement en poudre à trois couches donne à la roue une résistance à l'usure supérieure à la moyenne, ainsi qu'un aspect constamment bien...

Informations Techniques :

Indice de charge : 1250Kg poids : environ 15.5kg Déport : ET25
Entraxe : 6x139.7 Alésage : 93.1 BRONZE BRILLANT

Références :

Référence : **SE5470210221**
Prix : **385,00 € TTC/Pièce**

**JANTE ATLAS NK OR 8x17" ET 25 POUR FORD
RANGER ET RAPTOR**

Jante Evo Corse Atlas NK 8x17" ET25, entraxe 6x139.7, alésage 93.1 OR ATLAS NK est la nouvelle roue de la gamme tout-terrain d'EvoCorse. Il s'agit d'une roue en alliage durable avec un profil en 12 rayons qui se trouve entièrement à l'intérieur de la jante du pneu pour protéger les rayons et les composants mécaniques du gravier et du sable. Le revêtement en poudre à trois couches donne à la roue une résistance à l'usure supérieure à la moyenne, ainsi qu'un aspect constamment bien entretenu même...

Informations Techniques :

Indice de charge : 1250Kg poids : environ 15.5kg Déport : ET25
Entraxe : 6x139.7 Alésage : 93.1 COULEUR : OR

Références :

Référence : **SE5470210021**
Prix : **385,00 € TTC/Pièce**

EQUIPEMENTS POUR FORD RANGER RAPTOR PXIV T7



JANTE ATLAS NK SILVER 8x17" ET 25 POUR FORD RANGER ET RAPTOR

Jante Evo Corse Atlas NK 8x17" ET25, entraxe 6x139.7, alésage 93.1 SILVER/ARGENT ATLAS NK est la nouvelle roue de la gamme tout-terrain d'EvoCorse. Il s'agit d'une roue en alliage durable avec un profil en 12 rayons qui se trouve entièrement à l'intérieur de la jante du pneu pour protéger les rayons et les composants mécaniques du gravier et du sable. Le revêtement en poudre à trois couches donne à la roue une résistance à l'usure supérieure à la moyenne, ainsi qu'un aspect constamment bien...

Informations Techniques :

*Indice de charge : 1250Kg poids : environ 15.5kg Déport :ET25
Entraxe : 6x139.7 Alésage : 93.1 SILVER / ARGENT*

Références :

Référence : SE5470210031
Prix : **385,00 € TTC/Pièce**



JANTE ATLAS NK BLANCHE 8x17" ET 25 POUR FORD RANGER ET RAPTOR

Jante Evo Corse Atlas NK 8x17" ET25, entraxe 6x139.7, alésage 93.1 BLANC MAT ATLAS NK est la nouvelle roue de la gamme tout-terrain d'EvoCorse. Il s'agit d'une roue en alliage durable avec un profil en 12 rayons qui se trouve entièrement à l'intérieur de la jante du pneu pour protéger les rayons et les composants mécaniques du gravier et du sable. Le revêtement en poudre à trois couches donne à la roue une résistance à l'usure supérieure à la moyenne, ainsi qu'un aspect constamment bien...

Informations Techniques :

*Indice de charge : 1250Kg poids : environ 15.5kg Déport :ET25
Entraxe : 6x139.7 Alésage : 93.1 BLANC MAT*

Références :

Référence : SE5470210011
Prix : **359,00 € TTC/Pièce**

EQUIPEMENTS POUR FORD RANGER RAPTOR PXIV T7



JANTE ALUMINIUM RENFORCE RAID EVO CORSE DAKAR ZERO 8.5x18" ET 30 NOIR MAT POUR FORD RANGER RANGER RAPTOR ET VW AMAROK 2023+

La jante Dakar Zéro, issue de la Dakar Corse, spécialement développée pour la compétition, est la version dédiée aux véhicules tout terrain. Les rayons internes du bord de la jante ont un profil qui rentre vers le centre, ce qui permet d'avoir un déport négatif protégeant les pièces mécaniques des gravillons et du sable et conçu pour laisser suffisamment d'espace pour les gros freins. Structure très résistante en alliage léger AS7, avec traitement thermique T6 conformément aux réglementations...

Informations Techniques :

Charge maximum : 1400kg Prévoir le kit de montage A3.000083.03 comprenant la visserie spécifique et cache moyeu (pour une jante)
Taille : 8.5x18" Déport : ET 30 Entraxe : 6x139.7 Alésage : 93.1mm
Couleur : noir mat

Références :

Référence : **SE5240032041**
Prix : **409,00 € TTC/Pièce**



JANTE ALUMINIUM RENFORCE RAID EVO CORSE DAKAR ZERO 8.5x18" ET 30 BRONZE MAT POUR FORD RANGER RANGER RAPTOR ET VW AMAROK 2023+

La jante Dakar Zéro, issue de la Dakar Corse, spécialement développée pour la compétition, est la version dédiée aux véhicules tout terrain. Les rayons internes du bord de la jante ont un profil qui rentre vers le centre, ce qui permet d'avoir un déport négatif protégeant les pièces mécaniques des gravillons et du sable et conçu pour laisser suffisamment d'espace pour les gros freins. Structure très résistante en alliage léger AS7, avec traitement thermique T6 conformément aux réglementations...

Informations Techniques :

Charge maximum : 1400kg Prévoir le kit de montage A3.000083.03 comprenant la visserie spécifique et cache moyeu (pour une jante)
Taille : 8.5x18" Déport : ET 30 Entraxe : 6x139.7 Alésage : 93.1mm
Couleur : bronze mat

Références :

Référence : **SE5240032111**
Prix : **409,00 € TTC/Pièce**

EQUIPEMENTS POUR FORD RANGER RAPTOR PXIV T7



JANTE ALUMINIUM RENFORCE RAID EVO CORSE DAKAR ZERO 8.5x18" ET 30 BRONZE BRILLANT POUR FORD RANGER RANGER RAPTOR ET VW AMAROK 2023+

La jante Dakar Zéro, issue de la Dakar Corse, spécialement développée pour la compétition, est la version dédiée aux véhicules tout terrain. Les rayons internes du bord de la jante ont un profil qui rentre vers le centre, ce qui permet d'avoir un déport négatif protégeant les pièces mécaniques des gravillons et du sable et conçu pour laisser suffisamment d'espace pour les gros freins. Structure très résistante en alliage léger AS7, avec traitement thermique T6 conformément aux réglementations...

Informations Techniques :

Charge maximum : 1400kg Prévoir le kit de montage A3.000083.03 comprenant la visserie spécifique et cache moyeu (pour une jante)
Taille : 8.5x18" Déport : ET 30 Entraxe : 6x139.7 Alésage : 93.1mm
Couleur : bronze brillant

Références :

Référence : **SE5240032221**
Prix : **409,00 € TTC/Pièce**



JANTE ALUMINIUM RENFORCE RAID EVO CORSE DAKAR ZERO 8.5x18" ET 30 ANTHRACITE POUR FORD RANGER RANGER RAPTOR ET VW AMAROK 2023+

La jante Dakar Zéro, issue de la Dakar Corse, spécialement développée pour la compétition, est la version dédiée aux véhicules tout terrain. Les rayons internes du bord de la jante ont un profil qui rentre vers le centre, ce qui permet d'avoir un déport négatif protégeant les pièces mécaniques des gravillons et du sable et conçu pour laisser suffisamment d'espace pour les gros freins. Structure très résistante en alliage léger AS7, avec traitement thermique T6 conformément aux réglementations...

Informations Techniques :

Charge maximum : 1400kg Prévoir le kit de montage A3.000083.03 comprenant la visserie spécifique et cache moyeu (pour une jante)
Taille : 8.5x18" Déport : ET 30 Entraxe : 6x139.7 Alésage : 93.1mm
Couleur : gris anthracite

Références :

Référence : **SE5240032051**
Prix : **409,00 € TTC/Pièce**

EQUIPEMENTS POUR FORD RANGER RAPTOR PXIV T7



JANTE ALUMINIUM RENFORCE RAID EVO CORSE DAKAR ZERO 8.5x18" ET 30 NOIR BRILLANT POUR FORD RANGER RANGER RAPTOR ET VW AMAROK 2023+

La jante Dakar Zéro, issue de la Dakar Corse, spécialement développée pour la compétition, est la version dédiée aux véhicules tout terrain. Les rayons internes du bord de la jante ont un profil qui rentre vers le centre, ce qui permet d'avoir un déport négatif protégeant les pièces mécaniques des gravillons et du sable et conçu pour laisser suffisamment d'espace pour les gros freins. Structure très résistante en alliage léger AS7, avec traitement thermique T6 conformément aux réglementations...

Informations Techniques :

Charge maximum : 1400kg Prévoir le kit de montage A3.000083.03 comprenant la visserie spécifique et cache moyeu (pour une jante)
Taille : 8.5x18" Déport : ET 30 Entraxe : 6x139.7 Alésage : 93.1mm
Couleur : noir brillant

Références :

Référence : **SE5240032141**
Prix : **409,00 € TTC/Pièce**



JANTE ALUMINIUM RENFORCE RAID EVO CORSE DAKAR ZERO 8.5x18" ET 30 BLANC MAT POUR FORD RANGER RANGER RAPTOR ET VW AMAROK 2023+

La jante Dakar Zéro, issue de la Dakar Corse, spécialement développée pour la compétition, est la version dédiée aux véhicules tout terrain. Les rayons internes du bord de la jante ont un profil qui rentre vers le centre, ce qui permet d'avoir un déport négatif protégeant les pièces mécaniques des gravillons et du sable et conçu pour laisser suffisamment d'espace pour les gros freins. Structure très résistante en alliage léger AS7, avec traitement thermique T6 conformément aux réglementations...

Informations Techniques :

Charge maximum : 1400kg Prévoir le kit de montage A3.000083.03 comprenant la visserie spécifique et cache moyeu (pour une jante)
Taille : 8.5x18" Déport : ET 30 Entraxe : 6x139.7 Alésage : 93.1mm
Couleur : blanc mat

Références :

Référence : **SE5240032011**
Prix : **409,00 € TTC/Pièce**

EQUIPEMENTS POUR FORD RANGER RAPTOR PXIV T7



JANTE ALUMINIUM RENFORCE RAID EVO CORSE DAKAR ZERO 8.5x18" ET 30 OR POUR FORD RANGER RANGER RAPTOR ET VW AMAROK 2023+

La jante Dakar Zéro, issue de la Dakar Corse, spécialement développée pour la compétition, est la version dédiée aux véhicules tout terrain. Les rayons internes du bord de la jante ont un profil qui rentre vers le centre, ce qui permet d'avoir un déport négatif protégeant les pièces mécaniques des gravillons et du sable et conçu pour laisser suffisamment d'espace pour les gros freins. Structure très résistante en alliage léger AS7, avec traitement thermique T6 conformément aux réglementations...

Informations Techniques :

Charge maximum : 1400kg Prévoir le kit de montage A3.000083.03 comprenant la visserie spécifique et cache moyeu (pour une jante)
Taille : 8.5x18" Déport : ET 30 Entraxe : 6x139.7 Alésage : 93.1mm
Couleur : or

Références :

Référence : **SE5240032021**
Prix : **409,00 € TTC/Pièce**



JANTE ALUMINIUM RENFORCE RAID EVO CORSE DAKAR ZERO 8.5x18" ET 30 SILVER POUR FORD RANGER RANGER RAPTOR ET VW AMAROK 2023+

La jante Dakar Zéro, issue de la Dakar Corse, spécialement développée pour la compétition, est la version dédiée aux véhicules tout terrain. Les rayons internes du bord de la jante ont un profil qui rentre vers le centre, ce qui permet d'avoir un déport négatif protégeant les pièces mécaniques des gravillons et du sable et conçu pour laisser suffisamment d'espace pour les gros freins. Structure très résistante en alliage léger AS7, avec traitement thermique T6 conformément aux réglementations...

Informations Techniques :

Charge maximum : 1400kg Prévoir le kit de montage A3.000083.03 comprenant la visserie spécifique et cache moyeu (pour une jante)
Taille : 8.5x18" Déport : ET 30 Entraxe : 6x139.7 Alésage : 93.1mm
Couleur : silver

Références :

Référence : **SE5240032031**
Prix : **409,00 € TTC/Pièce**

EQUIPEMENTS POUR FORD RANGER RAPTOR PXIV T7



JANTE ALUMINIUM RENFORCÉ RAID EVO CORSE NAZCA 8.5 X 17" ET 35 NOIR MAT POUR FORD RANGER ET RAPTOR 2012+ et VOLKSWAGEN AMAROK 2022+

Jantes aluminium renforcée raid Evo Corse Nazca 8.5 x 17 Evo Corse frappe fort avec les nouvelles Nazca 8.5x17, des jantes aluminium renforcées pour le raid/off-road, développées en Flow Forming (fluotournage). Objectif : réduire le poids sans compromis sur la rigidité, pour encaisser pistes cassantes, chocs et longues liaisons. Flow Forming : l'intérêt en tout-terrain Le procédé combine une basemoulée basse pression et un fût formé sous pression à chaud. La matière est étirée et compactée, ce qui...

Informations Techniques :

Taille : 8.5x17" Déport : 35 Couleur : noir mat Entraxe : 6 x 139.7
Alésage : 93.10 Visserie à ajouter : Chrome : A3.000083.02 (écusson noir) ou A3.000083.00 (écusson gris) ou noir A3.000083.03 (écusson noir)

Références :

Référence : **SE5630061041**
Prix : **385,20 € TTC/Pièce**



JANTE ALUMINIUM RENFORCÉ RAID EVO CORSE NAZCA 8.5 X 17" ET 30 ANTHRACITE POUR FORD RANGER ET RAPTOR 2012+

Jantes aluminium renforcée raid Evo Corse Nazca 8.5 x 17 Evo Corse frappe fort avec les nouvelles Nazca 8.5x17, des jantes aluminium renforcées pour le raid/off-road, développées en Flow Forming (fluotournage). Objectif : réduire le poids sans compromis sur la rigidité, pour encaisser pistes cassantes, chocs et longues liaisons. Flow Forming : l'intérêt en tout-terrain Le procédé combine une basemoulée basse pression et un fût formé sous pression à chaud. La matière est étirée et compactée, ce qui...

Informations Techniques :

Taille : 8.5x17" Déport : 30 Couleur : anthracite Entraxe : 6 x 139.7
Alésage : 93.10 Visserie à ajouter : Chrome : A3.000083.02 (écusson noir) ou A3.000083.00 (écusson gris) ou noir A3.000083.03 (écusson noir)

Références :

Référence : **SL5235_G0051**
Prix : **399,00 € TTC/Pièce**

EQUIPEMENTS POUR FORD RANGER RAPTOR PXIV T7



JANTE ALUMINIUM RENFORCÉ RAID EVO CORSE NAZCA 8.5 X 17" ET 35 BRONZE MAT POUR FORD RANGER ET RAPTOR 2012+ et VOLKSWAGEN AMAROK 2022+

Jantes aluminium renforcée raid Evo Corse Nazca 8.5 x 17 Evo Corse frappe fort avec les nouvelles Nazca 8.5x17, des jantes aluminium renforcées pour le raid/off-road, développées en Flow Forming (fluotournage). Objectif : réduire le poids sans compromis sur la rigidité, pour encaisser pistes cassantes, chocs et longues liaisons. Flow Forming : l'intérêt en tout-terrain Le procédé combine une basemoulée basse pression et un fût formé sous pression à chaud. La matière est étirée et compactée, ce qui...

Informations Techniques :

Taille : 8.5x17" Déport : 35 Couleur : bronze mat Entraxe : 6 x 139.7 Alésage : 93.10 Visserie à ajouter : Chrome : A3.000083.02 (écusson noir) ou A3.000083.00 (écusson gris) ou noir A3.000083.03 (écusson noir)

Références :

Référence : **SE5630061111**

Prix : **399,00 € TTC/Pièce**



JANTE ALUMINIUM RENFORCE RAID EVO CORSE DAKAR ZERO 8x17" ET 30 BRONZE MAT POUR FORD RANGER ET RAPTOR

La jante Dakar Zéro, issue de la Dakar Corse, spécialement développée pour la compétition, est la version dédiée aux véhicules tout terrain. Les rayons internes du bord de la jante ont un profil qui rentre vers le centre, ce qui permet d'avoir un déport négatif protégeant les pièces mécaniques des gravillons et du sable et conçu pour laisser suffisamment d'espace pour les gros freins. Structure très résistante en alliage léger AS7, avec traitement thermique T6 conformément aux réglementations...

Informations Techniques :

charge maximum : 1400kg prévoir le kit de montage A3.000083.00 comprenant la visserie spécifique et cache moyeu (pour une jante)
Taille : 8x17" Déport : ET 30 Entraxe : 6x139.7 Alésage : 93.1mm
Couleur : bronze mat

Références :

Référence : **SE4160053111**

Prix : **385,00 € TTC/Pièce**

EQUIPEMENTS POUR FORD RANGER RAPTOR PXIV T7



JANTE ALUMINIUM RENFORCEE RAID EVO CORSE DAKAR ZERO 8x17" ET 30 BRONZE BRILLANT POUR FORD RANGER ET RAPTOR

La jante Dakar Zéro, issue de la Dakar Corse, spécialement développée pour la compétition, est la version dédiée aux véhicules tout terrain. Les rayons internes du bord de la jante ont un profil qui rentre vers le centre, ce qui permet d'avoir un déport négatif protégeant les pièces mécaniques des gravillons et du sable et conçu pour laisser suffisamment d'espace pour les gros freins. Structure très résistante en alliage léger AS7, avec traitement thermique T6 conformément aux réglementations...

Informations Techniques :

charge maximum : 1400kg prévoir le kit de montage A3.000083.00 comprenant la visserie spécifique et cache moyeu (pour une jante)
Taille : 8x17" Déport : ET 30 Entraxe : 6x139.7 Alésage : 93.1mm
Couleur : bronze brillant

Références :

Référence : **SE4160053221**
Prix : **385,00 € TTC/Pièce**



Jante aluminium renforcée EVO CORSE ATLAS BL (sans ring) bronze mat 8x17 ET35 pour Ford Ranger et Ford Ranger Raptor

Jante Evo Corse ATLAS BL – Jante tout-terrain avec option Beadlock Robuste, fonctionnelle et conçue pour le offroad et l'aventure extrême La jante Evo Corse ATLAS BL est la nouvelle référence de la gamme tout-terrain du fabricant italien EvoCorse. Conçue spécialement pour les conditions les plus exigeantes, elle allie solidité, esthétique et innovation technique. Le revêtement en poudre triple couche offre non seulement une résistance exceptionnelle à l'usure, mais aussi un aspect soigné et...

Informations Techniques :

Cette jante se monte sur le Ford Ranger et Ford Ranger Raptor Indice de charge : 1400Kg Taille de la jante : 8x17" sans ring, 9x17" avec ring Beadlock Déport : ET 35 Entraxe : 6x139,7 alésage : 93,1 couleur : Bronze mat matière aluminium : ALSi7/A356 T6 Kits visseries correspondants : Chrome : A3.000083.00 Noir : A3.000083.03 Chrome : A3.000083.02 La photo présente la jante avec le ring de protection mais celui-ci est à commander à part

Références :

Référence : **SE561005B111**
Prix : **406,00 € TTC/Pièce**

EQUIPEMENTS POUR FORD RANGER RAPTOR PXIV T7



Jante aluminium renforcée EVO CORSE ATLAS BL (sans ring) bronze mat 8x17 ET0 pour Ford Ranger et Ford Ranger Raptor

Jante Evo Corse ATLAS BL – Jante tout-terrain avec option Beadlock Robuste, fonctionnelle et conçue pour le offroad et l'aventure extrême La jante Evo Corse ATLAS BL est la nouvelle référence de la gamme tout-terrain du fabricant italien EvoCorse. Conçue spécialement pour les conditions les plus exigeantes, elle allie solidité, esthétique et innovation technique. Le revêtement en poudre triple couche offre non seulement une résistance exceptionnelle à l'usure, mais aussi un aspect soigné et...

Informations Techniques :

Cette jante se monte sur le Ford Ranger et Ford Ranger Raptor Indice de charge : 1400Kg Taille de la jante : 8x17" sans ring, 9x17" avec ring Beadlock Déport : ET 0 Entraxe : 6x139,7 alésage : 93,1 couleur : Bronze mat matière aluminium : ALSi7/A356 T6 Kits visseries correspondants : Chrome : A3.000083.00 Noir : A3.000083.03 Chrome : A3.000083.02 La photo présente la jante avec le ring de protection mais celui-ci est à commander à part

Références :

Référence : **SE547024B111**
Prix : **406,00 € TTC/Pièce**



Jante aluminium renforcée EVO CORSE ATLAS BL (sans ring) noir mat 8x17 ET0 pour Ford Ranger et Ford Ranger Raptor

Jante Evo Corse ATLAS BL – Jante tout-terrain avec option Beadlock Robuste, fonctionnelle et conçue pour le offroad et l'aventure extrême La jante Evo Corse ATLAS BL est la nouvelle référence de la gamme tout-terrain du fabricant italien EvoCorse. Conçue spécialement pour les conditions les plus exigeantes, elle allie solidité, esthétique et innovation technique. Le revêtement en poudre triple couche offre non seulement une résistance exceptionnelle à l'usure, mais aussi un aspect soigné et...

Informations Techniques :

Cette jante se monte sur le Ford Ranger et Ford Ranger Raptor Indice de charge : 1400Kg Taille de la jante : 8x17" sans ring, 9x17" avec ring Beadlock Déport : ET 0 Entraxe : 6x139,7 alésage : 93,1 couleur : noir mat matière aluminium : ALSi7/A356 T6 Kits visseries correspondants : Chrome : A3.000083.00 Noir : A3.000083.03 Chrome : A3.000083.02 La photo présente la jante avec le ring de protection mais celui-ci est à commander à part

Références :

Référence : **SE547024B041**
Prix : **395,00 € TTC/Pièce**

EQUIPEMENTS POUR FORD RANGER RAPTOR PXIV T7



Jante aluminium renforcée EVO CORSE ATLAS BL (sans ring) noir mat 8x17 ET35 pour Ford Ranger et Ford Ranger Raptor

Jante Evo Corse ATLAS BL – Jante tout-terrain avec option Beadlock Robuste, fonctionnelle et conçue pour le offroad et l'aventure extrême La jante Evo Corse ATLAS BL est la nouvelle référence de la gamme tout-terrain du fabricant italien EvoCorse. Conçue spécialement pour les conditions les plus exigeantes, elle allie solidité, esthétique et innovation technique. Le revêtement en poudre triple couche offre non seulement une résistance exceptionnelle à l'usure, mais aussi un aspect soigné et...

Informations Techniques :

Cette jante se monte sur le Ford Ranger et Ford Ranger Raptor Indice de charge : 1400Kg Taille de la jante : 8x17" sans ring, 9x17" avec ring Beadlock Déport : ET 35 Entraxe : 6x139,7 alésage : 93,1 couleur : Noir mat matière aluminium : ALSi7/A356 T6 Kits visseries correspondants : Chrome : A3.000083.00 Noir : A3.000083.03 Chrome : A3.000083.02 La photo présente la jante avec le ring de protection mais celui-ci est à commander à part

Références :

Référence : SE561005B041
Prix : 395,00 € TTC/Pièce



Jante aluminium renforcée EVO CORSE ATLAS BL (sans ring) blanc 8x17 ET0 pour Ford Ranger et Ford Ranger Raptor

Jante Evo Corse ATLAS BL – Jante tout-terrain avec option Beadlock Robuste, fonctionnelle et conçue pour le offroad et l'aventure extrême La jante Evo Corse ATLAS BL est la nouvelle référence de la gamme tout-terrain du fabricant italien EvoCorse. Conçue spécialement pour les conditions les plus exigeantes, elle allie solidité, esthétique et innovation technique. Le revêtement en poudre triple couche offre non seulement une résistance exceptionnelle à l'usure, mais aussi un aspect soigné et...

Informations Techniques :

Cette jante se monte sur le Ford Ranger et Ford Ranger Raptor Indice de charge : 1400Kg Taille de la jante : 8x17" sans ring, 9x17" avec ring Beadlock Déport : ET 0 Entraxe : 6x139,7 alésage : 93,1 couleur : Blanc matière aluminium : ALSi7/A356 T6 Kits visseries correspondants : Chrome : A3.000083.00 Noir : A3.000083.03 Chrome : A3.000083.02 La photo présente la jante avec le ring de protection mais celui-ci est à commander à part

Références :

Référence : SE547024B011
Prix : 395,00 € TTC/Pièce

EQUIPEMENTS POUR FORD RANGER RAPTOR PXIV T7



Jante aluminium renforcée EVO CORSE ATLAS BL (sans ring) blanc 8x17 ET35 pour Ford Ranger et Ford Ranger Raptor

Jante Evo Corse ATLAS BL – Jante tout-terrain avec option Beadlock Robuste, fonctionnelle et conçue pour le offroad et l'aventure extrême La jante Evo Corse ATLAS BL est la nouvelle référence de la gamme tout-terrain du fabricant italien EvoCorse. Conçue spécialement pour les conditions les plus exigeantes, elle allie solidité, esthétique et innovation technique. Le revêtement en poudre triple couche offre non seulement une résistance exceptionnelle à l'usure, mais aussi un aspect soigné et...

Informations Techniques :

Cette jante se monte sur le Ford Ranger et Ford Ranger Raptor Indice de charge : 1400Kg Taille de la jante : 8x17" sans ring, 9x17" avec ring Beadlock Déport : ET 35 Entraxe : 6x139,7 alésage : 93,1 couleur : Blanc matière aluminium : ALSi7/A356 T6 Kits visseries correspondants : Chrome : A3.000083.00 Noir : A3.000083.03 Chrome : A3.000083.02 La photo présente la jante avec le ring de protection mais celui-ci est à commander à part

Références :

Référence : SE561005B011
Prix : 395,00 € TTC/Pièce



Jante aluminium renforcée EVO CORSE ATLAS BL (sans ring) anthracite 8x17 ET0 pour Ford Ranger et Ford Ranger Raptor

Jante Evo Corse ATLAS BL – Jante tout-terrain avec option Beadlock Robuste, fonctionnelle et conçue pour le offroad et l'aventure extrême La jante Evo Corse ATLAS BL est la nouvelle référence de la gamme tout-terrain du fabricant italien EvoCorse. Conçue spécialement pour les conditions les plus exigeantes, elle allie solidité, esthétique et innovation technique. Le revêtement en poudre triple couche offre non seulement une résistance exceptionnelle à l'usure, mais aussi un aspect soigné et...

Informations Techniques :

Cette jante se monte sur le Ford Ranger et Ford Ranger Raptor Indice de charge : 1400Kg Taille de la jante : 8x17" sans ring, 9x17" avec ring Beadlock Déport : ET 0 Entraxe : 6x139,7 alésage : 93,1 couleur : Anthracite matière aluminium : ALSi7/A356 T6 Kits visseries correspondants : Chrome : A3.000083.00 Noir : A3.000083.03 Chrome : A3.000083.02 La photo présente la jante avec le ring de protection mais celui-ci est à commander à part

Références :

Référence : SE547024B051
Prix : 406,00 € TTC/Pièce

EQUIPEMENTS POUR FORD RANGER RAPTOR PXIV T7



Jante aluminium renforcée EVO CORSE ATLAS BL (sans ring) anthracite 8x17 ET35 pour Ford Ranger et Ford Ranger Raptor

Jante Evo Corse ATLAS BL – Jante tout-terrain avec option Beadlock Robuste, fonctionnelle et conçue pour le offroad et l'aventure extrême La jante Evo Corse ATLAS BL est la nouvelle référence de la gamme tout-terrain du fabricant italien EvoCorse. Conçue spécialement pour les conditions les plus exigeantes, elle allie solidité, esthétique et innovation technique. Le revêtement en poudre triple couche offre non seulement une résistance exceptionnelle à l'usure, mais aussi un aspect soigné et...

Informations Techniques :

Cette jante se monte sur le Ford Ranger et Ford Ranger Raptor Indice de charge : 1400Kg Taille de la jante : 8x17" sans ring, 9x17" avec ring Beadlock Déport : ET 35 Entraxe : 6x139,7 alésage : 93,1 couleur : Anthracite matière aluminium : ALSi7/A356 T6 Kits visseries correspondants : Chrome : A3.000083.00 Noir : A3.000083.03 Chrome : A3.000083.02 La photo présente la jante avec le ring de protection mais celui-ci est à commander à part

Références :

Référence : SE561005B051
Prix : 406,00 € TTC/Pièce



Jante aluminium renforcée EVO CORSE ATLAS BL (sans ring) bronze brillant 8x17 ET0 pour Ford Ranger et Ford Ranger Raptor

Jante Evo Corse ATLAS BL – Jante tout-terrain avec option Beadlock Robuste, fonctionnelle et conçue pour le offroad et l'aventure extrême La jante Evo Corse ATLAS BL est la nouvelle référence de la gamme tout-terrain du fabricant italien EvoCorse. Conçue spécialement pour les conditions les plus exigeantes, elle allie solidité, esthétique et innovation technique. Le revêtement en poudre triple couche offre non seulement une résistance exceptionnelle à l'usure, mais aussi un aspect soigné et...

Informations Techniques :

Cette jante se monte sur le Ford Ranger et Ford Ranger Raptor Indice de charge : 1400Kg Taille de la jante : 8x17" sans ring, 9x17" avec ring Beadlock Déport : ET 0 Entraxe : 6x139,7 alésage : 93,1 couleur : Bronze brillant matière aluminium : ALSi7/A356 T6 Kits visseries correspondants : Chrome : A3.000083.00 Noir : A3.000083.03 Chrome : A3.000083.02 La photo présente la jante avec le ring de protection mais celui-ci est à commander à part

Références :

Référence : SE547024B221
Prix : 406,00 € TTC/Pièce



Jante aluminium renforcée EVO CORSE ATLAS BL (sans ring) bronze brillant 8x17 ET35 pour Ford Ranger et Ford Ranger Raptor

Jante Evo Corse ATLAS BL – Jante tout-terrain avec option Beadlock Robuste, fonctionnelle et conçue pour le offroad et l'aventure extrême La jante Evo Corse ATLAS BL est la nouvelle référence de la gamme tout-terrain du fabricant italien EvoCorse. Conçue spécialement pour les conditions les plus exigeantes, elle allie solidité, esthétique et innovation technique. Le revêtement en poudre triple couche offre non seulement une résistance exceptionnelle à l'usure, mais aussi un aspect soigné et...

Informations Techniques :

Cette jante se monte sur le Ford Ranger et Ford Ranger Raptor Indice de charge : 1400Kg Taille de la jante : 8x17" sans ring, 9x17" avec ring Beadlock Déport : ET 35 Entraxe : 6x139,7 alésage : 93,1 couleur : Bronze brillant matière aluminium : ALSi7/A356 T6 Kits visseries correspondants : Chrome : A3.000083.00 Noir : A3.000083.03 Chrome : A3.000083.02 La photo présente la jante avec le ring de protection mais celui-ci est à commander à part

Références :

Référence : SE561005B221

Prix : **406,00 € TTC/Pièce**



Jante aluminium renforcée EVO CORSE ATLAS BL (sans ring) bronze mat 8x17 ET20 pour Ford Ranger et Ford Ranger Raptor - Copie

Jante Evo Corse ATLAS BL – Jante tout-terrain avec option Beadlock Robuste, fonctionnelle et conçue pour le offroad et l'aventure extrême La jante Evo Corse ATLAS BL est la nouvelle référence de la gamme tout-terrain du fabricant italien EvoCorse. Conçue spécialement pour les conditions les plus exigeantes, elle allie solidité, esthétique et innovation technique. Le revêtement en poudre triple couche offre non seulement une résistance exceptionnelle à l'usure, mais aussi un aspect soigné et...

Informations Techniques :

Cette jante se monte sur le Ford Ranger et Ford Ranger Raptor Indice de charge : 1400Kg Taille de la jante : 8x17" sans ring, 9x17" avec ring Beadlock Déport : ET 20 Entraxe : 6x139,7 alésage : 93,1 couleur : Bronze mat matière aluminium : ALSi7/A356 T6 Kits visseries correspondants : Chrome : A3.000083.00 Noir : A3.000083.03 Chrome : A3.000083.02 La photo présente la jante avec le ring de protection mais celui-ci est à commander à part

Références :

Référence : SE547011B111-copie

Prix : **406,00 € TTC/Pièce**

EQUIPEMENTS POUR FORD RANGER RAPTOR PXIV T7



Jante aluminium renforcée EVO CORSE ATLAS BL (sans ring) noir brillant 8x17 ET0 pour Ford Ranger et Ford Ranger Raptor

Jante Evo Corse ATLAS BL – Jante tout-terrain avec option Beadlock Robuste, fonctionnelle et conçue pour le offroad et l'aventure extrême La jante Evo Corse ATLAS BL est la nouvelle référence de la gamme tout-terrain du fabricant italien EvoCorse. Conçue spécialement pour les conditions les plus exigeantes, elle allie solidité, esthétique et innovation technique. Le revêtement en poudre triple couche offre non seulement une résistance exceptionnelle à l'usure, mais aussi un aspect soigné et...

Informations Techniques :

Cette jante se monte sur le Ford Ranger et Ford Ranger Raptor Indice de charge : 1400Kg Taille de la jante : 8x17" sans ring, 9x17" avec ring Beadlock Déport : ET 0 Entraxe : 6x139,7 alésage : 93,1 couleur : Noir brillant matière aluminium : ALSi7/A356 T6 Kits visseries correspondants : Chrome : A3.000083.00 Noir : A3.000083.03 Chrome : A3.000083.02 La photo présente la jante avec le ring de protection mais celui-ci est à commander à part

Références :

Référence : **SE547024B141**
Prix : **406,00 € TTC/Pièce**



Jante aluminium renforcée EVO CORSE ATLAS BL (sans ring) noir brillant 8x17 ET35 pour Ford Ranger et Ford Ranger Raptor

Jante Evo Corse ATLAS BL – Jante tout-terrain avec option Beadlock Robuste, fonctionnelle et conçue pour le offroad et l'aventure extrême La jante Evo Corse ATLAS BL est la nouvelle référence de la gamme tout-terrain du fabricant italien EvoCorse. Conçue spécialement pour les conditions les plus exigeantes, elle allie solidité, esthétique et innovation technique. Le revêtement en poudre triple couche offre non seulement une résistance exceptionnelle à l'usure, mais aussi un aspect soigné et...

Informations Techniques :

Cette jante se monte sur le Ford Ranger et Ford Ranger Raptor Indice de charge : 1400Kg Taille de la jante : 8x17" sans ring, 9x17" avec ring Beadlock Déport : ET 35 Entraxe : 6x139,7 alésage : 93,1 couleur : Noir brillant matière aluminium : ALSi7/A356 T6 Kits visseries correspondants : Chrome : A3.000083.00 Noir : A3.000083.03 Chrome : A3.000083.02 La photo présente la jante avec le ring de protection mais celui-ci est à commander à part

Références :

Référence : **SE561005B141**
Prix : **406,00 € TTC/Pièce**

JANTES TôLES / ACIER

EQUIP RAID

145 RUE DE L'ÎLE NAPOLÉON
68100 MULHOUSE
TÉL: +33 (0)3 89 61 90 88 / FAX: +33 (0)3 89 61 70 67
E-MAIL : vpc@equip-raid.fr

Magasin ouvert le lundi de 14h à 18h,
du mardi au vendredi de 9h à 12h et de 14h à 18h
et le samedi de 9h à 12h

Prix valables du 01/06/2026 au 30/06/2026
TVA 20% incluse
Document non contractuel (ref : cat_RANGERRAPTORPXIVT7_06_2026)
Photos non contractuelles

EQUIPEMENTS POUR FORD RANGER RAPTOR PXIV T7



JANTE ACIER GOSS TRIANGULAR GENERATION II BLACK 7 X 17 ENTRAXE 6 X 139.7 DEPORT 20 POUR FORD RANGER

Jante acier Triangular Génération II Finition BLACK Structure renforcée pour une utilisation Off-Road livré sans visserie ni cache moyeu se monte sur le véhicule avec de possibles modifications de carrosserie (nous consulter pour confirmer la compatibilité de votre véhicule) modèle disponible en : Largeur Diamètre Nb de trous Entraxe Déport Center bore 7 17 6 139.7 20 93.1

Références :

Référence : 35793.1BK
Prix : **139,00 € TTC/Pièce**



JANTE ACIER GOSS TRIANGULAR GENERATION II SILVER 7 X 17 ENTRAXE 6 X 139.7 DEPORT 20 POUR FORD RANGER

Jante acier Triangular Génération II Finition SILVER / GUN METAL GRAY Structure renforcée pour une utilisation Off-Road livré sans visserie ni cache moyeu se monte sur le véhicule avec de possibles modifications de carrosserie (nous consulter pour confirmer la compatibilité de votre véhicule) modèle disponible en : Largeur Diamètre Nb de trous Entraxe Déport Center bore 7 17 6 139.7 20 93.1

Références :

Référence : 35793.1GM
Prix : **139,00 € TTC/Pièce**



JANTE ACIER GOSS TRIANGULAR GENERATION II BLACK 8 X 17 ENTRAXE 6 X 139.7 DEPORT 20 POUR FORD RANGER

Jante acier Triangular Génération II Finition BLACK Structure renforcée pour une utilisation Off-Road livré sans visserie ni cache moyeu se monte sur le véhicule avec de possibles modifications de carrosserie (nous consulter pour confirmer la compatibilité de votre véhicule) modèle disponible en : Largeur Diamètre Nb de trous Entraxe Déport Center bore 8 17 6 139.7 20 93.1

Références :

Référence : 36793.1BK
Prix : **141,00 € TTC/Pièce**

EQUIPEMENTS POUR FORD RANGER RAPTOR PXIV T7



JANTE ACIER GOSS MODULAR GENERATION II BLACK 7 X 17 ENTRAXE 6 X 139.7 DEPORT 20 POUR FORD RANGER

Jante acier Modular Génération II Finition BLACK Structure renforcée pour une utilisation Off-Road livré sans visserie ni cache moyeu se monte sur le véhicule avec de possibles modifications de carrosserie (nous consulter pour confirmer la compatibilité de votre véhicule) modèle disponible en : Largeur Diamètre Nb de trous Entraxe Déport Center bore 7 17 6 139.7 20 93.1

Références :

Référence : 45793.1BK
Prix : 141,00 € TTC/Pièce



JANTE ACIER GOSS MODULAR GENERATION II BLACK 8 X 17 ENTRAXE 6 X 139.7 DEPORT 20 POUR FORD RANGER

Jante acier Modular Génération II Finition BLACK Structure renforcée pour une utilisation Off-Road livré sans visserie ni cache moyeu se monte sur le véhicule avec de possibles modifications de carrosserie (nous consulter pour confirmer la compatibilité de votre véhicule) modèle disponible en : Largeur Diamètre Nb de trous Entraxe Déport Center bore 8 17 6 139.7 20 93.1

Références :

Référence : 46793.1BK
Prix : 144,00 € TTC/Pièce



JANTE ACIER GOSS TRIANGULAR GENERATION II BLACK 7.5 X 18 ENTRAXE 6 X 139.7 DEPORT 20 POUR FORD RANGER

Jante acier Triangular Génération II Finition BLACK Structure renforcée pour une utilisation Off-Road livré sans visserie ni cache moyeu se monte sur le véhicule avec de possibles modifications de carrosserie (nous consulter pour confirmer la compatibilité de votre véhicule) modèle disponible en : Largeur Diamètre Nb de trous Entraxe Déport Center bore 7.5 18 6 139.7 20 93.1

Références :

Référence : 38793.1BK
Prix : 174,00 € TTC/Pièce

JANTES BEADLOCK

EQUIPEMENTS POUR FORD RANGER RAPTOR PXIV T7



JANTE ALUMINIUM RENFORCÉE EVO CORSE ATLAS BL ANTHRACITE AVEC RING BEADLOCK NOIR 9X17"

ATLAS BL est la nouvelle roue de la gamme tout-terrain d'EvoCorse. Il s'agit d'une roue en alliage durable avec un profil en 12 rayons qui se trouve entièrement à l'intérieur de la jante du pneu pour protéger les rayons et les composants mécaniques du gravier et du sable. Le revêtement en poudre à trois couches donne à la roue une résistance à l'usure supérieure à la moyenne, ainsi qu'un aspect constamment bien entretenu même après les sorties les plus difficiles. La configuration BL...

Informations Techniques :

Indice de charge : 1250Kg Entraxe et déport à confirmer selon le véhicule (Entraxe possible de 114 à 150) Déport avec Ring Beadlock entre -40 et +45 Poids entre 16.5 et 18.1Kg Couleur ANTHRACITE

Références :

Référence : **ATLAS-BL-AN-RING-BL-B**

Prix : **592,00 € TTC/Kit**



JANTE ALUMINIUM RENFORCÉE EVO CORSE ATLAS BL ANTHRACITE AVEC RING BEADLOCK CUIVRÉ 9X17"

ATLAS BL est la nouvelle roue de la gamme tout-terrain d'EvoCorse. Il s'agit d'une roue en alliage durable avec un profil en 12 rayons qui se trouve entièrement à l'intérieur de la jante du pneu pour protéger les rayons et les composants mécaniques du gravier et du sable. Le revêtement en poudre à trois couches donne à la roue une résistance à l'usure supérieure à la moyenne, ainsi qu'un aspect constamment bien entretenu même après les sorties les plus difficiles. La configuration BL...

Informations Techniques :

Indice de charge : 1250Kg Entraxe et déport à confirmer selon le véhicule (Entraxe possible de 114 à 150) Déport avec Ring Beadlock entre -40 et +45 Poids entre 16.5 et 18.1Kg Couleur ANTHRACITE

Références :

Référence : **ATLAS-BL-AN-RING-BL-G**

Prix : **592,00 € TTC/Kit**

EQUIPEMENTS POUR FORD RANGER RAPTOR PXIV T7



JANTE ALUMINIUM RENFORCÉE EVO CORSE ATLAS BL ANTHRACITE AVEC RING BEADLOCK ALUMINIUM 9X17"

ATLAS BL est la nouvelle roue de la gamme tout-terrain d'EvoCorse. Il s'agit d'une roue en alliage durable avec un profil en 12 rayons qui se trouve entièrement à l'intérieur de la jante du pneu pour protéger les rayons et les composants mécaniques du gravier et du sable. Le revêtement en poudre à trois couches donne à la roue une résistance à l'usure supérieure à la moyenne, ainsi qu'un aspect constamment bien entretenu même après les sorties les plus difficiles. La configuration BL...

Informations Techniques :

Indice de charge : 1250Kg Entraxe et déport à confirmer selon le véhicule (Entraxe possible de 114 à 150) Déport avec Ring Beadlock entre -40 et +45 Poids entre 16.5 et 18.1Kg Couleur ANTHRACITE

Références :

Référence : **ATLAS-BL-AN-RING-BL-A**

Prix : **592,00 € TTC/Kit**



COULEUR PRÉSENTÉE : ANTHRACITE

JANTE ALUMINIUM RENFORCÉE EVO CORSE ATLAS BL SILVER AVEC RING BEADLOCK NOIR 9x17"

ATLAS BL est la nouvelle JANTE de la gamme tout-terrain d'EvoCorse. Il s'agit d'une JANTE en alliage durable avec un profil en 12 rayons qui se trouve entièrement à l'intérieur de la jante du pneu pour protéger les rayons et les composants mécaniques du gravier et du sable. Le revêtement en poudre à trois couches donne à la roue une résistance à l'usure supérieure à la moyenne, ainsi qu'un aspect constamment bien entretenu même après les sorties les plus difficiles. La configuration BL...

Informations Techniques :

Indice de charge : 1250Kg Entraxe et déport à confirmer selon le véhicule (Entraxe possible de 114 à 150) Déport avec Ring Beadlock entre -40 et +45 Poids entre 16.5 et 18.1Kg Couleur SILVER

Références :

Référence : **ATLAS-BL-SI-RING-BL-B**

Prix : **592,00 € TTC/Kit**

EQUIPEMENTS POUR FORD RANGER RAPTOR PXIV T7



COULEUR PRÉSENTÉE : ATHRACITE

JANTE ALUMINIUM RENFORCÉE EVO CORSE ATLAS BL SILVER AVEC RING BEADLOCK CUIVRÉ 9x17"

ATLAS BL est la nouvelle JANTE de la gamme tout-terrain d'EvoCorse. Il s'agit d'une JANTE en alliage durable avec un profil en 12 rayons qui se trouve entièrement à l'intérieur de la jante du pneu pour protéger les rayons et les composants mécaniques du gravier et du sable. Le revêtement en poudre à trois couches donne à la roue une résistance à l'usure supérieure à la moyenne, ainsi qu'un aspect constamment bien entretenu même après les sorties les plus difficiles. La configuration BL...

Informations Techniques :

Indice de charge : 1250Kg Entraxe et déport à confirmer selon le véhicule (Entraxe possible de 114 à 150) Déport avec Ring Beadlock entre -40 et +45 Poids entre 16.5 et 18.1Kg Couleur SILVER

Références :

Référence : ATLAS-BL-SI-RING-BL-G

Prix : **592,00 € TTC/Kit**



COULEUR PRÉSENTÉE : ANTHRACITE

JANTE ALUMINIUM RENFORCÉE EVO CORSE ATLAS BL SILVER AVEC RING BEADLOCK ALUMINIUM 9x17"

ATLAS BL est la nouvelle JANTE de la gamme tout-terrain d'EvoCorse. Il s'agit d'une JANTE en alliage durable avec un profil en 12 rayons qui se trouve entièrement à l'intérieur de la jante du pneu pour protéger les rayons et les composants mécaniques du gravier et du sable. Le revêtement en poudre à trois couches donne à la roue une résistance à l'usure supérieure à la moyenne, ainsi qu'un aspect constamment bien entretenu même après les sorties les plus difficiles. La configuration BL...

Informations Techniques :

Indice de charge : 1250Kg Entraxe et déport à confirmer selon le véhicule (Entraxe possible de 114 à 150) Déport avec Ring Beadlock entre -40 et +45 Poids entre 16.5 et 18.1Kg Couleur SILVER

Références :

Référence : ATLAS-BL-SI-RING-BL-A

Prix : **592,00 € TTC/Kit**



JANTE ALUMINIUM RENFORCÉE EVO CORSE ATLAS BL BLANC AVEC RING BEADLOCK NOIR 9x17"

ATLAS BL est la nouvelle roue de la gamme tout-terrain d'EvoCorse. Il s'agit d'une roue en alliage durable avec un profil en 12 rayons qui se trouve entièrement à l'intérieur de la jante du pneu pour protéger les rayons et les composants mécaniques du gravier et du sable. Le revêtement en poudre à trois couches donne à la roue une résistance à l'usure supérieure à la moyenne, ainsi qu'un aspect constamment bien entretenu même après les sorties les plus difficiles. La configuration BL...

Informations Techniques :

Indice de charge : 1250Kg Entraxe et déport à confirmer selon le véhicule (Entraxe possible de 114 à 150) Déport avec Ring Beadlock entre -40 et +45 Poids entre 16.5 et 18.1Kg Couleur BLANC MAT

Références :

Référence : ATLAS-BL-W-RING-BL-B

Prix : 573,00 € TTC/Kit



JANTE ALUMINIUM RENFORCÉE EVO CORSE ATLAS BL BLANC AVEC RING BEADLOCK CUIVRÉ 9x17"

ATLAS BL est la nouvelle roue de la gamme tout-terrain d'EvoCorse. Il s'agit d'une roue en alliage durable avec un profil en 12 rayons qui se trouve entièrement à l'intérieur de la jante du pneu pour protéger les rayons et les composants mécaniques du gravier et du sable. Le revêtement en poudre à trois couches donne à la roue une résistance à l'usure supérieure à la moyenne, ainsi qu'un aspect constamment bien entretenu même après les sorties les plus difficiles. La configuration BL...

Informations Techniques :

Indice de charge : 1250Kg Entraxe et déport à confirmer selon le véhicule (Entraxe possible de 114 à 150) Déport avec Ring Beadlock entre -40 et +45 Poids entre 16.5 et 18.1Kg Couleur BLANC MAT

Références :

Référence : ATLAS-BL-W-RING-BL-G

Prix : 573,00 € TTC/Kit

EQUIPEMENTS POUR FORD RANGER RAPTOR PXIV T7



JANTE ALUMINIUM RENFORCÉE EVO CORSE ATLAS BL BLANC AVEC RING BEADLOCK ALUMINIUM 9x17"

ATLAS BL est la nouvelle roue de la gamme tout-terrain d'EvoCorse. Il s'agit d'une roue en alliage durable avec un profil en 12 rayons qui se trouve entièrement à l'intérieur de la jante du pneu pour protéger les rayons et les composants mécaniques du gravier et du sable. Le revêtement en poudre à trois couches donne à la roue une résistance à l'usure supérieure à la moyenne, ainsi qu'un aspect constamment bien entretenu même après les sorties les plus difficiles. La configuration BL...

Informations Techniques :

Indice de charge : 1250Kg Entraxe et déport à confirmer selon le véhicule (Entraxe possible de 114 à 150) Déport avec Ring Beadlock entre -40 et +45 Poids entre 16.5 et 18.1Kg Couleur BLANC MAT

Références :

Référence : **ATLAS-BL-W-RING-BL-A**

Prix : **573,00 € TTC/Kit**



COULEUR PRÉSENTÉE : BRONZE MAT

JANTE ALUMINIUM RENFORCÉE EVO CORSE ATLAS BL OR AVEC RING BEADLOCK NOIR 9x17"

ATLAS BL est la nouvelle roue de la gamme tout-terrain d'EvoCorse. Il s'agit d'une roue en alliage durable avec un profil en 12 rayons qui se trouve entièrement à l'intérieur de la jante du pneu pour protéger les rayons et les composants mécaniques du gravier et du sable. Le revêtement en poudre à trois couches donne à la roue une résistance à l'usure supérieure à la moyenne, ainsi qu'un aspect constamment bien entretenu même après les sorties les plus difficiles. La configuration BL...

Informations Techniques :

Indice de charge : 1250Kg Entraxe et déport à confirmer selon le véhicule (Entraxe possible de 114 à 150) Déport avec Ring Beadlock entre -40 et +45 Poids entre 16.5 et 18.1Kg Couleur OR

Références :

Référence : **ATLAS-BL-OR-RING-BL-B**

Prix : **592,00 € TTC/Kit**



COULEUR PRÉSENTÉE : ANTHRACITE

**JANTE ALUMINIUM RENFORCÉE EVO CORSE
ATLAS BL OR AVEC RING BEADLOCK ALUMINIUM
9x17"**

ATLAS BL est la nouvelle roue de la gamme tout-terrain d'EvoCorse. Il s'agit d'une roue en alliage durable avec un profil en 12 rayons qui se trouve entièrement à l'intérieur de la jante du pneu pour protéger les rayons et les composants mécaniques du gravier et du sable. Le revêtement en poudre à trois couches donne à la roue une résistance à l'usure supérieure à la moyenne, ainsi qu'un aspect constamment bien entretenu même après les sorties les plus difficiles. La configuration BL...

Informations Techniques :

Indice de charge : 1250Kg Entraxe et déport à confirmer selon le véhicule (Entraxe possible de 114 à 150) Déport avec Ring Beadlock entre -40 et +45 Poids entre 16.5 et 18.1Kg Couleur OR

Références :

Référence : ATLAS-BL-OR-RING-BL-A

Prix : **592,00 € TTC/Kit**



COULEUR PRÉSENTÉE : BRONZE MAT

**JANTE ALUMINIUM RENFORCÉE EVO CORSE
ATLAS BL OR AVEC RING BEADLOCK CUIVRÉ
9x17"**

ATLAS BL est la nouvelle roue de la gamme tout-terrain d'EvoCorse. Il s'agit d'une roue en alliage durable avec un profil en 12 rayons qui se trouve entièrement à l'intérieur de la jante du pneu pour protéger les rayons et les composants mécaniques du gravier et du sable. Le revêtement en poudre à trois couches donne à la roue une résistance à l'usure supérieure à la moyenne, ainsi qu'un aspect constamment bien entretenu même après les sorties les plus difficiles. La configuration BL...

Informations Techniques :

Indice de charge : 1250Kg Entraxe et déport à confirmer selon le véhicule (Entraxe possible de 114 à 150) Déport avec Ring Beadlock entre -40 et +45 Poids entre 16.5 et 18.1Kg Couleur OR

Références :

Référence : ATLAS-BL-OR-RING-BL-G

Prix : **592,00 € TTC/Kit**

EQUIPEMENTS POUR FORD RANGER RAPTOR PXIV T7



JANTE ALUMINIUM RENFORCÉE EVO CORSE ATLAS BL BRONZE MAT AVEC RING BEADLOCK NOIR 9x17"

ATLAS BL est la nouvelle roue de la gamme tout-terrain d'EvoCorse. Il s'agit d'une roue en alliage durable avec un profil en 12 rayons qui se trouve entièrement à l'intérieur de la jante du pneu pour protéger les rayons et les composants mécaniques du gravier et du sable. Le revêtement en poudre à trois couches donne à la roue une résistance à l'usure supérieure à la moyenne, ainsi qu'un aspect constamment bien entretenu même après les sorties les plus difficiles. La configuration BL (Beadlock)...

Informations Techniques :

Indice de charge : 1250Kg Entraxe et déport à confirmer selon le véhicule (Entraxe possible de 114 à 150) Déport avec Ring Beadlock entre -40 et +45 Poids entre 16.5 et 18.1Kg Couleur BRONZE MAT

Références :

Référence : ATLAS-BL-BZM-RING-GL-Bdesactivée

Prix : 592,00 € TTC/Kit



JANTE ALUMINIUM RENFORCÉE EVO CORSE ATLAS BL BRONZE MAT AVEC RING BEADLOCK CUIVRE 9x17"

ATLAS BL est la nouvelle roue de la gamme tout-terrain d'EvoCorse. Il s'agit d'une roue en alliage durable avec un profil en 12 rayons qui se trouve entièrement à l'intérieur de la jante du pneu pour protéger les rayons et les composants mécaniques du gravier et du sable. Le revêtement en poudre à trois couches donne à la roue une résistance à l'usure supérieure à la moyenne, ainsi qu'un aspect constamment bien entretenu même après les sorties les plus difficiles. La configuration BL...

Informations Techniques :

Indice de charge : 1250Kg Entraxe et déport à confirmer selon le véhicule (Entraxe possible de 114 à 150) Déport avec Ring Beadlock entre -40 et +45 Poids entre 16.5 et 18.1Kg Couleur BRONZE MAT

Références :

Référence : ATLAS-BL-BZM-RING-GL-G

Prix : 592,00 € TTC/Kit

EQUIPEMENTS POUR FORD RANGER RAPTOR PXIV T7



COULEUR PRÉSENTÉE : ANTHRACITE

JANTE ALUMINIUM RENFORCÉE EVO CORSE ATLAS BL BRONZE MAT AVEC RING BEADLOCK ALUMINIUM 9x17"

ATLAS BL est la nouvelle roue de la gamme tout-terrain d'EvoCorse. Il s'agit d'une roue en alliage durable avec un profil en 12 rayons qui se trouve entièrement à l'intérieur de la jante du pneu pour protéger les rayons et les composants mécaniques du gravier et du sable. Le revêtement en poudre à trois couches donne à la roue une résistance à l'usure supérieure à la moyenne, ainsi qu'un aspect constamment bien entretenu même après les sorties les plus difficiles. La configuration BL...

Informations Techniques :

Indice de charge : 1250Kg Entraxe et déport à confirmer selon le véhicule (Entraxe possible de 114 à 150) Déport avec Ring Beadlock entre -40 et +45 Poids entre 16.5 et 18.1Kg Couleur BRONZE MAT

Références :

Référence : **ATLAS-BL-BZM-RING-GL-A**

Prix : **592,00 € TTC/Kit**



COULEUR PRÉSENTÉE : BRONZE MAT

JANTE ALUMINIUM RENFORCÉE EVO CORSE ATLAS BL BRONZE BRILLANT AVEC RING BEADLOCK NOIR 9x17"

ATLAS BL est la nouvelle roue de la gamme tout-terrain d'EvoCorse. Il s'agit d'une roue en alliage durable avec un profil en 12 rayons qui se trouve entièrement à l'intérieur de la jante du pneu pour protéger les rayons et les composants mécaniques du gravier et du sable. Le revêtement en poudre à trois couches donne à la roue une résistance à l'usure supérieure à la moyenne, ainsi qu'un aspect constamment bien entretenu même après les sorties les plus difficiles. La configuration BL...

Informations Techniques :

Indice de charge : 1250Kg Entraxe et déport à confirmer selon le véhicule (Entraxe possible de 114 à 150) Déport avec Ring Beadlock entre -40 et +45 Poids entre 16.5 et 18.1Kg Couleur BRONZE BRILLANT

Références :

Référence : **ATLAS-BL-BZB-RING-BL-B**

Prix : **592,00 € TTC/Kit**

EQUIPEMENTS POUR FORD RANGER RAPTOR PXIV T7



COULEUR PRÉSENTÉE : BRONZE MAT

JANTE ALUMINIUM RENFORCÉE EVO CORSE ATLAS BL BRONZE BRILLANT AVEC RING BEADLOCK CUIVRÉ 9x17"

ATLAS BL est la nouvelle roue de la gamme tout-terrain d'EvoCorse. Il s'agit d'une roue en alliage durable avec un profil en 12 rayons qui se trouve entièrement à l'intérieur de la jante du pneu pour protéger les rayons et les composants mécaniques du gravier et du sable. Le revêtement en poudre à trois couches donne à la roue une résistance à l'usure supérieure à la moyenne, ainsi qu'un aspect constamment bien entretenu même après les sorties les plus difficiles. La configuration BL...

Informations Techniques :

Indice de charge : 1250Kg Entraxe et déport à confirmer selon le véhicule (Entraxe possible de 114 à 150) Déport avec Ring Beadlock entre -40 et +45 Poids entre 16.5 et 18.1Kg Couleur BRONZE BRILLANT

Références :

Référence : ATLAS-BL-BZB-RING-BL-G
Prix : 592,00 € TTC/Kit



COULEUR PRÉSENTÉE : ANTHRACITE

JANTE ALUMINIUM RENFORCÉE EVO CORSE ATLAS BL BRONZE BRILLANT AVEC RING BEADLOCK ALUMINIUM 9x17"

ATLAS BL est la nouvelle roue de la gamme tout-terrain d'EvoCorse. Il s'agit d'une roue en alliage durable avec un profil en 12 rayons qui se trouve entièrement à l'intérieur de la jante du pneu pour protéger les rayons et les composants mécaniques du gravier et du sable. Le revêtement en poudre à trois couches donne à la roue une résistance à l'usure supérieure à la moyenne, ainsi qu'un aspect constamment bien entretenu même après les sorties les plus difficiles. La configuration BL...

Informations Techniques :

Indice de charge : 1250Kg Entraxe et déport à confirmer selon le véhicule (Entraxe possible de 114 à 150) Déport avec Ring Beadlock entre -40 et +45 Poids entre 16.5 et 18.1Kg Couleur BRONZE BRILLANT

Références :

Référence : ATLAS-BL-BZB-RING-BL-A
Prix : 592,00 € TTC/Kit

EQUIPEMENTS POUR FORD RANGER RAPTOR PXIV T7



JANTE ALUMINIUM RENFORCÉE EVO CORSE ATLAS BL NOIR BRILLANT AVEC RING BEADLOCK NOIR 9x17"

ATLAS BL est la nouvelle roue de la gamme tout-terrain d'EvoCorse. Il s'agit d'une roue en alliage durable avec un profil en 12 rayons qui se trouve entièrement à l'intérieur de la jante du pneu pour protéger les rayons et les composants mécaniques du gravier et du sable. Le revêtement en poudre à trois couches donne à la roue une résistance à l'usure supérieure à la moyenne, ainsi qu'un aspect constamment bien entretenu même après les sorties les plus difficiles. La configuration BL...

Informations Techniques :

Indice de charge : 1250Kg Entraxe et déport à confirmer selon le véhicule (Entraxe possible de 114 à 150) Déport avec Ring Beadlock entre -40 et +45 Poids entre 16.5 et 18.1Kg Couleur NOIR BRILLANT

Références :

Référence : **ATLAS-BL-BB-RING-BL-B**
Prix : **592,00 € TTC/Kit**



JANTE ALUMINIUM RENFORCÉE EVO CORSE ATLAS BL NOIR BRILLANT AVEC RING BEADLOCK CUIVRÉ 9x17"

ATLAS BL est la nouvelle roue de la gamme tout-terrain d'EvoCorse. Il s'agit d'une roue en alliage durable avec un profil en 12 rayons qui se trouve entièrement à l'intérieur de la jante du pneu pour protéger les rayons et les composants mécaniques du gravier et du sable. Le revêtement en poudre à trois couches donne à la roue une résistance à l'usure supérieure à la moyenne, ainsi qu'un aspect constamment bien entretenu même après les sorties les plus difficiles. La configuration BL...

Informations Techniques :

Indice de charge : 1250Kg Entraxe et déport à confirmer selon le véhicule (Entraxe possible de 114 à 150) Déport avec Ring Beadlock entre -40 et +45 Poids entre 16.5 et 18.1Kg Couleur NOIR BRILLANT

Références :

Référence : **ATLAS-BL-BB-RING-BL-G**
Prix : **592,00 € TTC/Kit**

EQUIPEMENTS POUR FORD RANGER RAPTOR PXIV T7



JANTE ALUMINIUM RENFORCÉE EVO CORSE ATLAS BL NOIR BRILLANT AVEC RING BEADLOCK ALUMINIUM 9x17"

ATLAS BL est la nouvelle roue de la gamme tout-terrain d'EvoCorse. Il s'agit d'une roue en alliage durable avec un profil en 12 rayons qui se trouve entièrement à l'intérieur de la jante du pneu pour protéger les rayons et les composants mécaniques du gravier et du sable. Le revêtement en poudre à trois couches donne à la roue une résistance à l'usure supérieure à la moyenne, ainsi qu'un aspect constamment bien entretenu même après les sorties les plus difficiles. La configuration BL...

Informations Techniques :

Indice de charge : 1250Kg Entraxe et déport à confirmer selon le véhicule (Entraxe possible de 114 à 150) Déport avec Ring Beadlock entre -40 et +45 Poids entre 16.5 et 18.1Kg Couleur NOIR BRILLANT

Références :

Référence : **ATLAS-BL-BB-RING-BL-A**
Prix : **592,00 € TTC/Kit**



JANTE ALUMINIUM RENFORCÉE EVO CORSE ATLAS BL NOIR MAT AVEC RING BEADLOCK NOIR 9x17"

ATLAS BL est la nouvelle roue de la gamme tout-terrain d'EvoCorse. Il s'agit d'une roue en alliage durable avec un profil en 12 rayons qui se trouve entièrement à l'intérieur de la jante du pneu pour protéger les rayons et les composants mécaniques du gravier et du sable. Le revêtement en poudre à trois couches donne à la roue une résistance à l'usure supérieure à la moyenne, ainsi qu'un aspect constamment bien entretenu même après les sorties les plus difficiles. La configuration BL (Beadlock)...

Informations Techniques :

Indice de charge : 1250Kg Entraxe et déport à confirmer selon le véhicule (Entraxe possible de 114 à 150) Déport avec Ring Beadlock entre -40 et +45 Poids entre 16.5 et 18.1Kg Couleur NOIR MAT

Références :

Référence : **ATLAS-BL-BM-RING-BL-B(desactivée)**
Prix : **573,00 € TTC/Kit**



**JANTE ALUMINIUM RENFORCÉE EVO CORSE
ATLAS BL NOIR MAT AVEC RING BEADLOCK
CUIVRÉ 9x17"**

ATLAS BL est la nouvelle roue de la gamme tout-terrain d'EvoCorse. Il s'agit d'une roue en alliage durable avec un profil en 12 rayons qui se trouve entièrement à l'intérieur de la jante du pneu pour protéger les rayons et les composants mécaniques du gravier et du sable. Le revêtement en poudre à trois couches donne à la roue une résistance à l'usure supérieure à la moyenne, ainsi qu'un aspect constamment bien entretenu même après les sorties les plus difficiles. La configuration BL (Beadlock)...

Informations Techniques :

Indice de charge : 1250Kg Entraxe et déport à confirmer selon le véhicule (Entraxe possible de 114 à 150) Déport avec Ring Beadlock entre -40 et +45 Poids entre 16.5 et 18.1Kg Couleur NOIR MAT

Références :

Référence : ATLAS-BL-BM-RING-BL-G(desactivée)

Prix : **573,00 € TTC/Kit**



**JANTE ALUMINIUM RENFORCÉE EVO CORSE
ATLAS BL NOIR MAT AVEC RING BEADLOCK
ALUMINIUM 9x17"**

ATLAS BL est la nouvelle roue de la gamme tout-terrain d'EvoCorse. Il s'agit d'une roue en alliage durable avec un profil en 12 rayons qui se trouve entièrement à l'intérieur de la jante du pneu pour protéger les rayons et les composants mécaniques du gravier et du sable. Le revêtement en poudre à trois couches donne à la roue une résistance à l'usure supérieure à la moyenne, ainsi qu'un aspect constamment bien entretenu même après les sorties les plus difficiles. La configuration BL (Beadlock)...

Informations Techniques :

Indice de charge : 1250Kg Entraxe et déport à confirmer selon le véhicule (Entraxe possible de 114 à 150) Déport avec Ring Beadlock entre -40 et +45 Poids entre 16.5 et 18.1Kg Couleur NOIR MAT

Références :

Référence : ATLAS-BL-BM-RING-BL-A(desactivée)

Prix : **573,00 € TTC/Kit**

EQUIPEMENTS POUR FORD RANGER RAPTOR PXIV T7



Jante aluminium renforcée EVO CORSE ATLAS BL (sans ring) bronze mat 8x17 ET20 pour Ford Ranger et Ford Ranger Raptor

Jante Evo Corse ATLAS BL – Jante tout-terrain avec option Beadlock Robuste, fonctionnelle et conçue pour le offroad et l'aventure extrême. La jante Evo Corse ATLAS BL est la nouvelle référence de la gamme tout-terrain du fabricant italien EvoCorse. Conçue spécialement pour les conditions les plus exigeantes, elle allie solidité, esthétique et innovation technique. Le revêtement en poudre triple couche offre non seulement une résistance exceptionnelle à l'usure, mais aussi un aspect soigné et...

Informations Techniques :

Cette jante se monte sur le Ford Ranger et Ford Ranger Raptor Indice de charge : 1400Kg Taille de la jante : 8x17" sans ring, 9x17" avec ring Beadlock Déport : ET 20 Entraxe : 6x139,7 alésage : 93,1 couleur : Bronze mat matière aluminium : ALSi7/A356 T6 Kits visseries correspondants : Chrome : A3.000083.00 Noir : A3.000083.03 Chrome : A3.000083.02 La photo présente la jante avec le ring de protection mais celui-ci est à commander à part

Références :

Référence : **SE547011B111**

Prix : **406,00 € TTC/Pièce**



Jante aluminium renforcée EVO CORSE ATLAS BL (sans ring) noir mat 8x17 ET20 pour Ford Ranger et Ford Ranger Raptor

Jante Evo Corse ATLAS BL – Jante tout-terrain avec option Beadlock Robuste, fonctionnelle et conçue pour le offroad et l'aventure extrême. La jante Evo Corse ATLAS BL est la nouvelle référence de la gamme tout-terrain du fabricant italien EvoCorse. Conçue spécialement pour les conditions les plus exigeantes, elle allie solidité, esthétique et innovation technique. Le revêtement en poudre triple couche offre non seulement une résistance exceptionnelle à l'usure, mais aussi un aspect soigné et...

Informations Techniques :

Cette jante se monte sur le Ford Ranger et Ford Ranger Raptor Indice de charge : 1400Kg Taille de la jante : 8x17" sans ring, 9x17" avec ring Beadlock Déport : ET 20 Entraxe : 6x139,7 alésage : 93,1 couleur : noir mat matière aluminium : ALSi7/A356 T6 Kits visseries correspondants : Chrome : A3.000083.00 Noir : A3.000083.03 Chrome : A3.000083.02 La photo présente la jante avec le ring de protection mais celui-ci est à commander à part

Références :

Référence : **SE547011B041**

Prix : **395,00 € TTC/Pièce**

EQUIPEMENTS POUR FORD RANGER RAPTOR PXIV T7



Jante aluminium renforcée EVO CORSE ATLAS BL (sans ring) blanc 8x17 ET20 pour Ford Ranger et Ford Ranger Raptor

Jante Evo Corse ATLAS BL – Jante tout-terrain avec option Beadlock Robuste, fonctionnelle et conçue pour le offroad et l'aventure extrême La jante Evo Corse ATLAS BL est la nouvelle référence de la gamme tout-terrain du fabricant italien EvoCorse. Conçue spécialement pour les conditions les plus exigeantes, elle allie solidité, esthétique et innovation technique. Le revêtement en poudre triple couche offre non seulement une résistance exceptionnelle à l'usure, mais aussi un aspect soigné et...

Informations Techniques :

Cette jante se monte sur le Ford Ranger et Ford Ranger Raptor Indice de charge : 1400Kg Taille de la jante : 8x17" sans ring, 9x17" avec ring Beadlock Déport : ET 20 Entraxe : 6x139,7 alésage : 93,1 couleur : Blanc matière aluminium : ALSi7/A356 T6 Kits visseries correspondants : Chrome : A3.000083.00 Noir : A3.000083.03 Chrome : A3.000083.02 La photo présente la jante avec le ring de protection mais celui-ci est à commander à part

Références :

Référence : **SE547011B011**
Prix : **395,00 € TTC/Pièce**



Jante aluminium renforcée EVO CORSE ATLAS BL (sans ring) anthracite 8x17 ET20 pour Ford Ranger et Ford Ranger Raptor

Jante Evo Corse ATLAS BL – Jante tout-terrain avec option Beadlock Robuste, fonctionnelle et conçue pour le offroad et l'aventure extrême La jante Evo Corse ATLAS BL est la nouvelle référence de la gamme tout-terrain du fabricant italien EvoCorse. Conçue spécialement pour les conditions les plus exigeantes, elle allie solidité, esthétique et innovation technique. Le revêtement en poudre triple couche offre non seulement une résistance exceptionnelle à l'usure, mais aussi un aspect soigné et...

Informations Techniques :

Cette jante se monte sur le Ford Ranger et Ford Ranger Raptor Indice de charge : 1400Kg Taille de la jante : 8x17" sans ring, 9x17" avec ring Beadlock Déport : ET 20 Entraxe : 6x139,7 alésage : 93,1 couleur : Anthracite matière aluminium : ALSi7/A356 T6 Kits visseries correspondants : Chrome : A3.000083.00 Noir : A3.000083.03 Chrome : A3.000083.02 La photo présente la jante avec le ring de protection mais celui-ci est à commander à part

Références :

Référence : **SE547011B051**
Prix : **406,00 € TTC/Pièce**



Jante aluminium renforcée EVO CORSE ATLAS BL (sans ring) bronze brillant 8x17 ET20 pour Ford Ranger et Ford Ranger Raptor

Jante Evo Corse ATLAS BL – Jante tout-terrain avec option Beadlock Robuste, fonctionnelle et conçue pour le offroad et l'aventure extrême La jante Evo Corse ATLAS BL est la nouvelle référence de la gamme tout-terrain du fabricant italien EvoCorse. Conçue spécialement pour les conditions les plus exigeantes, elle allie solidité, esthétique et innovation technique. Le revêtement en poudre triple couche offre non seulement une résistance exceptionnelle à l'usure, mais aussi un aspect soigné et...

Informations Techniques :

Cette jante se monte sur le Ford Ranger et Ford Ranger Raptor Indice de charge : 1400Kg Taille de la jante : 8x17" sans ring, 9x17" avec ring Beadlock Déport : ET 20 Entraxe : 6x139,7 alésage : 93,1 couleur : Bronze brillant matière aluminium : ALSi7/A356 T6 Kits visseries correspondants : Chrome : A3.000083.00 Noir : A3.000083.03 Chrome : A3.000083.02 La photo présente la jante avec le ring de protection mais celui-ci est à commander à part

Références :

Référence : SE547011B221
Prix : **406,00 € TTC/Pièce**



Jante aluminium renforcée EVO CORSE ATLAS BL (sans ring) noir brillant 8x17 ET20 pour Ford Ranger et Ford Ranger Raptor

Jante Evo Corse ATLAS BL – Jante tout-terrain avec option Beadlock Robuste, fonctionnelle et conçue pour le offroad et l'aventure extrême La jante Evo Corse ATLAS BL est la nouvelle référence de la gamme tout-terrain du fabricant italien EvoCorse. Conçue spécialement pour les conditions les plus exigeantes, elle allie solidité, esthétique et innovation technique. Le revêtement en poudre triple couche offre non seulement une résistance exceptionnelle à l'usure, mais aussi un aspect soigné et...

Informations Techniques :

Cette jante se monte sur le Ford Ranger et Ford Ranger Raptor Indice de charge : 1400Kg Taille de la jante : 8x17" sans ring, 9x17" avec ring Beadlock Déport : ET 20 Entraxe : 6x139,7 alésage : 93,1 couleur : Noir brillant matière aluminium : ALSi7/A356 T6 Kits visseries correspondants : Chrome : A3.000083.00 Noir : A3.000083.03 Chrome : A3.000083.02 La photo présente la jante avec le ring de protection mais celui-ci est à commander à part

Références :

Référence : SE547011B141
Prix : **406,00 € TTC/Pièce**

EQUIPEMENTS POUR FORD RANGER RAPTOR PXIV T7**Jante aluminium renforcée EVO CORSE ATLAS BL (sans ring) bronze mat 8x17 ET35 pour Ford Ranger et Ford Ranger Raptor**

Jante Evo Corse ATLAS BL – Jante tout-terrain avec option Beadlock Robuste, fonctionnelle et conçue pour le offroad et l'aventure extrême La jante Evo Corse ATLAS BL est la nouvelle référence de la gamme tout-terrain du fabricant italien EvoCorse. Conçue spécialement pour les conditions les plus exigeantes, elle allie solidité, esthétique et innovation technique. Le revêtement en poudre triple couche offre non seulement une résistance exceptionnelle à l'usure, mais aussi un aspect soigné et...

Informations Techniques :

Cette jante se monte sur le Ford Ranger et Ford Ranger Raptor Indice de charge : 1400Kg Taille de la jante : 8x17" sans ring, 9x17" avec ring Beadlock Déport : ET 35 Entraxe : 6x139,7 alésage : 93,1 couleur : Bronze mat matière aluminium : ALSi7/A356 T6 Kits visseries correspondants : Chrome : A3.000083.00 Noir : A3.000083.03 Chrome : A3.000083.02 La photo présente la jante avec le ring de protection mais celui-ci est à commander à part

Références :**Référence : SE561005B111****Prix : 406,00 € TTC/Pièce****Jante aluminium renforcée EVO CORSE ATLAS BL (sans ring) bronze mat 8x17 ET0 pour Ford Ranger et Ford Ranger Raptor**

Jante Evo Corse ATLAS BL – Jante tout-terrain avec option Beadlock Robuste, fonctionnelle et conçue pour le offroad et l'aventure extrême La jante Evo Corse ATLAS BL est la nouvelle référence de la gamme tout-terrain du fabricant italien EvoCorse. Conçue spécialement pour les conditions les plus exigeantes, elle allie solidité, esthétique et innovation technique. Le revêtement en poudre triple couche offre non seulement une résistance exceptionnelle à l'usure, mais aussi un aspect soigné et...

Informations Techniques :

Cette jante se monte sur le Ford Ranger et Ford Ranger Raptor Indice de charge : 1400Kg Taille de la jante : 8x17" sans ring, 9x17" avec ring Beadlock Déport : ET 0 Entraxe : 6x139,7 alésage : 93,1 couleur : Bronze mat matière aluminium : ALSi7/A356 T6 Kits visseries correspondants : Chrome : A3.000083.00 Noir : A3.000083.03 Chrome : A3.000083.02 La photo présente la jante avec le ring de protection mais celui-ci est à commander à part

Références :**Référence : SE547024B111****Prix : 406,00 € TTC/Pièce**

**Jante aluminium renforcée EVO CORSE ATLAS BL (sans ring) noir mat 8x17 ET0 pour Ford Ranger et Ford Ranger Raptor**

Jante Evo Corse ATLAS BL – Jante tout-terrain avec option Beadlock Robuste, fonctionnelle et conçue pour le offroad et l'aventure extrême La jante Evo Corse ATLAS BL est la nouvelle référence de la gamme tout-terrain du fabricant italien EvoCorse. Conçue spécialement pour les conditions les plus exigeantes, elle allie solidité, esthétique et innovation technique. Le revêtement en poudre triple couche offre non seulement une résistance exceptionnelle à l'usure, mais aussi un aspect soigné et...

Informations Techniques :

Cette jante se monte sur le Ford Ranger et Ford Ranger Raptor Indice de charge : 1400Kg Taille de la jante : 8x17" sans ring, 9x17" avec ring Beadlock Déport : ET 0 Entraxe : 6x139,7 alésage : 93,1 couleur : noir mat matière aluminium : ALSi7/A356 T6 Kits visseries correspondants : Chrome : A3.000083.00 Noir : A3.000083.03 Chrome : A3.000083.02 La photo présente la jante avec le ring de protection mais celui-ci est à commander à part

Références :**Référence : SE547024B041**Prix : **395,00 € TTC/Pièce****Jante aluminium renforcée EVO CORSE ATLAS BL (sans ring) noir mat 8x17 ET35 pour Ford Ranger et Ford Ranger Raptor**

Jante Evo Corse ATLAS BL – Jante tout-terrain avec option Beadlock Robuste, fonctionnelle et conçue pour le offroad et l'aventure extrême La jante Evo Corse ATLAS BL est la nouvelle référence de la gamme tout-terrain du fabricant italien EvoCorse. Conçue spécialement pour les conditions les plus exigeantes, elle allie solidité, esthétique et innovation technique. Le revêtement en poudre triple couche offre non seulement une résistance exceptionnelle à l'usure, mais aussi un aspect soigné et...

Informations Techniques :

Cette jante se monte sur le Ford Ranger et Ford Ranger Raptor Indice de charge : 1400Kg Taille de la jante : 8x17" sans ring, 9x17" avec ring Beadlock Déport : ET 35 Entraxe : 6x139,7 alésage : 93,1 couleur : Noir mat matière aluminium : ALSi7/A356 T6 Kits visseries correspondants : Chrome : A3.000083.00 Noir : A3.000083.03 Chrome : A3.000083.02 La photo présente la jante avec le ring de protection mais celui-ci est à commander à part

Références :**Référence : SE561005B041**Prix : **395,00 € TTC/Pièce**

EQUIPEMENTS POUR FORD RANGER RAPTOR PXIV T7



Jante aluminium renforcée EVO CORSE ATLAS BL (sans ring) blanc 8x17 ET0 pour Ford Ranger et Ford Ranger Raptor

Jante Evo Corse ATLAS BL – Jante tout-terrain avec option Beadlock Robuste, fonctionnelle et conçue pour le offroad et l'aventure extrême La jante Evo Corse ATLAS BL est la nouvelle référence de la gamme tout-terrain du fabricant italien EvoCorse. Conçue spécialement pour les conditions les plus exigeantes, elle allie solidité, esthétique et innovation technique. Le revêtement en poudre triple couche offre non seulement une résistance exceptionnelle à l'usure, mais aussi un aspect soigné et...

Informations Techniques :

Cette jante se monte sur le Ford Ranger et Ford Ranger Raptor Indice de charge : 1400Kg Taille de la jante : 8x17" sans ring, 9x17" avec ring Beadlock Déport : ET 0 Entraxe : 6x139,7 alésage : 93,1 couleur : Blanc matière aluminium : ALSi7/A356 T6 Kits visseries correspondants : Chrome : A3.000083.00 Noir : A3.000083.03 Chrome : A3.000083.02 La photo présente la jante avec le ring de protection mais celui-ci est à commander à part

Références :

Référence : **SE547024B011**
Prix : **395,00 € TTC/Pièce**



Jante aluminium renforcée EVO CORSE ATLAS BL (sans ring) blanc 8x17 ET35 pour Ford Ranger et Ford Ranger Raptor

Jante Evo Corse ATLAS BL – Jante tout-terrain avec option Beadlock Robuste, fonctionnelle et conçue pour le offroad et l'aventure extrême La jante Evo Corse ATLAS BL est la nouvelle référence de la gamme tout-terrain du fabricant italien EvoCorse. Conçue spécialement pour les conditions les plus exigeantes, elle allie solidité, esthétique et innovation technique. Le revêtement en poudre triple couche offre non seulement une résistance exceptionnelle à l'usure, mais aussi un aspect soigné et...

Informations Techniques :

Cette jante se monte sur le Ford Ranger et Ford Ranger Raptor Indice de charge : 1400Kg Taille de la jante : 8x17" sans ring, 9x17" avec ring Beadlock Déport : ET 35 Entraxe : 6x139,7 alésage : 93,1 couleur : Blanc matière aluminium : ALSi7/A356 T6 Kits visseries correspondants : Chrome : A3.000083.00 Noir : A3.000083.03 Chrome : A3.000083.02 La photo présente la jante avec le ring de protection mais celui-ci est à commander à part

Références :

Référence : **SE561005B011**
Prix : **395,00 € TTC/Pièce**

EQUIPEMENTS POUR FORD RANGER RAPTOR PXIV T7



Jante aluminium renforcée EVO CORSE ATLAS BL (sans ring) anthracite 8x17 ET0 pour Ford Ranger et Ford Ranger Raptor

Jante Evo Corse ATLAS BL – Jante tout-terrain avec option Beadlock Robuste, fonctionnelle et conçue pour le offroad et l'aventure extrême La jante Evo Corse ATLAS BL est la nouvelle référence de la gamme tout-terrain du fabricant italien EvoCorse. Conçue spécialement pour les conditions les plus exigeantes, elle allie solidité, esthétique et innovation technique. Le revêtement en poudre triple couche offre non seulement une résistance exceptionnelle à l'usure, mais aussi un aspect soigné et...

Informations Techniques :

Cette jante se monte sur le Ford Ranger et Ford Ranger Raptor Indice de charge : 1400Kg Taille de la jante : 8x17" sans ring, 9x17" avec ring Beadlock Déport : ET 0 Entraxe : 6x139,7 alésage : 93,1 couleur : Anthracite matière aluminium : ALSi7/A356 T6 Kits visseries correspondants : Chrome : A3.000083.00 Noir : A3.000083.03 Chrome : A3.000083.02 La photo présente la jante avec le ring de protection mais celui-ci est à commander à part

Références :

Référence : **SE547024B051**

Prix : **406,00 € TTC/Pièce**



Jante aluminium renforcée EVO CORSE ATLAS BL (sans ring) anthracite 8x17 ET35 pour Ford Ranger et Ford Ranger Raptor

Jante Evo Corse ATLAS BL – Jante tout-terrain avec option Beadlock Robuste, fonctionnelle et conçue pour le offroad et l'aventure extrême La jante Evo Corse ATLAS BL est la nouvelle référence de la gamme tout-terrain du fabricant italien EvoCorse. Conçue spécialement pour les conditions les plus exigeantes, elle allie solidité, esthétique et innovation technique. Le revêtement en poudre triple couche offre non seulement une résistance exceptionnelle à l'usure, mais aussi un aspect soigné et...

Informations Techniques :

Cette jante se monte sur le Ford Ranger et Ford Ranger Raptor Indice de charge : 1400Kg Taille de la jante : 8x17" sans ring, 9x17" avec ring Beadlock Déport : ET 35 Entraxe : 6x139,7 alésage : 93,1 couleur : Anthracite matière aluminium : ALSi7/A356 T6 Kits visseries correspondants : Chrome : A3.000083.00 Noir : A3.000083.03 Chrome : A3.000083.02 La photo présente la jante avec le ring de protection mais celui-ci est à commander à part

Références :

Référence : **SE561005B051**

Prix : **406,00 € TTC/Pièce**

**Jante aluminium renforcée EVO CORSE ATLAS BL
(sans ring) bronze brillant 8x17 ET0 pour Ford
Ranger et Ford Ranger Raptor**

Jante Evo Corse ATLAS BL – Jante tout-terrain avec option Beadlock Robuste, fonctionnelle et conçue pour le offroad et l'aventure extrême La jante Evo Corse ATLAS BL est la nouvelle référence de la gamme tout-terrain du fabricant italien EvoCorse. Conçue spécialement pour les conditions les plus exigeantes, elle allie solidité, esthétique et innovation technique. Le revêtement en poudre triple couche offre non seulement une résistance exceptionnelle à l'usure, mais aussi un aspect soigné et...

Informations Techniques :

Cette jante se monte sur le Ford Ranger et Ford Ranger Raptor Indice de charge : 1400Kg Taille de la jante : 8x17" sans ring, 9x17" avec ring Beadlock Déport : ET 0 Entraxe : 6x139,7 alésage : 93,1 couleur : Bronze brillant matière aluminium : ALSi7/A356 T6 Kits visseries correspondants : Chrome : A3.000083.00 Noir : A3.000083.03 Chrome : A3.000083.02 La photo présente la jante avec le ring de protection mais celui-ci est à commander à part

Références :**Référence : SE547024B221****Prix : 406,00 € TTC/Pièce****Jante aluminium renforcée EVO CORSE ATLAS BL
(sans ring) bronze brillant 8x17 ET35 pour Ford
Ranger et Ford Ranger Raptor**

Jante Evo Corse ATLAS BL – Jante tout-terrain avec option Beadlock Robuste, fonctionnelle et conçue pour le offroad et l'aventure extrême La jante Evo Corse ATLAS BL est la nouvelle référence de la gamme tout-terrain du fabricant italien EvoCorse. Conçue spécialement pour les conditions les plus exigeantes, elle allie solidité, esthétique et innovation technique. Le revêtement en poudre triple couche offre non seulement une résistance exceptionnelle à l'usure, mais aussi un aspect soigné et...

Informations Techniques :

Cette jante se monte sur le Ford Ranger et Ford Ranger Raptor Indice de charge : 1400Kg Taille de la jante : 8x17" sans ring, 9x17" avec ring Beadlock Déport : ET 35 Entraxe : 6x139,7 alésage : 93,1 couleur : Bronze brillant matière aluminium : ALSi7/A356 T6 Kits visseries correspondants : Chrome : A3.000083.00 Noir : A3.000083.03 Chrome : A3.000083.02 La photo présente la jante avec le ring de protection mais celui-ci est à commander à part

Références :**Référence : SE561005B221****Prix : 406,00 € TTC/Pièce**

EQUIPEMENTS POUR FORD RANGER RAPTOR PXIV T7



Jante aluminium renforcée EVO CORSE ATLAS BL (sans ring) bronze mat 8x17 ET20 pour Ford Ranger et Ford Ranger Raptor - Copie

Jante Evo Corse ATLAS BL – Jante tout-terrain avec option Beadlock Robuste, fonctionnelle et conçue pour le offroad et l'aventure extrême La jante Evo Corse ATLAS BL est la nouvelle référence de la gamme tout-terrain du fabricant italien EvoCorse. Conçue spécialement pour les conditions les plus exigeantes, elle allie solidité, esthétique et innovation technique. Le revêtement en poudre triple couche offre non seulement une résistance exceptionnelle à l'usure, mais aussi un aspect soigné et...

Informations Techniques :

Cette jante se monte sur le Ford Ranger et Ford Ranger Raptor Indice de charge : 1400Kg Taille de la jante : 8x17" sans ring, 9x17" avec ring Beadlock Déport : ET 20 Entraxe : 6x139,7 alésage : 93,1 couleur : Bronze mat matière aluminium : ALSi7/A356 T6 Kits visseries correspondants : Chrome : A3.000083.00 Noir : A3.000083.03 Chrome : A3.000083.02 La photo présente la jante avec le ring de protection mais celui-ci est à commander à part

Références :

Référence : SE547011B111-copie

Prix : 406,00 € TTC/Pièce



Jante aluminium renforcée EVO CORSE ATLAS BL (sans ring) noir brillant 8x17 ET0 pour Ford Ranger et Ford Ranger Raptor

Jante Evo Corse ATLAS BL – Jante tout-terrain avec option Beadlock Robuste, fonctionnelle et conçue pour le offroad et l'aventure extrême La jante Evo Corse ATLAS BL est la nouvelle référence de la gamme tout-terrain du fabricant italien EvoCorse. Conçue spécialement pour les conditions les plus exigeantes, elle allie solidité, esthétique et innovation technique. Le revêtement en poudre triple couche offre non seulement une résistance exceptionnelle à l'usure, mais aussi un aspect soigné et...

Informations Techniques :

Cette jante se monte sur le Ford Ranger et Ford Ranger Raptor Indice de charge : 1400Kg Taille de la jante : 8x17" sans ring, 9x17" avec ring Beadlock Déport : ET 0 Entraxe : 6x139,7 alésage : 93,1 couleur : Noir brillant matière aluminium : ALSi7/A356 T6 Kits visseries correspondants : Chrome : A3.000083.00 Noir : A3.000083.03 Chrome : A3.000083.02 La photo présente la jante avec le ring de protection mais celui-ci est à commander à part

Références :

Référence : SE547024B141

Prix : 406,00 € TTC/Pièce

EQUIPEMENTS POUR FORD RANGER RAPTOR PXIV T7



Jante aluminium renforcée EVO CORSE ATLAS BL (sans ring) noir brillant 8x17 ET35 pour Ford Ranger et Ford Ranger Raptor

Jante Evo Corse ATLAS BL – Jante tout-terrain avec option Beadlock Robuste, fonctionnelle et conçue pour le offroad et l'aventure extrême La jante Evo Corse ATLAS BL est la nouvelle référence de la gamme tout-terrain du fabricant italien EvoCorse. Conçue spécialement pour les conditions les plus exigeantes, elle allie solidité, esthétique et innovation technique. Le revêtement en poudre triple couche offre non seulement une résistance exceptionnelle à l'usure, mais aussi un aspect soigné et...

Informations Techniques :

Cette jante se monte sur le Ford Ranger et Ford Ranger Raptor Indice de charge : 1400Kg Taille de la jante : 8x17" sans ring, 9x17" avec ring Beadlock Déport : ET 35 Entraxe : 6x139,7 alésage : 93,1 couleur : Noir brillant matière aluminium : ALSi7/A356 T6 Kits visseries correspondants : Chrome : A3.000083.00 Noir : A3.000083.03 Chrome : A3.000083.02 La photo présente la jante avec le ring de protection mais celui-ci est à commander à part

Références :

Référence : **SE561005B141**

Prix : **406,00 € TTC/Pièce**

JANTES ALUMINIUM



JANTE ALUMINIUM BALLISTIC 845 GEN2 BLACK 9 X 17 ENTRAXE 6x135/139.7 DEPORT 12

Jante Ballistic 956 BLACK Un modèle du fabricant américain Ballistic baptisé 956 black Finition black Livrée avec cache-moyeu, sans visserie Largeur Diamètre Nb de trous Entraxe Déport Center bore 9 17 6 135/139.7 12 106.1 se monte sur le véhicule avec de possibles modifications de carrosserie (nous consulter pour confirmer la compatibilité de votre véhicule)

Références :

Référence : **BA845790655+12**

Prix : **304,00 € TTC/Pièce**

CHAINES À NEIGE

EQUIPEMENTS POUR FORD RANGER RAPTOR PXIV T7



CHAINE A NEIGE KONIG XD-16 PRO 279

CHAINE A NEIGE KONIG XD-16 279 La chaîne à tension manuelle 16 mm Encombrement intérieur 16 mm Système de tension manuelle Crochet autobloquant avec protections pour les jantes en alliage Crochets de renvoi fermés Homologations/Certifications/Conformités: Ö-Norm 5117, Ö-Norm 5119, UNI 11313, TÜV

Informations Techniques :

Encombrement intérieur de 16 mm Tension manuelle (2arrêts pour le montage) Câble flexible interne Compatible à l'ABS/ESP Garantie5 ans Dimensions pneus compatibles : 275/60-20, 275/65-19, 275/70-18, 285/70-17, 285/75-16, 305/60-18

Références :

Référence : **XD16P-279**
Prix : **392,00 € TTC/Paire**

ELARGISSEURS DE VOIES



KIT DE 4 ELARGISSEURS DE VOIE ALUMINIUM 23/30MM HOFMANN POUR FORD RANGER A PARTIR DE 2016

Caractéristiques : Fabrication allemande Alliage spécifique Homologation TÜV Stabilité directionnelle accrue Axe de centrage Largeur 23 (avant) / 30 mm Caractéristiques techniques : LARGEUR (mm): 23/30 Marque: FORD Modele: RANGER 4WD (TYPE 2AB) >2016 PCD: 6 x 139.7 Vendu EN KIT DE 4 Montage uniquement avec les jantes d'origine

Références :

Référence : **HSPVA06FR23/30**
Prix : **338,40 € TTC/Kit**



KIT DE 4 ELARGISSEURS DE VOIE ALUMINIUM 30MM HOFMANN POUR FORD RANGER A PARTIR DE 2016

Caractéristiques : Fabrication allemande Alliage spécifique Homologation TÜV Stabilité directionnelle accrue Axe de centrage Largeur 30 mm Caractéristiques techniques : LARGEUR (mm): 30 Marque: FORD Modele: RANGER 4WD (TYPE 2AW / 2AB) 2016+ PCD: 6 x 139.7 vendu en KIT DE 4

Références :

Référence : **HSPVA06FR30**
Prix : **338,00 € TTC/Kit**

EQUIPEMENTS POUR FORD RANGER RAPTOR PXIV T7**KIT DE 4 ELARGISSEURS DE VOIE ALUMINIUM
30MM OC WHEELS POUR FORD RANGER ET
RAPTOR 2012+**

Lot de 4 élargisseurs de voies (spacer) 30mm pour Ford Ranger et Raptor depuis 2012

Références :

Référence : OSPA655931150

Prix : 240,00 € TTC/Kit

ECLAIRAGE & ENERGIE**KIT D'ÉCLAIRAGE SPÉCIFIQUE VÉHICULE****KIT ECLAIRAGE LED LAZER LONGUE PORTEE
TRIPLE-R6 Gen2 AVEC INTEGRATION A LA
CALANDRE POUR FORD RANGER RAPTOR (2023+)**

Kit calandre Ford Ranger Raptor (2023+) Reconnaisant la popularité de la marque Ford, nous avons une gamme complète de solutions d'éclairage sur mesure pour le RANGER et le RANGER RAPTOR, ainsi que pour la gamme étendue de véhicules utilitaires légers, y compris le TRANSIT COURIER, TRANSIT CONNECT, TRANSIT CUSTOM et TRANSIT. Ce qui est inclus : - x2 feux LED Haute Performance Triple-R 850 (LA00R6-G2-x2) -Guides de coupe et supports de fixation sur-mesure (LAGM-RAP-02K) - Notice de...

Informations Techniques :

DONNEES POUR 1x Triple-R 850 Gamme: Triple-R Gen2 Voltage: 9-32V Poids: 1.4 kg Durée de vie des LEDs: 50,000 heures Puissance lumineuse: 6930 Lm Température de couleur: 5000K Nombre de LEDs: 6 Consommation: 66 Watts Ampérage: 4.6 Amps Certification ECE: ECE R112 DONNEE PHOTOMETRIQUE Angle de faisceau horizontal: 19° 0.25 lx: 1061 metres 0.50 lx: 750 metres 1 lx: 530 metres 3 lx: 306 metres

Références :

Référence : LAGK-RAP-RRR850

Prix : 852,00 € TTC/Kit

EQUIPEMENTS POUR FORD RANGER RAPTOR PXIV T7



**KIT ECLAIRAGE LED LAZER LONGUE PORTEE
TRIPLE-R16 Gen2 ELITE AVEC INTEGRATION A LA
CALANDRE POUR FORD RANGER RAPTOR (2023+)**

Kit calandre Ford Ranger Raptor (2023+) Reconnaisant la popularité de la marque Ford, nous avons une gamme complète de solutions d'éclairage sur mesure pour le RANGER et le RANGER RAPTOR, ainsi que pour la gamme étendue de véhicules utilitaires légers, y compris le TRANSIT COURIER, TRANSIT CONNECT, TRANSIT CUSTOM et TRANSIT. Ce qui est inclus : - Feu LED Haute Performance Triple-R 16 -Guides de coupe et supports de fixation sur-mesure - Notice de montage détaillée et illustrée...

Informations Techniques :

Gamme: Triple-R Gen2 Voltage: 9-32V Poids: 4.48 kg Durée de vie des LEDs: 50,000 hours Puissance lumineuse: 18040 Lm Température de couleur: 5000K Nombre de LEDs: 16 Consommation: 208 Watts Ampérage: 14.4 Amps Certification ECE: N/A DONNEE PHOTOMETRIQUE Angle de faisceau horizontal: 30° 0.25 lx: 1920 metres 0.50 lx: 1358 metres 1 lx: 960 metres 3 lx: 554 metres

Références :

Référence : **LAGK-RAP-RRR16**
Prix : **966,00 € TTC/Kit**



**KIT PHARES DE TOIT LED LAZER 2x GLIDE 18 SUR
TOIT POUR FORD RANGER ET RANGER RAPTOR /
VW AMAROK 2023+**

Kit Roof Pod LAZER – Ford Ranger, Ranger Raptor & Volkswagen Amarok (2023+) Le Roof Pod LAZER est une solution d'éclairage longue portée dédiée aux Ford Ranger, Ranger RAPTOR et Volkswagen Amarok de nouvelle génération. Distribué par Equip'Raid, ce kit intègre deux barres LED LAZER Glide prémontées, offrant une puissance totale de 23 000 lumens et une portée maximale jusqu'à 1 549 m. Spécialement conçu pour le Ford Ranger / Raptor – découvrez le module LED Light Pod sur mesure de Lazer,...

Informations Techniques :

Marque : LAZER Flux lumineux : 23 000 lumens Puissance : 240 W Portée max. : jusqu'à 1 549 m Indice de protection : IP68 Poids : 0,20 kg Compatibilité : Ford Ranger & VW Amarok 2022+ (avec ou sans barres de toit)

Références :

Référence : **RK-BLK-01K**
Prix : **1 494,00 € TTC/Kit**

ACCESSOIRES ÉLECTRIQUES

EQUIPEMENTS POUR FORD RANGER RAPTOR PXIV T7



**PLATINE POUR INTERRUPTEURS STEDI POUR
POUR FORD RANGER / RAPTOR 2023+**

La nouvelle platine d'interrupteurs pour Ford Ranger, Raptor et Everest de nouvelle génération (2022+) résout sans effort le manque d'ébauches de commutateur d'accessoires dans les modèles Ford. Le panneau de commutation STEDI offre l'ajustement et la finition de calibre OEM que vous attendez de STEDI. Contrairement aux solutions alternatives, notre processus d'installation est totalement non intrusif. Après avoir retiré le panneau existant, à l'aide des clips d'usine existants, le...

Références :

Référence : NXT-GEN-RNG-PNL

Prix : **156,00 € TTC/Pièce**



**KIT DE MONTAGE DE BATTERIE SLIMLINE100 ARB
POUR FORD RANGER 2022+ DC/XC AVEC
SUBWOOFER**

Kit de montage spécifique au FORD RANGER 2022+ pour installer la batterie ARB Slimline 100. ce modèle s'adapte aux Wildtrack avec pack premium, Platinum et Raptor. Sortie automne 2025 Les finitions Premium du Ranger 2023+ disposent un subwoofer à l'arrière, à l'endroit même où on voudrait fixer la batterie Slimline 100. Ce kit de montage spécifique permet de le faire. Câble d'entrée alternateur inclus. Il existe plusieurs kits de montage disponibles pour faciliter l'installation dans...

Références :

Référence : SLB40020

Prix : **430,00 € TTC/Kit**

PARE-CHOCS & PROTECTIONS

BLINDAGES / SKIS DE PROTECTION

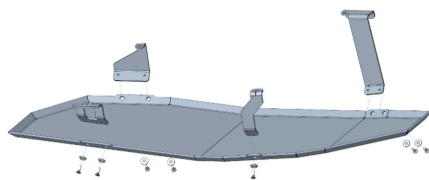

**BLINDAGE RESERVOIR ALUMINIUM 6MM POUR
FORD RANGER RAPTOR A PARTIR DE 11/2022**

Les plaques de protection sont en aluminium de 6 mm Le montage s'effectue sur les points de fixation d'origine du véhicule. Les ouvertures sur les protections permettent d'effectuer l'entretien du véhicule sans avoir à les retirer Fabrication allemande de qualité irréprochable

Références :

Référence : 29-T080304

Prix : **632,00 € TTC/Pièce**

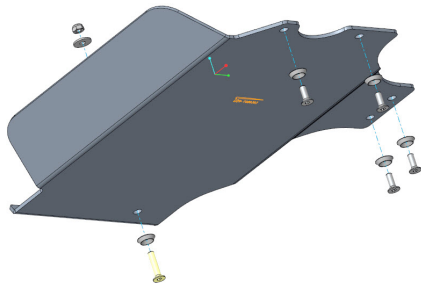
EQUIPEMENTS POUR FORD RANGER RAPTOR PXIV T7**BLINDAGE BOITE DE TRANSFERT ALUMINIUM 6MM POUR FORD RANGER RAPTOR A PARTIR DE 11/2022**

Les plaques de protection sont en aluminium de 6 mm Le montage s'effectue sur les points de fixation d'origine du véhicule. Les ouvertures sur les protections permettent d'effectuer l'entretien du véhicule sans avoir à les retirer Fabrication allemande de qualité irréprochable.

Références :

Référence : 29-T080303
Prix : **245,00 € TTC/Pièce**

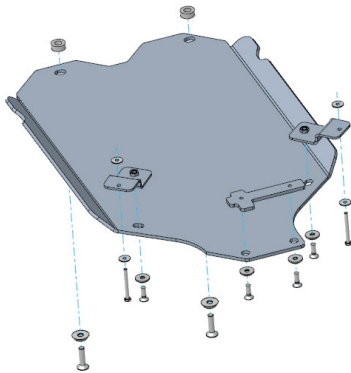
**BLINDAGE BOITE DE VITESSE ALUMINIUM 6MM POUR FORD RANGER RAPTOR A PARTIR DE 11/2022**

Les plaques de protection sont en aluminium de 6 mm Le montage s'effectue sur les points de fixation d'origine du véhicule. Les ouvertures sur les protections permettent d'effectuer l'entretien du véhicule sans avoir à les retirer Fabrication allemande de qualité irréprochable.

Références :

Référence : 29-T080302
Prix : **345,00 € TTC/Pièce**

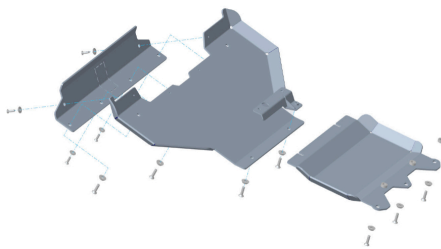
**BLINDAGE AVANT ALUMINIUM 6MM POUR FORD RANGER RAPTOR A PARTIR DE 11/2022**

Les plaques de protection sont en aluminium de 6 mm Le montage s'effectue sur les points de fixation d'origine du véhicule. Les ouvertures sur les protections permettent d'effectuer l'entretien du véhicule sans avoir à les retirer Fabrication allemande de qualité irréprochable. Information importante : convient en combinaison avec le kit de montage treuil pour le véhicule

Références :

Référence : 29-T080301
Prix : **715,00 € TTC/Pièce**

EQUIPEMENTS POUR FORD RANGER RAPTOR PXIV T7

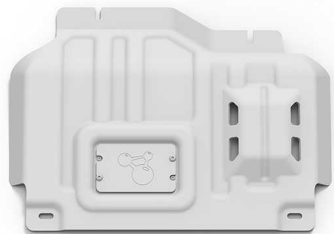

BLINDAGE AVANT SOUS MOTEUR ALUMINIUM 6 MM RIVAL POUR FORD RANGER ET RAPTOR A PARTIR DE 2023

Le Groupe Rival développe, fabrique et distribue des protections aluminium dites "blindages" en aluminium depuis des années. Avec une capacité de production de grande capacité (700 000 plaques/an), le Groupe Rival a su se démarquer de ces concurrents. Son propre département R&D, sa coopération auprès des grands constructeurs mondiaux garantissent une amélioration constante et un renouvellement régulier de ses produits. Grâce au procédé de fabrication par emboutissage appliqué à l'aluminium (6mm), et...

Références :

Référence : 2333.1885.1.6

Prix : 223,00 € TTC/Pièce



BLINDAGE SOUS BOITE DE VITESSE ALUMINIUM 6 MM RIVAL POUR FORD RANGER ET FORD RANGER RAPTOR A PARTIR DE 2023

Le Groupe Rival développe, fabrique et distribue des protections aluminium dites "blindages" en aluminium depuis des années. Avec une capacité de production de grande capacité (700 000 plaques/an), le Groupe Rival a su se démarquer de ces concurrents. Son propre département R&D, sa coopération auprès des grands constructeurs mondiaux garantissent une amélioration constante et un renouvellement régulier de ses produits. Grâce au procédé de fabrication par emboutissage appliqué à l'aluminium (6mm), et...

Références :

Référence : 2333.1886.1.6

Prix : 357,00 € TTC/Pièce



BLINDAGE SOUS BOITE DE TRANSFERT ALUMINIUM 6 MM RIVAL POUR FORD RANGER ET FORD RANGER RAPTOR A PARTIR DE 2023

Le Groupe Rival développe, fabrique et distribue des protections aluminium dites "blindages" en aluminium depuis des années. Avec une capacité de production de grande capacité (700 000 plaques/an), le Groupe Rival a su se démarquer de ces concurrents. Son propre département R&D, sa coopération auprès des grands constructeurs mondiaux garantissent une amélioration constante et un renouvellement régulier de ses produits. Grâce au procédé de fabrication par emboutissage appliqué à l'aluminium (6mm), et...

Références :

Référence : 2333.1887.1.6

Prix : 252,00 € TTC/Pièce

EQUIPEMENTS POUR FORD RANGER RAPTOR PXIV T7



BLINDAGE RESERVOIR CARBURANT ALUMINIUM 6 MM RIVAL POUR FORD RANGER RAPTOR A PARTIR DE 2023

Le Groupe Rival développe, fabrique et distribue des protections aluminium dites "blindages" en aluminium depuis des années. Avec une capacité de production de grande capacité (700 000 plaques/an), le Groupe Rival a su se démarquer de ces concurrents. Son propre département R&D, sa coopération auprès des grands constructeurs mondiaux garantissent une amélioration constante et un renouvellement régulier de ses produits. Grâce au procédé de fabrication par emboutissage appliqué à l'aluminium (6mm), et...

Références :

Référence : 2333.1889.1.6

Prix : **431,00 € TTC/Pièce**



KIT DE 3 BLINDAGES ALUMINIUM 6 MM RIVAL POUR FORD RANGER RAPTOR A PARTIR DE 2023

Le Groupe Rival développe, fabrique et distribue des protections aluminium dites "blindages" en aluminium depuis des années. Avec une capacité de production de grande capacité (700 000 plaques/an), le Groupe Rival a su se démarquer de ces concurrents. Son propre département R&D, sa coopération auprès des grands constructeurs mondiaux garantissent une amélioration constante et un renouvellement régulier de ses produits. Grâce au procédé de fabrication par emboutissage appliqué à l'aluminium (6mm), et...

Références :

Référence : 23333.1886.1.6

Prix : **988,00 € TTC/Kit**



BLINDAGE DE JUPES LATERALES ALUMINIUM 6MM POUR FORD RANGER, VOLKSWAGEN AMAROK ET FORD RANGER RAPTOR A PARTIR DE 2023

Les blindages de jupes latérales sont fortement recommandés si les marches pieds d'origine doivent être retirés afin de protéger les câbles, les organes de commande et autres présents sur le châssis. non compatible avec les marches pieds d'origine. Blindage de 6 mm en aluminium. vendu à la paire Le montage s'effectue aux points d'origine du véhicule.

Références :

Référence : 29-T050303

Prix : **725,00 € TTC/Paire**

EQUIPEMENTS POUR FORD RANGER RAPTOR PXIV T7**PROTECTION BAS DE CAISSE POUR
VOLKSWAGEN AMAROK, FORD RANGER DOUBLE
CABINE ET FORD RANGER RAPTOR A PARTIR DE
2023****Références :****Référence : 29-T0503050****Prix : 585,00 € TTC/Paire****BLINDAGE DE RESERVOIR GASOIL EN ALUMINIUM
6 MM POUR FORD RANGER RAPTOR GEN I ET GEN
II**

Blindage de réservoir de carburant en aluminium de 6mm Compatible avec les véhicules : Ford Ranger Raptor 2.0 TDCI Se fixe sur les fixations d'origine du réservoir (4 points de fixations) Kit complet comprenant : Tôle de protection Nécessaire de montage Visserie Notice

Informations Techniques :

*FORD : Ranger Raptor 2019->2023 2,0 TDCI (2019 ->) / 213Cv
Ranger Raptor 2023-> 2.0 EcoBlue (2023 ->) / 210cv 3.0 EcoBoost
V6 (2023 ->) / 292cv*

Références :**Référence : BLRE64B****Prix : 349,00 € TTC/Pièce****BLINDAGE AVANT EN ALUMINIUM 8 MM POUR
FORD RANGER RAPTOR 2023+**

Blindage moteur en aluminium de 8mm - avant Compatible avec les véhicules : Ford Ranger Raptor à partir de 2023 en 2.0 Ecoblue Diesel ou 3.0 V6 Ecoboost essence Protège tous les organes mécaniques entre le pare-chocs et l'arrière du berceau avant , montage complémentaire obligatoire avec le ski de boîte de vitesse N4-BLBT94A Vis affleurantes - Trou de vidange. Montage sans modification du véhicule. Kit complet comprenant : Tôle de protection Nécessaire de montage Visserie Notice

Références :**Référence : BLAV102A****Prix : 510,00 € TTC/Pièce**

EQUIPEMENTS POUR FORD RANGER RAPTOR PXIV T7



BLINDAGE BOITE DE VITESSE N4 EN ALUMINIUM 8 MM POUR FORD RANGER RAPTOR 2023+

Blindage inférieur en aluminium de 8mm protégeant la boîte de vitesses et la boîte de transfert Compatible avec les véhicules : Ford Ranger Raptor 2023+ en version 2.0 TDCI diesel et 3.0 V6 Ecoboost Essence. Ce ski se monte en complément du ski de protection avant N4-BLAV102A. Il ne peut être installé indépendamment. Très grand ski offrant une protection optimale du dessous du Raptor, fixation sous le châssis. Facilite le franchissement en offrant une continuité de la glisse sur l'ensemble des...

Références :

Référence : BLBT94A

Prix : **438,00 € TTC/Pièce**



BLINDAGE BOITE DE TRANSFERT N4 8MM POUR FORD RANGER RAPTOR 2023+

Skis de boîtes de transfert : Lors de franchissement d'obstacles et notamment de bosse ou dune, le véhicule peut être amené à se poser plus ou moins délicatement sur « le ventre » et comme c'est souvent la boîte de transfert qui se trouve à cette position, il est fortement utile de la protéger. Ces tôles de protection présentent le minimum d'orifice et d'arrête possible afin de faciliter l'effet de glisse pour le franchissement. Nos protections les protègent des projections mais surtout...

Références :

Référence : BLBT96A

Prix : **480,29 € TTC/Pièce**



KIT DE 4 BLINDAGES ALUMINIUM 6 MM RIVAL POUR FORD RANGER RAPTOR A PARTIR DE 2023

Le Groupe Rival développe, fabrique et distribue des protections aluminium dites "blindages" en aluminium depuis des années. Avec une capacité de production de grande capacité (700 000 plaques/an), le Groupe Rival a su se démarquer de ces concurrents. Son propre département R&D, sa coopération auprès des grands constructeurs mondiaux garantissent une amélioration constante et un renouvellement régulier de ses produits. Grâce au procédé de fabrication par emboutissage appliqué à l'aluminium (6mm), et...

Références :

Référence : 23333.1886.2.6

Prix : **1 199,85 € TTC/Kit**

RIVAL

PROTECTIONS BAS DE CAISSE

EQUIPEMENTS POUR FORD RANGER RAPTOR PXIV T7



PROTECTION BAS DE CAISSE / MARCHE PIED RHINO4X4 POUR FORD RANGER RAPTOR DOUBLE CABINE 2023+

Les protections bas de caisse / marche-pieds de rock Rhino 4 x 4 sont en acier de 3 mm d'épaisseur recouvert de peinture noir époxy pour plus de durabilité. Ils sont fixés directement à votre châssis grâce à des boulons zingués. Aucune modification du véhicule ou de soudage n'est nécessaire pour installer les protections bas de caisse de chez Rhino4x4. Leur objectif principal est la protection du véhicule, avec l'avantage supplémentaire de donner à votre Raptor un aspect robuste.

Informations Techniques :

Nouveau design pour le Ford Ranger Raptor 2023+

Références :

Référence : RHRW-FRR23

Prix : 890,00 € TTC/Paire

PROTECTION AVANT HOMOLOGUÉES



PROTECTION AVANT TUBULAIRE 76MM NOIR HOMOLOGUEE CE POUR FORD RANGER RAPTOR A PARTIR DE 2023

SUPER BAR THERMOLAQUE NOIR Protection avant en inox homologuée CE Livré avec certificat d'homologation européen Norme 2005/66/ce Tube Ø 76mm Uniquement pour Ranger RAPTOR - Compatible avec capteurs radar de stationnement et système anti-collision auto adaptatif - Livré prêt à poser, avec kit de fixation et notice de montage - Aucune modification du véhicule est nécessaire au montage (montage sans perçage) Existe en version inox : ECSPB510

Références :

Référence : ECSPB510N

Prix : 787,00 € TTC/Pièce



PROTECTION AVANT TUBULAIRE 76MM INOX HOMOLOGUEE CE POUR FORD RANGER RAPTOR A PARTIR DE 2023

SUPER BAR INOX Protection avant en inox homologuée CE Livré avec certificat d'homologation européen Norme 2005/66/ce Tube Ø 76mm Uniquement pour Ranger RAPTOR - Compatible avec capteurs radar de stationnement et système anti-collision auto adaptatif - Livré prêt à poser, avec kit de fixation et notice de montage - Aucune modification du véhicule est nécessaire au montage (montage sans perçage) Existe en version thermolaqué Noir : ECSPB510N Compatible pour Ranger...

Références :

EQUIPEMENTS POUR FORD RANGER RAPTOR PXIV T7

Référence : ECSPB510
Prix : 787,00 € TTC/Pièce

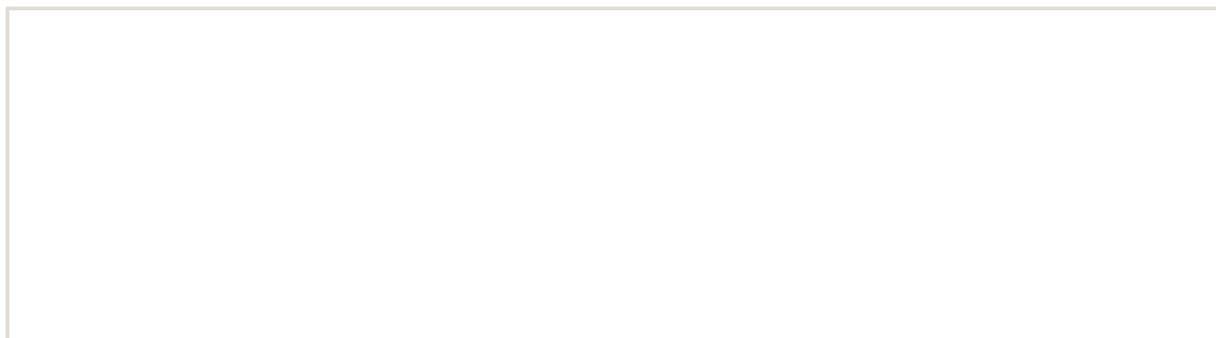

EQUIPEMENTS POUR FORD RANGER RAPTOR PXIV T7**BARRE DE PROTECTION AVANT INOX 63MM POUR FORD RANGER RAPTOR A PARTIR DE 2023**

Si vous êtes le fier propriétaire d'un Ford Ranger Raptor 2023+ et que vous recherchez une manière élégante de protéger votre pare-choc des dommages potentiels, le Tube de Protection Avant en Inox Ø63 est l'accessoire parfait pour vous. Non seulement il offre une protection fiable, mais il ajoute également une touche de style robuste à votre véhicule. Caractéristiques Clés : Tube : Ø 63mm : Construit avec un tube solide de 63 mm de diamètre, ce protecteur avant est conçu pour résister aux...

Références :**Référence : SLF510**Prix : **708,00 € TTC/Pièce****BARRE DE PROTECTION AVANT NOIR 63MM POUR FORD RANGER RAPTOR A PARTIR DE 2023 - THERMOLAQUE NOIR**

Si vous possédez un Ford Ranger Raptor 2023+ et que vous souhaitez protéger votre pare-choc tout en ajoutant une touche d'élégance, Cette barre de Protection Avant Thermolaqué Noir Ø63 est l'accessoire qu'il vous faut. Non seulement il offre une protection robuste, mais il rehausse également le look de votre véhicule. Caractéristiques Essentielles : Tube : Ø 63mm : Fabriqué avec un tube solide de 63 mm de diamètre, cette barre de protection avant est conçu pour résister aux impacts et aux...

Références :**Référence : SLF510N**Prix : **708,00 € TTC/Pièce****SUSPENSION & REHAUSSE****RESSORTS HÉLICOÏDAUX**

**RESSORTS ARRIERES REHAUSSE +40-50 MM
TARAGE 300/500 KG POUR FORD RANGER
RAPTOR**

Fabriquées en Australie, les ressorts sont conçus pour réduire les forces de rebond qui traversent le ressort hélicoïdal. Lorsque le conducteur tourne ou change de voie, le ressort augmente le contrôle du conducteur et réduit l'usure du système de suspension.

Références :

Référence : TTCS-2518
Prix : **326,00 € TTC/Paire**

EQUIPEMENTS POUR FORD RANGER RAPTOR PXIV T7



**RESSORTS ARRIERES REHAUSSE +40 MM
TARAGE 100/300KG POUR FORD RANGER
RAPTOR**

Fabriquées en Australie, les ressorts sont conçus pour réduire les forces de rebond qui traversent le ressort hélicoïdal. Lorsque le conducteur tourne ou change de voie, le ressort augmente le contrôle du conducteur et réduit l'usure du système de suspension.

Références :

Référence : TTCS-2517
Prix : **326,00 € TTC/Paire**



**RESSORTS HELICOIDAUX ARRIERE TERRAIN
TAMER REHAUSSE +40-50MM TARAGE
+50/100KG POUR FORD RANGER RAPTOR**

Fabriqués en Australie, les ressorts Terrain Tamer renforcée sont fabriqués à partir d'acier X5K, subissent un traitement thermique, et bénéficient d'une finition époxy. LES RESSORTS TERRAIN TAMER SONT GARANTIS A VIE.

Références :

Référence : TTCS-2516
Prix : **326,00 € TTC/Paire**



**RESSORTS ARRIERE OME REHAUSSE +25MM
TARAGE MEDIUM FORD RANGER RAPTOR 2018**

Quand vous entreprenez un voyage dans des zones isolées, il vous faudra transporter suffisamment de carburant, d'eau, de pièces détachées et d'équipements de sécurité. Votre véhicule sera chargé au maximum, ce qui sollicitera fortement vos suspensions. Vous roulez probablement sur les terrains les plus impitoyables et vous atteindrez ainsi les limites de votre suspension d'origine. OLD MAN EMU a mis au point une large gamme de ressorts hélicoïdaux pour chaque véhicule, la plus grande partie...

Références :

Référence : 3182
Prix : **321,00 € TTC/Paire**

EQUIPEMENTS POUR FORD RANGER RAPTOR PXIV T7

OLD MAN EMU
OFF ROAD SUSPENSION**RESSORTS ARRIERE OME REHAUSSE +25MM
TARAGE +200KG FORD RANGER RAPTOR 2018**

Quand vous entreprenez un voyage dans des zones isolées, il vous faudra transporter suffisamment de carburant, d'eau, de pièces détachées et d'équipements de sécurité. Votre véhicule sera chargé au maximum, ce qui sollicitera fortement vos suspensions. Vous roulez probablement sur les terrains les plus impitoyables et vous atteindrez ainsi les limites de votre suspension d'origine. OLD MAN EMU a mis au point une large gamme de ressorts hélicoïdaux pour chaque véhicule, la plus grande partie...

Références :**Référence : 3183****Prix : 304,95 € TTC/Paire****RESSORTS AVANTS REHAUSSE +40 MM TARAGE
50 KG POUR FORD RANGER RAPTOR 2023+**

Fabriquées en Australie, les ressorts sont conçus pour réduire les forces de rebond qui traversent le ressort hélicoïdal. Lorsque le conducteur tourne ou change de voie, le ressort augmente le contrôle du conducteur et réduit l'usure du système de suspension.

Références :**Référence : TTCS-2568****Prix : 326,00 € TTC/Paire****RESSORTS ARRIERES REHAUSSE +20 MM
TARAGE 50 KG POUR FORD RANGER RAPTOR
2023+**

Fabriquées en Australie, les ressorts sont conçus pour réduire les forces de rebond qui traversent le ressort hélicoïdal. Lorsque le conducteur tourne ou change de voie, le ressort augmente le contrôle du conducteur et réduit l'usure du système de suspension.

Références :**Référence : TTCS-2569****Prix : 326,00 € TTC/Paire****EQUIPEMENT INTÉRIEUR & EXTÉRIEUR****GALERIES ET BARRES DE BENNE**

EQUIPEMENTS POUR FORD RANGER RAPTOR PXIV T7



BARRES DE PORTAGE POUR COUVRE BENNE MOUNTAIN TOP POUR FORD RANGER / RANGER RAPTOR ET AMAROK 2023+

Barres transversales fixées sur les rails compatibles UNIQUEMENT avec Roll Top Cover Mountain Top : - La paire - Charge maxi : 75 kg (37.5kg par barre) Ajoutez des barres transversales au cover rétractable MOUNTAIN TOP, afin d'emporter des charges supplémentaires comme des planches de surf ou de vélos et tout en gardant un accès facile à votre benne de pick-up. Couleur Noir

Références :

Référence : MTR1400-BAR

Prix : **414,00 € TTC/Paire**



BARRES DE PORTAGE SUR BORD DE BENNE POUR FORD RANGER / RANGER RAPTOR ET AMAROK 2023+

Barres transversales sur bord de benne compatibles également avec Roll Top Cover Mountain Top : - La paire - Charge maxi : 75 kg afin d'emporter des charges supplémentaires comme des planches de surf ou de vélos et tout en gardant un accès facile à votre benne de pick-up.

Informations Techniques :

Ford Ranger 2P/4places - Extra Club (2023+) Ford Ranger 4P/4places - Double cab (2023+) Ford Ranger Raptor 4P/4places - Double cab (2023+) Volkswagen Amarok 4P/4Places - Double Cab (2023+)

Références :

Référence : MTCROSSBB1

Prix : **414,00 € TTC/Paire**



KIT 2 BARRES DE BENNE SPORTZ NOIRES 1650MM ET PIEDS RHINO RACK SUR BARRES LONGITUDINALES D'ORIGINES POUR FORD RANGER WILDTRAK A PARTIR DE 2022

Composition du kit de 2 barres de toit Sportz Rhinorack pour benne de Ford Ranger/Raptor Kit barres Sportz comprend : RX100 : 2 paires de pieds de fixation sur les barres d'origine SZ165B : 2 barres de toit aluminium 1650mm Caractéristiques des barres de portage et de sa fixation Les barres de toit Rhinorack sont conçues en Aluminium. Chaque section est livrée avec deux embouts (un de chaque côté) et une bande en caoutchouc. Ultra léger 75kg de résistance par barre en dynamique (véhicule en...)

Références :

Référence : JC-05287

Prix : **421,10 € TTC/Kit**

EQUIPEMENTS POUR FORD RANGER RAPTOR PXIV T7**KIT GALERIE DE BENNE SLIMLINE II FORD RANGER T6.2 (2022+) WILDTRAK DOUBLE CABINE AVEC ROLL TOP D'ORIGINE**

Si vous manquez d'espace dans votre Ford Ranger Wildtrak Double Cab, vous avez besoin de ce kit Slimline II Load Bed Rack. Il contient tout ce dont vous avez besoin pour installer ce rack massif juste au-dessus du plateau de chargement le rack augmentera considérablement la capacité de chargement de votre Ranger prêt pour l'aventure. Vous pouvez facilement placer un vélo, un kayak, une tente de toit et d'autres équipements sur votre porte-bagages Slimline II.

Informations Techniques :

KRFR024T - Ford Ranger T6.2 Wildtrak Double Cab w/OEM Roll Top (2022-Current) Slimline II Load Bed Rack Kit
Composé de : 3x FASS016 - Pieds plats (paire) / 65mm3x RRAC962 - Plaque de montage sur rail 1x RRSTG07 - Plateau SLII - 1345mm(L)X1358mm(L)
Matériau utilisé : Aluminium T6 revêtu de poudre époxy noire
Acier à haute résistance
Poids approximatif installé : 23.94kg (52.78lbs)
Les rainures en T situées en haut et en bas des lattes du plateau du rack et des profilés de bordure sont compatibles avec...

Références :

Référence : KRFR024T
Prix : **1 155,00 € TTC/Pièce**

**KIT DE GALERIE DE BENNE FRONTRUNNER SLIMLINE II POUR FORD RANGER T6.2 DOUBLE CABINE WILDTRAK/RAPTOR (2022+)**

Vous pouvez augmenter considérablement la capacité de transport de votre Ford Ranger avec le kit de barres de toit Slimline II qui a fait ses preuves. Ce porte-bagages complet personnalisable s'installe au-dessus du plateau de chargement et se fixe sur les points de montage d'usine du plateau de chargement du Ford Ranger, sans perçage ni modification. Ce kit est parfait pour une tente de toit et d'autres équipements de sport ou de randonnée.

Informations Techniques :

KRFR025T - Ford Ranger T6.2 (2022-Curr)SLII Kit porte-bagages
Composé de : 3x LASS026 - Pieds universels pour plateau de chargement (paire) 1x LASS046 - Ford Rngr T6.2 (22-Curr) Ld bd rck mount system 1x RRSTG07 - Plateau SLII - 1345mm(L)X1358mm(L)
Matériau utilisé : Aluminium T6 revêtu de poudre époxy noire
Acier à haute résistance
Poids approximatif installé : 33.7kg (74.3lbs)
Les rainures en T situées en haut et en bas des lattes du plateau du rack et des profilés de bordure sont compatibles avec des...

Références :

Référence : KRFR025T
Prix : **1 495,00 € TTC/Kit**

TIROIRS & COFFRES DE RANGEMENT



ARRET DE CHARGE COULISSANT DE BENNE POUR FORD RANGER / RANGER RAPTOR ET AMAROK 2023+

ARRET DE CHARGE COULISSANT MOUNTAIN TOP FORD RANGER/VOLKSWAGEN AMAROK 2023+ Améliorez l'organisation de votre Ranger avec le Mountain Top Bed Divider Facile à installer l'arrêt de charges dispose de plusieurs positions de verrouillage. Il a été testé pour sa durabilité et construit pour plus de commodité. Organisez votre benne n'a jamais été aussi facile qu'avec le Mountain Top Bed Divider.

Informations Techniques :

Ford Ranger 2P/4places - Extra Club (2023+) Ford Ranger 4P/4places - Double cab (2023+) Ford Ranger Raptor 4P/4places - Double cab (2023+) Volkswagen Amarok 4P/4Places - Double Cab (2023+)

Références :

Référence : MTR1400-DIV
Prix : **762,00 € TTC/Pièce**

TIROIRS DE RANGEMENT



TIROIR DE RANGEMENT SIMPLE ARB 1355 X 505 X 310 MM AVEC PLATEAU FIXE POUR PICK-UP DOUBLE CABINE

TIROIR DE RANGEMENT SIMPLE ARB 1355 X 505 X 310 MM AVEC PLATEAU FIXE Ce système est basé autour de plusieurs points clés donnant un produit de haute qualité avec une fonctionnalité et une facilité d'utilisation maximale : verrouillage à clé, fermeture par poignée, coup de poing pour un maximum de sécurité moquette traitée contre les UV et à haute résistance contre l'abrasion renforts de plancher pour un maintien maximal des charges placées dans chaque tiroir raccord d'angle en aluminium...

Références :

Référence : RD1355
Prix : **1 320,00 € TTC/Pièce**

EQUIPEMENTS POUR FORD RANGER RAPTOR PXIV T7



TIROIR DE RANGEMENT SIMPLE ARB 1355 X 505 X 310 MM AVEC PLATEAU COULISSANT POUR PICK-UP DOUBLE CABINE

TIROIR DE RANGEMENT SIMPLE ARB 1355 X 505 X 310 MM AVEC PLATEAU COULISSANT Ce système est basé autour de plusieurs points clés donnant un produit de haute qualité avec une fonctionnalité et une facilité d'utilisation maximale : verrouillage à clé, fermeture par poignée, coup de poing pour un maximum de sécurité moquette traitée contre les UV et à haute résistance contre l'abrasion renforts de plancher pour un maintien maximal des charges placées dans chaque tiroir raccord d'angle en...

Références :

Référence : RDRF1355
Prix : **1 450,00 € TTC/Pièce**



TIROIR DE RANGEMENT SIMPLE ARB 1355 X 505 X 140 MM AVEC PLATEAU COULISSANT

TIROIR DE RANGEMENT SIMPLE ARB 1355 X 505 X 140 MM AVEC PLATEAU COULISSANT Ce système est basé autour de plusieurs points clés donnant un produit de haute qualité avec une fonctionnalité et une facilité d'utilisation maximale : verrouillage à clé, fermeture par poignée, coup de poing pour un maximum de sécurité moquette traitée contre les UV et à haute résistance contre l'abrasion renforts de plancher pour un maintien maximal des charges placées dans chaque tiroir raccord d'angle en...

Références :

Référence : RF1355
Prix : **1 010,00 € TTC/Pièce**



TIROIR DE RANGEMENT SIMPLE ARB 1355 X 500 X 190 MM AVEC PLATEAU COULISSANT

TIROIR DE RANGEMENT SIMPLE ARB 1355 X 505 X 140 MM AVEC PLATEAU COULISSANT Il s'agit de tiroir mi-hauteur. Ce système est basé autour de plusieurs points clés donnant un produit de haute qualité avec une fonctionnalité et une facilité d'utilisation maximale : verrouillage à clé, fermeture par poignée, coup de poing pour un maximum de sécurité moquette traitée contre les UV et à haute résistance contre l'abrasion renforts de plancher pour un maintien maximal des charges placées dans chaque...

Références :

Référence : RFH1355
Prix : **1 190,00 € TTC/Pièce**

EQUIPEMENTS POUR FORD RANGER RAPTOR PXIV T7



SYSTEME TIROIR ETANCHE + PLATEAU DECKED POUR FORD RANGER RAPTOR DOUBLE CABINE A PARTIR DE 2023

SYSTEME TIROIR ETANCHE + PLATEAU DECKED POUR FORD RANGER RAPTOR DOUBLE CABINE A PARTIR DE 2023 Cette nouvelle version des produits DECKED conçue par nos ingénieurs aux Etats-Unis, vous offre plus de d'espace avec son unique et super tiroir (500 kg de charge utile sur le double plancher et 180 kg sur le super tiroir) OPTIMISER votre pick-up et VUL avec les systèmes DECKED, c'est simple avec DECKED ! Le système de tiroirs coulissants se fixe sur le plateau de votre véhicule, juste...

Informations Techniques :

longueur de la benne : 1549 mm longueur du système Decked : 1445 mm poids du système Decked installé : 80 kg se monte sur : FORD RANGER RAPTOR DOUBLE CABINE A PARTIR DE 2023

Références :

Référence : YF7

Prix : 2 180,00 € TTC/Pièce

ACCESSOIRES COFFRES & TIROIRS

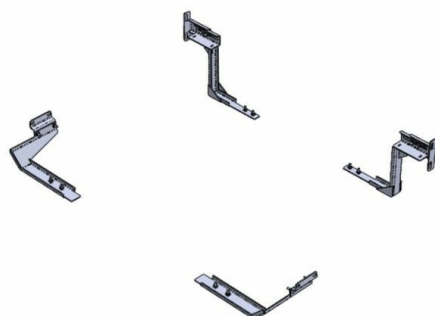

T-SLIDE BRACKETS

ADAPTATEUR POUR PLATEAU COULISSANT RUUUD ET COUVRE BENNE ELECTRIQUE D'ORIGINE POUR FORD RANGER RAPTOR ET VW AMAROK 2023+

Adaptateurs indispensables pour votre plateau coulissant Les brackets RUUUD sont spécialement conçus pour permettre l'installation d'un plateau coulissant RUUUD sur les Ford Ranger, Ranger Raptor et VW Amarok à partir de 2023, lorsqu'ils sont équipés du couvre-benne électrique d'origine (OE electric rollcover). Ces supports assurent une compatibilité parfaite, sans modification, et garantissent une fixation robuste et sécurisée. Robustesse et montage plug & play Fabriqués en acier haute...

Références :

Référence : 95-20050

Prix : 96,00 € TTC/Lot

EQUIPEMENTS POUR FORD RANGER RAPTOR PXIV T7**ADAPTATEUR POUR PLATEAU COULISSANT
RUUUD ET COUVRE BENNE ELECTRIQUE
D'ORIGINE POUR FORD RANGER 2012-2022**

Adaptateurs indispensables pour votre plateau coulissant Les brackets RUUUD sont spécialement conçus pour permettre l'installation d'un plateau coulissant RUUUD sur les Ford Ranger 2012-2022, lorsqu'ils sont équipés du couvre-benne électrique d'origine (OE electric rollcover). Ces supports assurent une compatibilité parfaite, sans modification, et garantissent une fixation robuste et sécurisée. Robustesse et montage plug & play Fabriqués en acier haute résistance et protégés par un traitement...

Références :**Référence : 95-30030****Prix : 180,00 € TTC/Lot****KIT DE FINITION TIROIR****KIT DE FINITION COMPLETE POUR
AMENAGEMENT TIROIR ARB POUR FORD RANGER
DOUBLE CABINE ET FORD RANGER RAPTOR A
PARTIR DE 2023 SANS BAC DE BENNE**

KIT DE FINITION CÔTÉ POUR AMENAGEMENT TIROIR ARB POUR FORD RANGER DOUBLE CABINE ET FORD RANGER RAPTOR A PARTIR DE 2023 Kit de finition compatible pour les tiroirs commençant par 37-RD et 37-RDRF

Références :**Référence : MAP21FKEK****Prix : 704,00 € TTC/Kit****KIT DE FINITION COMPLETE POUR
AMENAGEMENT TIROIR ARB POUR FORD RANGER
DOUBLE CABINE ET FORD RANGER RAPTOR A
PARTIR DE 2023 AVEC BAC DE BENNE D'ORIGINE**

KIT DE FINITION LATÉRALE ET AVANT POUR AMENAGEMENT TIROIR ARB POUR FORD RANGER DOUBLE CABINE ET FORD RANGER RAPTOR A PARTIR DE 2023 AVEC BAC DE BENNE D'ORIGINE Kit de finition compatible pour les tiroirs commençant par 37-RD et 37-RDRF Comprend les finitions latérales et la finition avant pour parfaire l'installation des tiroirs ARB.

Références :**Référence : MAP21TLFKEK****Prix : 704,00 € TTC/Kit**

EQUIPEMENTS POUR FORD RANGER RAPTOR PXIV T7



KIT DE FINITION COMPLETE POUR TIROIR ARB POUR FORD RANGER EXTRA CABINE A PARTIR DE 2023 SANS BAC DE BENNE

KIT DE FINITION LATÉRALE ET AVANT POUR AMÉNAGEMENT TIROIR ARB POUR FORD RANGER DOUBLE CABINE ET FORD RANGER RAPTOR A PARTIR DE 2023 AVEC BAC DE BENNE D'ORIGINE Kit de finition compatible pour les tiroirs de 1730MM Comprend les finitions latérales et la finition avant pour parfaire l'installation des tiroirs ARB.

Références :

Référence : MAP21ECFKEK
Prix : **634,00 € TTC/Kit**

PLATEAU COULISSANT BENNE



ARRÊT DE CHARGE COULISSANT DE BENNE POUR FORD RANGER / RANGER RAPTOR ET AMAROK 2023+

ARRÊT DE CHARGE COULISSANT MOUNTAIN TOP FORD RANGER/VOLKSWAGEN AMAROK 2023+ Améliorez l'organisation de votre Ranger avec le Mountain Top Bed Divider Facile à installer l'arrêt de charges dispose de plusieurs positions de verrouillage. Il a été testé pour sa durabilité et construit pour plus de commodité. Organisez votre benne n'a jamais été aussi facile qu'avec le Mountain Top Bed Divider.

Informations Techniques :

Ford Ranger 2P/4places - Extra Club (2023+) Ford Ranger 4P/4places - Double cab (2023+) Ford Ranger Raptor 4P/4places - Double cab (2023+) Volkswagen Amarok 4P/4Places - Double Cab (2023+)

Références :

Référence : MTR1400-DIV
Prix : **762,00 € TTC/Pièce**



PLATEAU COULISSANT LONGUEUR AJUSTABLE POUR BENNE DE PICKUP DOUBLE/EXTRA/SIMPLE CABINE CHARGE MAXI 600KG

plateau coulissant s'adaptant à tous les modèles de pick up simple / double ou extra cabine Caractéristiques : Chargement accessible sans monter dans la benne grâce au plateau coulissant Possède un rebord en acier avec points d'ancrage permettant de sécuriser le contenu Sol résistant Peut se bloquer dans plusieurs positions pour une utilisation optimale Livré dans une longueur de 1443mm (double cabine standard) et peut être déployé jusqu'à une longueur de 1843mm Couleur : noir ...

Références :

EQUIPEMENTS POUR FORD RANGER RAPTOR PXIV T7

Référence : BEDSLIDE6
Prix : 1 690,00 € TTC/Pièce



EQUIPEMENTS POUR FORD RANGER RAPTOR PXIV T7



**PLATEAU COULISSANT CARGOGLIDE DECKED
POUR PICKUP DOUBLE CABINE 1415 x1046MM
OUVERTURE 75%**

Le Cargoglide 3e génération est là ! Pensé pour être plus ergonomique et avec un meilleur accès au chargement que la version précédente, le Cargoglide Decked est aussi plus léger de 20% grâce notamment à une fonte notable de la hauteur du plateau. Ainsi vous gagnerez en volume utile tout en économisant du carburant et, bien sûr, sans perte de capacité de charge. Facile à installer car livré déjà préassemblé, le cargo glide est conçu en contreplaqué de 1.9cm de type marin revêtu d'une couche...

Informations Techniques :

Longueur x largeur : 1415 x 1046MM Charge utile 680kg

Références :

Référence : DCG1500-5641
Prix : 2 390,00 € TTC/Pièce



**PLATEAU COULISSANT CARGOGLIDE DECKED
POUR PICKUP DOUBLE CABINE 1433 x1046mm
OUVERTURE 100%**

Le Cargoglide 2e génération est là ! Pensé pour être plus ergonomique et avec un meilleur accès au chargement que la version précédente, le Cargoglide Decked est aussi plus léger de 20% grâce notamment à une fonte notable de la hauteur du plateau. Ainsi vous gagnerez en volume utile tout en économisant du carburant et, bien sûr, sans perte de capacité de charge. Facile à installer car livré déjà préassemblé, le cargo glide est conçu en contreplaqué de 1.9cm de type marin revêtu d'une couche...

Informations Techniques :

Longueur x largeur : 1433 x 1046MM

Références :

Référence : DCG1000XL-5641
Prix : 3 650,00 € TTC/Pièce

EQUIPEMENTS POUR FORD RANGER RAPTOR PXIV T7



DEMI PLATEAU COULISSANT CARGOGLIDE DECKED POUR PICKUP DOUBLE CABINE 1415 x 615mm OUVERTURE 75%

Le Cargoglide 2e génération est là ! Pensé pour être plus ergonomique et avec un meilleur accès au chargement que la version précédente, le Cargoglide Decked est aussi plus léger de 20% grâce notamment à une fonte notable de la hauteur du plateau. Ainsi vous gagnerez en volume utile tout en économisant du carburant et, bien sûr, sans perte de capacité de charge. Facile à installer car livré déjà préassemblé, le cargo glide est conçu en contreplaqué de 1.9cm de type marin revêtu d'une couche...

Informations Techniques :

Longueur x largeur : 1415 x 615 MM

Références :

Référence : DCG600-5624

Prix : 1 490,00 € TTC/Pièce



PLATEAU COULISSANT RUUUD SANS PERCAGE POUR FORD RANGER ET VW AMAROK EXTRA CABINE 2023+

Accédez à votre matériel en un clin d'œil Le plateau coulissant RUUUD est la solution idéale pour optimiser la benne de votre Ford Ranger ou VW Amarok Extra Cab (à partir de 2023). Conçu pour les professionnels comme pour les passionnés de 4x4, ce tiroir coulissant robuste permet un accès rapide et sécurisé à vos outils, équipements de travail ou matériel de camping. Extensible et verrouillable, il transforme l'organisation de votre pick-up pour plus de confort et d'efficacité au...

Références :

Référence : 20-10135

Prix : 2 340,00 € TTC/Pièce

EQUIPEMENTS POUR FORD RANGER RAPTOR PXIV T7



PLATEAU COULISSANT RUUUD SANS PERCAGE POUR FORD RANGER / RANGER PEHV / RAPTOR ET VW AMAROK DOUBLE CABINE 2023+

Accédez à votre matériel en un clin d'œil Le plateau coulissant RUUUD est la solution idéale pour optimiser la benne de votre Ford Ranger, Ranger Raptor ou VW Amarok double Cab (à partir de 2023). Conçu pour les professionnels comme pour les passionnés de 4x4, ce tiroir coulissant robuste permet un accès rapide et sécurisé à vos outils, équipements de travail ou matériel de camping. Extensible et verrouillable, il transforme l'organisation de votre pick-up pour plus de confort et d'efficacité au...

Informations Techniques :

Marque Ruuud Modèles compatibles Ford Ranger, Raptor, VW Amarok 2023+ Capacité de charge fermée 800 kg Capacité de charge étendue 400 kg Système d'installation Sans perçage, utilisant les points de fixation existants Fonctionnalités supplémentaires Multi-stop, poignée avec bouton-poussoir Accessoire recommandé Part 95-20050 pour installation avec couvre-benne à rouleau Poids 84.5 kg Dimensions Largeur max 121 x Longueur 138 x Hauteur 11cm + 7cm de coté

Références :

Référence : 20-10120

Prix : 1 980,00 € TTC/Pièce

MARCHEPIED



MARCHE PIEDS OVALE NOIR POUR FORD RANGER DOUBLE CABINE A PARTIR DE 2012 ET FORD RANGER RAPTOR A PARTIR DE 2023 - THERMOLAQUE NOIR

Les Marche-Pieds Thermolaqués Noirs sont le complément idéal pour votre Ford Ranger. Que vous conduisiez une version antérieure ou la toute nouvelle, Limited, Wildtrak 2023+ ou même le redoutable Ranger Raptor 2023+, ces marche-pieds ajoutent à la fois style et fonctionnalité à votre véhicule. Caractéristiques clés (La paire) : Embouts en Inox : Les embouts en acier inoxydable ajoutent une touche d'élégance à ces marche-pieds tout en assurant leur durabilité. Montage Sans Perçage : ...

Références :

Référence : DSP295N

Prix : 787,00 € TTC/Paire

EQUIPEMENTS POUR FORD RANGER RAPTOR PXIV T7



MARCHE PIEDS NOIR POUR FORD RANGER DOUBLE CABINE A PARTIR DE 2012 ET FORD RANGER RAPTOR A PARTIR DE 2023 - THERMOLAQUE NOIR

Les Marche-Pieds Plats Ø50 en version thermolaquée noire sont l'accessoire idéal pour votre Ford Ranger 2012/2022, ainsi que pour les modèles Ford Ranger XLT, Limited, Wildtrak 2023+ et Ford Ranger Raptor 2023+ Double Cabine. Découvrez leurs caractéristiques exceptionnelles. Caractéristiques : Ø 50mm : Ces Marche-Pieds robustes mesurent 50 mm de diamètre, offrant une plateforme solide pour monter et descendre de votre véhicule en toute sécurité. Ecartement Réglable : L'écartement...

Références :

Référence : P295N

Prix : 692,00 € TTC/Paire

VÉRIN DE HAYON OU DE CAPOT



VERIN DE HAYON TAILGATE ASSIST ARB AIDE A LA FERMETURE ET RETENUE A L'OUVERTURE POUR FORD RANGER PX IV 2023+ / FORD RANGER RAPTOR 2023+

Les vérins de hayon Tailgate Assist de chez ARB sont la solution idéale pour abaisser et relever le hayon de votre pick-up, Tailgate Assist contrôle en toute sécurité la vitesse d'ouverture et réduit les efforts de fermeture tout en permettant une utilisation simple à une main. Chaque kit est livré avec le matériel spécifique au véhicule, y compris des supports de montage du câble de hayon et des supports de guidage, le cas échéant. Ce kit se monte sur : - FORD RANGER à partir de 2023...

Références :

Référence : 4740070

Prix : 263,00 € TTC/Kit



JOINTS LATÉRAUX POUR FORD RANGER PX IV / VOLKSWAGEN AMAROK DOUBLE ET EXTRA CAB 2023+

Kit d'étanchéité pour benne arrière Ford Ranger & Amarok
Description : Protégez efficacement la benne arrière de votre véhicule avec nos joints latéraux spécialement conçus pour les modèles Ford Ranger et Amarok. Ces kits, élaborés par ARB, visent à améliorer l'étanchéité de la benne, offrant ainsi une protection optimale contre l'eau et la poussière, spécifiquement autour de la benne. Que vous ayez à affronter des chemins poussiéreux ou des conditions météorologiques défavorables, notre kit...

Références :

EQUIPEMENTS POUR FORD RANGER RAPTOR PXIV T7

Référence : 6178014

Prix : 184,00 € TTC/Paire

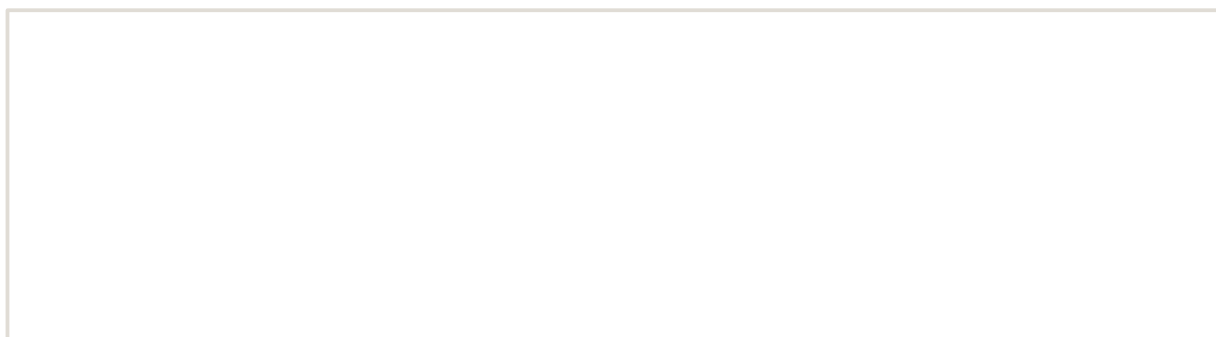

EQUIPEMENTS POUR FORD RANGER RAPTOR PXIV T7

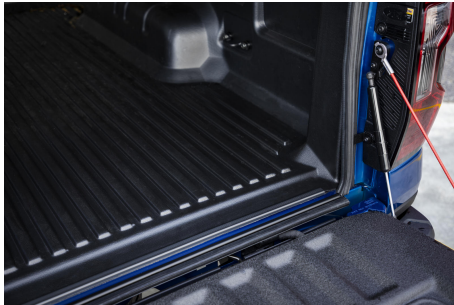

JOINTS D'ETANCHEITE INFÉRIEUR DE HAYON POUR FORD RANGER PX IV / VOLKSWAGEN AMAROK DOUBLE ET EXTRA CAB 2023+

Kit d'étanchéité pour benne arrière Ford Ranger & Amarok Description : Protégez efficacement la benne arrière de votre véhicule avec nos joints latéraux spécialement conçus pour les modèles Ford Ranger et Amarok. Ces kits, élaborés par ARB, visent à améliorer l'étanchéité de la benne, offrant ainsi une protection optimale contre l'eau et la poussière, spécifiquement autour de la benne. Que vous ayez à affronter des chemins poussiéreux ou des conditions météorologiques défavorables, notre kit...

Références :

Référence : 6178102
Prix : 60,00 € TTC/Paire



VERINS DE HAYON TAILGATE ASSIST ARB AIDE A LA FERMETURE ET RETENUE A L'OUVERTURE POUR FORD RANGER PX IV 2023+ / FORD RANGER RAPTOR 2023+ AVEC HARDTOP ARB

Les vérins de hayon Tailgate Assist de chez ARB sont la solution idéale pour abaisser et relever le hayon de votre pick-up, Tailgate Assist contrôle en toute sécurité la vitesse d'ouverture et réduit les efforts de fermeture tout en permettant une utilisation simple à une main. Chaque kit est livré avec le matériel spécifique au véhicule, y compris des supports de montage et des câbles de hayon de remplacement et des supports de guidage, le cas échéant. Ce kit se monte sur : - Ford ranger PX...

Références :

Référence : 4740060
Prix : 268,00 € TTC/Kit



VERINS DE CAPOT POUR FORD RANGER/RAPTOR 2022+

AMORTISSEUR DE CAPOT A GAZ Oubliez les mains et les vêtements sales avec les kits d'assistance de capot RIVAL et rendez l'ouverture du hayon beaucoup plus confortable avec le kit d'assistance de hayon RIVAL construit sur des vérins à gaz dynamiques Stabilus. AVANTAGES: Ouverture facile Fonctionnement mains libres Vêtements propres

Références :

Référence : 2A.ST.1814.1
Prix : 84,00 € TTC/Paire



EQUIPEMENTS POUR FORD RANGER RAPTOR PXIV T7



VERIN HAYON + ASSISTANCE FERMETURE FORD RANGER / RAPTOR 2023+

Kits de levage de capot Ford Ranger Raptor 2022+; Ranger 2022+ Facilitez l'ouverture et la fermeture de votre hayon avec ce kit rapide et facile à installer sur votre Ford Ranger et Raptor 2022 et plus tard.

Références :

Référence : RIT.SYST.1814.2

Prix : 150,00 € TTC/Pièce

PROTECTIONS DE COFFRE / DE SOL



JEU DE TAPIS EN CAOUTCHOUC FORD PERFORMANCE AVANT ET ARRIERE POUR FORD RANGER RAPTOR 2022 +

Les tapis de sol en caoutchouc Ford sont conçus sur mesure pour s'adapter parfaitement à votre véhicule. Leur matière élastique en caoutchouc synthétique protège efficacement l'intérieur contre les salissures et l'humidité. Les tapis de sol en caoutchouc Ford sont la solution de protection idéale pour le plancher de votre véhicule.

Références :

Référence : TCFRR22

Prix : 192,00 € TTC/Kit



TAPIS DE SOL AVANT GAUCHE ET DROIT POUR FORD RANGER MK4 2022+

Les tapis de sol Carbox permettent de protéger la moquette de votre véhicule Le tapis de sol Carbox : se pose en un instant se lave d'un coup de jet protège efficacement votre sol Souple et solide : thermoformé dans un plastique mi-souple, le tapis de sol est également renforcé par des nervures. Sa résistance aux frottements, contacts, chocs est remarquable. Ses formes épousent parfaitement les contours de votre sol, occupant ainsi toute la place disponible, parfaitement calé.

Références :

Référence : TS72-3033

Prix : 99,18 € TTC/Paire

EQUIPEMENTS POUR FORD RANGER RAPTOR PXIV T7



TAPIS DE SOL ARRIERE GAUCHE ET DROITE POUR FORD RANGER DOUBLE CABINE MK4 2022+

Les tapis de sol Carbox permettent de protéger la moquette de votre véhicule. Le tapis de sol Carbox : se pose en un instant, se lave d'un coup de jet, protège efficacement votre sol. Souple et solide : thermoformé dans un plastique mi-souple, le tapis de sol est également renforcé par des nervures. Sa résistance aux frottements, contacts, chocs est remarquable. Ses formes épousent parfaitement les contours de votre sol, occupant ainsi toute la place disponible, parfaitement calé.

Références :

Référence : TS73-3033

Prix : **69,54 € TTC/Paire**

ROLL BAR



ROLL BAR INOX DOUBLE TUBE 76MM POUR FORD RANGER ET FORD RANGER RAPTOR A PARTIR DE 2023

Le Roll Bar Inox pour Ford Ranger 2023+ est l'accessoire idéal pour ajouter une touche de style et de renforcement à votre véhicule. Conçu pour les modèles XLT, Limited, et Raptor de Ford Ranger, ce Roll Bar est parfait pour ceux qui souhaitent améliorer l'apparence de leur pick-up. Caractéristiques principales : Double Tube Ø76 mm : Composé de deux tubes en acier inoxydable de 76 mm de diamètre, ce Roll Bar ajoute une présence robuste à votre Ford Ranger. Sans Plaque Latérale : La...

Références :

Référence : RLD525IX

Prix : **942,00 € TTC/Pièce**



ROLL BAR NOIR DOUBLE TUBE 76MM POUR FORD RANGER ET FORD RANGER RAPTOR A PARTIR DE 2023

Le Roll Bar Thermolaqué Noir pour Ford Ranger 2023+ est l'accessoire idéal pour ceux qui cherchent à ajouter une touche de style et de renforcement à leur pick-up. Compatible avec les modèles XLT, Limited et Raptor de Ford Ranger, ce Roll Bar est conçu pour les véhicules sans couvre-benne (à l'exception de la finition Wildtrak). Il offre une apparence robuste tout en améliorant l'esthétique de votre Ford Ranger. Caractéristiques principales : Double Tube Ø76 mm : Fabriqué à partir de deux...

Références :

Référence : RLD525N

Prix : **942,00 € TTC/Pièce**

EQUIPEMENTS POUR FORD RANGER RAPTOR PXIV T7**ROLL BAR INOX AVEC PLAQUE LATÉRALE
DOUBLE TUBE 76MM POUR FORD RANGER ET
FORD RANGER RAPTOR A PARTIR DE 2023**

Le Roll Bar Inox avec Plaque Latérale Centrale pour Ford Ranger 2023+ est l'accessoire parfait pour les propriétaires de Ford Ranger souhaitant ajouter une touche de style et de fonctionnalité à leur véhicule. Ce Roll Bar est spécialement conçu pour les modèles XLT, Limited et Raptor de Ford Ranger, et il est compatible uniquement avec les Ranger sans couvre benne (à l'exception de la finition Wildtrak). Il allie un design élégant à des fonctionnalités pratiques pour améliorer l'apparence et les...

Références :

Référence : RLDK525IX
Prix : **981,00 € TTC/Pièce**

**ROLL BAR NOIR AVEC PLAQUE LATÉRALE
DOUBLE TUBE 76MM POUR FORD RANGER ET
FORD RANGER RAPTOR A PARTIR DE 2023**

Le Roll Bar Thermolaqué Noir avec Plaque Latérale Centrale pour Ford Ranger 2023+ est l'accessoire idéal pour ceux qui souhaitent rehausser à la fois le style et la fonctionnalité de leur véhicule. Conçu spécialement pour les modèles XLT, Limited et Raptor de Ford Ranger, ce Roll Bar est compatible uniquement avec les Ranger sans couvre benne (à l'exception de la finition Wildtrak). Il allie un design élégant à des caractéristiques pratiques pour améliorer l'apparence et les performances de...

Références :

Référence : RLDK525N
Prix : **981,00 € TTC/Pièce**

**ROLL BAR INOX AVEC PLAQUE LATÉRALE
DOUBLE TUBE 76MM POUR FORD RANGER ET
FORD RANGER RAPTOR A PARTIR DE 2023**

Si vous êtes propriétaire d'un Ford Ranger XLT, Limited ou Raptor de l'année 2023 ou ultérieure et que vous souhaitez renforcer à la fois le style et la fonctionnalité de votre véhicule, ne cherchez pas plus loin. Le Roll Bar Inox avec Plaque Latérale Basse est l'accessoire parfait pour votre Ford Ranger. Il est spécialement conçu pour s'adapter aux modèles sans couvre benne, à l'exception de la finition Wildtrak. Caractéristiques principales : Double Tube Ø76 mm : Fabriqué en acier...

Références :

Référence : ROLSK525IX
Prix : **981,00 € TTC/Pièce**

EQUIPEMENTS POUR FORD RANGER RAPTOR PXIV T7



ROLL BAR INOX AVEC PLAQUE LATÉRALE DOUBLE TUBE 76MM POUR FORD RANGER ET FORD RANGER RAPTOR A PARTIR DE 2023

Si vous êtes le fier propriétaire d'un Ford Ranger XLT, Limited ou Raptor de l'année 2023 ou ultérieure et que vous souhaitez apporter une touche d'élégance et de robustesse à votre véhicule, ne cherchez pas plus loin. Notre Roll Bar Thermolaqué Noir avec Plaque Latérale Basse est spécialement conçu pour répondre à vos besoins. Il est compatible avec les modèles Ranger sans couvre benne, à l'exception de la finition Wildtrak, et est disponible pour les configurations Double Cab, Super Cab et...

Références :

Référence : **ROLSK525N**
Prix : **981,00 € TTC/Pièce**



ROLL BAR NOIR DOUBLE TUBE INOX NEW STYLE 76MM POUR ROLL TOP COVER SUR FORD RANGER PXIV / FORD RAPTOR / VOLKSWAGEN AMAROK A PARTIR DE 2023

Le Roll Bar Inox est l'accessoire parfait pour rehausser l'apparence de votre Ford Ranger ou Volkswagen Amarok tout en ajoutant une couche supplémentaire de sécurité. Compatible uniquement avec les roll top Mountain Top versions manuelle (MTR) ou électrique (MTRE). Caractéristiques Clés : Double Tube Ø 76 : Le roll bar est doté de deux tubes en acier inoxydable de 76 mm de diamètre, offrant à la fois robustesse et élégance à votre véhicule. Compatibilité Étendue : Le Roll Bar Inox...

Références :

Référence : **MTR1400-ROLL**
Prix : **1 042,20 € TTC/Pièce**



ROLL BAR NOIR DOUBLE TUBE INOX NOIR NEW STYLE 76MM POUR ROLL TOP COVER SUR FORD RANGER PXIV / FORD RAPTOR / VOLKSWAGEN AMAROK A PARTIR DE 2023

Le Roll Bar Inox est l'accessoire parfait pour rehausser l'apparence de votre Ford Ranger ou Volkswagen Amarok tout en ajoutant une couche supplémentaire de sécurité. Compatible uniquement avec les roll top Mountain Top versions manuelle (MTR) ou électrique (MTRE). Caractéristiques Clés : Double Tube Ø 76 : Le roll bar est doté de deux tubes en acier inoxydable de 76 mm de diamètre, offrant à la fois robustesse et élégance à votre véhicule. Compatibilité Étendue : Le Roll Bar Inox...

Références :

Référence : **MTR1400-ROLL-B**
Prix : **1 051,20 € TTC/Pièce**

COUVRE BENNE



COUVRE BENNE ROLL TOP COVER EVO M MOUNTAIN TOP FORD RANGER / RANGER RAPTOR / VW AMAROK 2023+ DOUBLE CABINE NOIR

ROLL TOP COVER EVO manuel MOUNTAIN TOP FORD RANGER/VOLKSWAGEN AMAROK 2023+ DOUBLE CABINE NOIR
 Cette nouvelle version 2023 du rideau de benne Mountain top se veut plus épurée avec une finition unique en noir thermolaqué. Il réunit toutes les caractéristiques du Mountain top Classique. - Le système de fermeture se situe sous le rideau à l'arrière gauche et droit de ce dernier. - La benne est complètement verrouillée et sécurisée une fois le hayon fermé à clé. Ainsi le système de...

Références :

Référence : MTR1400B
 Prix : 2 031,00 € TTC/Pièce



BARRES DE PORTAGE POUR COUVRE BENNE MOUNTAIN TOP POUR FORD RANGER / RANGER RAPTOR ET AMAROK 2023+

Barres transversales fixées sur les rails compatibles UNIQUEMENT avec Roll Top Cover Mountain Top : - La paire - Charge maxi : 75 kg (37.5kg par barre) Ajoutez des barres transversales au cover rétractable MOUNTAIN TOP, afin d'emporter des charges supplémentaires comme des planches de surf ou de vélos et tout en gardant un accès facile à votre benne de pick-up. Couleur Noir

Références :

Référence : MTR1400-BAR
 Prix : 414,00 € TTC/Paire



BARRES DE PORTAGE SUR BORD DE BENNE POUR FORD RANGER / RANGER RAPTOR ET AMAROK 2023+

Barres transversales sur bord de benne compatibles également avec Roll Top Cover Mountain Top : - La paire - Charge maxi : 75 kg afin d'emporter des charges supplémentaires comme des planches de surf ou de vélos et tout en gardant un accès facile à votre benne de pick-up.

Informations Techniques :

Ford Ranger 2P/4places - Extra Club (2023+) Ford Ranger 4P/4places - Double cab (2023+) Ford Ranger Raptor 4P/4places - Double cab (2023+) Volkswagen Amarok 4P/4Places - Double Cab (2023+)

Références :

EQUIPEMENTS POUR FORD RANGER RAPTOR PXIV T7

Référence : MTCROSSBB1

Prix : 414,00 € TTC/Paire

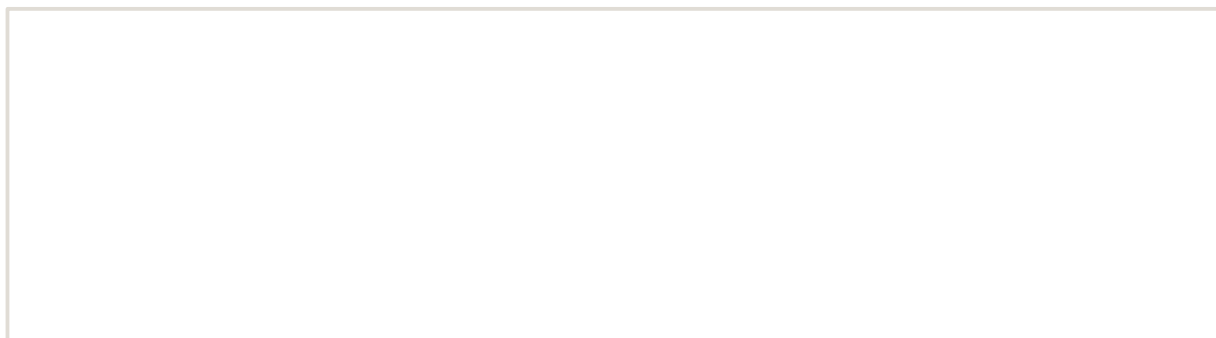

EQUIPEMENTS POUR FORD RANGER RAPTOR PXIV T7



**COUVRE BENNE ROLL TOP COVER EVO
ELECTRIQUE MOUNTAIN TOP FORD RANGER /
RANGER RAPTOR / VW AMAROK 2023+ DOUBLE
CABINE NOIR**

ROLL TOP COVER EVO ELECTRIQUE MOUNTAIN TOP FORD RANGER/VOLKSWAGEN AMAROK 2023+ DOUBLE CABINE NOIR
Cette nouvelle version 2023 du rideau de benne Mountain top se veut plus épurée avec une finition unique en noir thermolaqué. Il réunit toutes les caractéristiques du Mountain top Classique. - Le système de fermeture se situe sous le rideau à l'arrière gauche et droit de ce dernier. - La benne est complètement verrouillée et sécurisée une fois le hayon fermé à clé. Ainsi le système de...

Références :

Référence : MTRE1400B
Prix : **3 324,00 € TTC/Pièce**



**ARRET DE CHARGE COULISSANT DE BENNE
POUR FORD RANGER / RANGER RAPTOR ET
AMAROK 2023+**

ARRET DE CHARGE COULISSANT MOUNTAIN TOP FORD RANGER/VOLKSWAGEN AMAROK 2023+ Améliorez l'organisation de votre Ranger avec le Mountain Top Bed Divider Facile à installer l'arrêt de charges dispose de plusieurs positions de verrouillage. Il a été testé pour sa durabilité et construit pour plus de commodité. Organisez votre benne n'a jamais été aussi facile qu'avec le Mountain Top Bed Divider.

Informations Techniques :

Ford Ranger 2P/4places - Extra Club (2023+) Ford Ranger 4P/4places - Double cab (2023+) Ford Ranger Raptor 4P/4places - Double cab (2023+) Volkswagen Amarok 4P/4Places - Double Cab (2023+)

Références :

Référence : MTR1400-DIV
Prix : **762,00 € TTC/Pièce**



**BACHE SOUPLE NOIRE POUR FORD RANGER
DOUBLE CABINE A PARTIR DE 2023**

Protégez efficacement votre Ford Ranger Double Cabine à partir de l'année 2023 avec cette bâche souple noire de haute qualité. Conçue pour s'adapter parfaitement à votre véhicule, cette bâche offre une protection exceptionnelle contre les éléments tout en préservant son apparence et sa valeur. Caractéristiques principales : Compatibilité Parfaite : Cette bâche souple a été spécialement conçue pour les Ford Ranger Double Cabine fabriqués à partir de l'année 2023. Elle s'ajuste parfaitement...

Références :

EQUIPEMENTS POUR FORD RANGER RAPTOR PXIV T7

Référence : SFTC1400
Prix : 715,00 € TTC/Pièce

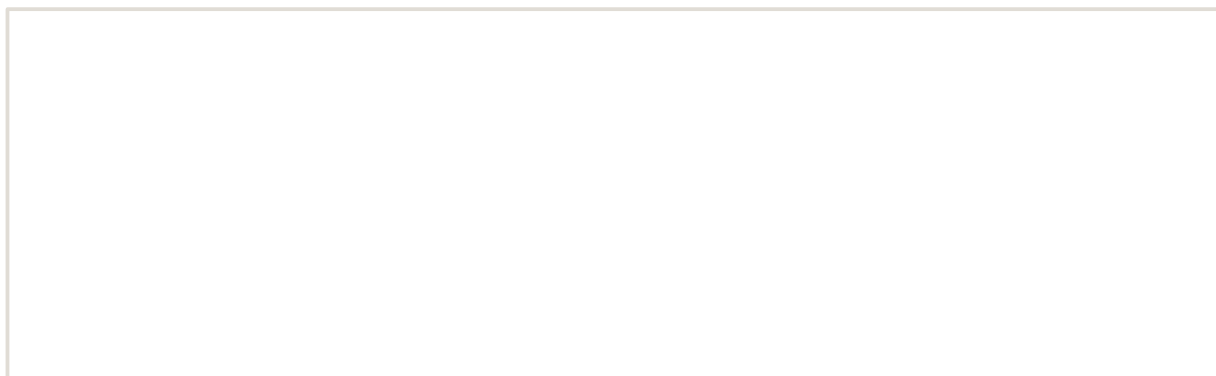

EQUIPEMENTS POUR FORD RANGER RAPTOR PXIV T7



**BACHE SOUPLE NOIRE POUR FORD RANGER
WILDTRAK DOUBLE CABINE ET RANGER RAPTOR
A PARTIR DE 2023**

Bâche souple KEKO (Tonneau Cover) – Ford Ranger Wildtrak / Raptor 2023+ Double Cabine (avec rollbar d'origine) Conçue spécialement pour le Ford Ranger nouvelle génération (2023 à 2026) en Double Cabine, la bâche souple KEKO est la solution idéale pour les propriétaires de Wildtrak / Platinum qui souhaitent conserver le look pick-up grâce au rollbar sport d'origine. Facile à utiliser et à installer, elle épouse parfaitement la benne et offre une finition premium, tendue et nette, très proche...

Références :

Référence : SFTC1400WT
Prix : **769,00 € TTC/Pièce**



**KIT ROLL TOP COVER ELECTRIQUE AVEC
ARCEAU ET BAC DE BENNE D'OCCASION ORIGINE
POUR FORD RAPTOR 2023 DOUBLE CABINE**

ARTICLE DE DÉMONTÉ - EN L'ETAT NI REPRIS NI ÉCHANGÉ KIT ROLL TOP COVER ELECTRIQUE D'OCCASION ORIGINE POUR FORD RAPTOR 2023 DOUBLE CABINE Composition du kit roll top cover : Roll bar, Roll top et bac de benne Roll top avec ouverture électrique , ! la partie électrique n'est pas compris dans le kit !

Références :

Référence : RB/BB/RL-FRR23/DC-OCC
Prix : **1 250,00 € TTC/Kit**



**COUVRE BENNE ARB HARDLID PREMIUM POUR
FORD RANGER RAPTOR 2023+**

Equip'Raid présente le ARB HardLid, couvre-benne rigide nouvelle génération, conçu pour offrir à la fois une surface de chargement robuste et une protection étanche de la benne. Véritable plateforme polyvalente, le HardLid permet de charger, sangler ou fixer durablement de nombreux équipements : échelle, matériel de récupération, ou même tente de toit. Il garantit un accès pratique à la benne tout en assurant une protection efficace contre les intempéries. Le HardLid repose sur un châssis en...

Informations Techniques :

Charge maximale dynamique : 150 kg Système de verrouillage : verrouillage centralisé Matériau : aluminium Finition : peinture époxy noire Compatibilité : arceau sport d'origine (OE Sport Bar) Fonction : couvercle amovible, plateforme de chargement et protection de benne haut de gamme, conçue pour un usage 4x4 intensif.

Références :

Référence : HLID02P
Prix : **3 124,46 € TTC/Pièce**

BIVOUAC & AUTONOMIE

CANOPY MODULABLE MODCAP



AMENAGEMENT TAILGATE GEAR POUR CANOPY CAMPER & MODCAP DOUBLE CABINE POUR FORD RANGER / RAPTOR 2022+

L'Overlanding est un type de voyage d'aventure sur de longues distances qui consiste à conduire un véhicule, généralement un véhicule tout-terrain 4x4 ou un camion, vers des destinations éloignées et souvent accidentées. La combinaison d'une camionnette et d'un camping-car à auvent est la solution parfaite pour voyager, explorer et vivre en plein air. Cet aménagement intérieur pour le célèbre canopy camper Alu-Cab qui transforme la benne vide en un espace fonctionnel, robuste et flexible pour...

Références :

Référence : **ALU-RDC-2022-FULL**
Prix : **4 490,00 € TTC/Kit**

MODCAP WORKER



ALU CAB MODCAP WORKER SANS FENETRES POUR FORD RANGER A PARTIR DE 2023 DOUBLE CABINE

ModCap ALU-Cab – Le hardtop avec toit relevable pour les aventuriers exigeants. Une plateforme évolutive, robuste et pensée pour le tout-terrain. Le ModCap d'ALU-Cab est une alternative innovante aux cellules classiques. Plus léger, plus accessible financièrement et entièrement modulable, il s'adresse aux voyageurs, professionnels et passionnés de 4x4 à la recherche d'une solution flexible et durable. Pensé comme une base fixe et personnalisable, le ModCap permet de choisir le type de toit le...

Références :

Référence : **AC-CC2-D-FR22-HT**
Prix : **5 890,00 € TTC/Kit**

EQUIPEMENTS POUR FORD RANGER RAPTOR PXIV T7**ALU CAB MODCAP WORKER AVEC FENETRES
LATERALES POUR FORD RANGER A PARTIR DE
2023 DOUBLE CABINE**

ModCap ALU-Cab – Le hardtop avec toit relevable pour les aventuriers exigeants Une plateforme évolutive, robuste et pensée pour le tout-terrain Le ModCap d'ALU-Cab est une alternative innovante aux cellules classiques. Plus léger, plus accessible financièrement et entièrement modulable, il s'adresse aux voyageurs, professionnels et passionnés de 4x4 à la recherche d'une solution flexible et durable. Pensé comme une base fixe et personnalisable, le ModCap permet de choisir le type de toit le...

Références :

Référence : AC-CC2-D-FR22-HT-W
Prix : **6 440,00 € TTC/Kit**

MODCAP CAMPER**ALU CAB MODCAP CAMPER SANS FENETRES
POUR FORD RANGER A PARTIR DE 2023 DOUBLE
CABINE**

ModCap ALU-Cab – Le hardtop avec toit relevable pour les aventuriers exigeants Une plateforme évolutive, robuste et pensée pour le tout-terrain Le ModCap d'ALU-Cab est une alternative innovante aux cellules classiques. Plus léger, plus accessible financièrement et entièrement modulable, il s'adresse aux voyageurs, professionnels et passionnés de 4x4 à la recherche d'une solution flexible et durable. Pensé comme une base fixe et personnalisable, le ModCap permet de choisir le type de toit le...

Informations Techniques :

Les photos illustrant ce produit proviennent d'un modcap avec fenestres et déjà équipé. Elles ne sont pas contractuelles. Couchage 2.6m x 1.4m et matelas de 70mm d'épaisseur dans la tente. Idéal pour deux personnes.

Références :

Référence : AC-CC2-D-FR22-RT
Prix : **13 928,00 € TTC/Kit**

EQUIPEMENTS POUR FORD RANGER RAPTOR PXIV T7



ALU CAB MODCAP CAMPER AVEC FENETRES LATERALES POUR FORD RANGER A PARTIR DE 2023 DOUBLE CABINE

ModCap ALU-Cab – Le hardtop avec toit relevable pour les aventuriers exigeants Une plateforme évolutive, robuste et pensée pour le tout-terrain Le ModCap d'ALU-Cab est une alternative innovante aux cellules classiques. Plus léger, plus accessible financièrement et entièrement modulable, il s'adresse aux voyageurs, professionnels et passionnés de 4x4 à la recherche d'une solution flexible et durable. Pensé comme une base fixe et personnalisable, le ModCap permet de choisir le type de toit le...

Informations Techniques :

Les photos illustrant ce produit proviennent d'un modcap avec fenêtres et déjà équipé. Elles ne sont pas contractuelles. Couchage 2.6m x 1.4m et matelas de 70mm d'épaisseur dans la tente. Idéal pour deux personnes.

Références :

Référence : AC-CC2-D-FR22-RT-W

Prix : **14 478,00 € TTC/Kit**

MODCAP FAMILY



ALU CAB MODCAP FAMILY POUR FORD RANGER ET RAPTOR 2023+ DOUBLE CABINE SANS FENETRES

ModCap ALU-Cab – Le hardtop avec toit relevable pour les aventuriers exigeants Une plateforme évolutive, robuste et pensée pour le tout-terrain Le ModCap d'ALU-Cab est une alternative innovante aux cellules classiques. Plus léger, plus accessible financièrement et entièrement modulable, il s'adresse aux voyageurs, professionnels et passionnés de 4x4 à la recherche d'une solution flexible et durable. Pensé comme une base fixe et personnalisable, le ModCap permet de choisir le type de toit...

Références :

Référence : AC-CC2-D-FR22-FAM

Prix : **14 973,00 € TTC/Kit**

EQUIPEMENTS POUR FORD RANGER RAPTOR PXIV T7



ALU CAB MODCAP FAMILY POUR FORD RANGER ET RAPTOR 2023+ DOUBLE CABINE AVEC FENETRES

ModCap ALU-Cab – Le hardtop avec toit relevable pour les aventuriers exigeants Une plateforme évolutive, robuste et pensée pour le tout-terrain Le ModCap d'ALU-Cab est une alternative innovante aux cellules classiques. Plus léger, plus accessible financièrement et entièrement modulable, il s'adresse aux voyageurs, professionnels et passionnés de 4x4 à la recherche d'une solution flexible et durable. Pensé comme une base fixe et personnalisable, le ModCap permet de choisir le type de toit...

Informations Techniques :

couchage de 2m x 2.40m

Références :

Référence : AC-CC2-D-FR22-FAM-W
Prix : 15 523,00 € TTC/Kit

COMPOSANTS MODCAP

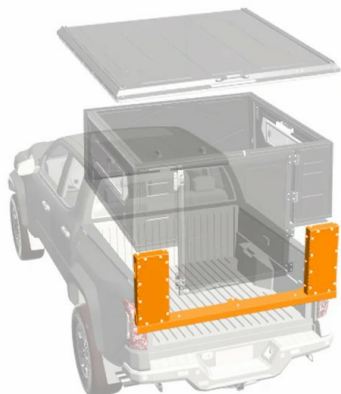

KIT DE MONTAGE ALU CAB MODCAP POUR FORD RANGER A PARTIR DE 2023 DOUBLE ET EXTRA CABINE

Références :

Référence : AC-CC2-FK-FR22
Prix : 540,00 € TTC/Kit

**D-CAB****KIT DE MONTAGE TOIT RELEVABLE FAMILY SUR
BASE ALU-CAB MODCAP POUR PICK UP DOUBLE
CABINE**

Kit de montage indispensable pour monter la tente Family sur modcap DC. Attention, un kit de montage à profil haut est recommandé à la place de celui-ci sur les modèles suivants : VW Amarok D2010-2022 Jeep Gladiator 2019+ Isuzu D-MAX 2012-2020 Mercedes Classe X 2017 Nissan Navara 2016+ Toyota Hilux Vigo 2005-2015 Pour ces véhicules prévoir le kit de montage : AC-CC2-TFM-FAM-DC-HP

Références :**Référence : AC-CC2-TFM-FAM-DC**

Prix : **715,00 € TTC/Pièce****MODCAP COMPACT CAMPER****ALU CAB MODCAP COMPACT CAMPER SANS FENETRES POUR FORD RANGER 2023+ DOUBLE CABINE**

ModCap ALU-Cab – Le hardtop avec toit relevable pour les aventuriers exigeants Une plateforme évolutive, robuste et pensée pour le tout-terrain Le ModCap d'ALU-Cab est une alternative innovante aux cellules classiques. Plus léger, plus accessible financièrement et entièrement modulable, il s'adresse aux voyageurs, professionnels et passionnés de 4x4 à la recherche d'une solution flexible et durable. Pensé comme une base fixe et personnalisable, le ModCap permet de choisir le type de toit le...

Informations Techniques :*NOUVEAUTÉ - LIVRAISONS PREVUES FIN 2025***Références :****Référence : AC-CC2-D-FR22-CO**Prix : **8 830,00 € TTC/Kit**

EQUIPEMENTS POUR FORD RANGER RAPTOR PXIV T7



ALU CAB MODCAP COMPACT CAMPER AVEC FENETRES POUR FORD RANGER DE 2023+ DOUBLE CABINE

ModCap ALU-Cab – Le hardtop avec toit relevable pour les aventuriers exigeants Une plateforme évolutive, robuste et pensée pour le tout-terrain Le ModCap d'ALU-Cab est une alternative innovante aux cellules classiques. Plus léger, plus accessible financièrement et entièrement modulable, il s'adresse aux voyageurs, professionnels et passionnés de 4x4 à la recherche d'une solution flexible et durable. Pensé comme une base fixe et personnalisable, le ModCap permet de choisir le type de toit le...

Informations Techniques :

NOUVEAUTÉ - LIVRAISONS PREVUES FIN 2025

Références :

Référence : AC-CC2-D-FR22-CO-W

Prix : 9 380,00 € TTC/Kit

PERFORMANCE & OPTIMISATION

SNORKELS & ACCESSOIRES



BRAVO SNORKEL®

Ref. SFRV

SNORKEL BRAVO POUR FORD RANGER RAPTOR A PARTIR DE 2023 V6 3.0L ESSENCE

pour FORD RANGER RAPTOR A PARTIR DE 2023 3.0 v6 essence montage à droite Fabriqué en polyéthylène et en une seule pièce par moulage par rotation, d'une grande épaisseur offrant une haute résistance et durabilité. Matériau LLDPE 8446.21 ExxonMobil™, d'une densité de 0,936 g/cm³, selon le test ISO 1183.

CARACTERISTIQUES DE LA TETE : Conception à haut débit pour un rendement optimal avec rainures pour l'évacuation d'eau. Fait d'une seule pièce en LLDPE ExxonMobil™ et doté d'une grille amovible....

Références :

Référence : SFRV

Prix : 478,80 € TTC/Kit

EQUIPEMENTS POUR FORD RANGER RAPTOR PXIV T7



BRAVO SNORKEL

Ref. SFRV

SNORKEL BRAVO POUR FORD RANGER RAPTOR A PARTIR DE 2023 2.0 ECOBLUE DIESEL

pour FORD RANGER RAPTOR A PARTIR DE 2023 3.0 v6 essence montage à droite Fabriqué en polyéthylène et en une seule pièce par moulage par rotation, d'une grande épaisseur offrant une haute résistance et durabilité. Matériau LLDPE 8446.21 ExxonMobil™, d'une densité de 0,936 g/cm³, selon le test ISO 1183.

CARACTERISTIQUES DE LA TETE : Conception à haut débit pour un rendement optimal avec rainures pour l'évacuation d'eau. Fait d'une seule pièce en LLDPE ExxonMobil™ et doté d'une grille...

Références :

Référence : **SFRV/2**

Prix : **478,80 € TTC/Kit**



SNORKEL SAFARI ARMAX POUR FORD RANGER RAPTOR A PARTIR DE 2023 3.0L V6 BI TURBO ECOBOOST

Améliorez les performances de votre 4x4 avec le snorkel Safari Armax gros volume 4 pouces (102 mm), spécialement conçu pour optimiser l'admission d'air du moteur. Ce système de prise d'air surélevée permet d'augmenter considérablement le débit d'air entrant, ce qui améliore la puissance, la réactivité et l'efficacité du moteur, notamment sur les véhicules modifiés et reprogrammés. Développé sur banc pour les 4x4 préparés, ce snorkel maintient un diamètre constant de 4 pouces sur toute la ligne...

Informations Techniques :

positionnement du snorkel : droite TYPE MOTEUR : YN2S

Références :

Référence : **SS988HP**

Prix : **972,00 € TTC/Pièce**

PIÈCES RECHANGE & ENTRETIEN

PIÈCES OCCASIONS DE DÉMONTE

EQUIPEMENTS POUR FORD RANGER RAPTOR PXIV T7**KIT ROLL TOP COVER ELECTRIQUE AVEC
ARCEAU ET BAC DE BENNE D'OCCASION ORIGINE
POUR FORD RAPTOR 2023 DOUBLE CABINE**

ARTICLE DE DÉMONTE - EN L'ETAT NI REPRIS NI ÉCHANGÉ KIT ROLL TOP COVER ELECTRIQUE D'OCCASION ORIGINE POUR FORD RAPTOR 2023 DOUBLE CABINE Compositon du kit roll top cover : Roll bar, Roll top et bac de benne Roll top avec ouverture électrique , ! la partie électrique n'est pas compris dans le kit !

Références :**Référence : RB/BB/RL-FRR23/DC-OCC****Prix : 1 250,00 € TTC/Kit**