

## EQUIPEMENTS POUR MERCEDES SPRINTER 4X4 W907 PHASE II



*Les références présentées sur ce document ne constituent pas  
une liste exhaustive des équipements disponibles pour le MERCEDES SPRINTER 4X4 W907 PHASE II  
Il peut y avoir d'autres produits adaptés à ce véhicule.  
Voir les conditions de vente sur <https://www.equip-raid.fr/>*

## JANTES & PNEUS

### JANTES ALUMINIUM RENFORCÉES / RAID



#### **JANTE ALUMINIUM BRAID FULLRACE BLANCHE 7 X 16 ENTRAXE 6 X 130 DEPORT 45 POUR MERCEDES SPRINTER**

Jante aluminium Braid. Modèle Fullrace T Dakar  
CARACTERISTIQUES : Dimensions 7" x 16" Entraxe 6 x 130 mm  
Alésage 84,10 mm Déport +45 mm (calculé pour être affleurant à la carrosserie) Coloris blanc Poids 13kg Flasque intérieur et extérieur renforcées Rebord de maintien de talon de pneumatique plus haut (pour une meilleure tenue au déjantage) Peinture époxy (pour une meilleure tenue dans le temps) Livrée sans boulonnerie Compatible Mercedes Sprinter II et III (montage 6...

**Références :**

**Référence : BRA-FUL7166M45B**  
Prix : **384,00 € TTC/Pièce**



#### **JANTE ALUMINIUM BRAID FULLRACE NOIRE 7 X 16 ENTRAXE 6 X 130 DEPORT 45 POUR MERCEDES SPRINTER**

Jante aluminium Braid. Modèle Fullrace T Dakar  
CARACTERISTIQUES : Dimensions 7" x 16" Entraxe 6 x 130mm  
Alésage 84,10 mm Déport +45 mm (calculé pour être affleurant à la carrosserie) Coloris noir Poids 13kg Flasque intérieur et extérieur renforcées Rebord de maintien de talon de pneumatique plus haut (pour une meilleure tenue au déjantage) Peinture époxy (pour une meilleure tenue dans le temps) Livrée sans boulonnerie Compatible Mercedes Sprinter II et III (montage 6...

**Références :**

**Référence : BRA-FUL7166M45N**  
Prix : **444,00 € TTC/Pièce**

## EQUIPEMENTS POUR MERCEDES SPRINTER 4X4 W907 PHASE II



### JANTE ALUMINIUM BRAID FULLRACE GRISE ANTHRACITE 7 X 16 ENTRAXE 6 X 130 DEPORT 45 POUR MERCEDES SPRINTER

Jante aluminium Braid. Modèle Fullrace T Dakar  
 CARACTERISTIQUES : Dimensions 7" x 16" Entraxe 6 x 130 mm  
 Alésage 84,10 mm Déport +45 mm (calculé pour être affleurant à la carrosserie) Coloris gris anthracite Poids 13kg Flasque intérieur et extérieur renforcées Rebord de maintien de talon de pneumatique plus haut (pour une meilleure tenue au déjantage) Peinture époxy (pour une meilleure tenue dans le temps) Livrée sans boulonnerie Compatible Mercedes Sprinter II et III...

#### Références :

Référence : **BRA-FUL7166M45G**

Prix : **384,00 € TTC/Pièce**



### JANTE ALUMINIUM RENFORCE RAID EVO CORSE DAKAR ZERO 7x16" ET 20 GRIS ANTHRACITE POUR MERCEDES SPRINTER 4X4

La jante Dakar Zéro, issue de la Dakar Corse, spécialement développée pour la compétition, est la version dédiée aux véhicules tout terrain. Les rayons internes du bord de la jante ont un profil qui rentre vers le centre, ce qui permet d'avoir un déport négatif protégeant les pièces mécaniques des gravillons et du sable et conçu pour laisser suffisamment d'espace pour les gros freins. Structure très résistante en alliage léger AS7, avec traitement thermique T6 conformément aux réglementations...

#### Informations Techniques :

*charge maximum : 1300kg prévoir le kit A3.000079.03 comprenant la visserie spécifique et le cache moyeu pour une jante Taille : 7X16"  
 Déport : ET 20 Entraxe : 6x130 Alésage : 84.1 mm Couleur : Gris anthracite*

#### Références :

Référence : **SE3820240051**

Prix : **360,00 € TTC/Pièce**

## EQUIPEMENTS POUR MERCEDES SPRINTER 4X4 W907 PHASE II



### JANTE ALUMINIUM RENFORCE RAID EVO CORSE DAKAR ZERO 7x16" ET 20 NOIR MAT POUR MERCEDES SPRINTER 4X4

La jante Dakar Zéro, issue de la Dakar Corse, spécialement développée pour la compétition, est la version dédiée aux véhicules tout terrain. Les rayons internes du bord de la jante ont un profil qui rentre vers le centre, ce qui permet d'avoir un déport négatif protégeant les pièces mécaniques des gravillons et du sable et conçu pour laisser suffisamment d'espace pour les gros freins. Structure très résistante en alliage léger AS7, avec traitement thermique T6 conformément aux réglementations...

#### Informations Techniques :

charge maximum : 1300kg prévoir le kit A3.000079.03 comprenant la visserie spécifique et le cache moyeu pour une jante Taille : 7X16"  
Déport : ET 20 Entraxe : 6x130 Alésage : 84.1 mm Couleur : noir mat

#### Références :

Référence : **SE3820240041**

Prix : **352,00 € TTC/Pièce**



### JANTE ALUMINIUM RENFORCE RAID EVO CORSE DAKAR ZERO 7x16" ET 20 NOIR BRILLANT POUR MERCEDES SPRINTER 4X4

La jante Dakar Zéro, issue de la Dakar Corse, spécialement développée pour la compétition, est la version dédiée aux véhicules tout terrain. Les rayons internes du bord de la jante ont un profil qui rentre vers le centre, ce qui permet d'avoir un déport négatif protégeant les pièces mécaniques des gravillons et du sable et conçu pour laisser suffisamment d'espace pour les gros freins. Structure très résistante en alliage léger AS7, avec traitement thermique T6 conformément aux réglementations...

#### Informations Techniques :

charge maximum : 1300kg prévoir le kit A3.000079.03 comprenant la visserie spécifique et le cache moyeu pour une jante Taille : 7X16"  
Déport : ET 20 Entraxe : 6x130 Alésage : 84.1 mm Couleur : noir brillant

#### Références :

Référence : **SE3820240141**

Prix : **360,00 € TTC/Pièce**

## EQUIPEMENTS POUR MERCEDES SPRINTER 4X4 W907 PHASE II



### JANTE ALUMINIUM RENFORCE RAID EVO CORSE DAKAR ZERO 7x16" ET 20 BLANC POUR MERCEDES SPRINTER 4X4

La jante Dakar Zéro, issue de la Dakar Corse, spécialement développée pour la compétition, est la version dédiée aux véhicules tout terrain. Les rayons internes du bord de la jante ont un profil qui rentre vers le centre, ce qui permet d'avoir un déport négatif protégeant les pièces mécaniques des gravillons et du sable et conçu pour laisser suffisamment d'espace pour les gros freins. Structure très résistante en alliage léger AS7, avec traitement thermique T6 conformément aux réglementations...

#### Informations Techniques :

charge maximum : 1300kg prévoir le kit A3.000079.00 comprenant la visserie spécifique et le cache moyeu pour une jante Taille : 7X16"  
Déport : ET 20 Entraxe : 6x130 Alésage : 84.1 mm Couleur : blanc

#### Références :

Référence : **SE3820240011**

Prix : **352,00 € TTC/Pièce**



### JANTE ALUMINIUM RENFORCE RAID EVO CORSE DAKAR ZERO 8x17" ET 45 BLANC POUR MERCEDES SPRINTER ET INEOS GRENADIER

La jante Dakar Zéro, issue de la Dakar Corse, spécialement développée pour la compétition, est la version dédiée aux véhicules tout terrain. Les rayons internes du bord de la jante ont un profil qui rentre vers le centre, ce qui permet d'avoir un déport négatif protégeant les pièces mécaniques des gravillons et du sable et conçu pour laisser suffisamment d'espace pour les gros freins. Structure très résistante en alliage léger AS7, avec traitement thermique T6 conformément aux réglementations...

#### Informations Techniques :

charge maximum : 1250kg prévoir le kit A3.000135.00 comprenant la visserie spécifique et le cache moyeu pour une jante pour INEOS GRENADIER prévoir 1 kit A3.000137.00 comprenant la visserie spécifique et le cache moyeu pour une jante pour MERCEDES SPRINTER Taille : 8X17" Déport : ET 45 Entraxe : 6x130 Alésage : 84.1 mm Couleur : blanc

#### Références :

Référence : **SE4160070011**

Prix : **383,00 € TTC/Pièce**

## EQUIPEMENTS POUR MERCEDES SPRINTER 4X4 W907 PHASE II



### JANTE ALUMINIUM RENFORCE RAID EVO CORSE DAKAR ZERO 8x17" ET 45 OR POUR MERCEDES SPRINTER ET INEOS GRENADIER

La jante Dakar Zéro, issue de la Dakar Corse, spécialement développée pour la compétition, est la version dédiée aux véhicules tout terrain. Les rayons internes du bord de la jante ont un profil qui rentre vers le centre, ce qui permet d'avoir un déport négatif protégeant les pièces mécaniques des gravillons et du sable et conçu pour laisser suffisamment d'espace pour les gros freins. Structure très résistante en alliage léger AS7, avec traitement thermique T6 conformément aux réglementations...

#### Informations Techniques :

charge maximum : 1250kg prévoir le kit A3.000135.00 comprenant la visserie spécifique et le cache moyeu pour une jante pour INEOS GRENADIER prévoir 1 kit A3.000137.00 comprenant la visserie spécifique et le cache moyeu pour une jante pour MERCEDES SPRINTER Taille : 8X17" Déport : ET 45 Entraxe : 6x130 Alésage : 84.1 mm Couleur : or

#### Références :

Référence : **SE4160070021**  
Prix : **399,00 € TTC/Pièce**



### JANTE ALUMINIUM RENFORCE RAID EVO CORSE DAKAR ZERO 8x17" ET 45 GRIS POUR MERCEDES SPRINTER ET INEOS GRENADIER

La jante Dakar Zéro, issue de la Dakar Corse, spécialement développée pour la compétition, est la version dédiée aux véhicules tout terrain. Les rayons internes du bord de la jante ont un profil qui rentre vers le centre, ce qui permet d'avoir un déport négatif protégeant les pièces mécaniques des gravillons et du sable et conçu pour laisser suffisamment d'espace pour les gros freins. Structure très résistante en alliage léger AS7, avec traitement thermique T6 conformément aux réglementations...

#### Informations Techniques :

charge maximum : 1250kg prévoir le kit A3.000135.00 comprenant la visserie spécifique et le cache moyeu pour une jante pour INEOS GRENADIER prévoir 1 kit A3.000137.00 comprenant la visserie spécifique et le cache moyeu pour une jante pour MERCEDES SPRINTER Taille : 8X17" Déport : ET 45 Entraxe : 6x130 Alésage : 84.1 mm Couleur : gris

#### Références :

Référence : **SE4160070031**  
Prix : **399,00 € TTC/Pièce**

## EQUIPEMENTS POUR MERCEDES SPRINTER 4X4 W907 PHASE II



### JANTE ALUMINIUM RENFORCE RAID EVO CORSE DAKAR ZERO 8x17" ET 45 NOIR MAT POUR MERCEDES SPRINTER ET INEOS GRENADIER

La jante Dakar Zéro, issue de la Dakar Corse, spécialement développée pour la compétition, est la version dédiée aux véhicules tout terrain. Les rayons internes du bord de la jante ont un profil qui rentre vers le centre, ce qui permet d'avoir un déport négatif protégeant les pièces mécaniques des gravillons et du sable et conçu pour laisser suffisamment d'espace pour les gros freins. Structure très résistante en alliage léger AS7, avec traitement thermique T6 conformément aux réglementations...

#### Informations Techniques :

charge maximum : 1250kg prévoir le kit A3.000135.03 comprenant la visserie spécifique et le cache moyeu pour une jante pour INEOS GRENADIER prévoir 1 kit A3.000137.03 comprenant la visserie spécifique et le cache moyeu pour une jante pour MERCEDES SPRINTER Taille : 8X17" Déport : ET 45 Entraxe : 6x130 Alésage : 84.1 mm Couleur : noir mat

#### Références :

Référence : **SE4160070041**  
Prix : **383,00 € TTC/Pièce**



### JANTE ALUMINIUM RENFORCE RAID EVO CORSE DAKAR ZERO 8x17" ET 45 GRIS ANTHRACITE POUR MERCEDES SPRINTER ET INEOS GRENADIER

La jante Dakar Zéro, issue de la Dakar Corse, spécialement développée pour la compétition, est la version dédiée aux véhicules tout terrain. Les rayons internes du bord de la jante ont un profil qui rentre vers le centre, ce qui permet d'avoir un déport négatif protégeant les pièces mécaniques des gravillons et du sable et conçu pour laisser suffisamment d'espace pour les gros freins. Structure très résistante en alliage léger AS7, avec traitement thermique T6 conformément aux réglementations...

#### Informations Techniques :

charge maximum : 1250kg prévoir le kit A3.000135.03 comprenant la visserie spécifique et le cache moyeu pour une jante pour INEOS GRENADIER prévoir 1 kit A3.000137.03 comprenant la visserie spécifique et le cache moyeu pour une jante pour MERCEDES SPRINTER Taille : 8X17" Déport : ET 45 Entraxe : 6x130 Alésage : 84.1 mm Couleur : gris anthracite

#### Références :

Référence : **SE4160070051**  
Prix : **399,00 € TTC/Pièce**

## EQUIPEMENTS POUR MERCEDES SPRINTER 4X4 W907 PHASE II



### JANTE ALUMINIUM RENFORCE RAID EVO CORSE DAKAR ZERO 8x17" ET 45 BRONZE MAT POUR MERCEDES SPRINTER ET INEOS GRENADIER

La jante Dakar Zéro, issue de la Dakar Corse, spécialement développée pour la compétition, est la version dédiée aux véhicules tout terrain. Les rayons internes du bord de la jante ont un profil qui rentre vers le centre, ce qui permet d'avoir un déport négatif protégeant les pièces mécaniques des gravillons et du sable et conçu pour laisser suffisamment d'espace pour les gros freins. Structure très résistante en alliage léger AS7, avec traitement thermique T6 conformément aux réglementations...

#### Informations Techniques :

charge maximum : 1250kg prévoir le kit A3.000135.03 comprenant la visserie spécifique et le cache moyeu pour une jante pour INEOS GRENADIER prévoir 1 kit A3.000137.03 comprenant la visserie spécifique et le cache moyeu pour une jante pour MERCEDES SPRINTER Taille : 8X17" Déport : ET 45 Entraxe : 6x130 Alésage : 84.1 mm Couleur : bronze mat

#### Références :

Référence : SE4160070111  
Prix : 399,00 € TTC/Pièce



### JANTE ALUMINIUM RENFORCE RAID EVO CORSE DAKAR ZERO 8x17" ET 45 NOIR BRILLANT POUR MERCEDES SPRINTER ET INEOS GRENADIER

La jante Dakar Zéro, issue de la Dakar Corse, spécialement développée pour la compétition, est la version dédiée aux véhicules tout terrain. Les rayons internes du bord de la jante ont un profil qui rentre vers le centre, ce qui permet d'avoir un déport négatif protégeant les pièces mécaniques des gravillons et du sable et conçu pour laisser suffisamment d'espace pour les gros freins. Structure très résistante en alliage léger AS7, avec traitement thermique T6 conformément aux réglementations...

#### Informations Techniques :

charge maximum : 1250kg prévoir le kit A3.000135.03 comprenant la visserie spécifique et le cache moyeu pour une jante pour INEOS GRENADIER prévoir 1 kit A3.000137.03 comprenant la visserie spécifique et le cache moyeu pour une jante pour MERCEDES SPRINTER Taille : 8X17" Déport : ET 45 Entraxe : 6x130 Alésage : 84.1 mm Couleur : noir brillant

#### Références :

Référence : SE4160070141  
Prix : 399,00 € TTC/Pièce



## JANTE ALUMINIUM RENFORCE RAID EVO CORSE DAKAR ZERO 8x17" ET 45 BRONZE BRILLANT POUR MERCEDES SPRINTER ET INEOS GRENADIER

La jante Dakar Zéro, issue de la Dakar Corse, spécialement développée pour la compétition, est la version dédiée aux véhicules tout terrain. Les rayons internes du bord de la jante ont un profil qui rentre vers le centre, ce qui permet d'avoir un déport négatif protégeant les pièces mécaniques des gravillons et du sable et conçu pour laisser suffisamment d'espace pour les gros freins. Structure très résistante en alliage léger AS7, avec traitement thermique T6 conformément aux réglementations...

### Informations Techniques :

charge maximum : 1250kg prévoir le kit A3.000135.03 comprenant la visserie spécifique et le cache moyeu pour une jante pour INEOS GRENADIER prévoir 1 kit A3.000137.03 comprenant la visserie spécifique et le cache moyeu pour une jante pour MERCEDES SPRINTER Taille : 8X17" Déport : ET 45 Entraxe : 6x130 Alésage : 84.1 mm Couleur : bronze brillant

### Références :

Référence : **SE4160070221**  
Prix : **399,00 € TTC/Pièce**



## JANTE ALUMINIUM RENFORCE RAID EVO CORSE DAKAR ZERO 8.5x18" ET 45 BLANC POUR MERCEDES SPRINTER 4X4 ET INEOS GRENADIER

La jante Dakar Zéro, issue de la Dakar Corse, spécialement développée pour la compétition, est la version dédiée aux véhicules tout terrain. Les rayons internes du bord de la jante ont un profil qui rentre vers le centre, ce qui permet d'avoir un déport négatif protégeant les pièces mécaniques des gravillons et du sable et conçu pour laisser suffisamment d'espace pour les gros freins. Structure très résistante en alliage léger AS7, avec traitement thermique T6 conformément aux réglementations...

### Informations Techniques :

charge maximum : 1300kg prévoir le kit A3.000135.00 comprenant la visserie spécifique et le cache moyeu pour une jante pour INEOS GRENADIER prévoir 1 kit A3.000137.00 comprenant la visserie spécifique et le cache moyeu pour une jante pour MERCEDES SPRINTER Taille : 8.5X18" Déport : ET 45 Entraxe : 6x130 Alésage : 84.1 mm Couleur : blanc

### Références :

Référence : **SE5240102011**  
Prix : **408,00 € TTC/Pièce**

## EQUIPEMENTS POUR MERCEDES SPRINTER 4X4 W907 PHASE II



### JANTE ALUMINIUM RENFORCE RAID EVO CORSE DAKAR ZERO 8.5x18" ET 45 NOIR MAT POUR MERCEDES SPRINTER 4X4 ET INEOS GRENADIER

La jante Dakar Zéro, issue de la Dakar Corse, spécialement développée pour la compétition, est la version dédiée aux véhicules tout terrain. Les rayons internes du bord de la jante ont un profil qui rentre vers le centre, ce qui permet d'avoir un déport négatif protégeant les pièces mécaniques des gravillons et du sable et conçu pour laisser suffisamment d'espace pour les gros freins. Structure très résistante en alliage léger AS7, avec traitement thermique T6 conformément aux réglementations...

#### Informations Techniques :

charge maximum : 1300kg prévoir le kit A3.000135.03 comprenant la visserie spécifique et le cache moyeu pour une jante pour INEOS GRENADIER prévoir 1 kit A3.000137.03 comprenant la visserie spécifique et le cache moyeu pour une jante pour MERCEDES SPRINTER Taille : 8.5X18" Déport : ET 45 Entraxe : 6x130 Alésage : 84.1 mm Couleur : noir mat

#### Références :

Référence : SE5240102041  
Prix : 408,00 € TTC/Pièce



### JANTE ALUMINIUM RENFORCE RAID EVO CORSE DAKAR ZERO 8.5x18" ET 45 NOIR BRILLANT POUR MERCEDES SPRINTER 4X4 ET INEOS GRENADIER

La jante Dakar Zéro, issue de la Dakar Corse, spécialement développée pour la compétition, est la version dédiée aux véhicules tout terrain. Les rayons internes du bord de la jante ont un profil qui rentre vers le centre, ce qui permet d'avoir un déport négatif protégeant les pièces mécaniques des gravillons et du sable et conçu pour laisser suffisamment d'espace pour les gros freins. Structure très résistante en alliage léger AS7, avec traitement thermique T6 conformément aux réglementations...

#### Informations Techniques :

charge maximum : 1300kg prévoir le kit A3.000135.03 comprenant la visserie spécifique et le cache moyeu pour une jante pour INEOS GRENADIER prévoir 1 kit A3.000137.03 comprenant la visserie spécifique et le cache moyeu pour une jante pour MERCEDES SPRINTER Taille : 8.5X18" Déport : ET 45 Entraxe : 6x130 Alésage : 84.1 mm Couleur : noir brillant

#### Références :

Référence : SE5240102141  
Prix : 420,00 € TTC/Pièce

**EQUIPEMENTS POUR MERCEDES SPRINTER 4X4 W907 PHASE II**



**JANTE ALUMINIUM RENFORCE RAID EVO CORSE  
DAKAR ZERO 8.5x18" ET 45 GRIS ANTHRACITE  
POUR MERCEDES SPRINTER 4X4 ET INEOS  
GRENADIER**

La jante Dakar Zéro, issue de la Dakar Corse, spécialement développée pour la compétition, est la version dédiée aux véhicules tout terrain. Les rayons internes du bord de la jante ont un profil qui rentre vers le centre, ce qui permet d'avoir un déport négatif protégeant les pièces mécaniques des gravillons et du sable et conçu pour laisser suffisamment d'espace pour les gros freins. Structure très résistante en alliage léger AS7, avec traitement thermique T6 conformément aux réglementations...

**Informations Techniques :**

*charge maximum : 1300kg prévoir le kit A3.000135.03 comprenant la visserie spécifique et le cache moyeu pour une jante pour INEOS GRENADIER prévoir 1 kit de visserie spécifique A3.000137.03 pour une jante pour MERCEDES SPRINTER Taille : 8.5X18" Déport : ET 45 Entraxe : 6x130 Alésage : 84.1 mm Couleur : GRIS ANTHRACITE*

**Références :**

**Référence : SE5240102051**  
Prix : **420,00 € TTC/Pièce**



**JANTE ALUMINIUM RENFORCE RAID EVO CORSE  
DAKAR ZERO 7x16" ET 20 BRONZE BRILLANT  
POUR MERCEDES SPRINTER 4X4**

La jante Dakar Zéro, issue de la Dakar Corse, spécialement développée pour la compétition, est la version dédiée aux véhicules tout terrain. Les rayons internes du bord de la jante ont un profil qui rentre vers le centre, ce qui permet d'avoir un déport négatif protégeant les pièces mécaniques des gravillons et du sable et conçu pour laisser suffisamment d'espace pour les gros freins. Structure très résistante en alliage léger AS7, avec traitement thermique T6 conformément aux réglementations...

**Informations Techniques :**

*charge maximum : 1300kg prévoir le kit A3.000079.03 comprenant la visserie spécifique et le cache moyeu pour une jante Taille : 7X16" Déport : ET 20 Entraxe : 6x130 Alésage : 84.1 mm Couleur : bronze brillant*

**Références :**

**Référence : SE3820240221**  
Prix : **360,00 € TTC/Pièce**

## EQUIPEMENTS POUR MERCEDES SPRINTER 4X4 W907 PHASE II



### JANTE ALUMINIUM RENFORCE RAID EVO CORSE DAKAR ZERO 7x16" ET 20 BRONZE MAT POUR MERCEDES SPRINTER 4X4

La jante Dakar Zéro, issue de la Dakar Corse, spécialement développée pour la compétition, est la version dédiée aux véhicules tout terrain. Les rayons internes du bord de la jante ont un profil qui rentre vers le centre, ce qui permet d'avoir un déport négatif protégeant les pièces mécaniques des gravillons et du sable et conçu pour laisser suffisamment d'espace pour les gros freins. Structure très résistante en alliage léger AS7, avec traitement thermique T6 conformément aux réglementations...

#### Informations Techniques :

charge maximum : 1300kg prévoir le kit A3.000079.03 comprenant la visserie spécifique et le cache moyeu pour une jante Taille : 7X16"  
Déport : ET 20 Entraxe : 6x130 Alésage : 84.1 mm Couleur : bronze mat

#### Références :

Référence : **SE3820240111**

Prix : **360,00 € TTC/Pièce**



**IMAGE IS FOR COLOUR ILLUSTRATION PURPOSES ONLY**  
**MODELLO IN FOTO SOLO PER RIFERIMENTO COLORE**

### JANTE ALUMINIUM RENFORCE RAID EVO CORSE DAKAR ZERO 7x16" ET 20 SILVER POUR MERCEDES SPRINTER 4X4

La jante Dakar Zéro, issue de la Dakar Corse, spécialement développée pour la compétition, est la version dédiée aux véhicules tout terrain. Les rayons internes du bord de la jante ont un profil qui rentre vers le centre, ce qui permet d'avoir un déport négatif protégeant les pièces mécaniques des gravillons et du sable et conçu pour laisser suffisamment d'espace pour les gros freins. Structure très résistante en alliage léger AS7, avec traitement thermique T6 conformément aux réglementations...

#### Informations Techniques :

charge maximum : 1300kg prévoir le kit A3.000079.03 comprenant la visserie spécifique et le cache moyeu pour une jante Taille : 7X16"  
Déport : ET 20 Entraxe : 6x130 Alésage : 84.1 mm Couleur : silver - argent

#### Références :

Référence : **SE3820240031**

Prix : **360,00 € TTC/Pièce**

## EQUIPEMENTS POUR MERCEDES SPRINTER 4X4 W907 PHASE II



### JANTE ALUMINIUM RENFORCÉ RAID EVO CORSE NAZCA 8.5 X 17" ET 45 ANTHRACITE POUR INEOS GRENADE MERCEDES SPRINTER 4X4

Jantes aluminium renforcée raid Evo Corse Nazca 8.5 x 17 Evo Corse frappe fort avec les nouvelles Nazca 8.5x17, des jantes aluminium renforcées pour le raid/off-road, développées en Flow Forming (fluotournage). Objectif : réduire le poids sans compromis sur la rigidité, pour encaisser pistes cassantes, chocs et longues liaisons. Flow Forming : l'intérêt en tout-terrain Le procédé combine une basemoulée basse pression et un fût formé sous pression à chaud. La matière est étirée et compactée, ce qui...

#### Informations Techniques :

Taille : 8.5x17" Déport : 45 Couleur : gris anthracite Entraxe : 6 x 130 Alésage : 84.10 Visserie à ajouter : pour INEOS Grenadier A3.000135.00 (visserie chrome et écusson gris), A3.000135.02 (visserie chrome et écusson noir) ou A3.000135.03 (visserie noire et écusson noir) pour Mercedes Sprinter A3.000137.00 (visserie chrome et écusson gris), A3.000137.02 (visserie chrome et écusson noir) ou A3.000137.03 (visserie noire et écusson noir)

#### Références :

Référence : **SL5235\_00051**  
Prix : **399,00 € TTC/Pièce**



### JANTE ALUMINIUM RENFORCÉ RAID EVO CORSE NAZCA 8.5 X 17" ET 45 BRONZE MAT POUR INEOS GRENADE ET MERCEDES SPRINTER 4X4

Jantes aluminium renforcée raid Evo Corse Nazca 8.5 x 17 Evo Corse frappe fort avec les nouvelles Nazca 8.5x17, des jantes aluminium renforcées pour le raid/off-road, développées en Flow Forming (fluotournage). Objectif : réduire le poids sans compromis sur la rigidité, pour encaisser pistes cassantes, chocs et longues liaisons. Flow Forming : l'intérêt en tout-terrain Le procédé combine une basemoulée basse pression et un fût formé sous pression à chaud. La matière est étirée et compactée, ce qui...

#### Informations Techniques :

Taille : 8.5x17" Déport : 45 Couleur : bronze mat Entraxe : 6 x 130 Alésage : 84.10 Visserie à ajouter : pour INEOS Grenadier A3.000135.00 (visserie chrome et écusson gris), A3.000135.02 (visserie chrome et écusson noir) ou A3.000135.03 (visserie noire et écusson noir) pour Mercedes Sprinter A3.000137.00 (visserie chrome et écusson gris), A3.000137.02 (visserie chrome et écusson noir) ou A3.000137.03 (visserie noire et écusson noir)

#### Références :

Référence : **SE5630030111**  
Prix : **399,00 € TTC/Pièce**

## EQUIPEMENTS POUR MERCEDES SPRINTER 4X4 W907 PHASE II



### JANTE ALUMINIUM RENFORCÉ RAID EVO CORSE NAZCA 8.5 X 17" ET 45 NOIR MAT POUR INEOS GRENADE MERCEDES SPRINTER 4X4

Jantes aluminium renforcée raid Evo Corse Nazca 8.5 x 17 Evo Corse frappe fort avec les nouvelles Nazca 8.5x17, des jantes aluminium renforcées pour le raid/off-road, développées en Flow Forming (fluotournage). Objectif : réduire le poids sans compromis sur la rigidité, pour encaisser pistes cassantes, chocs et longues liaisons. Flow Forming : l'intérêt en tout-terrain Le procédé combine une basemoulée basse pression et un fût formé sous pression à chaud. La matière est étirée et compactée, ce qui...

#### Informations Techniques :

Taille : 8.5x17" Déport : 45 Couleur : noir mat Entraxe : 6 x 130 Alésage : 84.10 Visserie à ajouter : pour INEOS Grenadier A3.000135.00 (visserie chrome et écusson gris), A3.000135.02 (visserie chrome et écusson noir) ou A3.000135.03 (visserie noire et écusson noir) pour Mercedes Sprinter A3.000137.00 (visserie chrome et écusson gris), A3.000137.02 (visserie chrome et écusson noir) ou A3.000137.03 (visserie noire et écusson noir)

#### Références :

Référence : **SL5235\_00041**  
Prix : **385,20 € TTC/Pièce**



### JANTE ATLAS NK NOIR MAT 8x17" ET 45 POUR MERCEDES SPRINTER

ATLAS NK est la nouvelle roue de la gamme tout-terrain d'EvoCorse. Il s'agit d'une roue en alliage durable avec un profil en 12 rayons qui se trouve entièrement à l'intérieur de la jante du pneu pour protéger les rayons et les composants mécaniques du gravier et du sable. Le revêtement en poudre à trois couches donne à la roue une résistance à l'usure supérieure à la moyenne, ainsi qu'un aspect constamment bien entretenu même après les sorties les plus difficiles. La configuration "NaKed" de la...

#### Informations Techniques :

Couleur : noir mat Indice de charge : 1250Kg poids : 17kg selon les spécificités choisies Taille : 8 x 17" Entraxe : 6 x 130 Déport : 45 Alésage : 84.1

#### Références :

Référence : **SE5610030041**  
Prix : **359,00 € TTC/Pièce**

## EQUIPEMENTS POUR MERCEDES SPRINTER 4X4 W907 PHASE II



### JANTE ALUMINIUM RENFORCÉ RAID EVO CORSE NAZCA 8.5 X 17" ET 45 NOIR MAT POUR INEOS GRENADIER ET MERCEDES SPRINTER 4X4

Jantes aluminium renforcée raid Evo Corse Nazca 8.5 x 17 Evo Corse frappe fort avec les nouvelles Nazca 8.5x17, des jantes aluminium renforcées pour le raid/off-road, développées en Flow Forming (fluotournage). Objectif : réduire le poids sans compromis sur la rigidité, pour encaisser pistes cassantes, chocs et longues liaisons. Flow Forming : l'intérêt en tout-terrain Le procédé combine une basemoulée basse pression et un fût formé sous pression à chaud. La matière est étirée et compactée, ce qui...

#### Informations Techniques :

Taille : 8.5x17" Déport : 45 Couleur : noir mat Entraxe : 6 x 130  
Alésage : 84.10 Visserie à ajouter : pour INEOS Grenadier A3.000135.00 (visserie chrome et écusson gris), A3.000135.02 (visserie chrome et écusson noir) ou A3.000135.03 (visserie noire et écusson noir) pour Mercedes Sprinter A3.000137.00 (visserie chrome et écusson gris), A3.000137.02 (visserie chrome et écusson noir) ou A3.000137.03 (visserie noire et écusson noir)

#### Références :

Référence : **SE5630030041**  
Prix : **385,20 € TTC/Pièce**



### JANTE ALUMINIUM RENFORCÉ RAID EVO CORSE NAZCA 8.5 X 17" ET 45 GRIS ANTHRACITE POUR INEOS GRENADIER ET MERCEDES SPRINTER 4X4

Jantes aluminium renforcée raid Evo Corse Nazca 8.5 x 17 Evo Corse frappe fort avec les nouvelles Nazca 8.5x17, des jantes aluminium renforcées pour le raid/off-road, développées en Flow Forming (fluotournage). Objectif : réduire le poids sans compromis sur la rigidité, pour encaisser pistes cassantes, chocs et longues liaisons. Flow Forming : l'intérêt en tout-terrain Le procédé combine une basemoulée basse pression et un fût formé sous pression à chaud. La matière est étirée et compactée, ce qui...

#### Informations Techniques :

Taille : 8.5x17" Déport : 45 Couleur : gris anthracite Entraxe : 6 x 130  
Alésage : 84.10 Visserie à ajouter : pour INEOS Grenadier A3.000135.00 (visserie chrome et écusson gris), A3.000135.02 (visserie chrome et écusson noir) ou A3.000135.03 (visserie noire et écusson noir) pour Mercedes Sprinter A3.000137.00 (visserie chrome et écusson gris), A3.000137.02 (visserie chrome et écusson noir) ou A3.000137.03 (visserie noire et écusson noir)

#### Références :

Référence : **SE5630030051**  
Prix : **399,00 € TTC/Pièce**

## EQUIPEMENTS POUR MERCEDES SPRINTER 4X4 W907 PHASE II



### JANTE ATLAS NK GRIS ANTHRACITE MAT 8x17" ET45 POUR MERCEDES SPRINTER

ATLAS NK est la nouvelle roue de la gamme tout-terrain d'EvoCorse. Il s'agit d'une roue en alliage durable avec un profil en 12 rayons qui se trouve entièrement à l'intérieur de la jante du pneu pour protéger les rayons et les composants mécaniques du gravier et du sable. Le revêtement en poudre à trois couches donne à la roue une résistance à l'usure supérieure à la moyenne, ainsi qu'un aspect constamment bien entretenu même après les sorties les plus difficiles. La configuration "NaKed" de la...

#### Informations Techniques :

Couleur : gris anthracite Indice de charge : 1250Kg poids : 17kg selon les spécificités choisies Taille : 8 x 17" Entraxe : 6 x 130 Déport : 45 Alésage : 84.1

#### Références :

Référence : **SE5610030051**

Prix : **393,00 € TTC/Pièce**

## JANTES TôLES / ACIER



### JANTE ACIER GOSS TRIANGULAR GENERATION II BLACK 8 X 17 ENTRAXE 6 X 130 DEPORT 35

Jante acier Triangular Génération II Finition BLACK Structure renforcée pour une utilisation Off-Road livré sans visserie ni cache moyeu se monte sur le véhicule avec de possibles modifications de carrosserie (nous consulter pour confirmer la compatibilité de votre véhicule) modèle disponible en : Largeur Diamètre Nb de trous Entraxe Déport Center bore 8 17 6 130 35 84.1

#### Références :

Référence : **366130BK**

Prix : **141,60 € TTC/Pièce**

**JANTE ACIER GOSS TRIANGULAR GENERATION II  
BLACK 7 X 16 ENTRAXE 6 X 130 DEPORT 30**

Jante acier Triangular Génération II Finition BLACK Structure renforcée pour une utilisation Off-Road livré sans visserie ni cache moyeu se monte sur le véhicule avec de possibles modifications de carrosserie (nous consulter pour confirmer la compatibilité de votre véhicule) modèle disponible en : Largeur Diamètre Nb de trous Entraxe Déport Center bore 7 16 6 130 30 84.1

**Références :**

**Référence : 319130BK**  
Prix : **105,60 € TTC/Pièce**

**ELARGISSEURS DE VOIES****KIT DE 4 ELARGISSEURS DE VOIE ALUMINIUM  
HOFMANN POUR MERCEDES SPRINTER ET  
VOLKSWAGEN CRAFTER 6 TROUS**

Caractéristiques : Fabrication allemande Alliage spécifique  
Homologation TÜV Stabilité directionnelle accrue Axe de centrage  
Largeur 30 mm Double vissage Caractéristiques techniques :  
LARGEUR (mm): 30 Marque: MERCEDES / VOLKSWAGEN Modele:  
SPRINTER / CRAFTER 6 trous vendu en kit de 4

**Références :**

**Référence : HSPVA06SC-30**  
Prix : **348,00 € TTC/Kit**

**KIT DE 4 ELARGISSEURS DE VOIE ACIER  
HOFMANN POUR MERCEDES SPRINTER ET  
VOLKSWAGEN CRAFTER 6 TROUS**

Caractéristiques : Fabrication allemande Alliage spécifique Stabilité  
directionnelle accrue Axe de centrage Largeur 30 mm Double vissage  
Caractéristiques techniques : LARGEUR (mm): 30 Marque:  
MERCEDES / VOLKSWAGEN Modele: SPRINTER / CRAFTER 6  
trous vendu en kit de 4

**Références :**

**Référence : HSPV006SC-30**  
Prix : **547,00 € TTC/Kit**

**PARE-CHOCS & PROTECTIONS****BLINDAGES / SKIS DE PROTECTION**

## EQUIPEMENTS POUR MERCEDES SPRINTER 4X4 W907 PHASE II

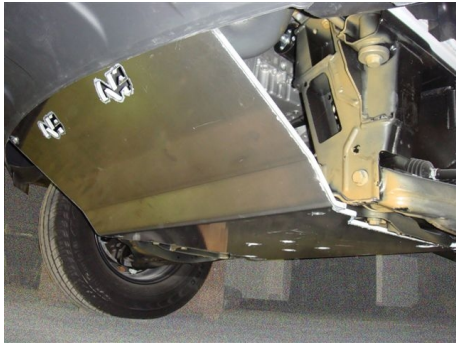

### BLINDAGE AVANT N4 8MM POUR MERCEDES SPRINTER 4X4

Skis avant: Ils facilitent l'abordage d'obstacle et en facilitent le franchissement par l'effet de glisse et par leurs inclinaisons progressives. Pour les véhicules à pont rigide, ils protègent les organes situés entre le pare-chocs et le corps de pont. Pour les véhicules à pont suspendu, ils protègent tous les organes entre le pare-chocs avant et l'arrière du berceau moteur et crémaillère de direction. En général, ils permettent la vidange moteur et le remplacement du filtre à huile sans...

#### Informations Techniques :

*Ski de protection en aluminium 8mm - avant Plus rigide Trous de fixation au positionnement plus précis Compatibilité accrue avec les durites du radiateur de BVA Compatible avec nos platines de treuil KMT010/KMT030 Kit de montage avec des pattes spécifiques donc mieux adaptées Compatible avec les véhicules : Mercedes Sprinter 4x4 après 2006 Kit complet comprenant : Tôle de protection Nécessaire de montage Visserie Notice*

#### Références :

Référence : **BLAV88A**  
Prix : **661,00 € TTC/Pièce**



### BLINDAGE DE RESERVOIR N4 6MM POUR MERCEDES SPRINTER 4X4

Skis de réservoir: Bien souvent, de par leur position les réservoirs de carburant ne sont pas trop exposés aux chocs sur la piste mais dans les zones de franchissement, ils peuvent être également ébourrés voir perforés d'autant que la protection d'origine est souvent dérisoire. Nos protections de réservoir sont réalisées en aluminium 5 ou 6 mm suivant les applications. Caractéristiques : blindage aluminium découpé au plasma ferrures sont en acier, finition peinture époxy noire boulonnerie...

#### Références :

Référence : **BLRE32B**  
Prix : **613,00 € TTC/Pièce**



### BLINDAGE NEZ DE PONT ARRIERE 8MM N4 POUR SPRINTER II ET III

Ski de protection aluminium 8mm nez de pont AR, pour Sprinter 4x4 II et III Spatule avant et arrière afin de faciliter le franchissement. Doit être déposé pour la vidange du pont. Kit complet comprenant : tôle de protection, nécessaire de montage, visserie, notice. le ski nez de pont arrière n'est pas compatible avec les sprinter à roues jumelées arrière

#### Références :

Référence : **BLDV38A**  
Prix : **310,00 € TTC/Pièce**

## EQUIPEMENTS POUR MERCEDES SPRINTER 4X4 W907 PHASE II



### KIT RENFORTS D'ANCRAGE SUPERIEUR POUR AMORTISSEURS ARRIERES POUR MERCEDES SPRINTER 4X4

Kit de renforts en acier de l'ancrage supérieur des amortisseurs arrières sur Mercedes Sprinter. En usage extrême et suivant le type d'amortisseur, l'axe d'amortisseurs peuvent se tordre et rendre presque indémontable les amortisseurs. Nous proposons un renfort acier à souder sur le châssis sur chaque ancrage d'amortisseur arrière. Installation par un professionnel conseillé car il nécessite de souder sur le châssis et donc de refaire sa protection anti-corrosion.

**Références :**

**Référence : SUKT31**  
Prix : **73,00 € TTC/Kit**



### KIT RENFORTS D'ANCRAGE INFERIEUR POUR AMORTISSEURS ARRIERES POUR MERCEDES SPRINTER 4X4

Les ancrages inférieurs d'amortisseur arrière sur les Mercedes sprinter sont très exposés en avant du pont. Ils peuvent se tordre sur un choc ou un effort pas dans l'axe. Nous proposons un kit de renforts en acier à souder sur le corps de pont. Ce kit comprend également une paire de protection amortisseurs en aluminium. Ils protègent les amortisseurs des projections et la fixation inférieure des chocs. Le montage par un professionnel est conseillé étant donné les différentes soudures à...

**Références :**

**Référence : SUKT32**  
Prix : **219,00 € TTC/Kit**



### BLINDAGE DE RESERVOIR SUPPLEMENTAIRE N4 EN ALUMINIUM 5 MM POUR MERCEDES SPRINTER W906 W907

Blindage de réservoir supplémentaire en aluminium de 5mm référence RER002 Ce blindage est compatible pour le Mercedes Sprinter W906 W907 Kit complet comprenant : Tôle de protection Nécessaire de montage Visserie Notice

**Références :**

**Référence : BLRE52D**  
Prix : **350,00 € TTC/Pièce**

**EQUIPEMENTS POUR MERCEDES SPRINTER 4X4 W907 PHASE II**

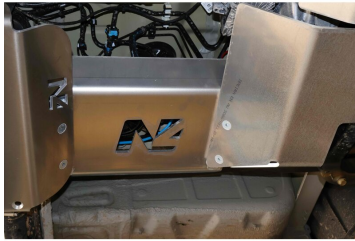

**BLINDAGE FILTRE A GASOIL N4 8MM POUR  
SPRINTER III A PARTIR DE 2022**

Blindage en aluminium de 8mm protégeant le filtre à gasoil  
Compatible avec les véhicules : Sprinter III 4x4 W907 AWD avec la  
boite automatique 9 rapports à partir de 2022 Ce ski se monte en  
complément des skis de protection BLBT92A et BLRE32B. Il ne peut  
être installé indépendamment. Montage sans modification du véhicule.  
Kit complet comprenant : Tôle de protection Nécessaire de montage  
Visserie Notice

**Références :**

**Référence : BLDV61A**  
Prix : **210,00 € TTC/Pièce**



**BLINDAGE BOITE DE TRANSFERT N4 8MM POUR  
MERCEDES SPRINTER 4X4 A PARTIR DE 2022**

Skis de boites de transfert: Lors de franchissement d'obstacles et  
notamment de bosse ou dune, le véhicule peut être amené à se poser  
plus ou moins délicatement sur «le ventre» et comme c'est souvent la  
boite de transfert qui se trouve à cette position, il est fortement utile de  
la protéger. Ces tôles de protection présentent le minimum d'orifice et  
d'arrête possible afin de faciliter l'effet de glisse pour le  
franchissement. Nos protections les protègent des projections mais  
surtout assurent...

**Références :**

**Référence : BLBT92A**  
Prix : **416,40 € TTC/Pièce**



**BLINDAGE AVANT 6MM EN ALUMINIUM POUR  
MERCEDES SPRINTER 907 4x2 A PARTIR DE 2022**

Les plaques de protection sont en aluminium de 6 mm Le montage  
s'effectue sur les points de fixation d'origine du véhicule. Les  
ouvertures sur les protections permettent d'effectuer l'entretien du  
véhicule sans avoir à les retirer Fabrication allemande de qualité  
irréprochable uniquement 2 roues motrices propulsion

**Références :**

**Référence : 29-T060408**  
Prix : **600,00 € TTC/Pièce**

**EQUIPEMENTS POUR MERCEDES SPRINTER 4X4 W907 PHASE II**



**BLINDAGE DE BOITE DE TRANSFERT 6MM EN ALUMINIUM POUR MERCEDES SPRINTER 907 4x2 A PARTIR DE 2022**

Les plaques de protection sont en aluminium de 6 mm Le montage s'effectue sur les points de fixation d'origine du véhicule. Les ouvertures sur les protections permettent d'effectuer l'entretien du véhicule sans avoir à les retirer Fabrication allemande de qualité irréprochable uniquement 2 roues motrices propulsion

**Références :**

**Référence : 29-T060409**  
Prix : **560,00 € TTC/Pièce**

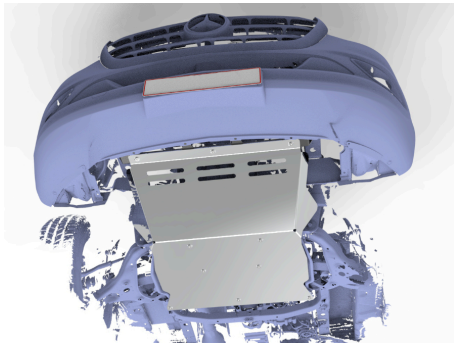

**BLINDAGE AVANT 6MM EN ALUMINIUM POUR MERCEDES SPRINTER 907 4x4 A PARTIR DE 2022**

Les plaques de protection sont en aluminium de 6 mm Le montage s'effectue sur les points de fixation d'origine du véhicule. Les ouvertures sur les protections permettent d'effectuer l'entretien du véhicule sans avoir à les retirer Fabrication allemande de qualité irréprochable

**Références :**

**Référence : 29-T060410**  
Prix : **758,00 € TTC/Pièce**



**BLINDAGE DE BOITE DE TRANSFERT 6MM EN ALUMINIUM POUR MERCEDES SPRINTER 907 4x4 A PARTIR DE 2022**

Les plaques de protection sont en aluminium de 6 mm Le montage s'effectue sur les points de fixation d'origine du véhicule. Les ouvertures sur les protections permettent d'effectuer l'entretien du véhicule sans avoir à les retirer Fabrication allemande de qualité irréprochable

**Références :**

**Référence : 29-T060411**  
Prix : **489,00 € TTC/Pièce**

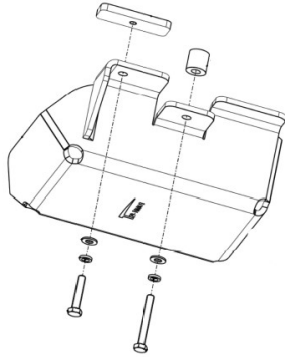

## BLINDAGE FILTRE A CARBURANT 6MM EN ALUMINIUM POUR MERCEDES SPRINTER 907 BOITE AUTOMATIQUE A PARTIR DE 2022

Ne convient pas à l'option : chauffage d'appoint à eau chaude H12  
Les plaques de protection sont en aluminium de 6 mm Le montage s'effectue sur les points de fixation d'origine du véhicule. Fabrication allemande de qualité irréprochable

**Références :**

Référence : 29-T060413  
Prix : 225,00 € TTC/Pièce



**BLINDAGE DIFFERENTIEL ARRIERE 6MM EN ALUMINIUM POUR MERCEDES SPRINTER 906 / 907 A PARTIR DE 2006**

Les plaques de protection sont en aluminium de 6 mm Le montage s'effectue sur les points de fixation d'origine du véhicule. Fabrication allemande de qualité irréprochable

Références :

Référence : 29-T060404  
Prix : 435,00 € TTC/Pièce



**BLINDAGE RESERVOIR 93L 6MM EN ALUMINIUM POUR MERCEDES SPRINTER 906 / 907 A PARTIR DE 2006**

Les plaques de protection sont en aluminium de 6 mm Le montage s'effectue sur les points de fixation d'origine du véhicule. Fabrication allemande de qualité irréprochable Blindage pour réservoir 93L pour Mercedes Sprinter 906 et 907 à partir de 2006

Références :

Référence : 29-T060403  
Prix : 1 229,00 € TTC/Pièce

**PROTECTIONS BAS DE CAISSE**

**EQUIPEMENTS POUR MERCEDES SPRINTER 4X4 W907 PHASE II****PROTECTION BAS DE CAISSE POUR MERCEDES  
SPRINTER W907 APRES 2021**

La paire de tube en acier Paire de barres de protection latérale de bas de caisse antidérapante N4-Offroad Fixation très solide avec renforts sur la caisse du véhicule. Acier peinture époxy noire Livrée avec : Protection bas de caisse Pattes de fixations Gabarit de perçage Boulonnerie Notice poids : 55 kg Pas compatible avec une configuration de véhicule, ayant la sortie d'un réservoir d'eaux usées sur les côtés du véhicule.

**Références :****Référence : MPMT907****Prix : 2 300,00 € TTC/Paire****PROTECTION AVANT HOMOLOGUÉES****PROTECTION AVANT TUBULAIRE 63MM INOX  
HOMOLOGUEE CE POUR MERCEDES SPRINTER A  
PARTIR DE 2018**

medium bar Ø 63 en inox, homologué CE - livré avec certificat d'homologation européen (Norme 2005/66/CE)

**Informations Techniques :**

*caractéristiques : 100% Inox Livré avec kit de fixation, notice de montage et certificat d'homologation Européen La plaque d'immatriculation devra être déplacée pour le montage compatible pour le Mercedes Sprinter à partir de 2018 (Non compatible avec la version Front Wheel Drive (TRACTIONS))*

**Références :****Référence : ECMED440****Prix : 654,00 € TTC/Pièce**

## EQUIPEMENTS POUR MERCEDES SPRINTER 4X4 W907 PHASE II



### PROTECTION AVANT TUBULAIRE 63MM INOX NOIR HOMOLOGUEE CE POUR MERCEDES SPRINTER A PARTIR DE 2018

medium bar Ø 63 en inox couleur noir (PHOTO NON CONTRACTUELLE) homologué CE - livré avec certificat d'homologation européen (Norme 2005/66/CE)

#### Informations Techniques :

caractéristiques : 100% Ino, couleur noir Livré avec kit de fixation, notice de montage et certificat d'homologation Européen La plaque d'immatriculation devra être déplacée pour le montage compatible pour le Mercedes Sprinter à partir de 2018 (Non compatible avec la version Front Wheel Drive (TRACTIONS))

#### Références :

Référence : **ECMED440N**  
Prix : **654,00 € TTC/Pièce**

## ECLAIRAGE & ENERGIE

### KIT D'ÉCLAIRAGE SPÉCIFIQUE VÉHICULE



### KIT 2 BARRES LED VISION-X XPR-H6E (VEILLEUSE INTEGREE) POUR MERCEDES SPRINTER A PARTIR DE 2019

kit comprenant : les 2 barres LED XPR-H6E (avec veilleuse intégrée) les supports de fixation spécifique au Mercedes Sprinter à partir de 2019 les câblages la notice de montage Un kit d'éclairage élégant et facile à monter. L'efficacité des LED 10W de haute qualité garantit que le XPR-6 fournit une lumière puissante. Il est facile de connecter la fonction Halo au feu de position selon les besoins. Son design unique le rend facilement reconnaissable de loin. non compatible avec un...

#### Informations Techniques :

caractéristiques techniques XPR-H6E : faisceau droit 5° (IRIS Reflector Technology) barre led avec halo dimensions : 29.22 / 8 / 7 cm nombre de LED : 6 voltage : 9-32V puissance : 60W (soit 10W par led) couleur : noir 6474 lumens norme d'étanchéité IP-68 durée de vie : 50000 heures résistant à des températures de -40°C à +80°C Garantie 2 ans homologué Europe

#### Références :

Référence : **MB-XPRH6ESP19**  
Prix : **1 256,00 € TTC/Kit**

## EQUIPEMENTS POUR MERCEDES SPRINTER 4X4 W907 PHASE II



### KIT 2 BARRES LED VISION-X XPR-6 (SANS VEILLEUSE INTEGREE) POUR MERCEDES SPRINTER A PARTIR DE 2019

kit comprenant : les 2 barres LED XPR-6 (sans veilleuse intégrée) les supports de fixation spécifique au Mercedes Sprinter à partir de 2019 les câblages la notice de montage Un kit d'éclairage élégant et facile à monter. L'efficacité des LED 10W de haute qualité garantit que le XPR-6 fournit une lumière puissante. Il est facile de connecter la fonction Halo au feu de position selon les besoins. Son design unique le rend facilement reconnaissable de loin. non compatible avec un...

#### Informations Techniques :

caractéristiques techniques XPR-H6E : faisceau droit 5° (IRIS Reflector Technology) dimensions : 29.22 / 8 / 7 cm nombre de LED : 6 voltage : 9-32V puissance : 60W (soit 10W par led) couleur : noir 6474 lumens norme d'étanchéité IP-68 durée de vie : 50000 heures résistant à des températures de -40°C à +80°C Garantie 2 ans homologué Europe

#### Références :

Référence : **MB-XPR6SP19**  
Prix : **924,00 € TTC/Kit**



### KIT ECLAIRAGE LED LAZER LONGUE PORTEE TRIPLE-R4 Gen2 AVEC INTEGRATION A LA CALANDRE POUR MERCEDES SPRINTER (2018+)

Kit calandre Mercedes Sprinter (2018+) Série STANDARD Quel que soit le travail, quelle que soit la destination, allez-y plus rapidement, allez-y plus en sécurité, allez-y avec style grâce à notre kit d'intégration de calandre sur mesure, comprenant une paire de nos projecteurs LED haute performance Triple-R 750, installés sans effort dans la calandre avant de la Mercedes. Sprinter. Pour une installation de projecteur auxiliaire de qualité OE, les kits d'intégration de grille Lazer comprennent...

#### Informations Techniques :

DONNEES POUR 1xTriple-R 750 Gamme: Triple-R Gen2 Voltage: 9-32V Poids: 1 kg Durée de vie des LEDs: 50,000 heures Puissance lumineuse: 4620 Lm Température de couleur: 5000K Nombre de LEDs: 4 Consommation: 45 Watts Ampérage: 3.1 Amps Certification ECE: ECE R112 DONNEE PHOTOMETRIQUE Angle de faisceau horizontal: 19° 0.25 lx: 866 metres 0.50 lx: 612 metres 1 lx: 433 metres 3 lx: 250 metres

#### Références :

Référence : **LAGK-MSP-G2-1K**  
Prix : **726,00 € TTC/Kit**

## EQUIPEMENTS POUR MERCEDES SPRINTER 4X4 W907 PHASE II



### KIT ECLAIRAGE LED LAZER LONGUE PORTEE TRIPLE-R4 Gen2 ELITE AVEC INTEGRATION A LA CALANDRE POUR MERCEDES SPRINTER (2018+)

Kit calandre Mercedes Sprinter (2018-2021) Série ELITE Quel que soit le travail, quelle que soit la destination, allez-y plus rapidement, allez-y plus en sécurité, allez-y avec style grâce à notre kit d'intégration de calandre sur mesure, comprenant une paire de nos projecteurs LED haute performance Triple-R Elite 750, installés sans effort dans la calandre avant de la Mercedes. Sprinter. Pour une installation de projecteur auxiliaire de qualité OE, les kits d'intégration de grille Lazer...

#### Informations Techniques :

*DONNEES POUR 1x Triple-R Elite 750 Gamme : Triple-R Gen2  
Voltage : 9-32V Poids : 1 kg Durée de vie des LEDs : 50,000 heures  
Puissance lumineuse : 5068 Lm Température de couleur : 5000K  
Nombre de LEDs : 4 Consommation : 45 Watts Ampérage : 3.1 Amps  
Certification ECE : N/A DONNEE PHOTOMETRIQUE Angle de faisceau horizontal : 42° 0.25 lx : 1033 metres 0.50 lx : 731 metres 1 lx : 517 metres 3 lx : 298 metres*

#### Références :

**Référence : LAGK-MSP-ELITE-G2-1K**

Prix : **882,00 € TTC/Kit**



### KIT BARRE LED VISION-X XPR-H3S (VEILLEUSE INTEGREE) POUR MERCEDES-BENZ SPRINTER A PARTIR DE 2023

Composition du Kit : Deux barres lumineuses LED XPR-H3S (plus de détails ci-dessous) Ensemble complet de connecteurs et faisceau de relais de fil avec fusibles inclus Pattes de montage adaptées au véhicule pour une mise en place rapide et sécurisée Guide d'installation détaillé Caractéristiques principales : Conception et Test en Europe : Tous nos kits sont méticuleusement élaborés et testés sur les véhicules européens pour lesquels ils sont prévus. Installation Sans Risque ...

#### Informations Techniques :

*Caractéristiques techniques XPR-HS3S : Puissance : 3237 Lumens  
Dimensions : 2\*156/70/80mm Tension : 11-32 V CC Consommation électrique : 2,5 ampères à 12 V Indice de vibration : 15,6 grammes  
Matériau de la lentille : Polycarbonate Certifications : CE, RoHS, IEC 62471, E-marked Puissance : 2\*30W norme d'étanchéité IP-68 durée de vie : 50000 heures résistant à des températures de -40°C à +80°C  
Garantie 2 ans homologué Europe*

#### Références :

**Référence : MB-XPRH3SSPR23**

Prix : **799,00 € TTC/Kit**

## BATTERIES, SUPPORTS & ACCESSOIRES

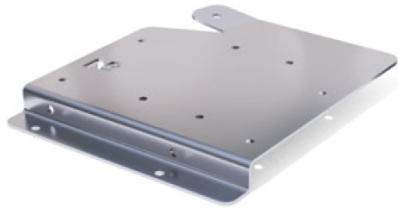
**EQUIPEMENTS POUR MERCEDES SPRINTER 4X4 W907 PHASE II****PLATINE SUPPORT ACCESSOIRES DANS  
COMPARTIMENT MOTEUR POUR MERCEDES  
SPRINTER COTE PASSAGER**

pour véhicule LHD conduite à gauche Platine permettant l'installation d'équipement (Compresseur, batterie additionnelle etc ...) ou rangement autre. Convient à tous les Mercedes Sprinter W907 en conduite à gauche. Montage sans modification du véhicule sur des ancrages existant. Platine en acier électro-zingué. La platine est pré-percée pour accueillir le support de batterie Optima universel ref: BAT21

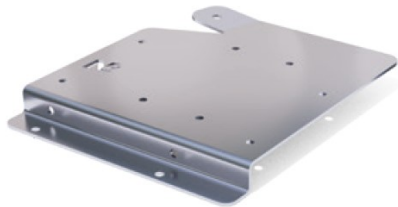
**Références :****Référence : ERSU202**Prix : **105,60 € TTC/Pièce****PLATINE SUPPORT ACCESSOIRES DANS  
COMPARTIMENT MOTEUR POUR MERCEDES  
SPRINTER COTE CONDUCTEUR**

pour véhicule LHD conduite à gauche Platine permettant l'installation d'équipement (Compresseur, batterie additionnelle etc ...) ou rangement autre. Convient à tous les Mercedes Sprinter W907 en conduite à gauche. Montage sans modification du véhicule sur des ancrages existant. Platine en acier électro-zingué. La platine est pré-percée pour accueillir le support de batterie Optima universel ref: BAT21 Non compatible avec l'installation d'un snorkel.

**Références :****Référence : ERSU203**Prix : **105,60 € TTC/Pièce****SUSPENSION & REHAUSSE****AMORTISSEURS**

## EQUIPEMENTS POUR MERCEDES SPRINTER 4X4 W907 PHASE II



### AMORTISSEUR AVANT HEAVY TRACK KONI POUR MERCEDES SPRINTER W906 / 907 4X4 A PARTIR DE 2006

AMORTISSEUR AVANT HEAVY TRACK KONI POUR MERCEDES SPRINTER W906 / 907 4X4 A PARTIR DE 2006 La version bi-tube basse pression offre plus de confort, de sécurité et de plaisir de conduire ! Il garantit une tenue de route et un confort optimum sur et hors route. Développés par KONI pour les 4x4 et SUV. Testés dans des conditions extrêmes, aux exigences de sécurité, de stabilité et d'adhérence les plus élevées. Les amortisseurs HEAVY TRACK sont simple d'utilisation et entièrement...

**Références :**

**Référence : 23-872661**

Prix : **329,00 € TTC/Pièce**



### AMORTISSEUR ARRIERE HEAVY TRACK KONI POUR MERCEDES SPRINTER W907 4X4 A PARTIR DE 2018

AMORTISSEUR ARRIERE HEAVY TRACK KONI POUR MERCEDES SPRINTER W907 4X4 A PARTIR DE 2018 La version bi-tube basse pression offre plus de confort, de sécurité et de plaisir de conduire ! Il garantit une tenue de route et un confort optimum sur et hors route. Développés par KONI pour les 4x4 et SUV. Testés dans des conditions extrêmes, aux exigences de sécurité, de stabilité et d'adhérence les plus élevées. Les amortisseurs HEAVY TRACK sont simple d'utilisation et entièrement...

**Références :**

**Référence : 23-881877**

Prix : **200,00 € TTC/Pièce**



### AMORTISSEUR AVANT P2S PREMIUM MP28 TYPE MACPHERSON REGLAGE 2 VOIES POUR MERCEDES SPRINTER 4X4 W907 2018+

La gamme P2S est entièrement conçue par les bureaux d'études de performance suspension. Les composants sont usinés avec une extrême rigueur puis assemblés et contrôlés dans les ateliers performance suspension en France. Les suspension P2S intègrent les toutes dernières technologies développées pour la compétition, les prototypes, les conditions extrêmes ou les loisirs de sport mécaniques. La gamme P2S vous garanti la performance et la fiabilité tout en intégrant les technologies de...

**Références :**

**Référence : P2S005**

Prix : **3 223,00 € TTC/Paire**

## EQUIPEMENTS POUR MERCEDES SPRINTER 4X4 W907 PHASE II



### AMORTISSEUR ARRIERE P2S PREMIUM 46 REGLAGE 3 VOIES POUR MERCEDES SPRINTER 4X4 W907 2018+

La gamme P2S est entièrement conçue par les bureaux d'études de performance suspension. Les composants sont usinés avec une extrême rigueur puis assemblés et contrôlés dans les ateliers performance suspension en France. Les suspension P2S intègrent les toutes dernières technologies développées pour la compétition, les prototypes, les conditions extrêmes ou les loisirs de sport mécaniques. La gamme P2S vous garanti la performance et la fiabilité tout en intégrant les technologies de...

#### Références :

Référence : **P2S006**  
Prix : **2 160,00 € TTC/Paire**

## RESSORTS LAMES



### KIT LAMES DE SUSPENSION RENFORT ARRIERE POUR MERCEDES SPRINTER A PARTIR DE 2018

Kit lames de renforts pour Mercedes SPRINTER 200 et 300 depuis 2018, 4x4 roues simple, équipé d'un bilame d'origine AVEC CALE épaisse sous les lames. Comprend deux lames de renfort (une par côté). Pourquoi installer un kit de renfort de lames sur votre véhicule et pour quels véhicules ? Il s'agit de lames de renfort qui s'ajoutent aux lames d'origine pour des véhicules carrossés avec augmentation de la charge permanente sur l'essieu arrière suite à leurs transformations. (aménagement...

#### Informations Techniques :

Temps de montage préconisé : 2h

#### Références :

Référence : **MV1192-4X4-B**  
Prix : **990,00 € TTC/Kit**

## RENFORT SUSPENSION AIR

## EQUIPEMENTS POUR MERCEDES SPRINTER 4X4 W907 PHASE II

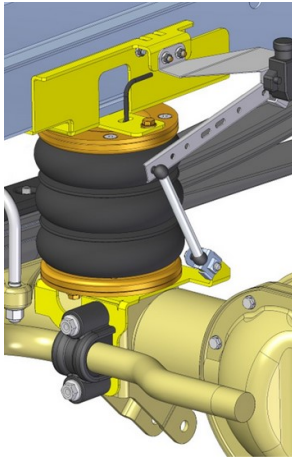

### RENFORT DE SUSPENSION PNEUMATIQUE ARRIERE (BOUDINS) POUR MERCEDES SPRINTER 4X4 ROUES JUMEELES WDB 907 A PARTIR DE 2018 (SANS COMPRESSEUR)

S'INSTALLE EN COMPLÉMENT DES RESSORTS A LAMES kit comprenant des boudins à 3 étages Les kits de suspensions pneumatiques (boudins) auxiliaires arrière DUNLOP sont spécialement conçus pour les pick-up et fourgons 4x4 camping-cars équipés de lames de ressort à l'arrière, ils sont indispensables lorsque le véhicule est équipé d'une charge variable (type cellule amovible ou autre) Chaque kit pneumatique se compose de solides fixations en acier spécialement étudiées et de grands coussins d'air...

#### Informations Techniques :

convient pour MERCEDES SPRINTER 4X4 ROUES JUMEELES WDB 907 A PARTIR DE 2018

#### Références :

Référence : L.SPR.18D.C.M 4X4  
Prix : 919,00 € TTC/Kit



### KIT COMPRESSEUR DOUBLE COMMANDE POUR GONFLAGE SUSPENSION PNEUMATIQUE DUNLOP SPECIAL MERCEDES SPRINTER A PARTIR DE 2018 COTE DROIT

Cette option fait partie des 2 options disponibles de gonflage qui doivent être commandées en complément du kit de suspension pneumatique Dunlop de base l'option 2 contient : un compresseur Haute résistance avec deux sorties d'air un panneau de commande spécial tableau de bord (côté droit) qui s'adapte parfaitement au véhicule sur lequel sont montés deux manomètres un interrupteur ON/OFF deux valves de dégonflage à actionner manuellement en enfonçant le petit bouchon poussoir en laiton...

#### Références :

Référence : OPTION.2.SPR.18B  
Prix : 619,00 € TTC/Kit

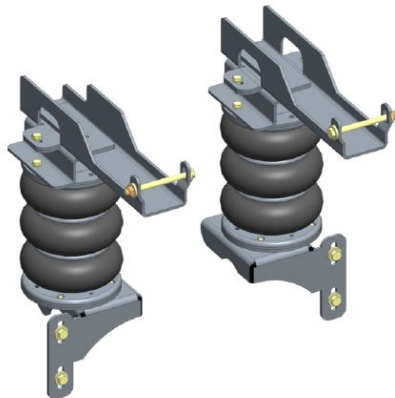

**KIT RENFORT DE SUSPENSION PNEUMATIQUE 3  
ETAGES MAD POUR MERCEDES  
SPRINTER/HYMER 907 4X4 A PARTIR DE 2018  
AVEC REHAUSSE GONFLAGE PAR VALVES**

S'INSTALLE EN COMPLÉMENT DES RESSORTS A LAMES Les kits de suspensions pneumatiques (boudins) auxiliaires arrière MAD sont spécialement conçus pour les pick-up et fourgons 4x4 camping-cars équipés de lames de ressort à l'arrière, ils sont indispensables lorsque le véhicule est équipé d'une charge variable (type cellule amovible ou autre) Chaque kit pneumatique se compose de solides fixations en acier spécialement étudiées et de grands coussins d'air résistants qui peuvent être actionnés...

**Informations Techniques :**

*Pour Sprinter et Sprinter châssis cabine WDB907 à partir de 02/2018 4WD et RWD, Suspension surélevée extrême >60mm, Roues arrière simples, Phares LED inclus*

**Références :**

**Référence : NR-097094-B**  
Prix : **1 184,28 € TTC/Kit**

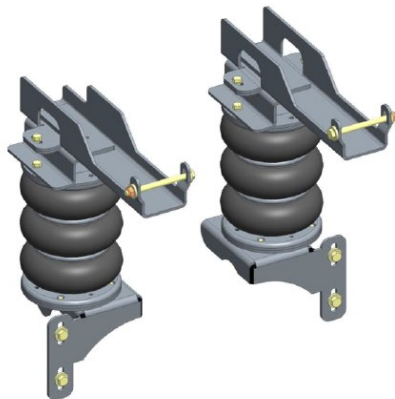

**KIT RENFORT DE SUSPENSION PNEUMATIQUE 3  
ETAGES MAD POUR MERCEDES  
SPRINTER/HYMER 907 4X4 A PARTIR DE 2018  
SANS REHAUSSE GONFLAGE PAR VALVES**

S'INSTALLE EN COMPLÉMENT DES RESSORTS A LAMES Les kits de suspensions pneumatiques (boudins) auxiliaires arrière MAD sont spécialement conçus pour les pick-up et fourgons 4x4 camping-cars équipés de lames de ressort à l'arrière, ils sont indispensables lorsque le véhicule est équipé d'une charge variable (type cellule amovible ou autre) Chaque kit pneumatique se compose de solides fixations en acier spécialement étudiées et de grands coussins d'air résistants qui peuvent être actionnés...

**Informations Techniques :**

*Pour Sprinter et Sprinter châssis cabine WDB907 à partir de 02/2018 4WD et RWD, Suspension hauteur standard, Roues arrière simples, Phares LED inclus*

**Références :**

**Référence : NR-197564-B**  
Prix : **1 161,43 € TTC/Kit**

## EQUIPEMENTS POUR MERCEDES SPRINTER 4X4 W907 PHASE II

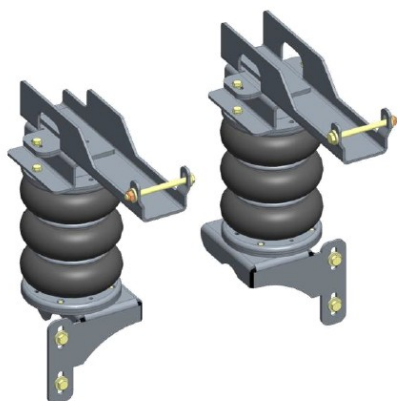

### Kit renfort de suspension pneumatiques 3 étages Mad avec compresseur et manomètres pour Mercedes Sprinter/Hymer 907 4X4 avec réhausse

Kit renfort de suspension pneumatiques 3 étages Mad version confort avec réhausse, compresseur et tableau de commande S'INSTALLE EN COMPLÉMENT DES RESSORTS A LAMES Les kits de suspensions pneumatiques (boudins) auxiliaires arrière MAD sont spécialement conçus pour les pick-up et fourgons 4x4 camping-cars équipés de lames de ressort à l'arrière, ils sont indispensables lorsque le véhicule est équipé d'une charge variable (type cellule amovible ou autre) Chaque kit pneumatique se compose de...

#### Informations Techniques :

Pour Sprinter et Sprinter châssis cabine WDB907 à partir de 02/2018 4WD et RWD, Suspension surélevée extrême >60mm, Roues arrière simples, Phares LED inclus

#### Références :

Référence : NR-097094-CS1

Prix : 1 759,00 € TTC/Kit

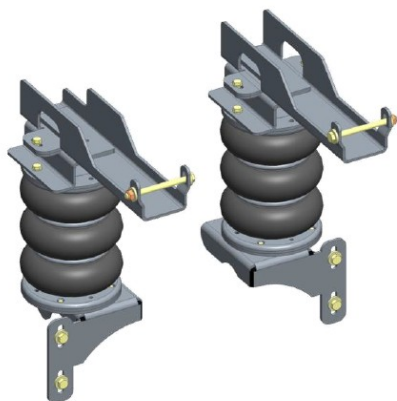

### Kit renfort de suspension pneumatiques 3 étages Mad avec compresseur et manomètres pour Mercedes Sprinter/Hymer 907 4X4 sans réhausse

Kit renfort de suspension pneumatiques 3 étages Mad version confort sans réhausse, avec compresseur et tableau de commande S'INSTALLE EN COMPLÉMENT DES RESSORTS A LAMES Les kits de suspensions pneumatiques (boudins) auxiliaires arrière MAD sont spécialement conçus pour les pick-up et fourgons 4x4 camping-cars équipés de lames de ressort à l'arrière, ils sont indispensables lorsque le véhicule est équipé d'une charge variable (type cellule amovible ou autre) Chaque kit pneumatique se compose de...

#### Informations Techniques :

Pour Sprinter et Sprinter châssis cabine WDB907 à partir de 02/2018 4WD et RWD, Suspension hauteur standard, Roues arrière simples, Phares LED inclus

#### Références :

Référence : NR-197564-CS1

Prix : 1 575,00 € TTC/Kit

## ACCESSOIRES SUSPENSION

## EQUIPEMENTS POUR MERCEDES SPRINTER 4X4 W907 PHASE II



### KIT RENFORTS D'ANCRAGE SUPERIEUR POUR AMORTISSEURS ARRIERES POUR MERCEDES SPRINTER 4X4

Kit de renforts en acier de l'ancrage supérieur des amortisseurs arrières sur Mercedes Sprinter. En usage extrême et suivant le type d'amortisseur, l'axe d'amortisseurs peuvent se tordre et rendre presque indémontable les amortisseurs. Nous proposons un renfort acier à souder sur le châssis sur chaque ancrage d'amortisseur arrière. Installation par un professionnel conseillé car il nécessite de souder sur le châssis et donc de refaire sa protection anti-corrosion.

Références :

Référence : **SUKT31**  
Prix : **73,00 € TTC/Kit**



### KIT RENFORTS D'ANCRAGE INFERIEUR POUR AMORTISSEURS ARRIERES POUR MERCEDES SPRINTER 4X4

Les ancrages inférieurs d'amortisseur arrière sur les Mercedes sprinter sont très exposés en avant du pont. Ils peuvent se tordre sur un choc ou un effort pas dans l'axe. Nous proposons un kit de renforts en acier à souder sur le corps de pont. Ce kit comprend également une paire de protection amortisseurs en aluminium. Ils protègent les amortisseurs des projections et la fixation inférieure des chocs. Le montage par un professionnel est conseillé étant donné les différentes soudures à...

Références :

Référence : **SUKT32**  
Prix : **219,00 € TTC/Kit**



### BUTEES DE SUSPENSION AVANT SUMO SPRING POUR MERCEDES SPRINTER 4X4 W906 / 907 A PARTIR DE 2006

BUTEES DE SUSPENSION AVANT SUMO SPRING POUR MERCEDES SPRINTER 4X4 W906 / 907 A PARTIR DE 2006 Vendu à la paire Butée de suspensions de la marque SUMO SPRINGS, elle remplace votre butée d'origine à l'avant et à l'arrière de votre fourgon MERCEDES Sprinter. Améliorez votre confort à bord ainsi que la tenue de route de votre van. Montage : Le kit comporte des rondelles épaisses qui ne sont pas à monter si vous avez un Sprinter 4x4

Références :

Référence : **SSF-327-47**  
Prix : **327,00 € TTC/Paire**

## EQUIPEMENTS POUR MERCEDES SPRINTER 4X4 W907 PHASE II



### KIT BRIDES DE LAMES DE SUSPENSION POUR MERCEDES SPRINTER W907

En cas de montage de lames additionnelles - largeur lame 70mm Brides d'alignement des lames de suspension Permet un meilleur alignement des lames de suspension Compatible avec des lames de largeur 70mm Données techniques : Acier épaisseur 5mm Electrozinguage Largeur 70mm Kit livré complet : Pattes de fixations Entretoises Boulonnerie Notice

**Références :**

**Référence : SUKT46**  
Prix : **46,80 € TTC/Paire**



### VIS EXCENTRIQUES DE REGLAGE DE CARROSSAGE AVANT POUR MERCEDES SPRINTER A PARTIR DE 2018 (LA PAIRE)

Paire de vis excentriques Mercedes pour le réglage du carrossage pour les amortisseurs koni Heavy Track avant (pour Mercedes Sprinter W907 4x4) Nécessaire uniquement pour les W907 (déjà présente d'origine sur le W906)

**Références :**

**Référence : A0029908600-P**  
Prix : **141,50 € TTC/Paire**

## FRANCHISSEMENT & OUTILLAGE

### ACCESSOIRES GONFLAGE



### KIT INSTALLATION AVEC PLATINE SUPPORT POUR COMPRESSEUR D'AIR DANS LE COMPARTIMENT MOTEUR POUR MERCEDES SPRINTER W907

Livré sans compresseur et bonbonne d'air Kit spécifique pour permettre l'installation du compresseur bi-cylindres ARB avec sa bonbonne d'air. Convient à tous les Mercedes Sprinter W907 en conduite à gauche. Différents raccords et supports fournis pour un montage sans modification du véhicule sur des ancrages existant. Platine et supports en acier électro-zingué.

**Références :**

**Référence : ERSU202-CKMTP12**  
Prix : **228,00 € TTC/Kit**

## EQUIPEMENTS POUR MERCEDES SPRINTER 4X4 W907 PHASE II

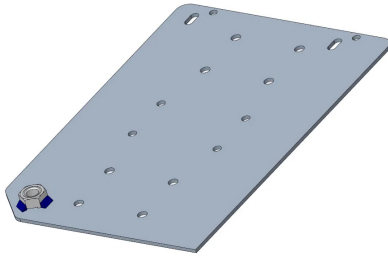

### Support de montage compresseur pour Mercedes Sprinter 907

Kit plaque de montage compresseur pour Mercedes Sprinter 907  
Compatible avec les références ARB suivantes : CKMA12 (2-00011) –  
Compresseur simple CKMTA12 (2-00051) – Compresseur double  
CKBLA12 (2-00061) – Compresseur Brushless simple CKBLTA  
(2-00081) – Compresseur Brushless double

#### Informations Techniques :

Le kit comprend : • 1x Plaque de montage • 1x Jeu de vis • 1x Notice de montage

#### Références :

**Référence : T0601020**  
Prix : **110,90 € TTC/Kit**



### Support de montage compresseur pour Mercedes Sprinter 906

Kit plaque de montage compresseur pour Mercedes Sprinter 906  
Compatible avec les références ARB suivantes : CKMA12 (2-00011) –  
Compresseur simple

#### Informations Techniques :

Le kit comprend : • 1x Plaque de montage • 1x Jeu de vis • 1x Notice de montage

#### Références :

**Référence : T0601010**  
Prix : **165,00 € TTC/Kit**

## BLOCAGES DE DIFFÉRENTIEL



### Blocage de différentiel ARB Air Locker pour Mercedes Sprinter W906 W907 (vendu sans compresseur)

Blocage de différentiel Air Locker pour Mercedes Sprinter W906 W907  
Quand un véhicule prend un virage, la roue extérieure parcourt une plus grande distance que la roue intérieure, elle doit donc tourner plus vite. Sur tous les véhicules, c'est le différentiel placé entre les demi-arbres de roues qui permet cette différence d'allure, tout en conservant aux roues l'intégralité de la force motrice. Mais, avec un différentiel classique, dès qu'une roue est dépourvue d'adhérence, elle tourne dans le...

#### Références :

**Référence : RD262**  
Prix : **1 578,55 € TTC/Pièce**

**Couple conique pour Mercedes Sprinter W906 W907  
4,181**

Mercedes Sprinter avec un kit couronne et pignon haute performance. Ce kit d'engrenages coniques permet de transmettre la puissance du moteur aux roues tout en assurant une répartition variable du couple entre les roues droite et gauche. Il est conçu pour améliorer la solidité et la longévité du différentiel arrière de votre Mercedes Sprinter. Idéal pour les véhicules fortement chargés, les versions 4x4, les aménagements lourds ou les usages intensifs en tout-terrain et expédition. L'engrenage...

**Informations Techniques :**

*Caractéristiques techniques Type : Kit complet couronne et pignon (Ring & Pinion) Véhicule : Mercedes Sprinter Matériaux : Acier haute résistance Application : Renforcement ou reconstruction de différentiel arrière Avantages Augmente significativement la durabilité du pont arrière Meilleure transmission de la puissance au sol Réduit les risques de casse sur véhicules lourds ou fortement préparés Installation par un professionnel recommandée (réglage précis du jeu de denture et précharge des...*

**Références :**

**Référence : 100-023-01**  
Prix : **899,12 € TTC/Pièce**

**Kit de Montage pour ARB Air Locker RD262**

Kit de montage complet nécessaire à l'installation d'un différentiel à verrouillage pneumatique ARB Air Locker RD262. Ce kit comprend tous les composants indispensables (roulement, vis, joints, etc.) pour une installation propre et sécurisée sur le pont arrière compatible.

**Références :**

**Référence : 2621**  
Prix : **431,96 € TTC/Pièce**

## PERFORMANCE & OPTIMISATION

### SNORKELS & ACCESSOIRES

## EQUIPEMENTS POUR MERCEDES SPRINTER 4X4 W907 PHASE II



### SNORKEL BRAVO POUR MERCEDES SPRINTER W907 MOTEUR 2.1 ET 3L DE 2018 A 2021

snorkel pour Mercedes Sprinter W907 de 2018 à 2021 (sauf moteur 2.0L 4cyl.) montage à gauche Fabriqué en polyéthylène et en une seule pièce par moulage par rotation, d'une grande épaisseur offrant une haute résistance et durabilité. Matériau LLDPE 8446.21 ExxonMobil™, d'une densité de 0,936 g/cm<sup>3</sup>, selon le test ISO 1183. CARACTERISTIQUES DE LA TETE : Conception à haut débit pour un rendement optimal avec rainures pour l'évacuation d'eau. Fait d'une seule pièce en LLDPE ExxonMobil™ et doté...

**Références :**

**Référence : SMSV**

Prix : **598,00 € TTC/Kit**



### SNORKEL BRAVO POUR MERCEDES SPRINTER W907 / 910 MOTEUR 2L PARTIR DE 2021

snorkel pour Mercedes Sprinter W907 / 910 à partir de 2021 moteur 2.0L 4cyl. montage à gauche Fabriqué en polyéthylène et en une seule pièce par moulage par rotation, d'une grande épaisseur offrant une haute résistance et durabilité. Matériau LLDPE 8446.21 ExxonMobil™, d'une densité de 0,936 g/cm<sup>3</sup>, selon le test ISO 1183. CARACTERISTIQUES DE LA TETE : Conception à haut débit pour un rendement optimal avec rainures pour l'évacuation d'eau. Fait d'une seule pièce en LLDPE ExxonMobil™...

**Références :**

**Référence : SMST/2**

Prix : **598,00 € TTC/Kit**

## EQUIPEMENT INTÉRIEUR & EXTÉRIEUR

### ELARGISSEURS D'AILES

## EQUIPEMENTS POUR MERCEDES SPRINTER 4X4 W907 PHASE II



### ELARGISSEURS D'AILES ABS NOIR POUR MERCEDES SPRINTER W907 2018+

Élargisseurs d'ailes pour Mercedes Sprinter (2018+) - Kit de 4 pièces  
Optimisez la protection de votre Mercedes Sprinter avec ce kit complet d'élargisseurs de passages de roues, conçu spécifiquement pour les modèles produits à partir de 2018 (W907/W910). Chez Equip'raid, nous sélectionnons des accessoires capables de répondre aux exigences de la préparation 4x4 et du voyage au long cours. Ces éléments offrent une barrière efficace contre les projections de pierres, la boue et les débris tout en...

#### Informations Techniques :

*Caractéristiques techniques* Compatibilité : Mercedes-Benz Sprinter (millésimes 2018 et ultérieurs) Matériau : ABS thermoformé haute densité Finition : Noir mat ( finition type constructeur) Position : Avant et arrière, côtés gauche et droit Installation : Conception "Direct-fit" facilitant l'ajustement sur la carrosserie

#### Références :

Référence : **ELARGAILEW907**

Prix : **129,60 € TTC/Kit**

## VÉRIN DE HAYON OU DE CAPOT



### VERINS DE CAPOT POUR MERCEDES SPRINTER W907

Kit (paire) de vérin de capot moteur Le montage ne nécessite pas de modification. Fixation sur les pattes du capôt et la carrosserie. Supports en acier peint époxy noir. Kit livré complet : 2 verins Pattes de fixations Boulonnerie Notice

#### Références :

Référence : **DVVER907**

Prix : **107,86 € TTC/Paire**