

EQUIPEMENTS POUR FORD RANGER RAPTOR PXIII T6.2



*Les références présentées sur ce document ne constituent pas
une liste exhaustive des équipements disponibles pour le FORD RANGER RAPTOR PXIII T6.2
Il peut y avoir d'autres produits adaptés à ce véhicule.
Voir les conditions de vente sur <https://www.equip-raid.fr/>*

ECLAIRAGE & ENERGIE

PHARES & LONGUES-PORTÉES

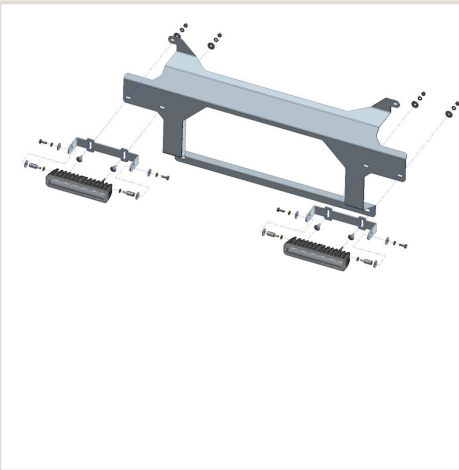

KIT 2 BARRES LED OSRAM AVEC KIT DE MONTAGE POUR FORD RANGER RAPTOR A PARTIR DE 2019

KIT 2 BARRES LED OSRAM SX180-SP AVEC KIT DE MONTAGE POUR FORD RANGER RAPTOR A PARTIR DE 2019 comprend : - 2 barres LED OSRAM SX180-SP 6 LEDS, 1300 lumens - kit de montage spécifique au véhicule s'installe directement sur la structure du véhicule en acier mécano-soudé montage robuste et fiable afin d'éviter toute vibration des longues portées compatible avec le montage d'un treuil

Références :

Référence : 35-T7400160
Prix : **499,00 € TTC/Kit**

PHARES ET LONGUES-PORTÉES

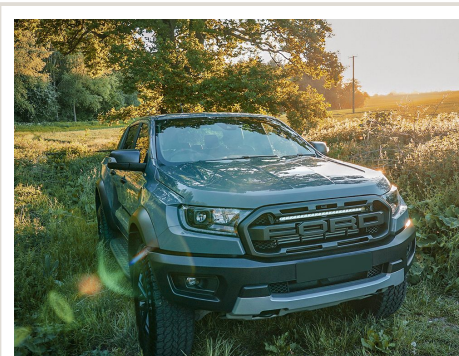

KIT ECLAIRAGE LED LAZER LONGUE PORTEE LINEAR 24 ELITE AVEC INTEGRATION A LA CALANDRE POUR FORD RANGER RAPTOR (2018-2022)

Kit calandre Ford Ranger Raptor (2018-2022) Reconnaissant la popularité de la marque Ford, nous avons une gamme complète de solutions d'éclairage sur mesure pour le RANGER et le RANGER RAPTOR, ainsi que pour la gamme étendue de véhicules utilitaires légers, y compris le TRANSIT COURIER, TRANSIT CONNECT, TRANSIT CUSTOM et TRANSIT. Ce qui est inclus : - x1 Spot LED Linear-24 Elite Haute Performance - x1 kit de montage (comprenant 2x supports et attaches) - x1 guide de coupe (comprenant 4x...

Informations Techniques :

Gamme : Linear Voltage : 10-32V Poids : 2 kg Durée de vie des LEDs : 50 000 heures Puissance lumineuse : 18000 Lm Température de couleur : 5000K Nombre de LEDs : 24 Consommation : 188 Watts Ampérage : 14.4 Amps Certification ECE : ECE R112 DONNEE PHOTOMETRIQUE Angle de faisceau horizontal : 64° 0.25 lx : 1126 metres 0.50 lx : 796 metres 1 lx : 563 metres 3 lx : 325 metres

Références :

Référence : LAGK-RAP-ELITE-1K
Prix : **858,00 € TTC/Kit**

EQUIPEMENTS POUR FORD RANGER RAPTOR PXIII T6.2

ACCESSOIRES MONTAGE LONGUES-PORTÉES



SUPPORTS DE FEUX FRONTRUNNER SUR MONTANTS DE PARE-BRISE POUR FORD RANGER T6 (2019-2022)

Supports de projecteurs durables pour votre Ford Ranger T6 (2019-2022). S'installent facilement sur les fixations du capot en utilisant les boulons d'origine. Aucune perforation nécessaire. Ces supports permettent l'installation de divers feux à LED pour améliorer la visibilité nocturne. Peuvent également être utilisés pour monter de petites antennes. Vendus par paire.

Informations Techniques :

Comprend : 2 x Ford Ranger (2019-2022) Supports d'éclairage Guide d'ajustement Matériel d'installation Matériaux utilisés : Acier haute résistance revêtu de poudre noire Dimensions du produit : 191mm (7.5") L x 140mm (5.5") L x 64mm (2.5") H Poids : 1kg (2.2lbs) 1kg (2.2lbs)

Références :

Référence : VACC040
Prix : 40,33 € TTC/Pièce

KIT D'ÉCLAIRAGE SPÉCIFIQUE VÉHICULE



KIT ECLAIRAGE LED LAZER LONGUE PORTEE LINEAR 24 ELITE AVEC INTEGRATION A LA CALANDRE POUR FORD RANGER RAPTOR (2018-2022)

Kit calandre Ford Ranger Raptor (2018-2022) Reconnaisant la popularité de la marque Ford, nous avons une gamme complète de solutions d'éclairage sur mesure pour le RANGER et le RANGER RAPTOR, ainsi que pour la gamme étendue de véhicules utilitaires légers, y compris le TRANSIT COURIER, TRANSIT CONNECT, TRANSIT CUSTOM et TRANSIT. Ce qui est inclus : - x1 Spot LED Linear-24 Elite Haute Performance - x1 kit de montage (comprenant 2x supports et attaches) - x1 guide de coupe (comprenant 4x...

Informations Techniques :

Gamme : Linear Voltage : 10-32V Poids : 2 kg Durée de vie des LEDs : 50 000 heures Puissance lumineuse : 18000 Lm Température de couleur : 5000K Nombre de LEDs : 24 Consommation : 188 Watts Ampérage : 14.4 Amps Certification ECE : ECE R112 DONNEE PHOTOMETRIQUE Angle de faisceau horizontal : 64° 0.25 lx : 1126 metres 0.50 lx : 796 metres 1 lx : 563 metres 3 lx : 325 metres

Références :

Référence : LAGK-RAP-ELITE-1K
Prix : 858,00 € TTC/Kit

EQUIPEMENTS POUR FORD RANGER RAPTOR PXIII T6.2

ACCESSOIRES ÉLECTRIQUES



PLATINE POUR INTERRUPTEURS ACCESSOIRES POUR FORD RANGER PX2, PX3 ET RAPTOR (SANS INTERRUPTEUR)

La platine d'interrupteurs STEDI est adaptée aux Ford Ranger PX2, PX3 et Ranger Raptor. Elle résout sans effort le manque de place pour le rajout d'interrupteur pour vos différents accessoires. La platine permet de mettre jusqu'à 4 interrupteurs accessoires (interrupteur vendu séparément) La platine ne nécessite aucune modification du tableau de bord d'origine, vous n'avez pas besoin de retirer de console ou de garnitures pour l'installation. La platine d'interrupteurs STEDI est adaptée aux...

Références :

Référence : **FORD-PANEL**
Prix : **89,00 € TTC/Pièce**

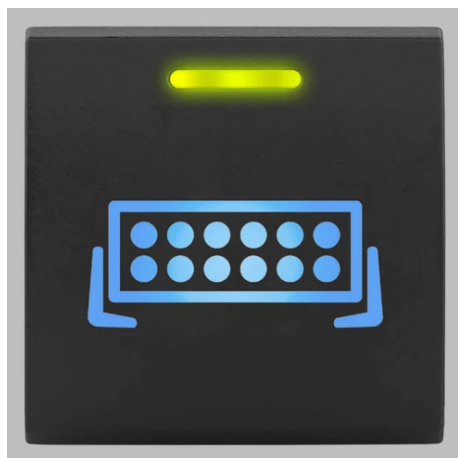

INTERRUPTEUR ACCESSOIRE BARRE LED POUR PLATINE INTÉGRÉE AU TABLEAU DE BORD

Interrupteur vendu à l'unité pour la platine interrupteur accessoires pour Ford Ranger PX2, PX3 et Raptor ainsi que Toyota Land Cruiser série 7 2024+ interrupteur carré 22 x 22 mm fourni avec la contre-broche caractéristiques : rétroéclairage arrière à Led bleu glacier (couleur origine des interrupteurs Ford) le voyant supérieur vert est actif lorsque l'alimentation est allumée l'impression gravée au laser ne s'effacera pas avec l'utilisation

Références :

Référence : **SQUARE-BAR**
Prix : **39,00 € TTC/Pièce**

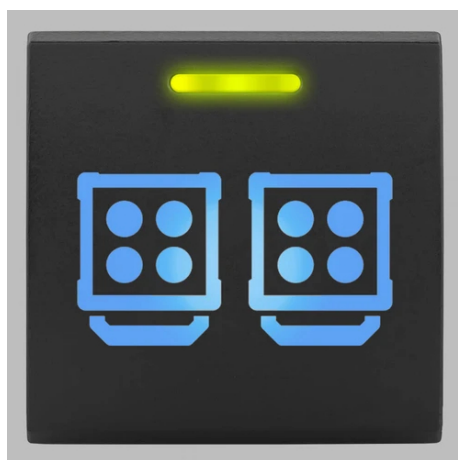

INTERRUPTEUR ACCESSOIRE PHARE DE TRAVAIL POUR PLATINE INTÉGRÉE AU TABLEAU DE BORD

Interrupteur vendu à l'unité pour la platine interrupteur accessoires pour Ford Ranger PX2, PX3 et Raptor ainsi que Toyota Land Cruiser série 7 2024+ interrupteur carré 22 x 22 mm fourni avec la contre-broche caractéristiques : rétroéclairage arrière à Led bleu glacier (couleur origine des interrupteurs Ford) le voyant supérieur vert est actif lorsque l'alimentation est allumée l'impression gravée au laser ne s'effacera pas avec l'utilisation

Références :

Référence : **SQUARE-WORK**
Prix : **39,00 € TTC/Pièce**

EQUIPEMENTS POUR FORD RANGER RAPTOR PXIII T6.2



INTERRUPTEUR ACCESSOIRE TREUIL POUR PLATINE INTÉGRÉE AU TABLEAU DE BORD

Interrupteur vendu à l'unité pour la platine interrupteur accessoires pour Ford Ranger PX2, PX3 et Raptor ainsi que Toyota Land Cruiser série 7 2024+ interrupteur carré 22 x 22 mm fourni avec la contre-broche caractéristiques : rétroéclairage arrière à Led bleu glacier (couleur origine des interrupteurs Ford) le voyant supérieur vert est actif lorsque l'alimentation est allumée l'impression gravée au laser ne s'effacera pas avec l'utilisation

Références :

Référence : **SQUARE-WINCH**

Prix : **39,00 € TTC/Pièce**



INTERRUPTEUR ACCESSOIRE LUMIERE POUR PLATINE INTÉGRÉE AU TABLEAU DE BORD

Interrupteur vendu à l'unité pour la platine interrupteur accessoires pour Ford Ranger PX2, PX3 et Raptor ainsi que Toyota Land cruiser série 7 2024+ interrupteur carré 22 x 22 mm fourni avec la contre-broche caractéristiques : rétroéclairage arrière à Led bleu glacier (couleur origine des interrupteurs Ford) le voyant supérieur vert est actif lorsque l'alimentation est allumée l'impression gravée au laser ne s'effacera pas avec l'utilisation

Références :

Référence : **SQUARE-SIDE**

Prix : **39,00 € TTC/Pièce**

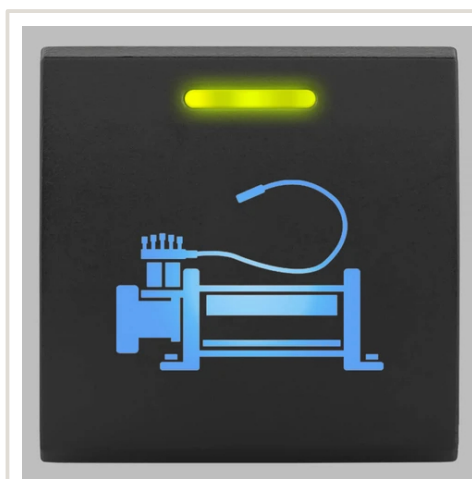

INTERRUPTEUR ACCESSOIRE COMPRESSEUR POUR PLATINE INTÉGRÉE AU TABLEAU DE BORD

Interrupteur vendu à l'unité pour la platine interrupteur accessoires pour Ford Ranger PX2, PX3 et Raptor ainsi que Toyota Land Cruiser série 7 2024+ interrupteur carré 22 x 22 mm fourni avec la contre-broche caractéristiques : rétroéclairage arrière à Led bleu glacier (couleur origine des interrupteurs Ford) le voyant supérieur vert est actif lorsque l'alimentation est allumée l'impression gravée au laser ne s'effacera pas avec l'utilisation

Références :

Référence : **SQUARE-COMPRESSOR**

Prix : **39,00 € TTC/Pièce**

EQUIPEMENTS POUR FORD RANGER RAPTOR PXIII T6.2



PORT USB POUR PLATINE INTÉGRÉE AU TABLEAU DE BORD

port vendu à l'unité pour la platine interrupteur accessoires pour Ford Ranger PX2, PX3 et Raptor ainsi que Toyota Land cruiser série 7 2024+ port carré 22 x 22 mm fourni avec la contre-broche caractéristiques : rétroéclairage arrière à Led bleu glacier (couleur origine des interrupteurs Ford) l'impression gravée au laser ne s'effacera pas avec l'utilisation

Références :

Référence : **SQUARE-USB**

Prix : **39,00 € TTC/Pièce**

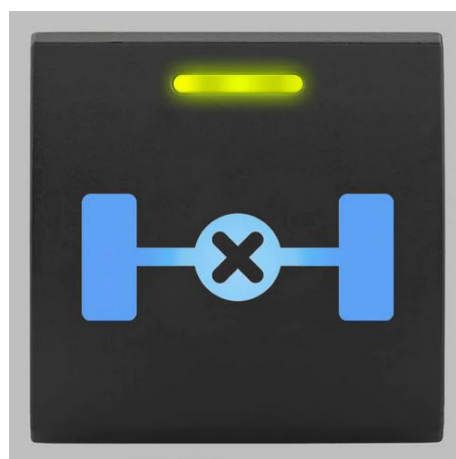

INTERRUPTEUR ACCESSOIRE BLOCAGE ARRIERE POUR PLATINE INTÉGRÉE AU TABLEAU DE BORD

Interrupteur vendu à l'unité pour la platine interrupteur accessoires pour Ford Ranger PX2, PX3 et Raptor ainsi que Toyota Land cruiser série 7 2024+ interrupteur carré 22 x 22 mm fourni avec la contre-broche caractéristiques : rétroéclairage arrière à Led bleu glacier (couleur origine des interrupteurs Ford) le voyant supérieur vert est actif lorsque l'alimentation est allumée l'impression gravée au laser ne s'effacera pas avec l'utilisation

Références :

Référence : **SQUARE-REAR-DIFF**

Prix : **39,00 € TTC/Pièce**

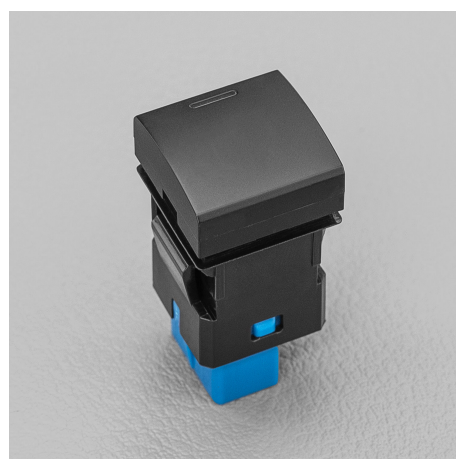

CACHE POUR PLATINE INTÉGRÉE AU TABLEAU DE BORD

Cache vendu à l'unité pour la platine interrupteur accessoires pour Ford Ranger PX2, PX3 et Raptor ainsi que Toyota Land Cruiser série 7 2024+ carré 22 x 22 mm

Références :

Référence : **SQUARE-CACHE**

Prix : **6,00 € TTC/Pièce**

EQUIPEMENTS POUR FORD RANGER RAPTOR PXIII T6.2



FAISCEAU POUR BRANCHEMENT PHARE POUR FORD RANGER PX2, PX3 ET RAPTOR

L'adaptateur de faisceau pour plein phares Quick-Fit est spécialement conçu pour s'adapter à tous les modèles PX2, PX3 Ford Ranger, Ford Ranger Raptor et Ford Everest. Il permet un branchement facile de vous longue portée ou barre led. Les ampoules de feux de route des véhicules nommés ci-dessus résident à l'intérieur d'un capuchon anti-poussière rigide scellé, donc l'utilisation d'adaptateurs de passage traditionnels signifie percer un trou à travers le capuchon anti-poussière du véhicule....

Références :

Référence : FORD-ADAPT

Prix : **39,00 € TTC/Pièce**

JANTES & PNEUS

JANTES ALUMINIUM RENFORCÉES / RAID



JANTE ALUMINIUM RENFORCE RAID EVO CORSE DAKAR ZERO 8x17" ET 30 GRIS ANTHRACITE POUR FORD RANGER ET RANGER RAPTOR

La jante Dakar Zéro, issue de la Dakar Corse, spécialement développée pour la compétition, est la version dédiée aux véhicules tout terrain. Les rayons internes du bord de la jante ont un profil qui rentre vers le centre, ce qui permet d'avoir un déport négatif protégeant les pièces mécaniques des gravillons et du sable et conçu pour laisser suffisamment d'espace pour les gros freins. Structure très résistante en alliage léger AS7, avec traitement thermique T6 conformément aux réglementations...

Informations Techniques :

charge maximum : 1400kg prévoir le kit de montage A3.000083.03 comprenant la visserie spécifique et cache moyeu (pour une jante)
Taille : 8x17" Déport : ET 30 Entraxe : 6x139.7 Alésage : 93.1mm
Couleur : Gris anthracite brillant

Références :

Référence : SE4160053051

Prix : **385,00 € TTC/Pièce**

EQUIPEMENTS POUR FORD RANGER RAPTOR PXIII T6.2



JANTE ALUMINIUM RENFORCE RAID EVO CORSE DAKAR ZERO 8x17" ET 30 NOIR MAT POUR FORD RANGER ET RANGER RAPTOR

La jante Dakar Zéro, issue de la Dakar Corse, spécialement développée pour la compétition, est la version dédiée aux véhicules tout terrain. Les rayons internes du bord de la jante ont un profil qui rentre vers le centre, ce qui permet d'avoir un déport négatif protégeant les pièces mécaniques des gravillons et du sable et conçu pour laisser suffisamment d'espace pour les gros freins. Structure très résistante en alliage léger AS7, avec traitement thermique T6 conformément aux réglementations...

Informations Techniques :

charge maximum : 1400kg prévoir le kit de montage A3.000083.03 comprenant la visserie spécifique et cache moyeu (pour une jante)
Taille : 8x17" Déport : ET 30 Entraxe : 6x139.7 Alésage : 93.1mm
Couleur : Noir mat

Références :

Référence : **SE4160053041**
Prix : **365,00 € TTC/Pièce**



JANTE ALUMINIUM RENFORCE RAID EVO CORSE DAKAR ZERO 8x17" ET 30 OR POUR FORD RANGER ET RAPTOR

La jante Dakar Zéro, issue de la Dakar Corse, spécialement développée pour la compétition, est la version dédiée aux véhicules tout terrain. Les rayons internes du bord de la jante ont un profil qui rentre vers le centre, ce qui permet d'avoir un déport négatif protégeant les pièces mécaniques des gravillons et du sable et conçu pour laisser suffisamment d'espace pour les gros freins. Structure très résistante en alliage léger AS7, avec traitement thermique T6 conformément aux réglementations...

Informations Techniques :

charge maximum : 1400kg prévoir le kit de montage A3.000083.00 comprenant la visserie spécifique et cache moyeu (pour une jante)
Taille : 8x17" Déport : ET 30 Entraxe : 6x139.7 Alésage : 93.1mm
Couleur : or

Références :

Référence : **SE4160053021**
Prix : **385,00 € TTC/Pièce**

EQUIPEMENTS POUR FORD RANGER RAPTOR PXIII T6.2



JANTE ALUMINIUM RENFORCE RAID EVO CORSE DAKAR ZERO 8x17" ET 30 BLANC POUR FORD RANGER ET RAPTOR

La jante Dakar Zéro, issue de la Dakar Corse, spécialement développée pour la compétition, est la version dédiée aux véhicules tout terrain. Les rayons internes du bord de la jante ont un profil qui rentre vers le centre, ce qui permet d'avoir un déport négatif protégeant les pièces mécaniques des gravillons et du sable et conçu pour laisser suffisamment d'espace pour les gros freins. Structure très résistante en alliage léger AS7, avec traitement thermique T6 conformément aux réglementations...

Informations Techniques :

charge maximum : 1400kg prévoir le kit de montage A3.000083.00 comprenant la visserie spécifique et cache moyeu (pour une jante)
Taille : 8x17" Déport : ET 30 Entraxe : 6x139.7 Alésage : 93.1mm
Couleur : blanc

Références :

Référence : **SE4160053011**
Prix : **369,00 € TTC/Pièce**



JANTE ALUMINIUM MANANO BLACK 8.5 X 18 ENTRAXE 6 X 139.7 DEPORT 20

JANTE ALUMINIUM SPECIAL CHARGES LOURDES finition : black moulée sous pression spécialement conçue pour les raids avec indice de charge jusqu'à 1400kg alliage spécifique (Al Si 7% Mg Sr) traitement thermique Insert acier anti-desserrement Livrée sans visserie Largeur Diamètre Nb de trous Entraxe Déport Center bore 8.5 18 6 139.7 20 106.1 se monte sur le véhicule avec de possibles modifications de carrosserie (nous consulter pour confirmer la...

Références :

Référence : **MAN87BK**
Prix : **444,00 € TTC/Pièce**

**JANTE ALUMINIUM MANANO SILVER 8.5 X 18
ENTRAXE 6 X 139.7 DEPORT 20**

JANTE ALUMINIUM SPECIAL CHARGES LOURDES finition : silver moulée sous pression spécialement conçue pour les raids avec indice de charge jusqu'à 1400kg alliage spécifique (Al Si 7% Mg Sr) traitement thermique Insert acier anti-desserrement Livrée sans visserie Largeur Diamètre Nb de trous Entraxe Déport Center bore 8.5 18 6 139.7 20 106.1 se monte sur le véhicule avec de possibles modifications de carrosserie (nous consulter pour confirmer la...

Références :

Référence : MAN87SI
Prix : **444,00 € TTC/Pièce**

EQUIPEMENTS POUR FORD RANGER RAPTOR PXIII T6.2



JANTE ALUMINIUM RENFORCE RAID EVO CORSE DAKAR ZERO 8x17" ET 30 BRONZE BRILLANT POUR FORD RANGER ET RAPTOR

La jante Dakar Zéro, issue de la Dakar Corse, spécialement développée pour la compétition, est la version dédiée aux véhicules tout terrain. Les rayons internes du bord de la jante ont un profil qui rentre vers le centre, ce qui permet d'avoir un déport négatif protégeant les pièces mécaniques des gravillons et du sable et conçu pour laisser suffisamment d'espace pour les gros freins. Structure très résistante en alliage léger AS7, avec traitement thermique T6 conformément aux réglementations...

Informations Techniques :

charge maximum : 1400kg prévoir le kit de montage A3.000083.03 comprenant la visserie spécifique et cache moyeu (pour une jante)
Taille : 8x17" Déport : ET 30 Entraxe : 6x139.7 Alésage : 93.1mm
Couleur : bronze brillant

Références :

Référence : **SE4160710221**
Prix : **402,00 € TTC/Pièce**



JANTE ALUMINIUM RENFORCE RAID EVO CORSE DAKAR ZERO 8x17" ET 30 BRONZE MAT POUR FORD RANGER ET RAPTOR

La jante Dakar Zéro, issue de la Dakar Corse, spécialement développée pour la compétition, est la version dédiée aux véhicules tout terrain. Les rayons internes du bord de la jante ont un profil qui rentre vers le centre, ce qui permet d'avoir un déport négatif protégeant les pièces mécaniques des gravillons et du sable et conçu pour laisser suffisamment d'espace pour les gros freins. Structure très résistante en alliage léger AS7, avec traitement thermique T6 conformément aux réglementations...

Informations Techniques :

charge maximum : 1400kg prévoir le kit de montage A3.000083.03 comprenant la visserie spécifique et cache moyeu (pour une jante)
Taille : 8x17" Déport : ET 30 Entraxe : 6x139.7 Alésage : 93.1mm
Couleur : bronze mat

Références :

Référence : **SE4160710111**
Prix : **402,00 € TTC/Pièce**

EQUIPEMENTS POUR FORD RANGER RAPTOR PXIII T6.2



JANTE ALUMINIUM RENFORCE RAID EVO CORSE DAKAR ZERO 8x17" ET 30 NOIR BRILLANT POUR FORD RANGER ET RANGER RAPTOR

La jante Dakar Zéro, issue de la Dakar Corse, spécialement développée pour la compétition, est la version dédiée aux véhicules tout terrain. Les rayons internes du bord de la jante ont un profil qui rentre vers le centre, ce qui permet d'avoir un déport négatif protégeant les pièces mécaniques des gravillons et du sable et conçu pour laisser suffisamment d'espace pour les gros freins. Structure très résistante en alliage léger AS7, avec traitement thermique T6 conformément aux réglementations...

Informations Techniques :

charge maximum : 1400kg prévoir le kit de montage A3.000083.03 comprenant la visserie spécifique et cache moyeu (pour une jante)
Taille : 8x17" Déport : ET 30 Entraxe : 6x139.7 Alésage : 93.1mm
Couleur : Noir brillant

Références :

Référence : **SE4160053141**
Prix : **385,00 € TTC/Pièce**



JANTE ALUMINIUM RENFORCÉE EVO CORSE ATLAS BL NOIR MAT 8x17" SANS RING

ATLAS BL est la nouvelle roue de la gamme tout-terrain d'EvoCorse. Il s'agit d'une roue en alliage durable avec un profil en 12 rayons qui se trouve entièrement à l'intérieur de la jante du pneu pour protéger les rayons et les composants mécaniques du gravier et du sable. Le revêtement en poudre à trois couches donne à la roue une résistance à l'usure supérieure à la moyenne, ainsi qu'un aspect constamment bien entretenu même après les sorties les plus difficiles. La configuration BL (Beadlock)...

Informations Techniques :

Indice de charge : 1400Kg Entraxe et déport à confirmer selon le véhicule (Entraxe possible de 114 à 150) Déport avec ring de protection entre -40 et +45 Déport avec Ring Beadlock entre -52 et +32 Poids entre 15.9 et 16.9Kg Couleur NOIR MAT

Références :

Référence : **ATLAS-BL-BM**
Prix : **369,00 € TTC/Pièce**



JANTE ALUMINIUM RENFORCÉE EVO CORSE ATLAS BL BLANC 8x17" SANS RING

ATLAS BL est la nouvelle roue de la gamme tout-terrain d'EvoCorse. Il s'agit d'une roue en alliage durable avec un profil en 12 rayons qui se trouve entièrement à l'intérieur de la jante du pneu pour protéger les rayons et les composants mécaniques du gravier et du sable. Le revêtement en poudre à trois couches donne à la roue une résistance à l'usure supérieure à la moyenne, ainsi qu'un aspect constamment bien entretenu même après les sorties les plus difficiles. La configuration BL...

Informations Techniques :

Indice de charge : 1400Kg Entraxe et déport à confirmer selon le véhicule (Entraxe possible de 114 à 150) Déport avec ring de protection entre -40 et +45 Déport avec Ring Beadlock entre -52 et +32 Poids entre 15.9 et 16.9Kg Couleur BLANC MAT

Références :

Référence : ATLAS-BL-W
Prix : 369,00 € TTC/Pièce



JANTE ALUMINIUM RENFORCÉE EVO CORSE ATLAS BL NOIR BRILLANT 8x17" SANS RING

ATLAS BL est la nouvelle roue de la gamme tout-terrain d'EvoCorse. Il s'agit d'une roue en alliage durable avec un profil en 12 rayons qui se trouve entièrement à l'intérieur de la jante du pneu pour protéger les rayons et les composants mécaniques du gravier et du sable. Le revêtement en poudre à trois couches donne à la roue une résistance à l'usure supérieure à la moyenne, ainsi qu'un aspect constamment bien entretenu même après les sorties les plus difficiles. La configuration BL...

Informations Techniques :

Indice de charge : 1400Kg Entraxe et déport à confirmer selon le véhicule (Entraxe possible de 114 à 150) Déport avec ring de protection entre -40 et +45 Déport avec Ring Beadlock entre -52 et +32 Poids entre 15.9 et 16.9Kg Couleur NOIR BRILLANT

Références :

Référence : ATLAS-BL-BB
Prix : 388,00 € TTC/Pièce



JANTE ALUMINIUM RENFORCÉE EVO CORSE ATLAS BL ANTHRACITE 8x17" SANS RING

ATLAS BL est la nouvelle roue de la gamme tout-terrain d'EvoCorse. Il s'agit d'une roue en alliage durable avec un profil en 12 rayons qui se trouve entièrement à l'intérieur de la jante du pneu pour protéger les rayons et les composants mécaniques du gravier et du sable. Le revêtement en poudre à trois couches donne à la roue une résistance à l'usure supérieure à la moyenne, ainsi qu'un aspect constamment bien entretenu même après les sorties les plus difficiles. La configuration BL...

Informations Techniques :

Indice de charge : 1400Kg poids : entre 14 et 17kg selon les spécificités choisies Entraxe et déport à confirmer selon le véhicule (Entraxe possible de 114 à 150) Déport avec ring de protection entre -40 et +45 Déport avec Ring Beadlock entre -52 et +32 Poids entre 15.9 et 16.9Kg Couleur ANTHRACITE

Références :

Référence : **ATLAS-BL-AN**
Prix : **388,00 € TTC/Pièce**



COULEUR PRÉSENTÉE : BRONZE MAT

JANTE ALUMINIUM RENFORCÉE EVO CORSE ATLAS BL OR 8x17" SANS RING

ATLAS BL est la nouvelle roue de la gamme tout-terrain d'EvoCorse. Il s'agit d'une roue en alliage durable avec un profil en 12 rayons qui se trouve entièrement à l'intérieur de la jante du pneu pour protéger les rayons et les composants mécaniques du gravier et du sable. Le revêtement en poudre à trois couches donne à la roue une résistance à l'usure supérieure à la moyenne, ainsi qu'un aspect constamment bien entretenu même après les sorties les plus difficiles. La configuration BL...

Informations Techniques :

Indice de charge : 1400Kg Entraxe et déport à confirmer selon le véhicule (Entraxe possible de 114 à 150) Déport avec ring de protection entre -40 et +45 Déport avec Ring Beadlock entre -52 et +32 Poids entre 15.9 et 16.9Kg Couleur OR

Références :

Référence : **ATLAS-BL-OR**
Prix : **388,00 € TTC/Pièce**

EQUIPEMENTS POUR FORD RANGER RAPTOR PXIII T6.2



COULEUR PRÉSENTÉE / ANTHRACITE

JANTE ALUMINIUM RENFORCÉE EVO CORSE ATLAS BL SILVER 8x17" SANS RING

ATLAS BL est la nouvelle JANTE de la gamme tout-terrain d'EvoCorse. Il s'agit d'une JANTE en alliage durable avec un profil en 12 rayons qui se trouve entièrement à l'intérieur de la jante du pneu pour protéger les rayons et les composants mécaniques du gravier et du sable. Le revêtement en poudre à trois couches donne à la roue une résistance à l'usure supérieure à la moyenne, ainsi qu'un aspect constamment bien entretenu même après les sorties les plus difficiles. La configuration BL...

Informations Techniques :

Indice de charge : 1400Kg Entraxe et déport à confirmer selon le véhicule (Entraxe possible de 114 à 150) Déport avec ring de protection entre -40 et +45 Déport avec Ring Beadlock entre -52 et +32 Poids entre 15.9 et 16.9Kg Couleur SILVER

Références :

Référence : ATLAS-BL-SI
Prix : **388,00 € TTC/Pièce**



COULEUR PRÉSENTÉE : BRONZE MAT

JANTE ALUMINIUM RENFORCÉE EVO CORSE ATLAS BL BRONZE BRILLANT 8x17" SANS RING

ATLAS BL est la nouvelle roue de la gamme tout-terrain d'EvoCorse. Il s'agit d'une roue en alliage durable avec un profil en 12 rayons qui se trouve entièrement à l'intérieur de la jante du pneu pour protéger les rayons et les composants mécaniques du gravier et du sable. Le revêtement en poudre à trois couches donne à la roue une résistance à l'usure supérieure à la moyenne, ainsi qu'un aspect constamment bien entretenu même après les sorties les plus difficiles. La configuration BL...

Informations Techniques :

Indice de charge : 1400Kg Entraxe et déport à confirmer selon le véhicule (Entraxe possible de 114 à 150) Déport avec ring de protection entre -40 et +45 Déport avec Ring Beadlock entre -52 et +32 Poids entre 15.9 et 16.9Kg Couleur BRONZE BRILLANT

Références :

Référence : ATLAS-BL-BZB
Prix : **388,00 € TTC/Pièce**



**JANTE ALUMINIUM RENFORCÉE EVO CORSE
ATLAS BL ANTHRACITE AVEC RING DE
PROTECTION 8x17"**

ATLAS BL est la nouvelle roue de la gamme tout-terrain d'EvoCorse. Il s'agit d'une roue en alliage durable avec un profil en 12 rayons qui se trouve entièrement à l'intérieur de la jante du pneu pour protéger les rayons et les composants mécaniques du gravier et du sable. Le revêtement en poudre à trois couches donne à la roue une résistance à l'usure supérieure à la moyenne, ainsi qu'un aspect constamment bien entretenu même après les sorties les plus difficiles. La configuration BL...

Informations Techniques :

Indice de charge : 1250Kg Entraxe et déport à confirmer selon le véhicule (Entraxe possible de 114 à 150) Déport avec Ring Beadlock entre -40 et +33 Poids entre 15.1 et 16.1Kg Couleur ANTHRACITE

Références :

Référence : ATLAS-BL-AN-RING-PRO

Prix : **519,00 € TTC/Kit**



**JANTE ALUMINIUM RENFORCÉE EVO CORSE
ATLAS BL NOIR BRILLANT 8x17" AVEC RING DE
PROTECTION**

ATLAS BL est la nouvelle roue de la gamme tout-terrain d'EvoCorse. Il s'agit d'une roue en alliage durable avec un profil en 12 rayons qui se trouve entièrement à l'intérieur de la jante du pneu pour protéger les rayons et les composants mécaniques du gravier et du sable. Le revêtement en poudre à trois couches donne à la roue une résistance à l'usure supérieure à la moyenne, ainsi qu'un aspect constamment bien entretenu même après les sorties les plus difficiles. La configuration BL...

Informations Techniques :

Indice de charge : 1250Kg Entraxe et déport à confirmer selon le véhicule (Entraxe possible de 114 à 150) Déport avec Ring Beadlock entre -40 et +33 Poids entre 15.1 et 16.1Kg Couleur NOIR BRILLANT

Références :

Référence : ATLAS-BL-BB-RING-PRO

Prix : **519,00 € TTC/Kit**



JANTE ALUMINIUM RENFORCÉE EVO CORSE ATLAS BL NOIR MAT 8x17" AVEC RING DE PROTECTION

ATLAS BL est la nouvelle roue de la gamme tout-terrain d'EvoCorse. Il s'agit d'une roue en alliage durable avec un profil en 12 rayons qui se trouve entièrement à l'intérieur de la jante du pneu pour protéger les rayons et les composants mécaniques du gravier et du sable. Le revêtement en poudre à trois couches donne à la roue une résistance à l'usure supérieure à la moyenne, ainsi qu'un aspect constamment bien entretenu même après les sorties les plus difficiles. La configuration BL...

Informations Techniques :

Indice de charge : 1250Kg Entraxe et déport à confirmer selon le véhicule (Entraxe possible de 114 à 150) Déport avec Ring Beadlock entre -40 et +33 Poids entre 15.1 et 16.1Kg Couleur NOIR MAT

Références :

Référence : ATLAS-BL-BM-RING-PRO

Prix : **500,00 € TTC/Kit**



COULEUR PRÉSENTÉE : BRONZE MAT

JANTE ALUMINIUM RENFORCÉE EVO CORSE ATLAS BL BRONZE BRILLANT 8x17" AVEC RING DE PROTECTION

ATLAS BL est la nouvelle roue de la gamme tout-terrain d'EvoCorse. Il s'agit d'une roue en alliage durable avec un profil en 12 rayons qui se trouve entièrement à l'intérieur de la jante du pneu pour protéger les rayons et les composants mécaniques du gravier et du sable. Le revêtement en poudre à trois couches donne à la roue une résistance à l'usure supérieure à la moyenne, ainsi qu'un aspect constamment bien entretenu même après les sorties les plus difficiles. La configuration BL...

Informations Techniques :

Indice de charge : 1250Kg Entraxe et déport à confirmer selon le véhicule (Entraxe possible de 114 à 150) Déport avec Ring Beadlock entre -40 et +33 Poids entre 15.1 et 16.1Kg Couleur BRONZE BRILLANT

Références :

Référence : ATLAS-BL-BZB-RING-PRO

Prix : **519,00 € TTC/Kit**



JANTE ALUMINIUM RENFORCÉE EVO CORSE ATLAS BL BRONZE MAT 8x17" AVEC RING DE PROTECTION

ATLAS BL est la nouvelle roue de la gamme tout-terrain d'EvoCorse. Il s'agit d'une roue en alliage durable avec un profil en 12 rayons qui se trouve entièrement à l'intérieur de la jante du pneu pour protéger les rayons et les composants mécaniques du gravier et du sable. Le revêtement en poudre à trois couches donne à la roue une résistance à l'usure supérieure à la moyenne, ainsi qu'un aspect constamment bien entretenu même après les sorties les plus difficiles. La configuration BL...

Informations Techniques :

Indice de charge : 1250Kg Entraxe et déport à confirmer selon le véhicule (Entraxe possible de 114 à 150) Déport avec Ring Beadlock entre -40 et +33 Poids entre 15.1 et 16.1Kg Couleur BRONZE MAT

Références :

Référence : ATLAS-BL-BZM-RING-PRO

Prix : **519,00 € TTC/Kit**



COULEUR PRÉSENTÉE : BRONZE MAT

JANTE ALUMINIUM RENFORCÉE EVO CORSE ATLAS BL OR 8x17" AVEC RING DE PROTECTION

ATLAS BL est la nouvelle roue de la gamme tout-terrain d'EvoCorse. Il s'agit d'une roue en alliage durable avec un profil en 12 rayons qui se trouve entièrement à l'intérieur de la jante du pneu pour protéger les rayons et les composants mécaniques du gravier et du sable. Le revêtement en poudre à trois couches donne à la roue une résistance à l'usure supérieure à la moyenne, ainsi qu'un aspect constamment bien entretenu même après les sorties les plus difficiles. La configuration BL...

Informations Techniques :

Indice de charge : 1250Kg Entraxe et déport à confirmer selon le véhicule (Entraxe possible de 114 à 150) Déport avec Ring Beadlock entre -40 et +33 Poids entre 15.1 et 16.1Kg Couleur OR

Références :

Référence : ATLAS-BL-OR-RING-PRO

Prix : **519,00 € TTC/Kit**

EQUIPEMENTS POUR FORD RANGER RAPTOR PXIII T6.2



COULEUR PRÉSENTÉE / ANTHRACITE

JANTE ALUMINIUM RENFORCÉE EVO CORSE ATLAS BL SILVER 8x17" AVEC RING DE PROTECTION

ATLAS BL est la nouvelle roue de la gamme tout-terrain d'EvoCorse. Il s'agit d'une roue en alliage durable avec un profil en 12 rayons qui se trouve entièrement à l'intérieur de la jante du pneu pour protéger les rayons et les composants mécaniques du gravier et du sable. Le revêtement en poudre à trois couches donne à la roue une résistance à l'usure supérieure à la moyenne, ainsi qu'un aspect constamment bien entretenu même après les sorties les plus difficiles. La configuration BL...

Informations Techniques :

Indice de charge : 1250Kg Entraxe et déport à confirmer selon le véhicule (Entraxe possible de 114 à 150) Déport avec Ring Beadlock entre -40 et +33 Poids entre 15.1 et 16.1Kg Couleur SILVER

Références :

Référence : ATLAS-BL-SI-RING-PRO

Prix : 519,00 € TTC/Kit



JANTE ALUMINIUM RENFORCÉE EVO CORSE ATLAS BL BLANC 8x17" AVEC RING DE PROTECTION

ATLAS BL est la nouvelle roue de la gamme tout-terrain d'EvoCorse. Il s'agit d'une roue en alliage durable avec un profil en 12 rayons qui se trouve entièrement à l'intérieur de la jante du pneu pour protéger les rayons et les composants mécaniques du gravier et du sable. Le revêtement en poudre à trois couches donne à la roue une résistance à l'usure supérieure à la moyenne, ainsi qu'un aspect constamment bien entretenu même après les sorties les plus difficiles. La configuration BL...

Informations Techniques :

Indice de charge : 1250Kg Entraxe et déport à confirmer selon le véhicule (Entraxe possible de 114 à 150) Déport avec Ring Beadlock entre -40 et +33 Poids entre 15.1 et 16.1Kg Couleur BLANC MAT

Références :

Référence : ATLAS-BL-W-RING-PRO

Prix : 500,00 € TTC/Kit



JANTE ALUMINIUM RENFORCÉE EVO CORSE ATLAS BL ANTHRACITE AVEC RING BEADLOCK NOIR 9X17"

ATLAS BL est la nouvelle roue de la gamme tout-terrain d'EvoCorse. Il s'agit d'une roue en alliage durable avec un profil en 12 rayons qui se trouve entièrement à l'intérieur de la jante du pneu pour protéger les rayons et les composants mécaniques du gravier et du sable. Le revêtement en poudre à trois couches donne à la roue une résistance à l'usure supérieure à la moyenne, ainsi qu'un aspect constamment bien entretenu même après les sorties les plus difficiles. La configuration BL...

Informations Techniques :

Indice de charge : 1250Kg Entraxe et déport à confirmer selon le véhicule (Entraxe possible de 114 à 150) Déport avec Ring Beadlock entre -40 et +45 Poids entre 16.5 et 18.1Kg Couleur ANTHRACITE

Références :

Référence : **ATLAS-BL-AN-RING-BL-B**

Prix : **592,00 € TTC/Kit**



JANTE ALUMINIUM RENFORCÉE EVO CORSE ATLAS BL ANTHRACITE AVEC RING BEADLOCK CUIVRÉ 9X17"

ATLAS BL est la nouvelle roue de la gamme tout-terrain d'EvoCorse. Il s'agit d'une roue en alliage durable avec un profil en 12 rayons qui se trouve entièrement à l'intérieur de la jante du pneu pour protéger les rayons et les composants mécaniques du gravier et du sable. Le revêtement en poudre à trois couches donne à la roue une résistance à l'usure supérieure à la moyenne, ainsi qu'un aspect constamment bien entretenu même après les sorties les plus difficiles. La configuration BL...

Informations Techniques :

Indice de charge : 1250Kg Entraxe et déport à confirmer selon le véhicule (Entraxe possible de 114 à 150) Déport avec Ring Beadlock entre -40 et +45 Poids entre 16.5 et 18.1Kg Couleur ANTHRACITE

Références :

Référence : **ATLAS-BL-AN-RING-BL-G**

Prix : **592,00 € TTC/Kit**



JANTE ALUMINIUM RENFORCÉE EVO CORSE ATLAS BL ANTHRACITE AVEC RING BEADLOCK ALUMINIUM 9X17"

ATLAS BL est la nouvelle roue de la gamme tout-terrain d'EvoCorse. Il s'agit d'une roue en alliage durable avec un profil en 12 rayons qui se trouve entièrement à l'intérieur de la jante du pneu pour protéger les rayons et les composants mécaniques du gravier et du sable. Le revêtement en poudre à trois couches donne à la roue une résistance à l'usure supérieure à la moyenne, ainsi qu'un aspect constamment bien entretenu même après les sorties les plus difficiles. La configuration BL...

Informations Techniques :

Indice de charge : 1250Kg Entraxe et déport à confirmer selon le véhicule (Entraxe possible de 114 à 150) Déport avec Ring Beadlock entre -40 et +45 Poids entre 16.5 et 18.1Kg Couleur ANTHRACITE

Références :

Référence : **ATLAS-BL-AN-RING-BL-A**

Prix : **592,00 € TTC/Kit**



COULEUR PRÉSENTÉE : ANTHRACITE

JANTE ALUMINIUM RENFORCÉE EVO CORSE ATLAS BL SILVER AVEC RING BEADLOCK NOIR 9x17"

ATLAS BL est la nouvelle JANTE de la gamme tout-terrain d'EvoCorse. Il s'agit d'une JANTE en alliage durable avec un profil en 12 rayons qui se trouve entièrement à l'intérieur de la jante du pneu pour protéger les rayons et les composants mécaniques du gravier et du sable. Le revêtement en poudre à trois couches donne à la roue une résistance à l'usure supérieure à la moyenne, ainsi qu'un aspect constamment bien entretenu même après les sorties les plus difficiles. La configuration BL...

Informations Techniques :

Indice de charge : 1250Kg Entraxe et déport à confirmer selon le véhicule (Entraxe possible de 114 à 150) Déport avec Ring Beadlock entre -40 et +45 Poids entre 16.5 et 18.1Kg Couleur SILVER

Références :

Référence : **ATLAS-BL-SI-RING-BL-B**

Prix : **592,00 € TTC/Kit**

EQUIPEMENTS POUR FORD RANGER RAPTOR PXIII T6.2



COULEUR PRÉSENTÉE : ATHRACITE

JANTE ALUMINIUM RENFORCÉE EVO CORSE ATLAS BL SILVER AVEC RING BEADLOCK CUIVRÉ 9x17"

ATLAS BL est la nouvelle JANTE de la gamme tout-terrain d'EvoCorse. Il s'agit d'une JANTE en alliage durable avec un profil en 12 rayons qui se trouve entièrement à l'intérieur de la jante du pneu pour protéger les rayons et les composants mécaniques du gravier et du sable. Le revêtement en poudre à trois couches donne à la roue une résistance à l'usure supérieure à la moyenne, ainsi qu'un aspect constamment bien entretenu même après les sorties les plus difficiles. La configuration BL...

Informations Techniques :

Indice de charge : 1250Kg Entraxe et déport à confirmer selon le véhicule (Entraxe possible de 114 à 150) Déport avec Ring Beadlock entre -40 et +45 Poids entre 16.5 et 18.1Kg Couleur SILVER

Références :

Référence : ATLAS-BL-SI-RING-BL-G

Prix : 592,00 € TTC/Kit



COULEUR PRÉSENTÉE : ANTHRACITE

JANTE ALUMINIUM RENFORCÉE EVO CORSE ATLAS BL SILVER AVEC RING BEADLOCK ALUMINIUM 9x17"

ATLAS BL est la nouvelle JANTE de la gamme tout-terrain d'EvoCorse. Il s'agit d'une JANTE en alliage durable avec un profil en 12 rayons qui se trouve entièrement à l'intérieur de la jante du pneu pour protéger les rayons et les composants mécaniques du gravier et du sable. Le revêtement en poudre à trois couches donne à la roue une résistance à l'usure supérieure à la moyenne, ainsi qu'un aspect constamment bien entretenu même après les sorties les plus difficiles. La configuration BL...

Informations Techniques :

Indice de charge : 1250Kg Entraxe et déport à confirmer selon le véhicule (Entraxe possible de 114 à 150) Déport avec Ring Beadlock entre -40 et +45 Poids entre 16.5 et 18.1Kg Couleur SILVER

Références :

Référence : ATLAS-BL-SI-RING-BL-A

Prix : 592,00 € TTC/Kit

EQUIPEMENTS POUR FORD RANGER RAPTOR PXIII T6.2



JANTE ALUMINIUM RENFORCÉE EVO CORSE ATLAS BL BLANC AVEC RING BEADLOCK NOIR 9x17"

ATLAS BL est la nouvelle roue de la gamme tout-terrain d'EvoCorse. Il s'agit d'une roue en alliage durable avec un profil en 12 rayons qui se trouve entièrement à l'intérieur de la jante du pneu pour protéger les rayons et les composants mécaniques du gravier et du sable. Le revêtement en poudre à trois couches donne à la roue une résistance à l'usure supérieure à la moyenne, ainsi qu'un aspect constamment bien entretenu même après les sorties les plus difficiles. La configuration BL...

Informations Techniques :

Indice de charge : 1250Kg Entraxe et déport à confirmer selon le véhicule (Entraxe possible de 114 à 150) Déport avec Ring Beadlock entre -40 et +45 Poids entre 16.5 et 18.1Kg Couleur BLANC MAT

Références :

Référence : ATLAS-BL-W-RING-BL-B

Prix : 573,00 € TTC/Kit



JANTE ALUMINIUM RENFORCÉE EVO CORSE ATLAS BL BLANC AVEC RING BEADLOCK CUIVRÉ 9x17"

ATLAS BL est la nouvelle roue de la gamme tout-terrain d'EvoCorse. Il s'agit d'une roue en alliage durable avec un profil en 12 rayons qui se trouve entièrement à l'intérieur de la jante du pneu pour protéger les rayons et les composants mécaniques du gravier et du sable. Le revêtement en poudre à trois couches donne à la roue une résistance à l'usure supérieure à la moyenne, ainsi qu'un aspect constamment bien entretenu même après les sorties les plus difficiles. La configuration BL...

Informations Techniques :

Indice de charge : 1250Kg Entraxe et déport à confirmer selon le véhicule (Entraxe possible de 114 à 150) Déport avec Ring Beadlock entre -40 et +45 Poids entre 16.5 et 18.1Kg Couleur BLANC MAT

Références :

Référence : ATLAS-BL-W-RING-BL-G

Prix : 573,00 € TTC/Kit



JANTE ALUMINIUM RENFORCÉE EVO CORSE ATLAS BL BLANC AVEC RING BEADLOCK ALUMINIUM 9x17"

ATLAS BL est la nouvelle roue de la gamme tout-terrain d'EvoCorse. Il s'agit d'une roue en alliage durable avec un profil en 12 rayons qui se trouve entièrement à l'intérieur de la jante du pneu pour protéger les rayons et les composants mécaniques du gravier et du sable. Le revêtement en poudre à trois couches donne à la roue une résistance à l'usure supérieure à la moyenne, ainsi qu'un aspect constamment bien entretenu même après les sorties les plus difficiles. La configuration BL...

Informations Techniques :

Indice de charge : 1250Kg Entraxe et déport à confirmer selon le véhicule (Entraxe possible de 114 à 150) Déport avec Ring Beadlock entre -40 et +45 Poids entre 16.5 et 18.1Kg Couleur BLANC MAT

Références :

Référence : ATLAS-BL-W-RING-BL-A

Prix : 573,00 € TTC/Kit



COULEUR PRÉSENTÉE : BRONZE MAT

JANTE ALUMINIUM RENFORCÉE EVO CORSE ATLAS BL OR AVEC RING BEADLOCK NOIR 9x17"

ATLAS BL est la nouvelle roue de la gamme tout-terrain d'EvoCorse. Il s'agit d'une roue en alliage durable avec un profil en 12 rayons qui se trouve entièrement à l'intérieur de la jante du pneu pour protéger les rayons et les composants mécaniques du gravier et du sable. Le revêtement en poudre à trois couches donne à la roue une résistance à l'usure supérieure à la moyenne, ainsi qu'un aspect constamment bien entretenu même après les sorties les plus difficiles. La configuration BL...

Informations Techniques :

Indice de charge : 1250Kg Entraxe et déport à confirmer selon le véhicule (Entraxe possible de 114 à 150) Déport avec Ring Beadlock entre -40 et +45 Poids entre 16.5 et 18.1Kg Couleur OR

Références :

Référence : ATLAS-BL-OR-RING-BL-B

Prix : 592,00 € TTC/Kit



COULEUR PRÉSENTÉE : ANTHRACITE

JANTE ALUMINIUM RENFORCÉE EVO CORSE ATLAS BL OR AVEC RING BEADLOCK ALUMINIUM 9x17"

ATLAS BL est la nouvelle roue de la gamme tout-terrain d'EvoCorse. Il s'agit d'une roue en alliage durable avec un profil en 12 rayons qui se trouve entièrement à l'intérieur de la jante du pneu pour protéger les rayons et les composants mécaniques du gravier et du sable. Le revêtement en poudre à trois couches donne à la roue une résistance à l'usure supérieure à la moyenne, ainsi qu'un aspect constamment bien entretenu même après les sorties les plus difficiles. La configuration BL...

Informations Techniques :

Indice de charge : 1250Kg Entraxe et déport à confirmer selon le véhicule (Entraxe possible de 114 à 150) Déport avec Ring Beadlock entre -40 et +45 Poids entre 16.5 et 18.1Kg Couleur OR

Références :

Référence : ATLAS-BL-OR-RING-BL-A

Prix : 592,00 € TTC/Kit



COULEUR PRÉSENTÉE : BRONZE MAT

JANTE ALUMINIUM RENFORCÉE EVO CORSE ATLAS BL OR AVEC RING BEADLOCK CUIVRÉ 9x17"

ATLAS BL est la nouvelle roue de la gamme tout-terrain d'EvoCorse. Il s'agit d'une roue en alliage durable avec un profil en 12 rayons qui se trouve entièrement à l'intérieur de la jante du pneu pour protéger les rayons et les composants mécaniques du gravier et du sable. Le revêtement en poudre à trois couches donne à la roue une résistance à l'usure supérieure à la moyenne, ainsi qu'un aspect constamment bien entretenu même après les sorties les plus difficiles. La configuration BL...

Informations Techniques :

Indice de charge : 1250Kg Entraxe et déport à confirmer selon le véhicule (Entraxe possible de 114 à 150) Déport avec Ring Beadlock entre -40 et +45 Poids entre 16.5 et 18.1Kg Couleur OR

Références :

Référence : ATLAS-BL-OR-RING-BL-G

Prix : 592,00 € TTC/Kit

EQUIPEMENTS POUR FORD RANGER RAPTOR PXIII T6.2



JANTE ALUMINIUM RENFORCÉE EVO CORSE ATLAS BL BRONZE MAT AVEC RING BEADLOCK NOIR 9x17"

ATLAS BL est la nouvelle roue de la gamme tout-terrain d'EvoCorse. Il s'agit d'une roue en alliage durable avec un profil en 12 rayons qui se trouve entièrement à l'intérieur de la jante du pneu pour protéger les rayons et les composants mécaniques du gravier et du sable. Le revêtement en poudre à trois couches donne à la roue une résistance à l'usure supérieure à la moyenne, ainsi qu'un aspect constamment bien entretenu même après les sorties les plus difficiles. La configuration BL...

Informations Techniques :

Indice de charge : 1250Kg Entraxe et déport à confirmer selon le véhicule (Entraxe possible de 114 à 150) Déport avec Ring Beadlock entre -40 et +45 Poids entre 16.5 et 18.1Kg Couleur BRONZE MAT

Références :

Référence : ATLAS-BL-BZM-RING-GL-B

Prix : 592,00 € TTC/Kit



JANTE ALUMINIUM RENFORCÉE EVO CORSE ATLAS BL BRONZE MAT AVEC RING BEADLOCK CUIVRE 9x17"

ATLAS BL est la nouvelle roue de la gamme tout-terrain d'EvoCorse. Il s'agit d'une roue en alliage durable avec un profil en 12 rayons qui se trouve entièrement à l'intérieur de la jante du pneu pour protéger les rayons et les composants mécaniques du gravier et du sable. Le revêtement en poudre à trois couches donne à la roue une résistance à l'usure supérieure à la moyenne, ainsi qu'un aspect constamment bien entretenu même après les sorties les plus difficiles. La configuration BL...

Informations Techniques :

Indice de charge : 1250Kg Entraxe et déport à confirmer selon le véhicule (Entraxe possible de 114 à 150) Déport avec Ring Beadlock entre -40 et +45 Poids entre 16.5 et 18.1Kg Couleur BRONZE MAT

Références :

Référence : ATLAS-BL-BZM-RING-GL-G

Prix : 592,00 € TTC/Kit

EQUIPEMENTS POUR FORD RANGER RAPTOR PXIII T6.2



COULEUR PRÉSENTÉE : ANTHRACITE

JANTE ALUMINIUM RENFORCÉE EVO CORSE ATLAS BL BRONZE MAT AVEC RING BEADLOCK ALUMINIUM 9x17"

ATLAS BL est la nouvelle roue de la gamme tout-terrain d'EvoCorse. Il s'agit d'une roue en alliage durable avec un profil en 12 rayons qui se trouve entièrement à l'intérieur de la jante du pneu pour protéger les rayons et les composants mécaniques du gravier et du sable. Le revêtement en poudre à trois couches donne à la roue une résistance à l'usure supérieure à la moyenne, ainsi qu'un aspect constamment bien entretenu même après les sorties les plus difficiles. La configuration BL...

Informations Techniques :

Indice de charge : 1250Kg Entraxe et déport à confirmer selon le véhicule (Entraxe possible de 114 à 150) Déport avec Ring Beadlock entre -40 et +45 Poids entre 16.5 et 18.1Kg Couleur BRONZE MAT

Références :

Référence : **ATLAS-BL-BZM-RING-GL-A**

Prix : **592,00 € TTC/Kit**



COULEUR PRÉSENTÉE : BRONZE MAT

JANTE ALUMINIUM RENFORCÉE EVO CORSE ATLAS BL BRONZE BRILLANT AVEC RING BEADLOCK NOIR 9x17"

ATLAS BL est la nouvelle roue de la gamme tout-terrain d'EvoCorse. Il s'agit d'une roue en alliage durable avec un profil en 12 rayons qui se trouve entièrement à l'intérieur de la jante du pneu pour protéger les rayons et les composants mécaniques du gravier et du sable. Le revêtement en poudre à trois couches donne à la roue une résistance à l'usure supérieure à la moyenne, ainsi qu'un aspect constamment bien entretenu même après les sorties les plus difficiles. La configuration BL...

Informations Techniques :

Indice de charge : 1250Kg Entraxe et déport à confirmer selon le véhicule (Entraxe possible de 114 à 150) Déport avec Ring Beadlock entre -40 et +45 Poids entre 16.5 et 18.1Kg Couleur BRONZE BRILLANT

Références :

Référence : **ATLAS-BL-BZB-RING-BL-B**

Prix : **592,00 € TTC/Kit**

EQUIPEMENTS POUR FORD RANGER RAPTOR PXIII T6.2



COULEUR PRÉSENTÉE : BRONZE MAT

JANTE ALUMINIUM RENFORCÉE EVO CORSE ATLAS BL BRONZE BRILLANT AVEC RING BEADLOCK CUIVRÉ 9x17"

ATLAS BL est la nouvelle roue de la gamme tout-terrain d'EvoCorse. Il s'agit d'une roue en alliage durable avec un profil en 12 rayons qui se trouve entièrement à l'intérieur de la jante du pneu pour protéger les rayons et les composants mécaniques du gravier et du sable. Le revêtement en poudre à trois couches donne à la roue une résistance à l'usure supérieure à la moyenne, ainsi qu'un aspect constamment bien entretenu même après les sorties les plus difficiles. La configuration BL...

Informations Techniques :

Indice de charge : 1250Kg Entraxe et déport à confirmer selon le véhicule (Entraxe possible de 114 à 150) Déport avec Ring Beadlock entre -40 et +45 Poids entre 16.5 et 18.1Kg Couleur BRONZE BRILLANT

Références :

Référence : ATLAS-BL-BZB-RING-BL-G
Prix : 592,00 € TTC/Kit



COULEUR PRÉSENTÉE : ANTHRACITE

JANTE ALUMINIUM RENFORCÉE EVO CORSE ATLAS BL BRONZE BRILLANT AVEC RING BEADLOCK ALUMINIUM 9x17"

ATLAS BL est la nouvelle roue de la gamme tout-terrain d'EvoCorse. Il s'agit d'une roue en alliage durable avec un profil en 12 rayons qui se trouve entièrement à l'intérieur de la jante du pneu pour protéger les rayons et les composants mécaniques du gravier et du sable. Le revêtement en poudre à trois couches donne à la roue une résistance à l'usure supérieure à la moyenne, ainsi qu'un aspect constamment bien entretenu même après les sorties les plus difficiles. La configuration BL...

Informations Techniques :

Indice de charge : 1250Kg Entraxe et déport à confirmer selon le véhicule (Entraxe possible de 114 à 150) Déport avec Ring Beadlock entre -40 et +45 Poids entre 16.5 et 18.1Kg Couleur BRONZE BRILLANT

Références :

Référence : ATLAS-BL-BZB-RING-BL-A
Prix : 592,00 € TTC/Kit



JANTE ALUMINIUM RENFORCÉE EVO CORSE ATLAS BL NOIR BRILLANT AVEC RING BEADLOCK NOIR 9x17"

ATLAS BL est la nouvelle roue de la gamme tout-terrain d'EvoCorse. Il s'agit d'une roue en alliage durable avec un profil en 12 rayons qui se trouve entièrement à l'intérieur de la jante du pneu pour protéger les rayons et les composants mécaniques du gravier et du sable. Le revêtement en poudre à trois couches donne à la roue une résistance à l'usure supérieure à la moyenne, ainsi qu'un aspect constamment bien entretenu même après les sorties les plus difficiles. La configuration BL...

Informations Techniques :

Indice de charge : 1250Kg Entraxe et déport à confirmer selon le véhicule (Entraxe possible de 114 à 150) Déport avec Ring Beadlock entre -40 et +45 Poids entre 16.5 et 18.1Kg Couleur NOIR BRILLANT

Références :

Référence : **ATLAS-BL-BB-RING-BL-B**
Prix : **592,00 € TTC/Kit**



JANTE ALUMINIUM RENFORCÉE EVO CORSE ATLAS BL NOIR BRILLANT AVEC RING BEADLOCK CUIVRÉ 9x17"

ATLAS BL est la nouvelle roue de la gamme tout-terrain d'EvoCorse. Il s'agit d'une roue en alliage durable avec un profil en 12 rayons qui se trouve entièrement à l'intérieur de la jante du pneu pour protéger les rayons et les composants mécaniques du gravier et du sable. Le revêtement en poudre à trois couches donne à la roue une résistance à l'usure supérieure à la moyenne, ainsi qu'un aspect constamment bien entretenu même après les sorties les plus difficiles. La configuration BL...

Informations Techniques :

Indice de charge : 1250Kg Entraxe et déport à confirmer selon le véhicule (Entraxe possible de 114 à 150) Déport avec Ring Beadlock entre -40 et +45 Poids entre 16.5 et 18.1Kg Couleur NOIR BRILLANT

Références :

Référence : **ATLAS-BL-BB-RING-BL-G**
Prix : **592,00 € TTC/Kit**



**JANTE ALUMINIUM RENFORCÉE EVO CORSE
ATLAS BL NOIR BRILLANT AVEC RING BEADLOCK
ALUMINIUM 9x17"**

ATLAS BL est la nouvelle roue de la gamme tout-terrain d'EvoCorse. Il s'agit d'une roue en alliage durable avec un profil en 12 rayons qui se trouve entièrement à l'intérieur de la jante du pneu pour protéger les rayons et les composants mécaniques du gravier et du sable. Le revêtement en poudre à trois couches donne à la roue une résistance à l'usure supérieure à la moyenne, ainsi qu'un aspect constamment bien entretenu même après les sorties les plus difficiles. La configuration BL...

Informations Techniques :

Indice de charge : 1250Kg Entraxe et déport à confirmer selon le véhicule (Entraxe possible de 114 à 150) Déport avec Ring Beadlock entre -40 et +45 Poids entre 16.5 et 18.1Kg Couleur NOIR BRILLANT

Références :

Référence : ATLAS-BL-BB-RING-BL-A

Prix : **592,00 € TTC/Kit**



**JANTE ALUMINIUM RENFORCÉE EVO CORSE
ATLAS BL NOIR MAT AVEC RING BEADLOCK NOIR
9x17"**

ATLAS BL est la nouvelle roue de la gamme tout-terrain d'EvoCorse. Il s'agit d'une roue en alliage durable avec un profil en 12 rayons qui se trouve entièrement à l'intérieur de la jante du pneu pour protéger les rayons et les composants mécaniques du gravier et du sable. Le revêtement en poudre à trois couches donne à la roue une résistance à l'usure supérieure à la moyenne, ainsi qu'un aspect constamment bien entretenu même après les sorties les plus difficiles. La configuration BL...

Informations Techniques :

Indice de charge : 1250Kg Entraxe et déport à confirmer selon le véhicule (Entraxe possible de 114 à 150) Déport avec Ring Beadlock entre -40 et +45 Poids entre 16.5 et 18.1Kg Couleur NOIR MAT

Références :

Référence : ATLAS-BL-BM-RING-BL-B

Prix : **573,00 € TTC/Kit**



**JANTE ALUMINIUM RENFORCÉE EVO CORSE
ATLAS BL NOIR MAT AVEC RING BEADLOCK
CUIVRÉ 9x17"**

ATLAS BL est la nouvelle roue de la gamme tout-terrain d'EvoCorse. Il s'agit d'une roue en alliage durable avec un profil en 12 rayons qui se trouve entièrement à l'intérieur de la jante du pneu pour protéger les rayons et les composants mécaniques du gravier et du sable. Le revêtement en poudre à trois couches donne à la roue une résistance à l'usure supérieure à la moyenne, ainsi qu'un aspect constamment bien entretenu même après les sorties les plus difficiles. La configuration BL...

Informations Techniques :

Indice de charge : 1250Kg Entraxe et déport à confirmer selon le véhicule (Entraxe possible de 114 à 150) Déport avec Ring Beadlock entre -40 et +45 Poids entre 16.5 et 18.1Kg Couleur NOIR MAT

Références :

Référence : ATLAS-BL-BM-RING-BL-G

Prix : **573,00 € TTC/Kit**



**JANTE ALUMINIUM RENFORCÉE EVO CORSE
ATLAS BL NOIR MAT AVEC RING BEADLOCK
ALUMINIUM 9x17"**

ATLAS BL est la nouvelle roue de la gamme tout-terrain d'EvoCorse. Il s'agit d'une roue en alliage durable avec un profil en 12 rayons qui se trouve entièrement à l'intérieur de la jante du pneu pour protéger les rayons et les composants mécaniques du gravier et du sable. Le revêtement en poudre à trois couches donne à la roue une résistance à l'usure supérieure à la moyenne, ainsi qu'un aspect constamment bien entretenu même après les sorties les plus difficiles. La configuration BL...

Informations Techniques :

Indice de charge : 1250Kg Entraxe et déport à confirmer selon le véhicule (Entraxe possible de 114 à 150) Déport avec Ring Beadlock entre -40 et +45 Poids entre 16.5 et 18.1Kg Couleur NOIR MAT

Références :

Référence : ATLAS-BL-BM-RING-BL-A

Prix : **573,00 € TTC/Kit**

EQUIPEMENTS POUR FORD RANGER RAPTOR PXIII T6.2



JANTE ATLAS NK ANTHRACITE MAT 8x17"

ATLAS NK est la nouvelle roue de la gamme tout-terrain d'EvoCorse. Il s'agit d'une roue en alliage durable avec un profil en 12 rayons qui se trouve entièrement à l'intérieur de la jante du pneu pour protéger les rayons et les composants mécaniques du gravier et du sable. Le revêtement en poudre à trois couches donne à la roue une résistance à l'usure supérieure à la moyenne, ainsi qu'un aspect constamment bien entretenu même après les sorties les plus difficiles. La configuration "NaKed" de la...

Informations Techniques :

Indice de charge : 1250Kg poids : entre 14 et 17kg selon les spécificités choisies Entraxe et déport à confirmer selon le véhicule

Références :

Référence : ATLAS-NK-ANM
Prix : 385,00 € TTC/Pièce



JANTE ALUMINIUM RENFORCÉE EVO CORSE ATLAS BL BRONZE MAT 8x17" ET 20 SANS RING POUR FORD RANGER ET RANGER RAPTOR

ATLAS BL est la nouvelle roue de la gamme tout-terrain d'EvoCorse. Il s'agit d'une roue en alliage durable avec un profil en 12 rayons qui se trouve entièrement à l'intérieur de la jante du pneu pour protéger les rayons et les composants mécaniques du gravier et du sable. Le revêtement en poudre à trois couches donne à la roue une résistance à l'usure supérieure à la moyenne, ainsi qu'un aspect constamment bien entretenu même après les sorties les plus difficiles. La configuration BL (Beadlock)...

Informations Techniques :

VENDU SANS RING ! Indice de charge : 1250Kg Taille : 8x17" Déport : ET 30 Entraxe : 6x139.7 Alésage : 93.1mm Couleur BRONZE MAT

Références :

Référence : SE547011B111
Prix : 381,00 € TTC/Pièce

**JANTE ALUMINIUM RENFORCÉE EVO CORSE
ATLAS BL NOIR MAT 8x17" ET 20 SANS RING
POUR FORD RANGER ET RAPTOR**

ATLAS BL est la nouvelle roue de la gamme tout-terrain d'EvoCorse. Il s'agit d'une roue en alliage durable avec un profil en 12 rayons qui se trouve entièrement à l'intérieur de la jante du pneu pour protéger les rayons et les composants mécaniques du gravier et du sable. Le revêtement en poudre à trois couches donne à la roue une résistance à l'usure supérieure à la moyenne, ainsi qu'un aspect constamment bien entretenu même après les sorties les plus difficiles. La configuration BL (Beadlock)...

Informations Techniques :

VENDU SANS RING ! Indice de charge : 1250Kg Taille : 8x17" Déport : ET 30 Entraxe : 6x139.7 Alésage : 93.1mm Couleur NOIR MAT

Références :

Référence : **SE547011B041**

Prix : **369,00 € TTC/Pièce**

**JANTE ALUMINIUM RENFORCÉE EVO CORSE
ATLAS BL BLANC MAT 8x17" ET 20 SANS RING
POUR FORD RANGER ET RAPTOR**

ATLAS BL est la nouvelle roue de la gamme tout-terrain d'EvoCorse. Il s'agit d'une roue en alliage durable avec un profil en 12 rayons qui se trouve entièrement à l'intérieur de la jante du pneu pour protéger les rayons et les composants mécaniques du gravier et du sable. Le revêtement en poudre à trois couches donne à la roue une résistance à l'usure supérieure à la moyenne, ainsi qu'un aspect constamment bien entretenu même après les sorties les plus difficiles. La configuration BL (Beadlock)...

Informations Techniques :

VENDU SANS RING ! Indice de charge : 1400Kg Taille : 8x17" Déport : ET 30 Entraxe : 6x139.7 Alésage : 93.1mm Couleur BLANC MAT

Références :

Référence : **SE547011B011**

Prix : **369,00 € TTC/Pièce**

EQUIPEMENTS POUR FORD RANGER RAPTOR PXIII T6.2



COULEUR PRÉSENTÉE : BRONZE MAT

JANTE ALUMINIUM RENFORCÉE EVO CORSE ATLAS BL OR 8x17" ET 20 SANS RING POUR FORD RANGER ET RAPTOR

ATLAS BL est la nouvelle roue de la gamme tout-terrain d'EvoCorse. Il s'agit d'une roue en alliage durable avec un profil en 12 rayons qui se trouve entièrement à l'intérieur de la jante du pneu pour protéger les rayons et les composants mécaniques du gravier et du sable. Le revêtement en poudre à trois couches donne à la roue une résistance à l'usure supérieure à la moyenne, ainsi qu'un aspect constamment bien entretenu même après les sorties les plus difficiles. La configuration BL (Beadlock)...

Informations Techniques :

VENDU SANS RING ! Indice de charge : 1250Kg Taille : 8x17" Déport : ET 30 Entraxe : 6x139.7 Alésage : 93.1mm Couleur OR

Références :

Référence : SE547011B021

Prix : 381,00 € TTC/Pièce



JANTE ALUMINIUM RENFORCÉE EVO CORSE ATLAS BL ANTHRACITE 8x17" ET 20 SANS RING POUR FORD RANGER ET RAPTOR

ATLAS BL est la nouvelle roue de la gamme tout-terrain d'EvoCorse. Il s'agit d'une roue en alliage durable avec un profil en 12 rayons qui se trouve entièrement à l'intérieur de la jante du pneu pour protéger les rayons et les composants mécaniques du gravier et du sable. Le revêtement en poudre à trois couches donne à la roue une résistance à l'usure supérieure à la moyenne, ainsi qu'un aspect constamment bien entretenu même après les sorties les plus difficiles. La configuration BL (Beadlock)...

Informations Techniques :

VENDU SANS RING ! Indice de charge : 1250Kg Taille : 8x17" Déport : ET 30 Entraxe : 6x139.7 Alésage : 93.1mm Couleur ANTHRACITE

Références :

Référence : SE547011B051

Prix : 381,00 € TTC/Pièce

EQUIPEMENTS POUR FORD RANGER RAPTOR PXIII T6.2



COULEUR PRÉSENTÉE : BRONZE MAT

JANTE ALUMINIUM RENFORCÉE EVO CORSE ATLAS BL BRONZE BRILLIANT 8x17" ET 20 SANS RING POUR FORD RANGER ET RAPTOR

ATLAS BL est la nouvelle roue de la gamme tout-terrain d'EvoCorse. Il s'agit d'une roue en alliage durable avec un profil en 12 rayons qui se trouve entièrement à l'intérieur de la jante du pneu pour protéger les rayons et les composants mécaniques du gravier et du sable. Le revêtement en poudre à trois couches donne à la roue une résistance à l'usure supérieure à la moyenne, ainsi qu'un aspect constamment bien entretenu même après les sorties les plus difficiles. La configuration BL (Beadlock)...

Informations Techniques :

VENDU SANS RING ! Indice de charge : 1250Kg Taille : 8x17" Déport : ET 30 Entraxe : 6x139.7 Alésage : 93.1mm Couleur BRONZE BRILLIANT

Références :

Référence : SE547011B221

Prix : 381,00 € TTC/Pièce



JANTE ALUMINIUM RENFORCÉE EVO CORSE ATLAS BL NOIR BRILLIANT 8x17" ET 20 SANS RING POUR FORD RANGER ET RAPTOR

ATLAS BL est la nouvelle roue de la gamme tout-terrain d'EvoCorse. Il s'agit d'une roue en alliage durable avec un profil en 12 rayons qui se trouve entièrement à l'intérieur de la jante du pneu pour protéger les rayons et les composants mécaniques du gravier et du sable. Le revêtement en poudre à trois couches donne à la roue une résistance à l'usure supérieure à la moyenne, ainsi qu'un aspect constamment bien entretenu même après les sorties les plus difficiles. La configuration BL (Beadlock)...

Informations Techniques :

VENDU SANS RING ! Indice de charge : 1250Kg Taille : 8x17" Déport : ET 30 Entraxe : 6x139.7 Alésage : 93.1mm Couleur NOIR BRILLIANT (Photo non contractuelle montrant une jante noir mat avec ring)

Références :

Référence : SE547011B141

Prix : 381,00 € TTC/Pièce

EQUIPEMENTS POUR FORD RANGER RAPTOR PXIII T6.2



COULEUR PRÉSENTÉE : ANTHRACITE

JANTE ALUMINIUM RENFORCÉE EVO CORSE ATLAS BL SILVER 8x17" ET 20 SANS RING POUR FORD RANGER ET RAPTOR

ATLAS BL est la nouvelle roue de la gamme tout-terrain d'EvoCorse. Il s'agit d'une roue en alliage durable avec un profil en 12 rayons qui se trouve entièrement à l'intérieur de la jante du pneu pour protéger les rayons et les composants mécaniques du gravier et du sable. Le revêtement en poudre à trois couches donne à la roue une résistance à l'usure supérieure à la moyenne, ainsi qu'un aspect constamment bien entretenu même après les sorties les plus difficiles. La configuration BL (Beadlock)...

Informations Techniques :

VENDU SANS RING ! Indice de charge : 1250Kg Taille : 8x17" Déport : ET 30 Entraxe : 6x139.7 Alésage : 93.1mm Couleur SILVER

Références :

Référence : **SE547011B031**

Prix : **381,00 € TTC/Pièce**



JANTE ATLAS NK NOIR MAT 8x17" ET 25 POUR FORD RANGER

Jante Evo Corse Atlas NK 8x17" ET25, entraxe 6x139.7, alésage 93.1 NOIR MAT ATLAS NK est la nouvelle roue de la gamme tout-terrain d'EvoCorse. Il s'agit d'une roue en alliage durable avec un profil en 12 rayons qui se trouve entièrement à l'intérieur de la jante du pneu pour protéger les rayons et les composants mécaniques du gravier et du sable. Le revêtement en poudre à trois couches donne à la roue une résistance à l'usure supérieure à la moyenne, ainsi qu'un aspect constamment bien...

Informations Techniques :

Indice de charge : 1250Kg poids : environ 15.5kg Déport : ET25 Entraxe : 6x139.7 Alésage : 93.1 NOIR MAT

Références :

Référence : **SE5470210041**

Prix : **359,00 € TTC/Pièce**

EQUIPEMENTS POUR FORD RANGER RAPTOR PXIII T6.2



JANTE ATLAS NK ANTHRACITE 8x17" ET 25 POUR FORD RANGER ET RAPTOR

Jante Evo Corse Atlas NK 8x17" ET25, entraxe 6x139.7, alésage 93.1 ANTHRACITE ATLAS NK est la nouvelle roue de la gamme tout-terrain d'EvoCorse. Il s'agit d'une roue en alliage durable avec un profil en 12 rayons qui se trouve entièrement à l'intérieur de la jante du pneu pour protéger les rayons et les composants mécaniques du gravier et du sable. Le revêtement en poudre à trois couches donne à la roue une résistance à l'usure supérieure à la moyenne, ainsi qu'un aspect constamment bien...

Informations Techniques :

Indice de charge : 1250Kg poids : environ 15.5kg Déport : ET25
Entraxe : 6x139.7 Alésage : 93.1 ANTHRACITE

Références :

Référence : **SE5470210051**
Prix : **385,00 € TTC/Pièce**



JANTE ATLAS NK NOIR BRILLANT 8x17" ET 25 POUR FORD RANGER ET RAPTOR

Jante Evo Corse Atlas NK 8x17" ET25, entraxe 6x139.7, alésage 93.1 NOIR BRILLANT ATLAS NK est la nouvelle roue de la gamme tout-terrain d'EvoCorse. Il s'agit d'une roue en alliage durable avec un profil en 12 rayons qui se trouve entièrement à l'intérieur de la jante du pneu pour protéger les rayons et les composants mécaniques du gravier et du sable. Le revêtement en poudre à trois couches donne à la roue une résistance à l'usure supérieure à la moyenne, ainsi qu'un aspect constamment bien...

Informations Techniques :

Indice de charge : 1250Kg poids : environ 15.5kg Déport : ET25
Entraxe : 6x139.7 Alésage : 93.1 NOIR BRILLANT

Références :

Référence : **SE5470210141**
Prix : **369,00 € TTC/Pièce**

EQUIPEMENTS POUR FORD RANGER RAPTOR PXIII T6.2



JANTE ATLAS NK BRONZE MAT 8x17" ET 25 POUR FORD RANGER ET RAPTOR

Jante Evo Corse Atlas NK 8x17" ET25, entraxe 6x139.7, alésage 93.1 BRONZE MAT ATLAS NK est la nouvelle roue de la gamme tout-terrain d'EvoCorse. Il s'agit d'une roue en alliage durable avec un profil en 12 rayons qui se trouve entièrement à l'intérieur de la jante du pneu pour protéger les rayons et les composants mécaniques du gravier et du sable. Le revêtement en poudre à trois couches donne à la roue une résistance à l'usure supérieure à la moyenne, ainsi qu'un aspect constamment bien...

Informations Techniques :

Indice de charge : 1250Kg poids : environ 15.5kg Déport : ET25
Entraxe : 6x139.7 Alésage : 93.1 BRONZE MAT

Références :

Référence : SE5470210111
Prix : 385,00 € TTC/Pièce



JANTE ATLAS NK BRONZE BRILLANT 8x17" ET 25 POUR FORD RANGER ET RAPTOR

Jante Evo Corse Atlas NK 8x17" ET25, entraxe 6x139.7, alésage 93.1 BRONZE BRILLANT ATLAS NK est la nouvelle roue de la gamme tout-terrain d'EvoCorse. Il s'agit d'une roue en alliage durable avec un profil en 12 rayons qui se trouve entièrement à l'intérieur de la jante du pneu pour protéger les rayons et les composants mécaniques du gravier et du sable. Le revêtement en poudre à trois couches donne à la roue une résistance à l'usure supérieure à la moyenne, ainsi qu'un aspect constamment bien...

Informations Techniques :

Indice de charge : 1250Kg poids : environ 15.5kg Déport : ET25
Entraxe : 6x139.7 Alésage : 93.1 BONZE BRILLANT

Références :

Référence : SE5470210221
Prix : 385,00 € TTC/Pièce

EQUIPEMENTS POUR FORD RANGER RAPTOR PXIII T6.2



JANTE ATLAS NK OR 8x17" ET 25 POUR FORD RANGER ET RAPTOR

Jante Evo Corse Atlas NK 8x17" ET25, entraxe 6x139.7, alésage 93.1 OR ATLAS NK est la nouvelle roue de la gamme tout-terrain d'EvoCorse. Il s'agit d'une roue en alliage durable avec un profil en 12 rayons qui se trouve entièrement à l'intérieur de la jante du pneu pour protéger les rayons et les composants mécaniques du gravier et du sable. Le revêtement en poudre à trois couches donne à la roue une résistance à l'usure supérieure à la moyenne, ainsi qu'un aspect constamment bien entretenu même...

Informations Techniques :

Indice de charge : 1250Kg poids : environ 15.5kg Déport : ET25
Entraxe : 6x139.7 Alésage : 93.1 COULEUR : OR

Références :

Référence : **SE5470210021**
Prix : **385,00 € TTC/Pièce**



JANTE ATLAS NK SILVER 8x17" ET 25 POUR FORD RANGER ET RAPTOR

Jante Evo Corse Atlas NK 8x17" ET25, entraxe 6x139.7, alésage 93.1 SILVER/ARGENT ATLAS NK est la nouvelle roue de la gamme tout-terrain d'EvoCorse. Il s'agit d'une roue en alliage durable avec un profil en 12 rayons qui se trouve entièrement à l'intérieur de la jante du pneu pour protéger les rayons et les composants mécaniques du gravier et du sable. Le revêtement en poudre à trois couches donne à la roue une résistance à l'usure supérieure à la moyenne, ainsi qu'un aspect constamment bien...

Informations Techniques :

Indice de charge : 1250Kg poids : environ 15.5kg Déport : ET25
Entraxe : 6x139.7 Alésage : 93.1 SILVER / ARGENT

Références :

Référence : **SE5470210031**
Prix : **385,00 € TTC/Pièce**

EQUIPEMENTS POUR FORD RANGER RAPTOR PXIII T6.2



JANTE ATLAS NK BLANCHE 8x17" ET 25 POUR FORD RANGER ET RAPTOR

Jante Evo Corse Atlas NK 8x17" ET25, entraxe 6x139.7, alésage 93.1 BLANC MAT ATLAS NK est la nouvelle roue de la gamme tout-terrain d'EvoCorse. Il s'agit d'une roue en alliage durable avec un profil en 12 rayons qui se trouve entièrement à l'intérieur de la jante du pneu pour protéger les rayons et les composants mécaniques du gravier et du sable. Le revêtement en poudre à trois couches donne à la roue une résistance à l'usure supérieure à la moyenne, ainsi qu'un aspect constamment bien...

Informations Techniques :

Indice de charge : 1250Kg poids : environ 15.5kg Déport : ET25
Entraxe : 6x139.7 Alésage : 93.1 BLANC MAT

Références :

Référence : **SE5470210011**
Prix : **359,00 € TTC/Pièce**



JANTE ALUMINIUM RENFORCE RAID EVO CORSE DAKAR ZERO 8.5x18" ET 30 NOIR MAT POUR FORD RANGER RANGER RAPTOR ET VW AMAROK 2023+

La jante Dakar Zéro, issue de la Dakar Corse, spécialement développée pour la compétition, est la version dédiée aux véhicules tout terrain. Les rayons internes du bord de la jante ont un profil qui rentre vers le centre, ce qui permet d'avoir un déport négatif protégeant les pièces mécaniques des gravillons et du sable et conçu pour laisser suffisamment d'espace pour les gros freins. Structure très résistante en alliage léger AS7, avec traitement thermique T6 conformément aux réglementations...

Informations Techniques :

Charge maximum : 1400kg Prévoir le kit de montage A3.000083.03 comprenant la visserie spécifique et cache moyeu (pour une jante)
Taille : 8.5x18" Déport : ET 30 Entraxe : 6x139.7 Alésage : 93.1mm
Couleur : noir mat

Références :

Référence : **SE5240032041**
Prix : **394,00 € TTC/Pièce**

EQUIPEMENTS POUR FORD RANGER RAPTOR PXIII T6.2



JANTE ALUMINIUM RENFORCE RAID EVO CORSE DAKAR ZERO 8.5x18" ET 30 BRONZE MAT POUR FORD RANGER RANGER RAPTOR ET VW AMAROK 2023+

La jante Dakar Zéro, issue de la Dakar Corse, spécialement développée pour la compétition, est la version dédiée aux véhicules tout terrain. Les rayons internes du bord de la jante ont un profil qui rentre vers le centre, ce qui permet d'avoir un déport négatif protégeant les pièces mécaniques des gravillons et du sable et conçu pour laisser suffisamment d'espace pour les gros freins. Structure très résistante en alliage léger AS7, avec traitement thermique T6 conformément aux réglementations...

Informations Techniques :

Charge maximum : 1400kg Prévoir le kit de montage A3.000083.03 comprenant la visserie spécifique et cache moyeu (pour une jante)
Taille : 8.5x18" Déport : ET 30 Entraxe : 6x139.7 Alésage : 93.1mm
Couleur : bronze mat

Références :

Référence : **SE5240032111**
Prix : **409,00 € TTC/Pièce**



JANTE ALUMINIUM RENFORCE RAID EVO CORSE DAKAR ZERO 8.5x18" ET 30 BRONZE BRILLANT POUR FORD RANGER RANGER RAPTOR ET VW AMAROK 2023+

La jante Dakar Zéro, issue de la Dakar Corse, spécialement développée pour la compétition, est la version dédiée aux véhicules tout terrain. Les rayons internes du bord de la jante ont un profil qui rentre vers le centre, ce qui permet d'avoir un déport négatif protégeant les pièces mécaniques des gravillons et du sable et conçu pour laisser suffisamment d'espace pour les gros freins. Structure très résistante en alliage léger AS7, avec traitement thermique T6 conformément aux réglementations...

Informations Techniques :

Charge maximum : 1400kg Prévoir le kit de montage A3.000083.03 comprenant la visserie spécifique et cache moyeu (pour une jante)
Taille : 8.5x18" Déport : ET 30 Entraxe : 6x139.7 Alésage : 93.1mm
Couleur : bronze brillant

Références :

Référence : **SE5240032221**
Prix : **409,00 € TTC/Pièce**

EQUIPEMENTS POUR FORD RANGER RAPTOR PXIII T6.2



JANTE ALUMINIUM RENFORCE RAID EVO CORSE DAKAR ZERO 8.5x18" ET 30 ANTHRACITE POUR FORD RANGER RANGER RAPTOR ET VW AMAROK 2023+

La jante Dakar Zéro, issue de la Dakar Corse, spécialement développée pour la compétition, est la version dédiée aux véhicules tout terrain. Les rayons internes du bord de la jante ont un profil qui rentre vers le centre, ce qui permet d'avoir un déport négatif protégeant les pièces mécaniques des gravillons et du sable et conçu pour laisser suffisamment d'espace pour les gros freins. Structure très résistante en alliage léger AS7, avec traitement thermique T6 conformément aux réglementations...

Informations Techniques :

Charge maximum : 1400kg Prévoir le kit de montage A3.000083.03 comprenant la visserie spécifique et cache moyeu (pour une jante)
Taille : 8.5x18" Déport : ET 30 Entraxe : 6x139.7 Alésage : 93.1mm
Couleur : gris anthracite

Références :

Référence : **SE5240032051**
Prix : **409,00 € TTC/Pièce**



JANTE ALUMINIUM RENFORCE RAID EVO CORSE DAKAR ZERO 8.5x18" ET 30 NOIR BRILLANT POUR FORD RANGER RANGER RAPTOR ET VW AMAROK 2023+

La jante Dakar Zéro, issue de la Dakar Corse, spécialement développée pour la compétition, est la version dédiée aux véhicules tout terrain. Les rayons internes du bord de la jante ont un profil qui rentre vers le centre, ce qui permet d'avoir un déport négatif protégeant les pièces mécaniques des gravillons et du sable et conçu pour laisser suffisamment d'espace pour les gros freins. Structure très résistante en alliage léger AS7, avec traitement thermique T6 conformément aux réglementations...

Informations Techniques :

Charge maximum : 1400kg Prévoir le kit de montage A3.000083.03 comprenant la visserie spécifique et cache moyeu (pour une jante)
Taille : 8.5x18" Déport : ET 30 Entraxe : 6x139.7 Alésage : 93.1mm
Couleur : noir brillant

Références :

Référence : **SE5240032141**
Prix : **409,00 € TTC/Pièce**

EQUIPEMENTS POUR FORD RANGER RAPTOR PXIII T6.2



JANTE ALUMINIUM RENFORCE RAID EVO CORSE DAKAR ZERO 8.5x18" ET 30 BLANC MAT POUR FORD RANGER RANGER RAPTOR ET VW AMAROK 2023+

La jante Dakar Zéro, issue de la Dakar Corse, spécialement développée pour la compétition, est la version dédiée aux véhicules tout terrain. Les rayons internes du bord de la jante ont un profil qui rentre vers le centre, ce qui permet d'avoir un déport négatif protégeant les pièces mécaniques des gravillons et du sable et conçu pour laisser suffisamment d'espace pour les gros freins. Structure très résistante en alliage léger AS7, avec traitement thermique T6 conformément aux réglementations...

Informations Techniques :

Charge maximum : 1400kg Prévoir le kit de montage A3.000083.03 comprenant la visserie spécifique et cache moyeu (pour une jante)
Taille : 8.5x18" Déport : ET 30 Entraxe : 6x139.7 Alésage : 93.1mm
Couleur : blanc mat

Références :

Référence : SE5240032011
Prix : 394,00 € TTC/Pièce



JANTE ALUMINIUM RENFORCE RAID EVO CORSE DAKAR ZERO 8.5x18" ET 30 OR POUR FORD RANGER RANGER RAPTOR ET VW AMAROK 2023+

La jante Dakar Zéro, issue de la Dakar Corse, spécialement développée pour la compétition, est la version dédiée aux véhicules tout terrain. Les rayons internes du bord de la jante ont un profil qui rentre vers le centre, ce qui permet d'avoir un déport négatif protégeant les pièces mécaniques des gravillons et du sable et conçu pour laisser suffisamment d'espace pour les gros freins. Structure très résistante en alliage léger AS7, avec traitement thermique T6 conformément aux réglementations...

Informations Techniques :

Charge maximum : 1400kg Prévoir le kit de montage A3.000083.03 comprenant la visserie spécifique et cache moyeu (pour une jante)
Taille : 8.5x18" Déport : ET 30 Entraxe : 6x139.7 Alésage : 93.1mm
Couleur : or

Références :

Référence : SE5240032021
Prix : 409,00 € TTC/Pièce

EQUIPEMENTS POUR FORD RANGER RAPTOR PXIII T6.2



JANTE ALUMINIUM RENFORCEE RAID EVO CORSE DAKAR ZERO 8.5x18" ET 30 SILVER POUR FORD RANGER RANGER RAPTOR ET VW AMAROK 2023+

La jante Dakar Zéro, issue de la Dakar Corse, spécialement développée pour la compétition, est la version dédiée aux véhicules tout terrain. Les rayons internes du bord de la jante ont un profil qui rentre vers le centre, ce qui permet d'avoir un déport négatif protégeant les pièces mécaniques des gravillons et du sable et conçu pour laisser suffisamment d'espace pour les gros freins. Structure très résistante en alliage léger AS7, avec traitement thermique T6 conformément aux réglementations...

Informations Techniques :

Charge maximum : 1400kg Prévoir le kit de montage A3.000083.03 comprenant la visserie spécifique et cache moyeu (pour une jante)
Taille : 8.5x18" Déport : ET 30 Entraxe : 6x139.7 Alésage : 93.1mm
Couleur : silver

Références :

Référence : **SE5240032031**
Prix : **409,00 € TTC/Pièce**



JANTE ALUMINIUM RENFORCÉ RAID EVO CORSE NAZCA 8.5 X 17" ET 30 NOIR MAT POUR FORD RANGER ET RAPTOR 2012+

Jantes aluminium renforcée raid Evo Corse Nazca 8.5 x 17 Evo Corse frappe fort avec les nouvelles Nazca 8.5x17, des jantes aluminium renforcées pour le raid/off-road, développées en Flow Forming (fluotournage). Objectif : réduire le poids sans compromis sur la rigidité, pour encaisser pistes cassantes, chocs et longues liaisons. Flow Forming : l'intérêt en tout-terrain Le procédé combine une basemoulée basse pression et un fût formé sous pression à chaud. La matière est étirée et compactée, ce qui...

Informations Techniques :

Taille : 8.5x17" Déport : 30 Couleur : noir mat Entraxe : 6 x 139.7
Alésage : 93.10 Visserie à ajouter : Chrome : A3.000083.02 (écusson noir) ou A3.000083.00 (écusson gris) ou noir A3.000083.03 (écusson noir)

Références :

Référence : **SL5235_G0041**
Prix : **385,20 € TTC/Pièce**

EQUIPEMENTS POUR FORD RANGER RAPTOR PXIII T6.2



JANTE ALUMINIUM RENFORCÉ RAID EVO CORSE NAZCA 8.5 X 17" ET 30 ANTHRACITE POUR FORD RANGER ET RAPTOR 2012+

Jantes aluminium renforcée raid Evo Corse Nazca 8.5 x 17 Evo Corse frappe fort avec les nouvelles Nazca 8.5x17, des jantes aluminium renforcées pour le raid/off-road, développées en Flow Forming (fluotournage). Objectif : réduire le poids sans compromis sur la rigidité, pour encaisser pistes cassantes, chocs et longues liaisons. Flow Forming : l'intérêt en tout-terrain Le procédé combine une basemoulée basse pression et un fût formé sous pression à chaud. La matière est étirée et compactée, ce qui...

Informations Techniques :

Taille : 8.5x17" Déport : 30 Couleur : anthracite Entraxe : 6 x 139.7 Alésage : 93.10 Visserie à ajouter : Chrome : A3.000083.02 (écusson noir) ou A3.000083.00 (écusson gris) ou noir A3.000083.03 (écusson noir)

Références :

Référence : **SL5235_G0051**
Prix : **399,00 € TTC/Pièce**



JANTE ALUMINIUM RENFORCÉ RAID EVO CORSE NAZCA 8.5 X 17" ET 30 BRONZE BRILLANT POUR FORD RANGER ET RAPTOR 2012+

Jantes aluminium renforcée raid Evo Corse Nazca 8.5 x 17 Evo Corse frappe fort avec les nouvelles Nazca 8.5x17, des jantes aluminium renforcées pour le raid/off-road, développées en Flow Forming (fluotournage). Objectif : réduire le poids sans compromis sur la rigidité, pour encaisser pistes cassantes, chocs et longues liaisons. Flow Forming : l'intérêt en tout-terrain Le procédé combine une basemoulée basse pression et un fût formé sous pression à chaud. La matière est étirée et compactée, ce qui...

Informations Techniques :

Taille : 8.5x17" Déport : 30 Couleur : bronze brillant Entraxe : 6 x 139.7 Alésage : 93.10 Visserie à ajouter : Chrome : A3.000083.02 (écusson noir) ou A3.000083.00 (écusson gris) ou noir A3.000083.03 (écusson noir)

Références :

Référence : **SL5235_G0221**
Prix : **399,00 € TTC/Pièce**

EQUIPEMENTS POUR FORD RANGER RAPTOR PXIII T6.2



JANTE ALUMINIUM RENFORCE RAID EVO CORSE DAKAR ZERO 8x17" ET 30 BRONZE MAT POUR FORD RANGER ET RAPTOR

La jante Dakar Zéro, issue de la Dakar Corse, spécialement développée pour la compétition, est la version dédiée aux véhicules tout terrain. Les rayons internes du bord de la jante ont un profil qui rentre vers le centre, ce qui permet d'avoir un déport négatif protégeant les pièces mécaniques des gravillons et du sable et conçu pour laisser suffisamment d'espace pour les gros freins. Structure très résistante en alliage léger AS7, avec traitement thermique T6 conformément aux réglementations...

Informations Techniques :

charge maximum : 1400kg prévoir le kit de montage A3.000083.00 comprenant la visserie spécifique et cache moyeu (pour une jante)
Taille : 8x17" Déport : ET 30 Entraxe : 6x139.7 Alésage : 93.1mm
Couleur : bronze mat

Références :

Référence : **SE4160053111**
Prix : **385,00 € TTC/Pièce**



JANTE ALUMINIUM RENFORCE RAID EVO CORSE DAKAR ZERO 8x17" ET 30 BRONZE BRILLANT POUR FORD RANGER ET RAPTOR

La jante Dakar Zéro, issue de la Dakar Corse, spécialement développée pour la compétition, est la version dédiée aux véhicules tout terrain. Les rayons internes du bord de la jante ont un profil qui rentre vers le centre, ce qui permet d'avoir un déport négatif protégeant les pièces mécaniques des gravillons et du sable et conçu pour laisser suffisamment d'espace pour les gros freins. Structure très résistante en alliage léger AS7, avec traitement thermique T6 conformément aux réglementations...

Informations Techniques :

charge maximum : 1400kg prévoir le kit de montage A3.000083.00 comprenant la visserie spécifique et cache moyeu (pour une jante)
Taille : 8x17" Déport : ET 30 Entraxe : 6x139.7 Alésage : 93.1mm
Couleur : bronze brillant

Références :

Référence : **SE4160053221**
Prix : **385,00 € TTC/Pièce**

JANTES TôLES / ACIER

EQUIPEMENTS POUR FORD RANGER RAPTOR PXIII T6.2



JANTE ACIER GOSS TRIANGULAR GENERATION II BLACK 7 X 17 ENTRAXE 6 X 139.7 DEPORT 20 POUR FORD RANGER

Jante acier Triangular Génération II Finition BLACK Structure renforcée pour une utilisation Off-Road livré sans visserie ni cache moyeu se monte sur le véhicule avec de possibles modifications de carrosserie (nous consulter pour confirmer la compatibilité de votre véhicule) modèle disponible en : Largeur Diamètre Nb de trous Entraxe Déport Center bore 7 17 6 139.7 20 93.1

Références :

Référence : 35793.1BK
Prix : **139,00 € TTC/Pièce**



JANTE ACIER GOSS TRIANGULAR GENERATION II SILVER 7 X 17 ENTRAXE 6 X 139.7 DEPORT 20 POUR FORD RANGER

Jante acier Triangular Génération II Finition SILVER / GUN METAL GRAY Structure renforcée pour une utilisation Off-Road livré sans visserie ni cache moyeu se monte sur le véhicule avec de possibles modifications de carrosserie (nous consulter pour confirmer la compatibilité de votre véhicule) modèle disponible en : Largeur Diamètre Nb de trous Entraxe Déport Center bore 7 17 6 139.7 20 93.1

Références :

Référence : 35793.1GM
Prix : **139,00 € TTC/Pièce**



JANTE ACIER GOSS TRIANGULAR GENERATION II BLACK 8 X 17 ENTRAXE 6 X 139.7 DEPORT 20 POUR FORD RANGER

Jante acier Triangular Génération II Finition BLACK Structure renforcée pour une utilisation Off-Road livré sans visserie ni cache moyeu se monte sur le véhicule avec de possibles modifications de carrosserie (nous consulter pour confirmer la compatibilité de votre véhicule) modèle disponible en : Largeur Diamètre Nb de trous Entraxe Déport Center bore 8 17 6 139.7 20 93.1

Références :

Référence : 36793.1BK
Prix : **141,00 € TTC/Pièce**

EQUIPEMENTS POUR FORD RANGER RAPTOR PXIII T6.2



JANTE ACIER GOSS MODULAR GENERATION II BLACK 7 X 17 ENTRAXE 6 X 139.7 DEPORT 20 POUR FORD RANGER

Jante acier Modular Génération II Finition BLACK Structure renforcée pour une utilisation Off-Road livré sans visserie ni cache moyeu se monte sur le véhicule avec de possibles modifications de carrosserie (nous consulter pour confirmer la compatibilité de votre véhicule) modèle disponible en : Largeur Diamètre Nb de trous Entraxe Déport Center bore 7 17 6 139.7 20 93.1

Références :

Référence : 45793.1BK
Prix : 141,00 € TTC/Pièce



JANTE ACIER GOSS MODULAR GENERATION II BLACK 8 X 17 ENTRAXE 6 X 139.7 DEPORT 20 POUR FORD RANGER

Jante acier Modular Génération II Finition BLACK Structure renforcée pour une utilisation Off-Road livré sans visserie ni cache moyeu se monte sur le véhicule avec de possibles modifications de carrosserie (nous consulter pour confirmer la compatibilité de votre véhicule) modèle disponible en : Largeur Diamètre Nb de trous Entraxe Déport Center bore 8 17 6 139.7 20 93.1

Références :

Référence : 46793.1BK
Prix : 144,00 € TTC/Pièce



JANTE ACIER GOSS TRIANGULAR GENERATION II BLACK 7.5 X 18 ENTRAXE 6 X 139.7 DEPORT 20 POUR FORD RANGER

Jante acier Triangular Génération II Finition BLACK Structure renforcée pour une utilisation Off-Road livré sans visserie ni cache moyeu se monte sur le véhicule avec de possibles modifications de carrosserie (nous consulter pour confirmer la compatibilité de votre véhicule) modèle disponible en : Largeur Diamètre Nb de trous Entraxe Déport Center bore 7.5 18 6 139.7 20 93.1

Références :

Référence : 38793.1BK
Prix : 174,00 € TTC/Pièce

JANTES BEADLOCK



JANTE ALUMINIUM RENFORCÉE EVO CORSE ATLAS BL ANTHRACITE AVEC RING BEADLOCK NOIR 9X17"

ATLAS BL est la nouvelle roue de la gamme tout-terrain d'EvoCorse. Il s'agit d'une roue en alliage durable avec un profil en 12 rayons qui se trouve entièrement à l'intérieur de la jante du pneu pour protéger les rayons et les composants mécaniques du gravier et du sable. Le revêtement en poudre à trois couches donne à la roue une résistance à l'usure supérieure à la moyenne, ainsi qu'un aspect constamment bien entretenu même après les sorties les plus difficiles. La configuration BL...

Informations Techniques :

Indice de charge : 1250Kg Entraxe et déport à confirmer selon le véhicule (Entraxe possible de 114 à 150) Déport avec Ring Beadlock entre -40 et +45 Poids entre 16.5 et 18.1Kg Couleur ANTHRACITE

Références :

Référence : **ATLAS-BL-AN-RING-BL-B**

Prix : **592,00 € TTC/Kit**



JANTE ALUMINIUM RENFORCÉE EVO CORSE ATLAS BL ANTHRACITE AVEC RING BEADLOCK CUIVRÉ 9X17"

ATLAS BL est la nouvelle roue de la gamme tout-terrain d'EvoCorse. Il s'agit d'une roue en alliage durable avec un profil en 12 rayons qui se trouve entièrement à l'intérieur de la jante du pneu pour protéger les rayons et les composants mécaniques du gravier et du sable. Le revêtement en poudre à trois couches donne à la roue une résistance à l'usure supérieure à la moyenne, ainsi qu'un aspect constamment bien entretenu même après les sorties les plus difficiles. La configuration BL...

Informations Techniques :

Indice de charge : 1250Kg Entraxe et déport à confirmer selon le véhicule (Entraxe possible de 114 à 150) Déport avec Ring Beadlock entre -40 et +45 Poids entre 16.5 et 18.1Kg Couleur ANTHRACITE

Références :

Référence : **ATLAS-BL-AN-RING-BL-G**

Prix : **592,00 € TTC/Kit**

EQUIPEMENTS POUR FORD RANGER RAPTOR PXIII T6.2



JANTE ALUMINIUM RENFORCÉE EVO CORSE ATLAS BL ANTHRACITE AVEC RING BEADLOCK ALUMINIUM 9X17"

ATLAS BL est la nouvelle roue de la gamme tout-terrain d'EvoCorse. Il s'agit d'une roue en alliage durable avec un profil en 12 rayons qui se trouve entièrement à l'intérieur de la jante du pneu pour protéger les rayons et les composants mécaniques du gravier et du sable. Le revêtement en poudre à trois couches donne à la roue une résistance à l'usure supérieure à la moyenne, ainsi qu'un aspect constamment bien entretenu même après les sorties les plus difficiles. La configuration BL...

Informations Techniques :

Indice de charge : 1250Kg Entraxe et déport à confirmer selon le véhicule (Entraxe possible de 114 à 150) Déport avec Ring Beadlock entre -40 et +45 Poids entre 16.5 et 18.1Kg Couleur ANTHRACITE

Références :

Référence : **ATLAS-BL-AN-RING-BL-A**

Prix : **592,00 € TTC/Kit**



COULEUR PRÉSENTÉE : ANTHRACITE

JANTE ALUMINIUM RENFORCÉE EVO CORSE ATLAS BL SILVER AVEC RING BEADLOCK NOIR 9x17"

ATLAS BL est la nouvelle JANTE de la gamme tout-terrain d'EvoCorse. Il s'agit d'une JANTE en alliage durable avec un profil en 12 rayons qui se trouve entièrement à l'intérieur de la jante du pneu pour protéger les rayons et les composants mécaniques du gravier et du sable. Le revêtement en poudre à trois couches donne à la roue une résistance à l'usure supérieure à la moyenne, ainsi qu'un aspect constamment bien entretenu même après les sorties les plus difficiles. La configuration BL...

Informations Techniques :

Indice de charge : 1250Kg Entraxe et déport à confirmer selon le véhicule (Entraxe possible de 114 à 150) Déport avec Ring Beadlock entre -40 et +45 Poids entre 16.5 et 18.1Kg Couleur SILVER

Références :

Référence : **ATLAS-BL-SI-RING-BL-B**

Prix : **592,00 € TTC/Kit**

EQUIPEMENTS POUR FORD RANGER RAPTOR PXIII T6.2



COULEUR PRÉSENTÉE : ATHRACITE

JANTE ALUMINIUM RENFORCÉE EVO CORSE ATLAS BL SILVER AVEC RING BEADLOCK CUIVRÉ 9x17"

ATLAS BL est la nouvelle JANTE de la gamme tout-terrain d'EvoCorse. Il s'agit d'une JANTE en alliage durable avec un profil en 12 rayons qui se trouve entièrement à l'intérieur de la jante du pneu pour protéger les rayons et les composants mécaniques du gravier et du sable. Le revêtement en poudre à trois couches donne à la roue une résistance à l'usure supérieure à la moyenne, ainsi qu'un aspect constamment bien entretenu même après les sorties les plus difficiles. La configuration BL...

Informations Techniques :

Indice de charge : 1250Kg Entraxe et déport à confirmer selon le véhicule (Entraxe possible de 114 à 150) Déport avec Ring Beadlock entre -40 et +45 Poids entre 16.5 et 18.1Kg Couleur SILVER

Références :

Référence : ATLAS-BL-SI-RING-BL-G

Prix : 592,00 € TTC/Kit



COULEUR PRÉSENTÉE : ANTHRACITE

JANTE ALUMINIUM RENFORCÉE EVO CORSE ATLAS BL SILVER AVEC RING BEADLOCK ALUMINIUM 9x17"

ATLAS BL est la nouvelle JANTE de la gamme tout-terrain d'EvoCorse. Il s'agit d'une JANTE en alliage durable avec un profil en 12 rayons qui se trouve entièrement à l'intérieur de la jante du pneu pour protéger les rayons et les composants mécaniques du gravier et du sable. Le revêtement en poudre à trois couches donne à la roue une résistance à l'usure supérieure à la moyenne, ainsi qu'un aspect constamment bien entretenu même après les sorties les plus difficiles. La configuration BL...

Informations Techniques :

Indice de charge : 1250Kg Entraxe et déport à confirmer selon le véhicule (Entraxe possible de 114 à 150) Déport avec Ring Beadlock entre -40 et +45 Poids entre 16.5 et 18.1Kg Couleur SILVER

Références :

Référence : ATLAS-BL-SI-RING-BL-A

Prix : 592,00 € TTC/Kit

EQUIPEMENTS POUR FORD RANGER RAPTOR PXIII T6.2



JANTE ALUMINIUM RENFORCÉE EVO CORSE ATLAS BL BLANC AVEC RING BEADLOCK NOIR 9x17"

ATLAS BL est la nouvelle roue de la gamme tout-terrain d'EvoCorse. Il s'agit d'une roue en alliage durable avec un profil en 12 rayons qui se trouve entièrement à l'intérieur de la jante du pneu pour protéger les rayons et les composants mécaniques du gravier et du sable. Le revêtement en poudre à trois couches donne à la roue une résistance à l'usure supérieure à la moyenne, ainsi qu'un aspect constamment bien entretenu même après les sorties les plus difficiles. La configuration BL...

Informations Techniques :

Indice de charge : 1250Kg Entraxe et déport à confirmer selon le véhicule (Entraxe possible de 114 à 150) Déport avec Ring Beadlock entre -40 et +45 Poids entre 16.5 et 18.1Kg Couleur BLANC MAT

Références :

Référence : ATLAS-BL-W-RING-BL-B

Prix : 573,00 € TTC/Kit



JANTE ALUMINIUM RENFORCÉE EVO CORSE ATLAS BL BLANC AVEC RING BEADLOCK CUIVRÉ 9x17"

ATLAS BL est la nouvelle roue de la gamme tout-terrain d'EvoCorse. Il s'agit d'une roue en alliage durable avec un profil en 12 rayons qui se trouve entièrement à l'intérieur de la jante du pneu pour protéger les rayons et les composants mécaniques du gravier et du sable. Le revêtement en poudre à trois couches donne à la roue une résistance à l'usure supérieure à la moyenne, ainsi qu'un aspect constamment bien entretenu même après les sorties les plus difficiles. La configuration BL...

Informations Techniques :

Indice de charge : 1250Kg Entraxe et déport à confirmer selon le véhicule (Entraxe possible de 114 à 150) Déport avec Ring Beadlock entre -40 et +45 Poids entre 16.5 et 18.1Kg Couleur BLANC MAT

Références :

Référence : ATLAS-BL-W-RING-BL-G

Prix : 573,00 € TTC/Kit



JANTE ALUMINIUM RENFORCÉE EVO CORSE ATLAS BL BLANC AVEC RING BEADLOCK ALUMINIUM 9x17"

ATLAS BL est la nouvelle roue de la gamme tout-terrain d'EvoCorse. Il s'agit d'une roue en alliage durable avec un profil en 12 rayons qui se trouve entièrement à l'intérieur de la jante du pneu pour protéger les rayons et les composants mécaniques du gravier et du sable. Le revêtement en poudre à trois couches donne à la roue une résistance à l'usure supérieure à la moyenne, ainsi qu'un aspect constamment bien entretenu même après les sorties les plus difficiles. La configuration BL...

Informations Techniques :

Indice de charge : 1250Kg Entraxe et déport à confirmer selon le véhicule (Entraxe possible de 114 à 150) Déport avec Ring Beadlock entre -40 et +45 Poids entre 16.5 et 18.1Kg Couleur BLANC MAT

Références :

Référence : ATLAS-BL-W-RING-BL-A

Prix : 573,00 € TTC/Kit



COULEUR PRÉSENTÉE : BRONZE MAT

JANTE ALUMINIUM RENFORCÉE EVO CORSE ATLAS BL OR AVEC RING BEADLOCK NOIR 9x17"

ATLAS BL est la nouvelle roue de la gamme tout-terrain d'EvoCorse. Il s'agit d'une roue en alliage durable avec un profil en 12 rayons qui se trouve entièrement à l'intérieur de la jante du pneu pour protéger les rayons et les composants mécaniques du gravier et du sable. Le revêtement en poudre à trois couches donne à la roue une résistance à l'usure supérieure à la moyenne, ainsi qu'un aspect constamment bien entretenu même après les sorties les plus difficiles. La configuration BL...

Informations Techniques :

Indice de charge : 1250Kg Entraxe et déport à confirmer selon le véhicule (Entraxe possible de 114 à 150) Déport avec Ring Beadlock entre -40 et +45 Poids entre 16.5 et 18.1Kg Couleur OR

Références :

Référence : ATLAS-BL-OR-RING-BL-B

Prix : 592,00 € TTC/Kit

EQUIPEMENTS POUR FORD RANGER RAPTOR PXIII T6.2



COULEUR PRÉSENTÉE : ANTHRACITE

JANTE ALUMINIUM RENFORCÉE EVO CORSE ATLAS BL OR AVEC RING BEADLOCK ALUMINIUM 9x17"

ATLAS BL est la nouvelle roue de la gamme tout-terrain d'EvoCorse. Il s'agit d'une roue en alliage durable avec un profil en 12 rayons qui se trouve entièrement à l'intérieur de la jante du pneu pour protéger les rayons et les composants mécaniques du gravier et du sable. Le revêtement en poudre à trois couches donne à la roue une résistance à l'usure supérieure à la moyenne, ainsi qu'un aspect constamment bien entretenu même après les sorties les plus difficiles. La configuration BL...

Informations Techniques :

Indice de charge : 1250Kg Entraxe et déport à confirmer selon le véhicule (Entraxe possible de 114 à 150) Déport avec Ring Beadlock entre -40 et +45 Poids entre 16.5 et 18.1Kg Couleur OR

Références :

Référence : ATLAS-BL-OR-RING-BL-A

Prix : **592,00 € TTC/Kit**



COULEUR PRÉSENTÉE : BRONZE MAT

JANTE ALUMINIUM RENFORCÉE EVO CORSE ATLAS BL OR AVEC RING BEADLOCK CUIVRÉ 9x17"

ATLAS BL est la nouvelle roue de la gamme tout-terrain d'EvoCorse. Il s'agit d'une roue en alliage durable avec un profil en 12 rayons qui se trouve entièrement à l'intérieur de la jante du pneu pour protéger les rayons et les composants mécaniques du gravier et du sable. Le revêtement en poudre à trois couches donne à la roue une résistance à l'usure supérieure à la moyenne, ainsi qu'un aspect constamment bien entretenu même après les sorties les plus difficiles. La configuration BL...

Informations Techniques :

Indice de charge : 1250Kg Entraxe et déport à confirmer selon le véhicule (Entraxe possible de 114 à 150) Déport avec Ring Beadlock entre -40 et +45 Poids entre 16.5 et 18.1Kg Couleur OR

Références :

Référence : ATLAS-BL-OR-RING-BL-G

Prix : **592,00 € TTC/Kit**

EQUIPEMENTS POUR FORD RANGER RAPTOR PXIII T6.2



JANTE ALUMINIUM RENFORCÉE EVO CORSE ATLAS BL BRONZE MAT AVEC RING BEADLOCK NOIR 9x17"

ATLAS BL est la nouvelle roue de la gamme tout-terrain d'EvoCorse. Il s'agit d'une roue en alliage durable avec un profil en 12 rayons qui se trouve entièrement à l'intérieur de la jante du pneu pour protéger les rayons et les composants mécaniques du gravier et du sable. Le revêtement en poudre à trois couches donne à la roue une résistance à l'usure supérieure à la moyenne, ainsi qu'un aspect constamment bien entretenu même après les sorties les plus difficiles. La configuration BL...

Informations Techniques :

Indice de charge : 1250Kg Entraxe et déport à confirmer selon le véhicule (Entraxe possible de 114 à 150) Déport avec Ring Beadlock entre -40 et +45 Poids entre 16.5 et 18.1Kg Couleur BRONZE MAT

Références :

Référence : ATLAS-BL-BZM-RING-GL-B

Prix : 592,00 € TTC/Kit



JANTE ALUMINIUM RENFORCÉE EVO CORSE ATLAS BL BRONZE MAT AVEC RING BEADLOCK CUIVRE 9x17"

ATLAS BL est la nouvelle roue de la gamme tout-terrain d'EvoCorse. Il s'agit d'une roue en alliage durable avec un profil en 12 rayons qui se trouve entièrement à l'intérieur de la jante du pneu pour protéger les rayons et les composants mécaniques du gravier et du sable. Le revêtement en poudre à trois couches donne à la roue une résistance à l'usure supérieure à la moyenne, ainsi qu'un aspect constamment bien entretenu même après les sorties les plus difficiles. La configuration BL...

Informations Techniques :

Indice de charge : 1250Kg Entraxe et déport à confirmer selon le véhicule (Entraxe possible de 114 à 150) Déport avec Ring Beadlock entre -40 et +45 Poids entre 16.5 et 18.1Kg Couleur BRONZE MAT

Références :

Référence : ATLAS-BL-BZM-RING-GL-G

Prix : 592,00 € TTC/Kit

EQUIPEMENTS POUR FORD RANGER RAPTOR PXIII T6.2



COULEUR PRÉSENTÉE : ANTHRACITE

JANTE ALUMINIUM RENFORCÉE EVO CORSE ATLAS BL BRONZE MAT AVEC RING BEADLOCK ALUMINIUM 9x17"

ATLAS BL est la nouvelle roue de la gamme tout-terrain d'EvoCorse. Il s'agit d'une roue en alliage durable avec un profil en 12 rayons qui se trouve entièrement à l'intérieur de la jante du pneu pour protéger les rayons et les composants mécaniques du gravier et du sable. Le revêtement en poudre à trois couches donne à la roue une résistance à l'usure supérieure à la moyenne, ainsi qu'un aspect constamment bien entretenu même après les sorties les plus difficiles. La configuration BL...

Informations Techniques :

Indice de charge : 1250Kg Entraxe et déport à confirmer selon le véhicule (Entraxe possible de 114 à 150) Déport avec Ring Beadlock entre -40 et +45 Poids entre 16.5 et 18.1Kg Couleur BRONZE MAT

Références :

Référence : **ATLAS-BL-BZM-RING-GL-A**

Prix : **592,00 € TTC/Kit**



COULEUR PRÉSENTÉE : BRONZE MAT

JANTE ALUMINIUM RENFORCÉE EVO CORSE ATLAS BL BRONZE BRILLANT AVEC RING BEADLOCK NOIR 9x17"

ATLAS BL est la nouvelle roue de la gamme tout-terrain d'EvoCorse. Il s'agit d'une roue en alliage durable avec un profil en 12 rayons qui se trouve entièrement à l'intérieur de la jante du pneu pour protéger les rayons et les composants mécaniques du gravier et du sable. Le revêtement en poudre à trois couches donne à la roue une résistance à l'usure supérieure à la moyenne, ainsi qu'un aspect constamment bien entretenu même après les sorties les plus difficiles. La configuration BL...

Informations Techniques :

Indice de charge : 1250Kg Entraxe et déport à confirmer selon le véhicule (Entraxe possible de 114 à 150) Déport avec Ring Beadlock entre -40 et +45 Poids entre 16.5 et 18.1Kg Couleur BRONZE BRILLANT

Références :

Référence : **ATLAS-BL-BZB-RING-BL-B**

Prix : **592,00 € TTC/Kit**

EQUIPEMENTS POUR FORD RANGER RAPTOR PXIII T6.2



COULEUR PRÉSENTÉE : BRONZE MAT

JANTE ALUMINIUM RENFORCÉE EVO CORSE ATLAS BL BRONZE BRILLANT AVEC RING BEADLOCK CUIVRÉ 9x17"

ATLAS BL est la nouvelle roue de la gamme tout-terrain d'EvoCorse. Il s'agit d'une roue en alliage durable avec un profil en 12 rayons qui se trouve entièrement à l'intérieur de la jante du pneu pour protéger les rayons et les composants mécaniques du gravier et du sable. Le revêtement en poudre à trois couches donne à la roue une résistance à l'usure supérieure à la moyenne, ainsi qu'un aspect constamment bien entretenu même après les sorties les plus difficiles. La configuration BL...

Informations Techniques :

Indice de charge : 1250Kg Entraxe et déport à confirmer selon le véhicule (Entraxe possible de 114 à 150) Déport avec Ring Beadlock entre -40 et +45 Poids entre 16.5 et 18.1Kg Couleur BRONZE BRILLANT

Références :

Référence : ATLAS-BL-BZB-RING-BL-G
Prix : 592,00 € TTC/Kit



COULEUR PRÉSENTÉE : ANTHRACITE

JANTE ALUMINIUM RENFORCÉE EVO CORSE ATLAS BL BRONZE BRILLANT AVEC RING BEADLOCK ALUMINIUM 9x17"

ATLAS BL est la nouvelle roue de la gamme tout-terrain d'EvoCorse. Il s'agit d'une roue en alliage durable avec un profil en 12 rayons qui se trouve entièrement à l'intérieur de la jante du pneu pour protéger les rayons et les composants mécaniques du gravier et du sable. Le revêtement en poudre à trois couches donne à la roue une résistance à l'usure supérieure à la moyenne, ainsi qu'un aspect constamment bien entretenu même après les sorties les plus difficiles. La configuration BL...

Informations Techniques :

Indice de charge : 1250Kg Entraxe et déport à confirmer selon le véhicule (Entraxe possible de 114 à 150) Déport avec Ring Beadlock entre -40 et +45 Poids entre 16.5 et 18.1Kg Couleur BRONZE BRILLANT

Références :

Référence : ATLAS-BL-BZB-RING-BL-A
Prix : 592,00 € TTC/Kit

EQUIPEMENTS POUR FORD RANGER RAPTOR PXIII T6.2



JANTE ALUMINIUM RENFORCÉE EVO CORSE ATLAS BL NOIR BRILLANT AVEC RING BEADLOCK NOIR 9x17"

ATLAS BL est la nouvelle roue de la gamme tout-terrain d'EvoCorse. Il s'agit d'une roue en alliage durable avec un profil en 12 rayons qui se trouve entièrement à l'intérieur de la jante du pneu pour protéger les rayons et les composants mécaniques du gravier et du sable. Le revêtement en poudre à trois couches donne à la roue une résistance à l'usure supérieure à la moyenne, ainsi qu'un aspect constamment bien entretenu même après les sorties les plus difficiles. La configuration BL...

Informations Techniques :

Indice de charge : 1250Kg Entraxe et déport à confirmer selon le véhicule (Entraxe possible de 114 à 150) Déport avec Ring Beadlock entre -40 et +45 Poids entre 16.5 et 18.1Kg Couleur NOIR BRILLANT

Références :

Référence : **ATLAS-BL-BB-RING-BL-B**

Prix : **592,00 € TTC/Kit**



JANTE ALUMINIUM RENFORCÉE EVO CORSE ATLAS BL NOIR BRILLANT AVEC RING BEADLOCK CUIVRÉ 9x17"

ATLAS BL est la nouvelle roue de la gamme tout-terrain d'EvoCorse. Il s'agit d'une roue en alliage durable avec un profil en 12 rayons qui se trouve entièrement à l'intérieur de la jante du pneu pour protéger les rayons et les composants mécaniques du gravier et du sable. Le revêtement en poudre à trois couches donne à la roue une résistance à l'usure supérieure à la moyenne, ainsi qu'un aspect constamment bien entretenu même après les sorties les plus difficiles. La configuration BL...

Informations Techniques :

Indice de charge : 1250Kg Entraxe et déport à confirmer selon le véhicule (Entraxe possible de 114 à 150) Déport avec Ring Beadlock entre -40 et +45 Poids entre 16.5 et 18.1Kg Couleur NOIR BRILLANT

Références :

Référence : **ATLAS-BL-BB-RING-BL-G**

Prix : **592,00 € TTC/Kit**

EQUIPEMENTS POUR FORD RANGER RAPTOR PXIII T6.2



JANTE ALUMINIUM RENFORCÉE EVO CORSE ATLAS BL NOIR BRILLANT AVEC RING BEADLOCK ALUMINIUM 9x17"

ATLAS BL est la nouvelle roue de la gamme tout-terrain d'EvoCorse. Il s'agit d'une roue en alliage durable avec un profil en 12 rayons qui se trouve entièrement à l'intérieur de la jante du pneu pour protéger les rayons et les composants mécaniques du gravier et du sable. Le revêtement en poudre à trois couches donne à la roue une résistance à l'usure supérieure à la moyenne, ainsi qu'un aspect constamment bien entretenu même après les sorties les plus difficiles. La configuration BL...

Informations Techniques :

Indice de charge : 1250Kg Entraxe et déport à confirmer selon le véhicule (Entraxe possible de 114 à 150) Déport avec Ring Beadlock entre -40 et +45 Poids entre 16.5 et 18.1Kg Couleur NOIR BRILLANT

Références :

Référence : **ATLAS-BL-BB-RING-BL-A**

Prix : **592,00 € TTC/Kit**



JANTE ALUMINIUM RENFORCÉE EVO CORSE ATLAS BL NOIR MAT AVEC RING BEADLOCK NOIR 9x17"

ATLAS BL est la nouvelle roue de la gamme tout-terrain d'EvoCorse. Il s'agit d'une roue en alliage durable avec un profil en 12 rayons qui se trouve entièrement à l'intérieur de la jante du pneu pour protéger les rayons et les composants mécaniques du gravier et du sable. Le revêtement en poudre à trois couches donne à la roue une résistance à l'usure supérieure à la moyenne, ainsi qu'un aspect constamment bien entretenu même après les sorties les plus difficiles. La configuration BL...

Informations Techniques :

Indice de charge : 1250Kg Entraxe et déport à confirmer selon le véhicule (Entraxe possible de 114 à 150) Déport avec Ring Beadlock entre -40 et +45 Poids entre 16.5 et 18.1Kg Couleur NOIR MAT

Références :

Référence : **ATLAS-BL-BM-RING-BL-B**

Prix : **573,00 € TTC/Kit**



JANTE ALUMINIUM RENFORCÉE EVO CORSE ATLAS BL NOIR MAT AVEC RING BEADLOCK CUIVRÉ 9x17"

ATLAS BL est la nouvelle roue de la gamme tout-terrain d'EvoCorse. Il s'agit d'une roue en alliage durable avec un profil en 12 rayons qui se trouve entièrement à l'intérieur de la jante du pneu pour protéger les rayons et les composants mécaniques du gravier et du sable. Le revêtement en poudre à trois couches donne à la roue une résistance à l'usure supérieure à la moyenne, ainsi qu'un aspect constamment bien entretenu même après les sorties les plus difficiles. La configuration BL...

Informations Techniques :

Indice de charge : 1250Kg Entraxe et déport à confirmer selon le véhicule (Entraxe possible de 114 à 150) Déport avec Ring Beadlock entre -40 et +45 Poids entre 16.5 et 18.1Kg Couleur NOIR MAT

Références :

Référence : ATLAS-BL-BM-RING-BL-G

Prix : **573,00 € TTC/Kit**



JANTE ALUMINIUM RENFORCÉE EVO CORSE ATLAS BL NOIR MAT AVEC RING BEADLOCK ALUMINIUM 9x17"

ATLAS BL est la nouvelle roue de la gamme tout-terrain d'EvoCorse. Il s'agit d'une roue en alliage durable avec un profil en 12 rayons qui se trouve entièrement à l'intérieur de la jante du pneu pour protéger les rayons et les composants mécaniques du gravier et du sable. Le revêtement en poudre à trois couches donne à la roue une résistance à l'usure supérieure à la moyenne, ainsi qu'un aspect constamment bien entretenu même après les sorties les plus difficiles. La configuration BL...

Informations Techniques :

Indice de charge : 1250Kg Entraxe et déport à confirmer selon le véhicule (Entraxe possible de 114 à 150) Déport avec Ring Beadlock entre -40 et +45 Poids entre 16.5 et 18.1Kg Couleur NOIR MAT

Références :

Référence : ATLAS-BL-BM-RING-BL-A

Prix : **573,00 € TTC/Kit**

JANTES ALUMINIUM

EQUIPEMENTS POUR FORD RANGER RAPTOR PXIII T6.2



JANTE ALUMINIUM RENFORCEE MAYHEM 8304 GUN METAL 6X139.7 17'X9 ET10

JANTE ALUMINIUM RENFORCEE MAYHEM 8304 GUN METAL 6X139.7 17'X9 ET10 Jante aluminium Finition : GUN METAL GRIS FONCE Utilisation : Toute utilisation, toute conduite.

Informations Techniques :

Largeur : 9" Diamètre : 17" Nombre de trous : 6 Entraxe : 139.7
Déport : 10 Center Bore : 106.1

Références :

Référence : **MH8304-7983MGT**
Prix : **408,00 € TTC/Pièce**



JANTE ALUMINIUM BALLISTIC 845 GEN2 BLACK 9 X 17 ENTRAXE 6x135/139.7 DEPORT 12

Jante Ballistic 956 BLACK Un modèle du fabricant américain Ballistic baptisé 956 black Finition black Livrée avec cache-moyeu, sans visserie Largeur Diamètre Nb de trous Entraxe Déport Center bore 9 17 6 135/139.7 12 106.1 se monte sur le véhicule avec de possibles modifications de carrosserie (nous consulter pour confirmer la compatibilité de votre véhicule)

Références :

Référence : **BA845790655+12**
Prix : **304,00 € TTC/Pièce**

CHAINES À NEIGE



CHAINE A NEIGE KONIG XD-16 PRO 279

CHAINE A NEIGE KONIG XD-16 279 La chaîne à tension manuelle 16 mm Encombrement intérieur 16 mm Système de tension manuelle Crochet autobloquant avec protections pour les jantes en alliage Crochets de renvoi fermés Homologations/Certifications/Conformités: Ö-Norm 5117, Ö-Norm 5119, UNI 11313, TÜV

Informations Techniques :

Encombrement intérieur de 16 mm Tension manuelle (2 arrêts pour le montage) Câble flexible interne Compatible à l'ABS/ESP Garantie 5 ans Dimensions pneus compatibles : 275/60-20, 275/65-19, 275/70-18, 285/70-17, 285/75-16, 305/60-18

Références :

Référence : **XD16P-279**
Prix : **392,00 € TTC/Paire**

ELARGISSEURS DE VOIES**KIT DE 4 ELARGISSEURS DE VOIE ALUMINIUM
23/30MM HOFMANN POUR FORD RANGER A
PARTIR DE 2016**

Caractéristiques : Fabrication allemande Alliage spécifique
Homologation TÜV Stabilité directionnelle accrue Axe de centrage
Largeur 23 (avant) / 30 mm (arrière) Caractéristiques techniques :
LARGEUR (mm): 23/30 Marque: FORD Modele: RANGER 4WD
(TYPE 2AB) >2016 PCD: 6 x 139.7 vendu EN KIT DE 4

Références :**Référence : HSPVA06FR23/30**Prix : **338,40 € TTC/Kit****KIT DE 4 ELARGISSEURS DE VOIE ALUMINIUM
30MM HOFMANN POUR FORD RANGER A PARTIR
DE 2016**

Caractéristiques : Fabrication allemande Alliage spécifique
Homologation TÜV Stabilité directionnelle accrue Axe de centrage
Largeur 30 mm Caractéristiques techniques : LARGEUR (mm): 30
Marque: FORD Modele: RANGER 4WD (TYPE 2AW / 2AB) 2016+
PCD: 6 x 139.7 vendu en KIT DE 4

Références :**Référence : HSPVA06FR30**Prix : **338,00 € TTC/Kit****KIT DE 4 ELARGISSEURS DE VOIE ALUMINIUM
30MM OC WHEELS POUR FORD RANGER ET
RAPTOR 2012+**

Lot de 4 élargisseurs de voies (spacer) 30mm pour Ford Ranger et
Raptor depuis 2012

Références :**Référence : OSPA655931150**Prix : **240,00 € TTC/Kit****PARE-CHOC & PROTECTIONS**

BLINDAGES / SKIS DE PROTECTION

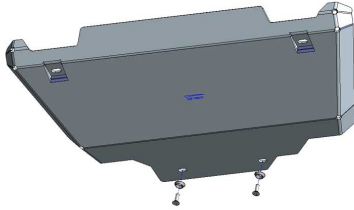

BLINDAGE AVANT ALUMINIUM 6MM POUR FORD RANGER RAPTOR A PARTIR DE 2019

Les plaques de protection sont en aluminium de 6 mm Le montage s'effectue sur les points de fixation d'origine du véhicule. Les ouvertures sur les protections permettent d'effectuer l'entretien du véhicule sans avoir à les retirer Fabrication allemande de qualité irréprochable. Information importante : Ne convient pas en combinaison avec le kit de montage treuil réf : 16-8340 ... qui a déjà une plaque de protection avant intégrée.

Références :

Référence : 29-T080201
Prix : **376,00 € TTC/Pièce**

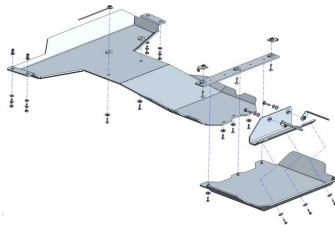

BLINDAGE BOITE DE VITESSE ET BOITE DE TRANSFERT ALUMINIUM 6MM POUR FORD RANGER RAPTOR A PARTIR DE 2019

Les plaques de protection sont en aluminium de 6 mm Le montage s'effectue sur les points de fixation d'origine du véhicule. Les ouvertures sur les protections permettent d'effectuer l'entretien du véhicule sans avoir à les retirer Fabrication allemande de qualité irréprochable.

Références :

Référence : 29-T080202
Prix : **1 046,00 € TTC/Pièce**

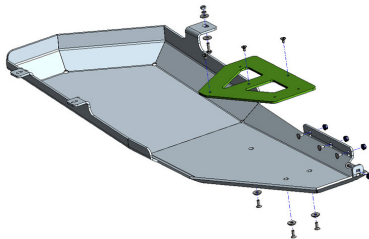

BLINDAGE RESERVOIR ALUMINIUM 6MM POUR FORD RANGER RAPTOR A PARTIR DE 2019

Les plaques de protection sont en aluminium de 6 mm Le montage s'effectue sur les points de fixation d'origine du véhicule. Les ouvertures sur les protections permettent d'effectuer l'entretien du véhicule sans avoir à les retirer Fabrication allemande de qualité irréprochable

Références :

Référence : 29-T080203
Prix : **568,00 € TTC/Pièce**

EQUIPEMENTS POUR FORD RANGER RAPTOR PXIII T6.2

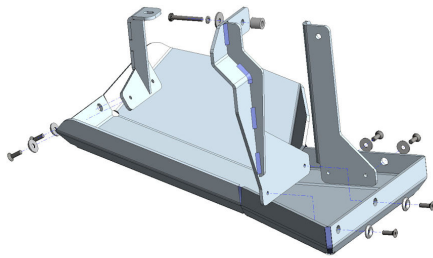

BLINDAGE RESERVOIR ADBLUE ALUMINIUM 6MM POUR FORD RANGER RAPTOR PARTIR DE 2019

Les plaques de protection sont en aluminium de 6 mm Le montage s'effectue sur les points de fixation d'origine du véhicule. Les ouvertures sur les protections permettent d'effectuer l'entretien du véhicule sans avoir à les retirer Fabrication allemande de qualité irréprochable

Références :

Référence : 29-T080204
Prix : **594,00 € TTC/Pièce**



BLINDAGE AVANT EN ALUMINIUM 8 MM POUR FORD RANGER RAPTOR 2.0 TDCI

Blindage avant / moteur en aluminium 8mm pour Ford Ranger Raptor 2.0 TDCI Protège tous les organes mécaniques entre le pare-chocs et l'arrière du berceau avant Vis affleurantes - Trou de vidange. Montage sans modification du véhicule Kit complet comprenant : Tôle de protection Nécessaire de montage Visserie Notice

Références :

Référence : BLAV95A
Prix : **532,00 € TTC/Pièce**

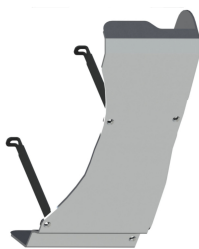

BLINDAGE DE RESERVOIR ADBLUE EN ALUMINIUM 6 MM POUR FORD RANGER RAPTOR 2.0 TDCI

Blindage de réservoir d'AdBlue en aluminium de 6mm pour Ford Ranger Raptor 2.0 TDCI Pour véhicules équipés d'origine de l' Ad Blue. Kit complet comprenant : Tôle de protection Nécessaire de montage Visserie Notice

Références :

Référence : BLRE62B
Prix : **465,00 € TTC/Pièce**

EQUIPEMENTS POUR FORD RANGER RAPTOR PXIII T6.2

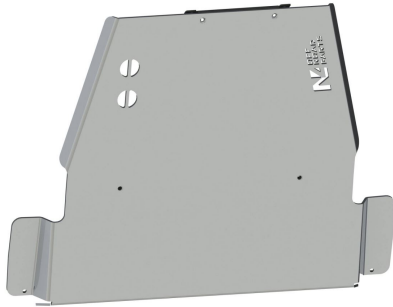

BLINDAGE BOITE DE VITESSE ET TRANSFERT N4 EN ALUMINIUM 8 MM POUR FORD RANGER RAPTOR 2.0 TDCI

Blindage inférieur en aluminium de 8mm protégeant la boîte de vitesses et la boîte de transfert pour Ford Ranger Raptor 2.0 TDCI Ce ski se monte en complément du ski de protection avant BLAV95A. Il ne peut être installé indépendamment. Très grand ski offrant une protection optimale du dessous du Ford Raptor, fixation sous le châssis. Facilite le franchissement en offrant une continuité de la glisse sur l'ensemble des protections aluminium. Montage sans modification du véhicule. Kit complet...

Références :

Référence : **BLBT91A**

Prix : **590,00 € TTC/Pièce**

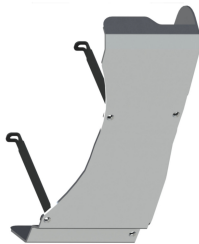

BLINDAGE DE RESERVOIR GASOIL EN ALUMINIUM 6 MM POUR FORD RANGER RAPTOR 2.0 TDCI

Blindage de réservoir en aluminium de 6mm pour Ford Ranger Raptor 2.0 TDCI Se fixe sur les fixations d'origine du réservoir (4 points de fixations) Kit complet comprenant : Tôle de protection Nécessaire de montage Visserie Notice

Références :

Référence : **BLRE64B**

Prix : **349,00 € TTC/Pièce**

PROTECTIONS BAS DE CAISSE



PROTECTION BAS DE CAISSE / MARCHE PIED RHINO4X4 POUR FORD RANGER RAPTOR DOUBLE CABINE 2019-2022

Les protections bas de caisse / marche-pieds de rock Rhino 4 x 4 sont en acier de 3 mm d'épaisseur recouvert de peinture noir époxy pour plus de durabilité. Ils sont fixés directement à votre châssis grâce à des boulons zingués. Aucune modification du véhicule ou de soudage n'est nécessaire pour installer les protections bas de caisse de chez Rhino4x4. Leur objectif principal est la protection du véhicule, avec l'avantage supplémentaire de donner à votre Raptor un aspect robuste.

Références :

Référence : **RHRW-FRR**

Prix : **840,00 € TTC/Paire**

EQUIPEMENTS POUR FORD RANGER RAPTOR PXIII T6.2



MARCHE PIEDS ORIGINE D'OCCASION POUR FORD RANGER RAPTOR PREMIERE GENERATION

ARTICLE DE DEMONTE - VENDU SANS LA VISSERIE NI REPRIS NI ECHANGE MARCHE PIED ORIGINE FORD RANGER RAPTOR PREMIERE GENERATION

Références :

Référence : **MARPIEDORIGINEFORDRAPTOR**
Prix : **250,00 € TTC/Pair**

SUSPENSION & REHAUSSE

RESSORTS HÉLICOÏDAUX



RESSORTS ARRIERES REHAUSSE +40-50 MM TARAGE 300/500 KG POUR FORD RANGER RAPTOR

Fabriquées en Australie, les ressorts sont conçus pour réduire les forces de rebond qui traversent le ressort hélicoïdal. Lorsque le conducteur tourne ou change de voie, le ressort augmente le contrôle du conducteur et réduit l'usure du système de suspension.

Références :

Référence : **TTCS-2518**
Prix : **313,00 € TTC/Pair**



RESSORTS ARRIERES REHAUSSE +40 MM TARAGE 100/300KG POUR FORD RANGER RAPTOR

Fabriquées en Australie, les ressorts sont conçus pour réduire les forces de rebond qui traversent le ressort hélicoïdal. Lorsque le conducteur tourne ou change de voie, le ressort augmente le contrôle du conducteur et réduit l'usure du système de suspension.

Références :

Référence : **TTCS-2517**
Prix : **313,00 € TTC/Pair**

EQUIPEMENTS POUR FORD RANGER RAPTOR PXIII T6.2



RESSORTS HELICOIDAUX AVANT TERRAIN TAMER REHAUSSE +40-50MM TARAGE +50KG POUR FORD RANGER RAPTOR

Fabriqués en Australie, les ressorts Terrain Tamer renforcée sont fabriqués à partir d'acier X5K, subissent un traitement thermique, et bénéficient d'une finition époxy. LES RESSORTS TERRAIN TAMER SONT GARANTIS A VIE.

Références :

Référence : TTCS-2510
Prix : **348,00 € TTC/Paire**



RESSORTS HELICOIDAUX ARRIERE TERRAIN TAMER REHAUSSE +40-50MM TARAGE +50/100KG POUR FORD RANGER RAPTOR

Fabriqués en Australie, les ressorts Terrain Tamer renforcée sont fabriqués à partir d'acier X5K, subissent un traitement thermique, et bénéficient d'une finition époxy. LES RESSORTS TERRAIN TAMER SONT GARANTIS A VIE.

Références :

Référence : TTCS-2516
Prix : **313,00 € TTC/Paire**



OLD MAN EMU
SUSPENSION SYSTEMS

RESSORTS AVANT OME REHAUSSE +25MM TARAGE +00/100KG FORD RANGER RAPTOR 2018+

Quand vous entreprenez un voyage dans des zones isolées, il vous faudra transporter suffisamment de carburant, d'eau, de pièces détachées et d'équipements de sécurité. Votre véhicule sera chargé au maximum, ce qui sollicitera fortement vos suspensions. Vous roulez probablement sur les terrains les plus impitoyables et vous atteindrez ainsi les limites de votre suspension d'origine. OLD MAN EMU a mis au point une large gamme de ressorts hélicoïdaux pour chaque véhicule, la plus grande partie...

Références :

Référence : 3181
Prix : **321,00 € TTC/Paire**

EQUIPEMENTS POUR FORD RANGER RAPTOR PXIII T6.2**RESSORTS ARRIERE OME REHAUSSE +25MM
TARAGE MEDIUM FORD RANGER RAPTOR 2018**

Quand vous entreprenez un voyage dans des zones isolées, il vous faudra transporter suffisamment de carburant, d'eau, de pièces détachées et d'équipements de sécurité. Votre véhicule sera chargé au maximum, ce qui sollicitera fortement vos suspensions. Vous roulez probablement sur les terrains les plus impitoyables et vous atteindrez ainsi les limites de votre suspension d'origine. OLD MAN EMU a mis au point une large gamme de ressorts hélicoïdaux pour chaque véhicule, la plus grande partie...

Références :**Référence : 3182**Prix : **321,00 € TTC/Paire****RESSORTS ARRIERE OME REHAUSSE +25MM
TARAGE +200KG FORD RANGER RAPTOR 2018**

Quand vous entreprenez un voyage dans des zones isolées, il vous faudra transporter suffisamment de carburant, d'eau, de pièces détachées et d'équipements de sécurité. Votre véhicule sera chargé au maximum, ce qui sollicitera fortement vos suspensions. Vous roulez probablement sur les terrains les plus impitoyables et vous atteindrez ainsi les limites de votre suspension d'origine. OLD MAN EMU a mis au point une large gamme de ressorts hélicoïdaux pour chaque véhicule, la plus grande partie...

Références :**Référence : 3183**Prix : **321,00 € TTC/Paire****EQUIPEMENT INTÉRIEUR & EXTÉRIEUR****GALERIES ET BARRES DE BENNE**

EQUIPEMENTS POUR FORD RANGER RAPTOR PXIII T6.2



KIT DE GALERIE DE BENNE SLIMLINE II POUR PICK-UP AVEC ROLL TOP / 1425 (LARGEUR) X 1358 (LONGUEUR) - PAR FRONT RUNNER

Ce kit permet de créer une galerie de pleine taille qui s'installe au-dessus de la benne de votre pick-up lorsqu'il est équipé d'une couverture Roll Top. Ce kit de galerie Slimline II contient le plateau Slimline II (1425mm x 1358mm) et 4 pieds de Pickup Roll Top qui s'adaptent aux rails existants d'usine/OEM dans votre couverture Roll Top. Pour Ford ranger raptor, Mitsubishi L200, Toyota Hilux, Nissan Navara et Isuzu D-max (montage rail plat)

Informations Techniques :

KRRT001T - Kit de galerie de benne Slimline II pour Pick-up avec Roll Top / 1425(Largeur) x 1358(Longueur) - par Front Runner Composé de : 2 x LASS028 - Pieds de pick-up avec Roll-Top - par Front Runner montage rail plat 1 x RRSTJ07 - Plateau Slimline II - 1425mm(W) X 1358mm(L) - par Front Runner Matériaux utilisés : Revêtement époxy noir T6 aluminium 3CR12 Acier inoxydable Poids installé approximatif : 24 kg (53 lbs) Les rainures en T sur le dessus et le dessous des lamelles et des profilés de bordure...

Références :

Référence : **KRRT001T**
Prix : **1 165,00 € TTC/Pièce**



BARRES DE PORTAGE POUR COUVRE BENNE MOUNTAIN TOP POUR FORD WILDTRAK/RAPTOR ET VW AVENTURA

MOUNTAIN TOP, fabricant numéro 1 mondial de couvre benne rétractable. Les produits MOUNTAIN TOP sont fait pour les conditions difficiles. Les équipes de R&D et de conception au Danemark et en Australie savent à quel point les pick-up peuvent être mis à rude épreuve. C'est pourquoi ils se consacrent à offrir le meilleur des deux mondes : Une qualité et un design danois et une conception pour résister aux environnements les plus difficiles. Les produits MOUNTAIN TOP sont de très haute...

Informations Techniques :

Barres de portage compatible avec couvre benne Mountain Top Charge maxi : 75 kg Pour emporter du matériel supplémentaire comme des planches de surf ou des vélos avec vous.

Références :

Référence : **MTC293-BAR**
Prix : **414,00 € TTC/Paire**

EQUIPEMENTS POUR FORD RANGER RAPTOR PXIII T6.2



GALERIE DE BENNE POUR ROLL COVER ELECTRIQUE HPS POUR FORD RANGER RAPTOR

This kit creates a full-size rack that sits above your Pickup's load bed when fitted with a HSP Electric Roll R Cover. This Slimline II cargo carrying rack kit contains the Slimline II tray (1425mm x 1358mm), 2 Tracks, and 4 Pickup Roll Top Leg Mounts that fit into the Tracks.

Informations Techniques :

KRRT017T - HSP Electric Roll R Cover Slimline II Load Bed Rack Kit / 1425(W) X 1358(L) - by Front Runner Consisting of: 2x LASS028 - Pick-Up Roll Top Leg Mount 1x RRSTJ07 - SLII Tray - 1425mm(W)X1358mm(L) 1x TRCA009 - Canopy Tracks / 1400mm (L) Material Used: Black epoxy powder - coated T6 aluminium High strength steel Approximate Installed Weight: 30.38kg (66.98lbs) The t-slots on the tops and bottoms of the rack tray slats and edge profiles accommodate standard 8mm bolts. To determine the...

Références :

Référence : KRRT017T
Prix : 1 299,00 € TTC/Pièce



KIT DE GALERIE DE BENNE SLIMLINE II FRONT RUNNER DE BENNE POUR FORD RANGER WILDTRAK / RAPTOR

Libérez l'espace de la benne de votre Ranger en transportant votre équipement d'aventure ou vos jouets par-dessus la benne avec ce kit de galerie Slimline II Ford Ranger (2012-jusqu'à présent) pour benne montée sur pieds.

Informations Techniques :

KRFR009T -Kit de galerie Slimline II pour benne d'un Ford RangerT6 / Wildtrak / Raptor(2012-jusqu'à présent) - de Front RunnerComposé de :3x LASS026 - Pied universel de benne / Haut (paire) 1x LASS034 - Supports de montage pour benne pour Ford Ranger1x RRSTG07 - Plateau SLII -1345mm(W)X1358mm(L)Matériel utilisé :Aluminium T6 recouvert de poudre époxy noireAcier haute résistancePoids approximatif monté : 49.05kg (108.14lbs)La rainure en T sur le haut et sur le bas du plateau de la barre...

Références :

Référence : KRFR009T
Prix : 1 839,00 € TTC/Pièce

PLATEAU COULISSANT BENNE

EQUIPEMENTS POUR FORD RANGER RAPTOR PXIII T6.2

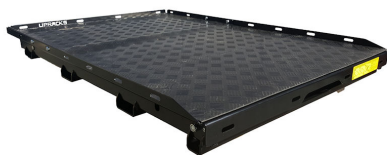

**PLATEAU COULISSANT LONGUEUR AJUSTABLE
POUR BENNE DE PICKUP DOUBLE/EXTRA/SIMPLE
CABINE CHARGE MAXI 600KG**

plateau coulissant s'adaptant à tous les modèles de pick up simple / double ou extra cabine Caractéristiques : Chargement accessible sans monter dans la benne grâce au plateau coulissant Possède un rebord en acier avec points d'ancrage permettant de sécuriser le contenu Sol résistant Peut se bloquer dans plusieurs positions pour une utilisation optimale Livré dans une longueur de 1443mm (double cabine standard) et peut être déployé jusqu'à une longueur de 1843mm Couleur : noir ...

Références :

Référence : BEDSLIDE6
Prix : **1 690,00 € TTC/Pièce**



**PLATEAU COULISSANT CARGOGLIDE DECKED
POUR PICKUP DOUBLE CABINE 1415 x1046MM
OUVERTURE 75%**

Le Cargoglide 3e génération est là ! Pensé pour être plus ergonomique et avec un meilleur accès au chargement que la version précédente, le Cargoglide Decked est aussi plus léger de 20% grâce notamment à une fonte notable de la hauteur du plateau. Ainsi vous gagnerez en volume utile tout en économisant du carburant et, bien sûr, sans perte de capacité de charge. Facile à installer car livré déjà préassemblé, le cargo glide est conçu en contreplaqué de 1.9cm de type marin revêtu d'une couche...

Informations Techniques :

Longueur x largeur : 1415 x 1046MM Charge utile 680kg

Références :

Référence : DCG1500-5641
Prix : **2 390,00 € TTC/Pièce**



**PLATEAU COULISSANT CARGOGLIDE DECKED
POUR PICKUP DOUBLE CABINE 1433 x1046mm
OUVERTURE 100%**

Le Cargoglide 2e génération est là ! Pensé pour être plus ergonomique et avec un meilleur accès au chargement que la version précédente, le Cargoglide Decked est aussi plus léger de 20% grâce notamment à une fonte notable de la hauteur du plateau. Ainsi vous gagnerez en volume utile tout en économisant du carburant et, bien sûr, sans perte de capacité de charge. Facile à installer car livré déjà préassemblé, le cargo glide est conçu en contreplaqué de 1.9cm de type marin revêtu d'une couche...

Informations Techniques :

Longueur x largeur : 1433 x 1046MM

EQUIPEMENTS POUR FORD RANGER RAPTOR PXIII T6.2

Références :

Référence : DCG1000XL-5641

Prix : 3 650,00 € TTC/Pièce

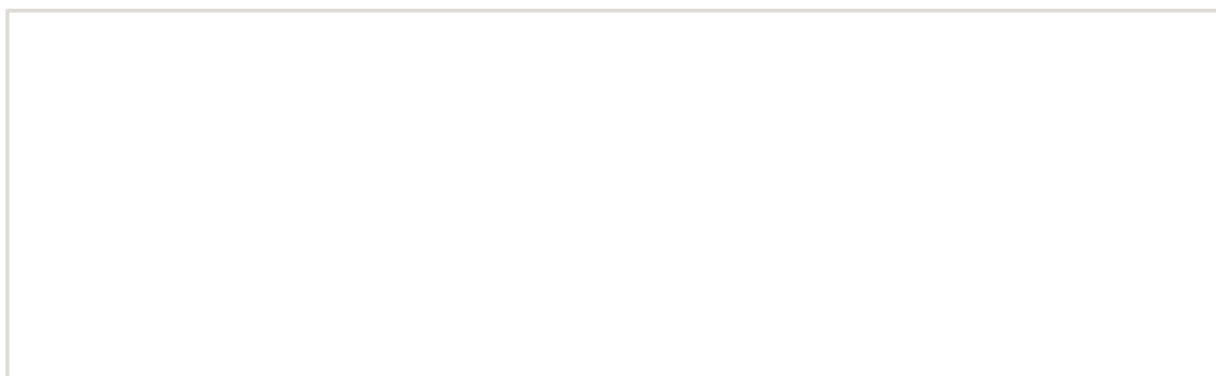

EQUIPEMENTS POUR FORD RANGER RAPTOR PXIII T6.2



DEMI PLATEAU COULISSANT CARGOGLIDE DECKED POUR PICKUP DOUBLE CABINE 1415 x 615mm OUVERTURE 75%

Le Cargoglide 2e génération est là ! Pensé pour être plus ergonomique et avec un meilleur accès au chargement que la version précédente, le Cargoglide Decked est aussi plus léger de 20% grâce notamment à une fonte notable de la hauteur du plateau. Ainsi vous gagnerez en volume utile tout en économisant du carburant et, bien sûr, sans perte de capacité de charge. Facile à installer car livré déjà préassemblé, le cargo glide est conçu en contreplaqué de 1.9cm de type marin revêtu d'une couche...

Informations Techniques :

Longueur x largeur : 1415 x 615 MM

Références :

Référence : DCG600-5624
Prix : 1 490,00 € TTC/Pièce

ELARGISSEURS D'AILES



ELARGISSEURS D'AILES AVEC BOULONS POUR FORD RANGER ET FORD RANGER RAPTOR DOUBLE/EXTRA CABINE AVEC ABS DE 2019 A 2023

ELARGISSEURS D'AILES - Avec boulons apparents pour Ford Ranger 2019/2023 - DOUBLE / SUPER CABINE - Fabrication en ABS - Livré noir satiné - Se monte sur les modèles avec ou sans capteurs latéral de stationnement (WILDTRAK et XLT) - Compatible sur DOUBLE et SUPER CABINE - Montage sans perçage

Références :

Référence : FF212070WTBO
Prix : 832,00 € TTC/Kit

VÉRIN DE HAYON OU DE CAPOT

EQUIPEMENTS POUR FORD RANGER RAPTOR PXIII T6.2



VERIN DE HAYON TAILGATE ASSIST ARB AIDE A LA FERMETURE ET RETENUE A L'OUVERTURE POUR FORD RANGER DE 2019 A 2022

Les vérins de hayon Tailgate Assist de chez ARB sont la solution idéale pour abaisser et relever le hayon de votre pick-up, Tailgate Assist contrôle en toute sécurité la vitesse d'ouverture et réduit les efforts de fermeture tout en permettant une utilisation simple à une main. Chaque kit est livré avec le matériel spécifique au véhicule, y compris des supports de montage du câble de hayon et des supports de guidage, le cas échéant. l'installation du vérin nécessite de percer. Ce kit se monte...

Références :

Référence : 4740050

Prix : **151,00 € TTC/Kit**

PROTECTIONS DE COFFRE / DE SOL



TAPIS DE SOL AVANT DROIT POUR FORD RANGER TOUT TYPE DE CABINE APRES 03/12

Les tapis de sol Carbox permettent de protéger la moquette de votre véhicule Le tapis de sol Carbox : se pose en un instant se lave d'un coup de jet protège efficacement votre sol Souple et solide : thermoformé dans un plastique mi-souple, le tapis de sol est également renforcé par des nervures. Sa résistance aux frottements, contacts, chocs est remarquable. Ses formes épousent parfaitement les contours de votre sol, occupant ainsi toute la place disponible, parfaitement calé....

Références :

Référence : TS41-3031

Prix : **36,60 € TTC/Pièce**



TAPIS DE SOL ARRIERE DROIT POUR FORD RANGER DOUBLE CABINE APRES 03/2012

Les tapis de sol Carbox permettent de protéger la moquette de votre véhicule Le tapis de sol Carbox : se pose en un instant se lave d'un coup de jet protège efficacement votre sol Souple et solide : thermoformé dans un plastique mi-souple, le tapis de sol est également renforcé par des nervures. Sa résistance aux frottements, contacts, chocs est remarquable. Ses formes épousent parfaitement les contours de votre sol, occupant ainsi toute la place disponible,...

Informations Techniques :

Références :

Référence : TS43-3031

Prix : **36,60 € TTC/Pièce**

EQUIPEMENTS POUR FORD RANGER RAPTOR PXIII T6.2**TAPIS DE SOL AVANT GAUCHE ET DROIT POUR
FORD RANGER TOUT TYPE DE CABINE APRES
03/12**

Les tapis de sol Carbox permettent de protéger la moquette de votre véhicule Le tapis de sol Carbox : se pose en un instant se lave d'un coup de jet protège efficacement votre sol Souple et solide : thermoformé dans un plastique mi-souple, le tapis de sol est également renforcé par des nervures. Sa résistance aux frottements, contacts, chocs est remarquable. Ses formes épousent parfaitement les contours de votre sol, occupant ainsi toute la place ...

Références :

Référence : TS72-3031
Prix : **73,20 € TTC/Paire**

**TAPIS DE SOL ARRIERE GAUCHE ET DROITE
POUR FORD RANGER DOUBLE CABINE 03/2012 A
2022**

Les tapis de sol Carbox permettent de protéger la moquette de votre véhicule Le tapis de sol Carbox : se pose en un instant se lave d'un coup de jet protège efficacement votre sol Souple et solide : thermoformé dans un plastique mi-souple, le tapis de sol est également renforcé par des nervures. Sa résistance aux frottements, contacts, chocs est remarquable. Ses formes épousent parfaitement les contours de votre sol, occupant ainsi toute la place ...

Références :

Référence : TS73-3031
Prix : **73,20 € TTC/Paire**

COUVRE BENNE

EQUIPEMENTS POUR FORD RANGER RAPTOR PXIII T6.2



COUVRE BENNE ROLL TOP COVER NOIR MOUNTAIN TOP POUR FORD RANGER RAPTOR - DOUBLE CABINE

MOUNTAIN TOP, fabricant numéro 1 mondial de couvre benne rétractable. Les produits MOUNTAIN TOP sont fait pour les conditions difficiles. Les équipes de R&D et de conception au Danemark et en Australie savent à quel point les pick-up peuvent être mis à rude épreuve. C'est pourquoi ils se consacrent à offrir le meilleur des deux mondes : Une qualité et un design danois et une conception pour résister aux environnements les plus difficiles. Les produits MOUNTAIN TOP sont de très haute qualité...

Informations Techniques :

COUVRE BENNE MOUNTAIN TOP NOIR POUR FORD RANGER RAPTOR DOUBLE CABINE A PARTIR DE 2019 Permet d'ouvrir et fermer rapidement la benne Vitesse d'enroulage réglable (+ ou - rapide). Le rideau peut s'arrêter et se verrouiller sur de multiples positions Installation simple et sans perçage. Poignée avec serrure intégrée. Fermeture à clé. Permet, une fois ouvert, d'accéder à la benne depuis les 3 côtés Résiste aux intempéries et à l'exposition UV Traité contre la...

Références :

Référence : MTC293-B-RAPTOR
Prix : 2 725,00 € TTC/Pièce



COUVRE BENNE ROLL TOP COVER NOIR MOUNTAIN TOP + ROLL BAR D'OCCASION POUR FORD RANGER RAPTOR - DOUBLE CABINE

ARTICLE D'OCCASION, NI REPRIS, NI ECHANGE MOUNTAIN TOP, fabricant numéro 1 mondial de couvre benne rétractable. Les produits MOUNTAIN TOP sont fait pour les conditions difficiles. Les équipes de R&D et de conception au Danemark et en Australie savent à quel point les pick-up peuvent être mis à rude épreuve. C'est pourquoi ils se consacrent à offrir le meilleur des deux mondes: Une qualité et un design danois et une conception pour résister aux environnements les plus difficiles. Les...

Informations Techniques :

COUVRE BENNE MOUNTAIN TOP NOIR POUR FORD RANGER RAPTOR DOUBLE CABINE A PARTIR DE 2019 Permet d'ouvrir et fermer rapidement la benne Vitesse d'enroulage réglable (+ ou - rapide). Le rideau peut s'arrêter et se verrouiller sur de multiples positions Installation simple et sans perçage. Poignée avec serrure intégrée. Fermeture à clé. Permet, une fois ouvert, d'accéder à la benne depuis les 3 côtés Résiste aux intempéries et à l'exposition UV Traité contre la rouille

Références :

Référence : MTC293-B-RAPTOR-OCC
Prix : 1 800,00 € TTC/Pièce

PERFORMANCE & OPTIMISATION

ECHAPPEMENTS



ECHAPPEMENT INOX : SORTIE LATÉRALE APRES CATALYSEUR POUR FORD RANGER RAPTOR 2020-2022 2.0L TDCI 213HP

Spécialiste de l'échappement inox depuis plus de 10 ans, Tecinox étudie, conçoit et fabrique tous les systèmes d'échappement sur mesure et prêt à poser pour les 4x4. Les avantages de la ligne d'échappement Tecinox : Amélioration du rendement des flux de gaz de votre véhicule tout terrain : augmentation du couple moteur. Amélioration de la garde au sol, diminution du poids. Conception INOX : augmente la durée de vie de votre échappement. SORTIE LATÉRALE...

Informations Techniques :

NON COMPATIBLE VEHICULES APRES 2021

Références :

Référence : FORD107

Prix : 530,00 € TTC/Pièce



ECHAPPEMENT INOX : SORTIE LATÉRALE (EMBOUT POLI DIAMETRE 90MM) APRES CATALYSEUR POUR FORD RANGER RAPTOR 2019-2022 2.0L TDCI 213HP

Spécialiste de l'échappement inox depuis plus de 10 ans, Tecinox étudie, conçoit et fabrique tous les systèmes d'échappement sur mesure et prêt à poser pour les 4x4. Les avantages de la ligne d'échappement Tecinox : Amélioration du rendement des flux de gaz de votre véhicule tout terrain : augmentation du couple moteur. Amélioration de la garde au sol, diminution du poids. Conception INOX : augmente la durée de vie de votre échappement. SORTIE...

Références :

Référence : FORD108

Prix : 624,00 € TTC/Pièce

SNORKELS & ACCESSOIRES

EQUIPEMENTS POUR FORD RANGER RAPTOR PXIII T6.2



SNORKEL SAFARI ARMAX POUR FORD RANGER RAPTOR A PARTIR DE 2019 2.0L BI-TURBO

Pionniers au début des années 80, les snorkels Safari répondaient à un besoin de la part des offroaders de protéger leur moteur de la poussière et des très nombreux passages à gué rencontrés lors de raids. Sans doute les meilleurs dans les conditions les plus difficiles, les snorkels Safari sont minutieusement conçus, testés et fabriqués pour chaque modèle de 4x4. Les snorkels Safari sont choisis dans le monde entier. Les snorkels Safari sont fabriqués dans les matières les plus robustes : un...

Informations Techniques :

positionnement du snorkel : droite TYPE MOTEUR : YN2S

Références :

Référence : **SS986HP**
Prix : **727,00 € TTC/Pièce**



SNORKEL BRAVO POUR FORD RANGER RAPTOR A PARTIR DE 2019

pour FORD RANGER RAPTOR A PARTIR DE 2019 montage à droite

Fabriquée en polyéthylène et en une seule pièce par moulage par rotation, d'une grande épaisseur offrant une haute résistance et durabilité. Matériau LLDPE 8446.21 ExxonMobil™, d'une densité de 0,936 g/cm³, selon le test ISO 1183. CARACTERISTIQUES DE LA TÊTE : Conception à haut débit pour un rendement optimal avec rainures pour l'évacuation d'eau. Fait d'une seule pièce en LLDPE ExxonMobil™ et doté d'une grille amovible....

Références :

Référence : **SFRT**
Prix : **478,00 € TTC/Kit**

PIÈCES RECHANGE & ENTRETIEN

PIÈCES OCCASIONS DE DÉMONTE

**COUVRE BENNE ROLL TOP COVER NOIR
MOUNTAIN TOP + ROLL BAR D'OCCASION POUR
FORD RANGER RAPTOR - DOUBLE CABINE**

ARTICLE D'OCCASION, NI REPRIS, NI ECHANGE MOUNTAIN TOP, fabricant numéro 1 mondial de couvre benne rétractable. Les produits MOUNTAIN TOP sont fait pour les conditions difficiles. Les équipes de R&D et de conception au Danemark et en Australie savent à quel point les pick-up peuvent être mis à rude épreuve. C'est pourquoi ils se consacrent à offrir le meilleur des deux mondes: Une qualité et un design danois et une conception pour résister aux environnements les plus difficiles. Les...

Informations Techniques :

COUVRE BENNE MOUNTAIN TOP NOIR POUR FORD RANGER RAPTOR DOUBLE CABINE A PARTIR DE 2019 Permet d'ouvrir et fermer rapidement la benne Vitesse d'enroulage réglable (+ ou - rapide). Le rideau peut s'arrêter et se verrouiller sur de multiples positions Installation simple et sans perçage. Poignée avec serrure intégrée. Fermeture à clé. Permet, une fois ouvert, d'accéder à la benne depuis les 3 côtés Résiste aux intempéries et à l'exposition UV Traité contre la rouille

Références :**Référence : MTC293-B-RAPTOR-OCC****Prix : 1 800,00 € TTC/Pièce**