

EQUIPEMENTS POUR ISUZU D-MAX II (EURO 6)



*Les références présentées sur ce document ne constituent pas
une liste exhaustive des équipements disponibles pour le ISUZU D-MAX II (EURO 6)
Il peut y avoir d'autres produits adaptés à ce véhicule.
Voir les conditions de vente sur <https://www.equip-raid.fr/>*

PERFORMANCE & OPTIMISATION

EMBAYAGE RENFORCÉ



KIT EMBRAYAGE RENFORCE XTREME OUTBACK +15% 490 NM POUR ISUZU D-MAX 2.5L TD A PARTIR DE 2012 EURO5

Disque d'embrayage renforcée avec revêtement organique et mécanisme renforcé (avec une pression supérieure). La pédale d'embrayage peut éventuellement devenir sensiblement plus dure (augmentation de tenue 25 %) Utilisation Idéale pour tracter les remorques ou fonctionnement avec une charge spéciale, loisirs, dunes kit complet : Disque d'embrayage mécanisme butée roulement kit adapté pour les véhicules suivants : ISUZU D-MAX 2.5L TD A PARTIR DE 2012 EURO...

Références :**Référence : KIZ28007-1A**Prix : **941,00 € TTC/Kit**

KIT EMBRAYAGE RENFORCE XTREME OUTBACK +15% 490 NM POUR ISUZU DMAX 1.9 DDI A PARTIR DE 2017

Disque d'embrayage renforcée avec revêtement organique et mécanisme renforcé (avec une pression supérieure). La pédale d'embrayage peut éventuellement devenir sensiblement plus dure (augmentation de tenue 25 %) Recommandé pour : les véhicules avec des modifications de performances mineures, utilisés quotidiennement mais également hors route, tout terrain, dunes et les véhicules qui remorquent régulièrement. Le kit d'embrayage organique robuste offre une excellente maniabilité ainsi qu'une...

Informations Techniques :

Caractéristiques: Capacité de couple 490 Nm pression du disque 915 kg dimensions : 275 x 24 x 25.4 mm

Références :**Référence : KIZ28009-1A**Prix : **858,00 € TTC/Kit**

ECHAPPEMENTS INOX 4X4

EQUIPEMENTS POUR ISUZU D-MAX II (EURO 6)



ECHAPPEMENT INOX : INTERMEDIAIRE SANS SILENCIEUX ET TUBE ARRIERE, APRES TUBE PRIMAIRE POUR ISUZU D-MAX DE 2012-2020 2.5L TD

Références :

Référence : ISUZ107
Prix : 523,00 € TTC/Pièce



ECHAPPEMENT INOX : EURO 5, CATALYSEUR SPORT, (nous consulter) POUR ISUZU D-MAX DE 2012-2020 2.5L TD

Références :

Référence : ISUZ109
Prix : 0,00 € TTC/Pièce



ECHAPPEMENT INOX : EURO 5, TUBE REMPLACEMENT FILTRE A PARTICULE POUR ISUZU D-MAX DE 2012-2020 2.5L TD

Références :

Référence : ISUZ110
Prix : 935,00 € TTC/Pièce

EQUIPEMENTS POUR ISUZU D-MAX II (EURO 6)



**ECHAPPEMENT INOX : EURO 5, TUBE PRIMAIRE,
APRES FILTRE A PARTICULE POUR ISUZU D-MAX
DE 2012-2020 2.5L TD**

Références :

Référence : ISUZ111
Prix : **701,00 € TTC/Pièce**

EQUIPEMENTS POUR ISUZU D-MAX II (EURO 6)

MOYEUX



MOYEUX DEBRAYABLES AVM POUR ISUZU ET OPEL

AVM est le célèbre manufacturier brésilien de moyeux débrayables (automatiques ou non). Leader mondial de la spécialité, la qualité des produits AVM n'est plus à démontrer. Les moyeux AVM viennent en remplacement des moyeux automatiques d'origine. L'emploi sur le pont avant augmente la fluidité de conduite tout en réduisant le bruit et la consommation. Ces moyeux débrayables vous permettront de réaliser des économies de carburant et sur l'usure des pneus du train avant quand il n'est pas...

Références :

Référence : **AVM433**

Prix : **169,00 € TTC/Paire**

SNORKELS & ACCESSOIRES



SNORKEL SAFARI POUR ISUZU D-MAX 2.5 ET 1.9 TD DE 2012 A 12/2020

Pionniers au début des années 80, les snorkels Safari répondaient à un besoin de la part des offroaders de protéger leur moteur de la poussière et des très nombreux passages à gué rencontrés lors de raids. Sans doute les meilleurs dans les conditions les plus difficiles, les snorkels Safari sont minutieusement conçus, testés et fabriqués pour chaque modèle de 4x4. Les snorkels Safari sont choisis dans le monde entier. Les snorkels Safari sont fabriqués dans les matières les plus robustes : un...

Informations Techniques :

POSITIONNEMENT DU SNORKEL : DROITE.

Références :

Référence : **SS175HF**

Prix : **498,00 € TTC/Pièce**

SUSPENSION & REHAUSSE

KIT COMPLET SUSPENSION

EQUIPEMENTS POUR ISUZU D-MAX II (EURO 6)



KIT DE SUSPENSION OME NITROCHARGER PLUS REHAUSSE +40/50MM TARAGE MEDIUM POUR ISUZU D-MAX 2012-2020

Kit Suspension OME Nitrocharger Plus +40/50 mm – Isuzu D-Max 2012-2020 (Tarage medium) Offrez à votre Isuzu D-Max (2012-2020) un comportement routier optimisé et une meilleure capacité de franchissement avec ce kit suspension OME Nitrocharger Plus. Grâce à une rehausse de +40 à +50 mm (+4/5 cm) et un tarage Medium avant et arrière, ce kit est parfaitement adapté à un usage polyvalent : quotidien, tout-terrain et voyages chargés de façon modérée. Contenu du kit 2 ressorts avant OME...

Références :

Référence : **KITOME31**

Prix : **2 267,00 € TTC/Kit**



KIT DE SUSPENSION OME NITROCHARGER PLUS REHAUSSE +40/50MM TARAGE +300KG POUR ISUZU D-MAX 2012-2020

Kit Suspension OME Nitrocharger plus +40/50 mm – Isuzu D-Max 2012-2020 (Tarage +300 kg) Améliorez les capacités de votre Isuzu D-Max (2012-2020) avec ce kit suspension OME Nitro+ spécialement développé pour les charges renforcées. Avec une rehausse de +40 à +50 mm (+4/5 cm) et un tarage arrière +300 kg, il combine confort, robustesse et performance, que ce soit en utilisation quotidienne ou en tout-terrain exigeant. Contenu du kit 2 ressorts avant OME (tarage indifférent) 2 amortisseurs...

Références :

Référence : **KITOME32**

Prix : **2 416,00 € TTC/Kit**



KIT DE SUSPENSION OME NITROCHARGER PLUS REHAUSSE +40/50MM TARAGE +600KG POUR ISUZU D-MAX 2012-2020

Kit Suspension OME Nitrocharger Plus +40/50 mm – Isuzu D-Max 2012-2020 (Tarage +600 kg) Boostez les performances de votre Isuzu D-Max (2012-2020) avec ce kit suspension OME Sport spécialement conçu pour les charges lourdes. Grâce à une rehausse de +40 à +50 mm (+4/5 cm) et un tarage arrière renforcé +600 kg, ce kit assure stabilité, robustesse et longévité, même dans les conditions les plus exigeantes. Contenu du kit 2 ressorts avant OME (tarage indifférent) 2 amortisseurs avant...

Références :

Référence : **KITOME33**

Prix : **2 504,00 € TTC/Kit**

EQUIPEMENTS POUR ISUZU D-MAX II (EURO 6)

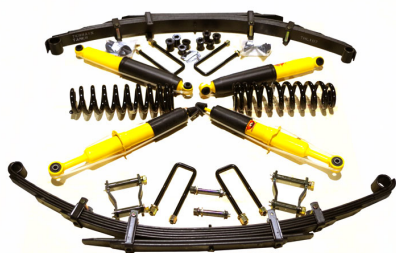

KIT DE SUSPENSION TERRAIN TAMER REHAUSSE +40/50MM POUR ISUZU D-MAX DE 2012 A 2020

Depuis 1969 TERRAIN TAMER développe et fabrique des pièces avec une seule idée en tête : celle de vous garantir la plus extrême fiabilité. Pendant plus de 50 ans, nous avons conçu, fabriqué, et testé des pièces qui permettent aux conducteurs de circuler dans des environnements extrêmement difficiles en toute sérénité. Qu'il s'agisse d'une utilisation : Loisirs : Chasse, Pêche, charges lourdes, tractions de remorques... Professionnels : Artisans, Agriculteurs, Apiculteurs, Dépanneuses,...

Références :

Référence : SK073

Prix : **2 140,00 € TTC/Kit**



KIT DE SUSPENSION PEDDERS REHAUSSE + 40MM TARAGE CONFORT POUR ISUZU DMAX A PARTIR DE 2012 EZIFIT

Kit suspensions Pedders ISUZU D-MAX à partir de 2012 Le leader australien de la suspension 4x4 arrive en France. Pedders créée en 1950 conçoit et fabrique une gamme très complète de suspensions renforcées pour une grande majorité de véhicules 4x4 baptisée TrakRyder. Performance et robustesse sont les mots d'ordres de ce géant Australien afin de proposer LES meilleurs produits du marché. 60 ans de recherche et développement ont été nécessaires, une écoute particulière des demandes faites par leurs...

Références :

Référence : KITPEDEZ12

Prix : **1 819,00 € TTC/Kit**



KIT DE SUSPENSION PEDDERS REHAUSSE +40MM TARAGE HEAVY DUTY POUR ISUZU DMAX A PARTIR DE 2012 EZIFIT

Kit suspensions Pedders ISUZU D-MAX à partir de 2012 Le leader australien de la suspension 4x4 arrive en France. Pedders créée en 1950 conçoit et fabrique une gamme très complète de suspensions renforcées pour une grande majorité de véhicules 4x4 baptisée TrakRyder. Performance et robustesse sont les mots d'ordres de ce géant Australien afin de proposer LES meilleurs produits du marché. 60 ans de recherche et développement ont été nécessaires, une écoute particulière des demandes faites par leurs...

Références :

Référence : KITPEDEZ13

Prix : **1 891,00 € TTC/Kit**

EQUIPEMENTS POUR ISUZU D-MAX II (EURO 6)



KIT DE SUSPENSION PEDDERS REHAUSSE +40MM TARAGE EXTRA HEAVY DUTY POUR ISUZU DMAX A PARTIR DE 2012 EZIFIT

Kit suspensions Pedders ISUZU D-MAX à partir de 2012 Le leader australien de la suspension 4x4 arrive en France. Pedders créée en 1950 conçoit et fabrique une gamme très complète de suspensions renforcées pour une grande majorité de véhicules 4x4 baptisée TrakRyder. Performance et robustesse sont les mots d'ordres de ce géant Australien afin de proposer LES meilleurs produits du marché. 60 ans de recherche et développement ont été nécessaires, une écoute particulière des demandes faites par leurs...

Références :

Référence : KITPEDEZ14

Prix : 1 977,00 € TTC/Kit



KIT DE SUSPENSION PEDDERS REHAUSSE +40MM TARAGE CONFORT POUR ISUZU D-MAX A PARTIR DE 2012

Kit suspensions Pedders ISUZU D-MAX A PARTIR DE 2012 Le leader australien de la suspension 4x4 arrive en France. Pedders créée en 1950 conçoit et fabrique une gamme très complète de suspensions renforcées pour une grande majorité de véhicules 4x4 baptisée TrakRyder. Performance et robustesse sont les mots d'ordres de ce géant Australien afin de proposer LES meilleurs produits du marché. 60 ans de recherche et développement ont été nécessaires, une écoute particulière des demandes faites par leurs...

Références :

Référence : KITPED9

Prix : 1 615,00 € TTC/Kit



KIT DE SUSPENSION PEDDERS REHAUSSE +40MM TARAGE HEAVY DUTY POUR ISUZU D-MAX A PARTIR DE 2012

Kit suspensions Pedders ISUZU D-MAX A PARTIR DE 2012 Le leader australien de la suspension 4x4 arrive en France. Pedders créée en 1950 conçoit et fabrique une gamme très complète de suspensions renforcées pour une grande majorité de véhicules 4x4 baptisée TrakRyder. Performance et robustesse sont les mots d'ordres de ce géant Australien afin de proposer LES meilleurs produits du marché. 60 ans de recherche et développement ont été nécessaires, une écoute particulière des demandes faites par leurs...

Références :

Référence : KITPED10

Prix : 1 687,00 € TTC/Kit

EQUIPEMENTS POUR ISUZU D-MAX II (EURO 6)



**KIT DE SUSPENSION TERRAIN TAMER AVEC
LAMES PARABOLIQUES 400-700KG REHAUSSE
+40/50MM POUR ISUZU D-MAX DE 2012 A 2020**

Depuis 1969 TERRAIN TAMER développe et fabrique des pièces avec une seule idée en tête : celle de vous garantir la plus extrême fiabilité. Pendant plus de 50 ans, nous avons conçu, fabriqué, et testé des pièces qui permettent aux conducteurs de circuler dans des environnements extrêmement difficiles en toute sérénité. Qu'il s'agisse d'une utilisation : Loisirs : Chasse, Pêche, charges lourdes, tractions de remorques... Professionnels : Artisans, Agriculteurs, Apiculteurs, Dépanneuses,...

Références :

Référence : SK073-P700

Prix : 2 540,00 € TTC/Kit



**KIT DE SUSPENSION TERRAIN TAMER AVEC
LAMES PARABOLIQUES 700-850 KG REHAUSSE
+40/50MM POUR ISUZU D-MAX DE 2012 A 2020**

Depuis 1969 TERRAIN TAMER développe et fabrique des pièces avec une seule idée en tête : celle de vous garantir la plus extrême fiabilité. Pendant plus de 50 ans, nous avons conçu, fabriqué, et testé des pièces qui permettent aux conducteurs de circuler dans des environnements extrêmement difficiles en toute sérénité. Qu'il s'agisse d'une utilisation: Loisirs : Chasse, Pêche, charges lourdes, tractions de remorques... Professionnels : Artisans, Agriculteurs, Apiculteurs, Dépanneuses,...

Références :

Référence : SK073-P850

Prix : 2 940,00 € TTC/Kit

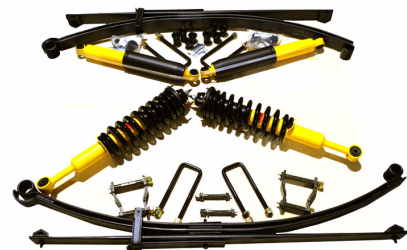

**KIT DE SUSPENSION COMBINÉ ASSEMBLÉ
TERRAIN TAMER REHAUSSE +40/50MM ET LAMES
PARABOLIQUES +0-400KG POUR ISUZU D-MAX DE
2012 A 2020**

Depuis 1969 TERRAIN TAMER développe et fabrique des pièces avec une seule idée en tête : celle de vous garantir la plus extrême fiabilité. Pendant plus de 50 ans, nous avons conçu, fabriqué, et testé des pièces qui permettent aux conducteurs de circuler dans des environnements extrêmement difficiles en toute sérénité. Qu'il s'agisse d'une utilisation : Loisirs : Chasse, Pêche, charges lourdes, tractions de remorques... Professionnels : Artisans, Agriculteurs, Apiculteurs, Dépanneuses,...

Références :

Référence : SK073A-P400

Prix : 2 580,00 € TTC/Kit

EQUIPEMENTS POUR ISUZU D-MAX II (EURO 6)

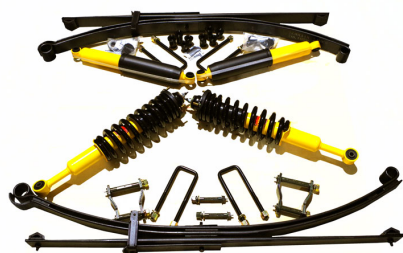

KIT DE SUSPENSION COMBINÉ ASSEMBLÉ TERRAIN TAMER REHAUSSE +40/50MMET LAMES PARABOLIQUES +400-700KG POUR ISUZU D-MAX DE 2012 A 2020

Depuis 1969 TERRAIN TAMER développe et fabrique des pièces avec une seule idée en tête : celle de vous garantir la plus extrême fiabilité. Pendant plus de 50 ans, nous avons conçu, fabriqué, et testé des pièces qui permettent aux conducteurs de circuler dans des environnements extrêmement difficiles en toute sérénité. Qu'il s'agisse d'une utilisation : Loisirs : Chasse, Pêche, charges lourdes, tractions de remorques... Professionnels : Artisans, Agriculteurs, Apiculteurs, Dépanneuses,...

Références :

Référence : **SK073A-P700**

Prix : **2 680,00 € TTC/Kit**

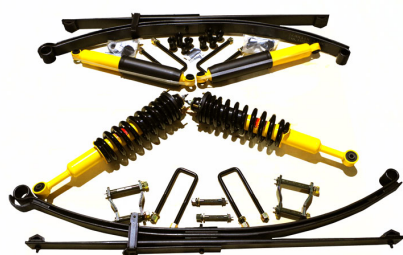

KIT DE SUSPENSION COMBINÉ ASSEMBLÉ TERRAIN TAMER REHAUSSE +40/50MMET LAMES PARABOLIQUES +700-850KG POUR ISUZU D-MAX DE 2012 A 2020

Depuis 1969 TERRAIN TAMER développe et fabrique des pièces avec une seule idée en tête : celle de vous garantir la plus extrême fiabilité. Pendant plus de 50 ans, nous avons conçu, fabriqué, et testé des pièces qui permettent aux conducteurs de circuler dans des environnements extrêmement difficiles en toute sérénité. Qu'il s'agisse d'une utilisation : Loisirs : Chasse, Pêche, charges lourdes, tractions de remorques... Professionnels : Artisans, Agriculteurs, Apiculteurs, Dépanneuses,...

Références :

Référence : **SK073A-P850**

Prix : **3 080,00 € TTC/Kit**

AMORTISSEURS



AMORTISSEUR GAZ RENFORCE GRANDE CAPACITE TERRAIN TAMER ARRIERE POUR ISUZU DMAX I DMAX II DMAX EURO 5 & 6

Amortisseur Terrain Tamer série TGS à gaz renforcé grande capacité
Caractéristiques : Piston de 40 mm Tige de 20mm Corps de 60 mm
Système bi-tube Double Soudure ultra résistante Système de clapet multi-niveaux Joint SPI haute résistance fabriqué en Allemagne
Compatibles pour les surélévations de +30 à +70mm (selon modèle)
Garantie 3 ans / 100 000 km (usage privé) Adapté à un usage intensif

Références :

Référence : **TGSDMAXR**

Prix : **216,00 € TTC/Pièce**

EQUIPEMENTS POUR ISUZU D-MAX II (EURO 6)



AMORTISSEUR GAZ RENFORCE GRANDE CAPACITE TERRAIN TAMER AVANT POUR ISUZU DMAX EURO 5 & 6

Amortisseur Terrain Tamer série TGS à gaz renforcé grande capacité
Caractéristiques : Piston de 40 mm Tige de 20mm Corps de 60 mm
Système bi-tube Double Soudure ultra résistante Système de clapet multi-niveaux Joint SPI haute résistance fabriqué en Allemagne
Compatibles pour les surélévations de +30 à +70mm (selon modèle)
Garantie 3 ans / 100 000 km (usage privé) Adapté à un usage intensif

Références :

Référence : **TGSDMAX2F**

Prix : **216,00 € TTC/Pièce**



COMBINES RESSORTS/AMORTISSEURS AVANT PREMONTES TERRAIN TAMER REHAUSSE +40MM TARAGE STANDARD POUR ISUZU D-MAX 2012-2020

Les combinés Ressorts / Amortisseurs prémontés sont équipés des amortisseurs à gaz renforcé grand capacité TGS, ainsi que des ressorts Smart Coils à pas variable. Les ressorts et amortisseurs sont déjà prémontés, et équipés de coupelles supérieures renforcées. Ils offrent une réhausse de 40mm, ainsi que différents tarages.
Caractéristiques amortisseurs : Amortisseur Terrain Tamer série TGS à gaz renforcé grande capacité Piston de 40 mm Tige de 20mm Corps de 60 mm Système...

Références :

Référence : **TTCSA-005**

Prix : **1 209,00 € TTC/Paire**



COMBINES RESSORTS/AMORTISSEURS AVANT PREMONTES TERRAIN TAMER REHAUSSE +40MM TARAGE +50/100KG POUR ISUZU D-MAX 2012-2020

Les combinés Ressorts / Amortisseurs prémontés sont équipés des amortisseurs à gaz renforcé grand capacité TGS, ainsi que des ressorts Smart Coils à pas variable. Les ressorts et amortisseurs sont déjà prémontés, et équipés de coupelles supérieures renforcées. Ils offrent une réhausse de 40mm, ainsi que différents tarages.
Caractéristiques amortisseurs : Amortisseur Terrain Tamer série TGS à gaz renforcé grande capacité Piston de 40 mm Tige de 20mm Corps de 60 mm Système...

Références :

Référence : **TTCSA-006**

Prix : **1 196,00 € TTC/Paire**

EQUIPEMENTS POUR ISUZU D-MAX II (EURO 6)



AMORTISSEUR AVANT OME NITROCHARGER + HD POUR ISUZU D-MAX 2012-2020

Amortisseur OME Nitrocharger Plus - TARAGE HEAVY DUTY - Montage Avec Ressort progressif Améliorez la suspension de votre 4x4 avec l'amortisseur Nitrocharger Plus de Old Man Emu. Conçu pour une rehausse de +20 à 50 mm, il est compatible uniquement avec les ressorts progressifs OME. Réglable selon les accessoires montés sur le véhicule, il garantit un excellent confort, une meilleure stabilité et une grande durabilité en usage route et tout-terrain. Corps en acier bitube, valve sensible...

Informations Techniques :

Caractéristiques principales Rehausse +20 à 50 mm adaptée aux suspensions surélevées Fonctionne uniquement avec les ressorts progressifs OME Réglage de la hauteur d'appui sur 5 positions selon la configuration du 4x4 Montage des combiné ressort/amortisseur possible uniquement avec les ressorts OME série 3000 et 4000 Réglages selon les équipements montés sur le véhicule Sans parechocs ni accessoire : montage direct Avec parechocs aluminium : cale de 5 mm orientée vers le...

Références :

Référence : 93022

Prix : 256,00 € TTC/Pièce



AMORTISSEUR AVANT OME NITROCHARGER PLUS MEDIUM POUR ISUZU D-MAX 2012-2020

Amortisseur OME Nitrocharger Plus - TARAGE MEDIUM - Montage Avec Ressort progressif Améliorez la suspension de votre 4x4 avec l'amortisseur Nitrocharger Plus de Old Man Emu. Conçu pour une rehausse de +20 à 50 mm, il est compatible avec les ressorts progressifs OME. Réglable selon les accessoires montés sur le véhicule, il garantit un excellent confort, une meilleure stabilité et une grande durabilité en usage route et tout-terrain. Corps en acier bitube, valve sensible à...

Informations Techniques :

Caractéristiques principales Rehausse +20 à 50 mm adaptée aux suspensions surélevées Fonctionne uniquement avec les ressorts progressifs OME Réglage de la hauteur d'appui sur 5 positions selon la configuration du 4x4 Montage des combiné ressort/amortisseur possible uniquement avec les ressorts OME série 3000 et 4000 Réglages selon les équipements montés sur le véhicule Sans parechocs ni accessoire : montage direct Avec parechocs aluminium : cale de 5 mm orientée vers le...

Références :

Référence : 93023

Prix : 256,00 € TTC/Pièce

EQUIPEMENTS POUR ISUZU D-MAX II (EURO 6)**COMBINE AMORTISSEUR BYPASS A BONBONNE
SEPEREE ET RESSORT AVANT DROIT OME BP51
POUR ISUZU D-MAX 2012-2020**

OME Bp 51 amortisseur bypass bonbonne séparée Fruit de 4 années de développement intensif et brevetée, BP-51 amène la technologie course pour une utilisation de tous les jours apportant une performance sans précédent en off road et sur la route. C'est l'union du confort et du contrôle. Ces suspension Nouvelle suspension OME BP-51 (Bypass 51 mm Diamètre interne) Cette nouvelle suspension révolutionnaire est le fruit de 4 années de développement intensif des ingénieurs Old Man Emu....

Références :

Référence : BP5190009R
Prix : **1 468,00 € TTC/Pièce**

**COMBINE AMORTISSEUR BYPASS A BONBONNE
SEPEREE ET RESSORT AVANT GAUCHE OME
BP51 POUR ISUZU D-MAX 2012-2020**

OME Bp 51 amortisseur bypass bonbonne séparée Fruit de 4 années de développement intensif et brevetée, BP-51 amène la technologie course pour une utilisation de tous les jours apportant une performance sans précédent en off road et sur la route. C'est l'union du confort et du contrôle. Ces suspension Nouvelle suspension OME BP-51 (Bypass 51 mm Diamètre interne) Cette nouvelle suspension révolutionnaire est le fruit de 4 années de développement intensif des ingénieurs Old Man Emu....

Références :

Référence : BP5190009L
Prix : **1 468,00 € TTC/Pièce**

**AMORTISSEUR ARRIERE BYPASS A BONBONNE
SEPEREE OME BP51 REHAUSSE +3CM POUR
ISUZU D-MAX 2012-2020**

OME Bp 51 amortisseur bypass bonbonne séparée Fruit de 4 années de développement intensif et brevetée, BP-51 amène la technologie course pour une utilisation de tous les jours apportant une performance sans précédent en off road et sur la route. C'est l'union du confort et du contrôle. Ces suspension Nouvelle suspension OME BP-51 (Bypass 51 mm Diamètre interne) Cette nouvelle suspension révolutionnaire est le fruit de 4 années de développement intensif des ingénieurs Old Man Emu....

Références :

Référence : BP5160016
Prix : **950,00 € TTC/Pièce**

EQUIPEMENTS POUR ISUZU D-MAX II (EURO 6)

RESSORTS HÉLICOÏDAUX



OLD MAN EMU

RESSORTS AVANT OME REHAUSSE +30mm TARAGE +00/30kg pour Isuzu D-Max 2012+

Quand vous entreprenez un voyage dans des zones isolées, il vous faudra transporter suffisamment de carburant, d'eau, de pièces détachées et d'équipements de sécurité. Votre véhicule sera chargé au maximum, ce qui sollicitera fortement vos suspensions. Vous roulez probablement sur les terrains les plus impitoyables et vous atteindrez ainsi les limites de votre suspension d'origine. OLD MAN EMU a mis au point une large gamme de ressorts hélicoïdaux pour chaque véhicule, la plus grande partie...

Références :

Référence : 3057

Prix : **293,00 € TTC/Paire**



OLD MAN EMU

RESSORTS AVANT OME pour TOYOTA ET ISUZU (détails en description)

RESSORTS AVANT OME REHAUSSE +50mm TARAGE +00kg pour Toyota FJ CRUISER RESSORTS AVANT OME REHAUSSE +40mm TARAGE +00/75kg pour Toyota FORTUNER 2004+ RESSORTS AVANT OME REHAUSSE +30mm TARAGE +40/60kg pour ISUZU D-MAX 2012+ RESSORTS AVANT OME REHAUSSE +30mm TARAGE +00kg pour Toyota KDJ150 RESSORTS AVANT OME REHAUSSE +25mm TARAGE +00/50kg pour Toyota KDJ125 / KDJ120 Quand vous entreprenez un voyage dans des zones isolées, il vous faudra transporter suffisamment de carburant, d'eau, de...

Références :

Référence : 2883

Prix : **189,80 € TTC/Paire**



OLD MAN EMU

RESSORTS AVANT OME pour TOYOTA ET ISUZU (détails en description)

RESSORTS AVANT OME REHAUSSE +40mm TARAGE +00kg pour TOYOTA KDJ155 / HILUX REVO RESSORTS AVANT OME REHAUSSE +30mm TARAGE +61/110kg pour ISUZU D-MAX 2012+ RESSORTS AVANT OME REHAUSSE +30mm TARAGE +30/50kg pour TOYOTA KDJ150 Quand vous entreprenez un voyage dans des zones isolées, il vous faudra transporter suffisamment de carburant, d'eau, de pièces détachées et d'équipements de sécurité. Votre véhicule sera chargé au maximum, ce qui sollicitera fortement vos suspensions. Vous roulez...

Références :

Référence : 2869

Prix : **292,00 € TTC/Paire**

EQUIPEMENTS POUR ISUZU D-MAX II (EURO 6)



RESSORTS AVANT OME REHAUSSE +30mm TARAGE + DE 110kg pour Isuzu D-Max 2012+ / +20 mm TARAGE MEDIUM TOYOTA HILUX A PARTIR DE 2015

RESSORTS AVANT OME REHAUSSE +30mm TARAGE + DE 110kg pour Isuzu D-Max 2012+ RESSORTS AVANT OME REHAUSSE +20mm TARAGE MEDIUM POUR TOYOTA HILUX A PARTIR DE 2015 Quand vous entreprenez un voyage dans des zones isolées, il vous faudra transporter suffisamment de carburant, d'eau, de pièces détachées et d'équipements de sécurité. Votre véhicule sera chargé au maximum, ce qui sollicitera fortement vos suspensions. Vous roulez probablement sur les terrains les plus impitoyables et vous...

Références :

Référence : 3114

Prix : 302,00 € TTC/Paire



RESSORTS HELICOIDaux AVANT TERRAIN TAMER REHAUSSE +40MM A +50MM TARAGE +100KG POUR ISUZU D MAX III & IV (SANS KDSS) /TOYOTA HILUX REVO (KUN125/126 GUN125/126) VIGO (KUN25/26) SANS KDSS / TOYOTA LANDCRUISER PRADO 120/150 SANS KDSS / TOYOTA FJ CRUISER

Fabriqués en Australie, les ressorts Terrain Tamer renforcée sont fabriqués à partir d'acier X5K, subissent un traitement thermique, et bénéficient d'une finition époxy. LES RESSORTS TERRAIN TAMER SONT GARANTIS A VIE.

Références :

Référence : TTCS-1695

Prix : 326,00 € TTC/Paire



RESSORTS HELICOIDaux SMART COILS AVANT TERRAIN TAMER REHAUSSE +40MM A +50MM TARAGE +50KG POUR ISUZU D MAX III & IV

Fabriqués en Australie, les ressorts Terrain Tamer Smart Coils à pas variable permettent de réduire les forces de rebond qui traversent le ressort hélicoïdal. Cette conception unique possède un fil dont l'épaisseur diffère de manière notable entre le haut et le bas. Le diamètre du fil est plus fin en haut, et augmente ensuite progressivement. Cette technologie concerne uniquement les ressorts hélicoïdaux avant. Lorsque le véhicule aborde de petits accidents de terrains, c'est la partie...

Références :

Référence : TTCS-2302T

Prix : 388,00 € TTC/Paire

EQUIPEMENTS POUR ISUZU D-MAX II (EURO 6)



RESSORTS HELICOIDAUX SMART COILS AVANT TERRAIN TAMER REHAUSSE +40MM TARAGE JUSQU'A 50KG ISUZU D MAX III & IV /TOYOTA HILUX REVO ET VIGO / TOYOTA LANDCRUISER J120/150 SANS KDSS

Fabriqués en Australie, les ressorts Terrain Tamer Smart Coils à pas variable permettent de réduire les forces de rebond qui traversent le ressort hélicoïdal. Cette conception unique possède un fil dont l'épaisseur diffère de manière notable entre le haut et le bas. Le diamètre du fil est plus fin en haut, et augmente ensuite progressivement. Cette technologie concerne uniquement les ressorts hélicoïdaux avant. Lorsque le véhicule aborde de petits accidents de terrains, c'est la partie haute,...

Références :

Référence : TTCS-2303T
Prix : 388,00 € TTC/Paire



RESSORTS HELICOIDAUX AVANT TERRAIN TAMER REHAUSSE +40MM TARAGE +50KG/+100KG POUR ISUZU D MAX III & IV

Fabriqués en Australie, les ressorts Terrain Tamer renforcée sont fabriqués à partir d'acier X5K, subissent un traitement thermique, et bénéficient d'une finition époxy. LES RESSORTS TERRAIN TAMER SONT GARANTIS A VIE.

Références :

Référence : TTCS-2322
Prix : 326,00 € TTC/Paire



RESSORTS AVANT OME PROGRESSIF +30MM A +50MM REHAUSSE POUR AMORTISSEUR MT64/NITRO+

Les ressorts OME NITRO+ / MT64 sont conçus pour les passionnés de tout-terrain à la recherche de la performance ultime. Avec leur robustesse exceptionnelle, ils sont prêts à relever tous les défis, même dans les conditions les plus extrêmes. Caractéristiques Clés : Performance Inégalée : Les ressorts OME MT64 sont spécialement conçus pour offrir une performance tout-terrain inégalée. Que vous soyez sur des sentiers accidentés, des terrains rocheux ou des chemins boueux, ces ressorts vous...

Informations Techniques :

Rehausse entre 30mm et 50mm

Références :

Référence : 4018
Prix : 310,00 € TTC/Paire

EQUIPEMENTS POUR ISUZU D-MAX II (EURO 6)

RESSORTS LAMES



LAMES PARABOLIQUES ARRIERE TERRAIN TAMER TARAGE +0-400KG REHAUSSE +40MM POUR ISUZU DMAX 2012-2019 ET 300-600KG POUR 2020+

Les lames paraboliques Terrain Tamer ont été conçues afin d'améliorer la qualité de conduite. Utilisant une nouvelle conception sur une technique ancienne, les lames paraboliques délivrent un confort de conduite supérieur, aussi bien à vide qu'une fois le véhicule chargé. - Plus légère – moins de lames - Moins de contraintes – moins de chocs sur le différentiel - Silencieux – moins de friction entre les lames - Plus de confort – meilleure articulation
Lames: arrière Tarage: +0 - 400...

Références :

Référence : ISU016P
Prix : 599,00 € TTC/Pièce



LAMES PARABOLIQUES ARRIERE TERRAIN TAMER TARAGE +400-700KG REHAUSSE +40MM POUR ISUZU DMAX 2012-2019 et 600-850kg pour 2020+

Les lames paraboliques Terrain Tamer ont été conçues afin d'améliorer la qualité de conduite. Utilisant une nouvelle conception sur une technique ancienne, les lames paraboliques délivrent un confort de conduite supérieur, aussi bien à vide qu'une fois le véhicule chargé. - Plus légère – moins de lames - Moins de contraintes – moins de chocs sur le différentiel - Silencieux – moins de friction entre les lames - Plus de confort – meilleure articulation
Lames: arrière Tarage: +400 - 700...

Références :

Référence : ISU016HDP
Prix : 736,00 € TTC/Pièce



KIT LAMES (AVEC SILENT BLOCS ET BRIDES) ARRIERE TERRAIN TAMER - REHAUSSE +40MM TARAGE 0KG/ +150KG - POUR ISUZU D-MAX III&IV

KIT LAMES (AVEC SILENT BLOCS ET BRIDES) ARRIERE TERRAIN TAMER - REHAUSSE +40MM TARAGE 0KG/+150KG - POUR ISUZU D-MAX III&IV RAJOUTER LE KIT DE RELOCALISATION DE FLEXIBLES DE FREINS REFERENCE TT93211

Références :

Référence : ISU016K
Prix : 496,00 € TTC/Kit

EQUIPEMENTS POUR ISUZU D-MAX II (EURO 6)



KIT LAMES (AVEC SILENT BLOCS ET BRIDES) ARRIERE TERRAIN TAMER - REHAUSSE +40MM TARAGE +500KG/+700KG - POUR ISUZU D-MAX III&IV

KIT LAMES (AVEC SILENT BLOCS ET BRIDES) ARRIERE
TERRAIN TAMER - REHAUSSE +40MM TARAGE 700KG+ - POUR
ISUZU D-MAX III&IV

Références :

Référence : ISU016EHDK

Prix : 656,00 € TTC/Kit



KIT LAMES (AVEC SILENT BLOCS ET BRIDES) PARABOLIQUE ARRIERE TERRAIN TAMER - REHAUSE +40MM TARAGE +400KG/+700KG - POUR ISUZU D-MAX 2012-2019 et +600/+850kg pour 2020+

KIT LAMES (AVEC SILENT BLOCS ET BRIDES) PARABOLIQUE
ARRIERE TERRAIN TAMER - REHAUSE +40MM TARAGE
+400KG/+700KG - POUR ISUZU D-MAX III&IV Tarage + 600/+850kg
pour Dmax 2020+ RAJOUTER LE KIT DE RELOCALISATION DE
FLEXIBLES DE FREINS REFERENCE TT93211

Références :

Référence : ISU016HDPK

Prix : 736,00 € TTC/Kit



KIT LAMES (AVEC SILENT BLOCS ET BRIDES) PARABOLIQUE ARRIERE TERRAIN TAMER - REHAUSE +40MM TARAGE +0KG/+400KG - POUR ISUZU D-MAX III&IV 2012-2019 ET 300-600KG POUR 2020+

KIT LAMES (AVEC SILENT BLOCS ET BRIDES) PARABOLIQUE
ARRIERE TERRAIN TAMER - REHAUSE +40MM TARAGE
+0KG/+400KG - POUR ISUZU D-MAX III&IV RAJOUTER LE KIT DE
RELOCALISATION DE FLEXIBLES DE FREINS REFERENCE
TT93211

Références :

Référence : ISU016PK

Prix : 599,00 € TTC/Kit

EQUIPEMENTS POUR ISUZU D-MAX II (EURO 6)



LAMES ARRIERE OME RENFORCEE + 30MM TARAGE MEDIUM POUR ISUZU D-MAX 2012-2020

LAMES ARRIERE OME RENFORCEE + 30MM TARAGE MEDIUM
POUR ISUZU D-MAX 2012-2020

Références :

Référence : EL108R

Prix : 429,00 € TTC/Pièce



LAMES ARRIERE OME RENFORCEE + 30MM TARAGE +300KG POUR ISUZU D-MAX 2012-2020

LAMES ARRIERE OME RENFORCEE + 30MM TARAGE +300KG
POUR ISUZU D-MAX 2012-2020

Références :

Référence : EL109R

Prix : 495,00 € TTC/Pièce



LAMES ARRIERE OME RENFORCEE + 30MM TARAGE +600KG POUR ISUZU D-MAX 2012-2020

LAMES ARRIERE OME RENFORCEE + 30MM TARAGE +600KG
POUR ISUZU D-MAX 2012-2020

Références :

Référence : EL110R

Prix : 537,00 € TTC/Pièce

EQUIPEMENTS POUR ISUZU D-MAX II (EURO 6)



LAMES PARABOLIQUE ARRIERE TERRAIN TAMER - REHAUSE +40MM TARAGE +750KG/+850KG - POUR ISUZU D-MAX III&IV 2012-2019

LAMES PARABOLIQUE ARRIERE TERRAIN TAMER - REHAUSE +40MM TARAGE +750KG/+850KG - POUR ISUZU D-MAX III&IV ISUZU DMAX de 2012 à 2020 Vendue à l'unité, prévoir la paire pour équiper un véhicule.

Références :

Référence : ISU016EHDP
Prix : 1 015,00 € TTC/Pièce

RENFORT SUSPENSION AIR

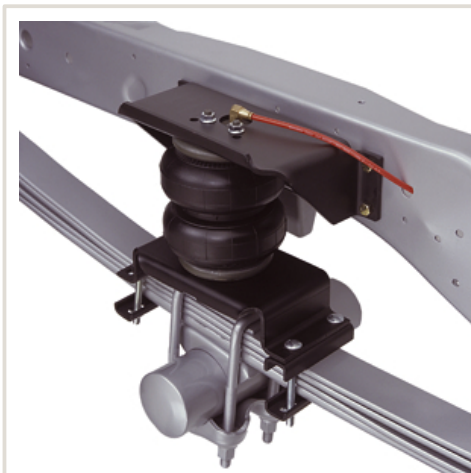

RENFORT DE SUSPENSION AIR ARRIERE (BOUDINS) POUR ISUZU D-MAX DE 2011 A 2019 (AVEC COMPRESSEUR ET MANOMETRE SIMPLE COMMANDE)

EN COMPLÉMENT DES RESSORTS A LAMES Ces renforts de suspension sont développés spécifiquement pour les véhicules à lames de ressort d'origine. Le coussin est installé entre le châssis et l'essieu. pression maxi : 7 bars pression mini : 1 bar POUR ISUZU D-MAX DE 2011 A 2019 - véhicule avec ABS KIT AVEC COMPRESSEUR ET MANOMETRE SIMPLE COMMANDE Contrairement aux boudins rouges, les boudins Firestone travaillent à la compression. Ce kit est idéal pour les pick-up équipés de cellule camping car...

Références :

Référence : DR.02.014642/1
Prix : 1 272,00 € TTC/Kit

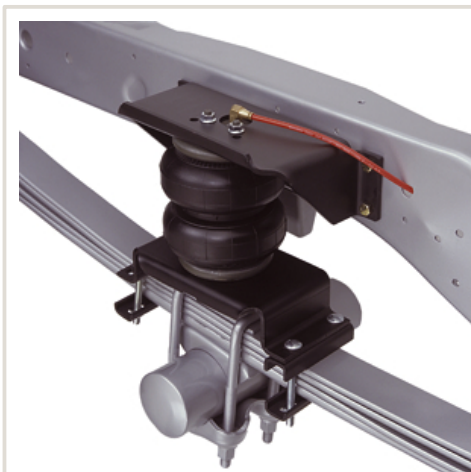

RENFORT DE SUSPENSION AIR ARRIERE (BOUDINS) POUR ISUZU D-MAX DE 2011 A 2019 (SANS COMPRESSEUR)

EN COMPLÉMENT DES RESSORTS A LAMES Ces renforts de suspension sont développés spécifiquement pour les véhicules à lames de ressort d'origine. Le coussin est installé entre le châssis et l'essieu. pression maxi : 7 bars pression mini : 1 bar POUR ISUZU D-MAX DE 2011 A 2019 - véhicule avec ABS KIT SANS COMPRESSEUR (compresseur simple et double commande vendu séparément) Contrairement aux boudins rouges, les boudins Firestone travaillent à la compression. Ce kit est idéal pour les pick-up...

Références :

Référence : DR.02.014642
Prix : 922,00 € TTC/Kit

EQUIPEMENTS POUR ISUZU D-MAX II (EURO 6)



RENFORT DE SUSPENSION PNEUMATIQUE ARRIERE (BOUDINS) POUR ISUZU D-MAX DE 2012 A 2019 (KIT DE BASE 2 VALVES DE GONFLAGE)

S'INSTALLE EN COMPLÉMENT DES RESSORTS A LAMES Les kits de suspensions pneumatiques (boudins) auxiliaires arrière MAD sont spécialement conçus pour les pick-up et fourgons 4x4 camping-cars équipés de lames de ressort à l'arrière, ils sont indispensables lorsque le véhicule est équipé d'une charge variable (type cellule amovible ou autre) Chaque kit pneumatique se compose de solides fixations en acier spécialement étudiées et de grands coussins d'air résistants qui peuvent être actionnés...

Informations Techniques :

convient pour ISUZU D-MAX 4X4 de 2012 à 2019

Références :

Référence : NR-077074-B

Prix : 759,00 € TTC/Kit



RENFORT DE SUSPENSION PNEUMATIQUE ARRIERE (BOUDINS) POUR ISUZU D-MAX DE 2012 A 2019 (KIT AVEC COMPRESSEUR 2 MANO)

S'INSTALLE EN COMPLÉMENT DES RESSORTS A LAMES Les kits de suspensions pneumatiques (boudins) auxiliaires arrière MAD sont spécialement conçus pour les pick-up et fourgons 4x4 camping-cars équipés de lames de ressort à l'arrière, ils sont indispensables lorsque le véhicule est équipé d'une charge variable (type cellule amovible ou autre) Chaque kit pneumatique se compose de solides fixations en acier spécialement étudiées et de grands coussins d'air résistants qui peuvent être actionnés...

Informations Techniques :

convient pour ISUZU D-MAX 4X4 de 2012 à 2019

Références :

Référence : NR-077074-C

Prix : 1 259,00 € TTC/Kit

SILENT BLOCS

EQUIPEMENTS POUR ISUZU D-MAX II (EURO 6)



SILENT BLOC TERRAIN TAMER POUR ISUZU DMAX A PARTIR DE 2012

SILENT BLOC TERRAIN TAMER POUR ISUZU DMAX A PARTIR DE 2012 Les silent bocs Terraon Tamer Pro sont fabriqués en polymère synthétique. - Ils sont la combinaison parfaite entre la sensation de conduite apportée par le caoutchouc, et la durabilité du synthétique. - Ils ne s'abiment pas et ne craquent pas en cas de forte humidité, contrairement au Polyuréthane. - L'intérieur du silent bloc est rainuré et est équipé d'une lèvres extérieure afin de retenir la graisse. - Matière synthétique à mémoire...

Références :

Référence : **BK55P**
Prix : **115,00 € TTC/Kit**

ACCESSOIRES SUSPENSION



AXE DE LAME GRAISSABLE OME

Références :

Référence : **OMEGP9**
Prix : **115,00 € TTC/Pièce**



COUPELLE SUPERIEUR D'AMORTISSEUR OME POUR ISUZU D-MAX A PARTIR DE 2012

Références :

Référence : **OMETH004**
Prix : **127,00 € TTC/Pièce**

EQUIPEMENTS POUR ISUZU D-MAX II (EURO 6)**BRIDE DE LAMES DE SUSPENSION TERRAIN
TAMER POUR MITSUBISHI L200, TOYOTA HILUX,
ISUZU DMAX**

BRIDE DE LAMES DE SUSPENSION TERRAIN TAMER L: 195mm -
B: 62mm - carré POUR MITSUBISHI L200 A PARTIR DE 2015
POUR TOYOTA HILUX VIGO DE 2005 A 2015 POUR TOYOTA
HILUX REVO A PARTIR DE 2016 POUR ISUZU DMAX A PARTIR
DE 2012

Références :

Référence : **90118-14175**

Prix : **18,00 € TTC/Pièce**

**KIT DE MONTAGE POUR AMORTISSEUR OME BP51
ARRIERE POUR ISUZU D-MAX 2012-2020**

KIT DE MONTAGE POUR AMORTISSEUR OME BP51 ARRIERE
POUR ISUZU D-MAX 2012-2020 Photos non contractuelles

Références :

Référence : **VM80010031**

Prix : **138,00 € TTC/Kit**

**COUPELLE DE RESSORT D'AMORTISSEUR AVANT
POUR TOYOTA LANDCRUISER KZJ KDJ 90 95 ET
ISUZU D-MAX 2007-2020**

Compatibilité : ISUZU : D-max 2007->2011 3,0 TDI (2007 -> 2011)
4JJ1-TC / 163cv 2,5 TDI (2007 -> 2011) 4JK1-TC D-max II
2012->2020 1,9 Ddi (2016 -> 2020) RZ4E / 164cv 2,5TDI (2012 ->
2016) / 163cv TOYOTA : Land Cruiser série 90 VZJ95 3.4i v6 es
(1996 -> 2003) 5VZ-FE / 179cv VZJ90 3.4i v6 es (1996 -> 2003) 5VZ-
FE / 179cv RZJ95 2.7(i) es (1996 -> 2009) 3RZ-F / 3RZ-FE RZJ90
2.7(i) es (1996 -> 2009) 3RZ-F / 3RZ-FE LJ95 2,8 D (1996 -> 2002)
3L LJ90 2,8 D (1996 -> 2002) 3L KZJ95 3.0 TD (1996 ->...

Informations Techniques :

Livré avec silent blocs et rondelles Photos non contractuelles

Références :

Référence : **TYT002**

Prix : **48,00 € TTC/Pièce**

ECLAIRAGE & ENERGIE

EQUIPEMENTS POUR ISUZU D-MAX II (EURO 6)

PHARES & LONGUES-PORTÉES

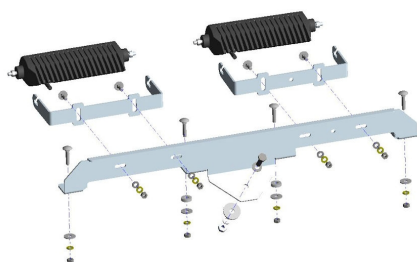

KIT 2 BARRES LED OSRAM AVEC KIT DE MONTAGE POUR ISUZU D-MAX A PARTIR DE 2017

KIT 2 BARRES LED OSRAM SX180-SP AVEC KIT DE MONTAGE POUR ISUZU D-MAX A PARTIR DE 2017 comprend : - 2 barres LED RIGID INDUSTRIES 6 LEDS, IP69, 1300 lumens - kit de montage spécifique au véhicule s'installe directement sur la structure du véhicule en acier mécano-soudé montage robuste et fiable afin d'éviter toute vibration des longues portées compatible avec le montage d'un treuil

Références :

Référence : 35-T7400090

Prix : 490,00 € TTC/Kit

PHARES ET LONGUES-PORTÉES



KIT BARRE LED VISION-X XPR-12M (SANS VEILLEUSE INTEGREE) POUR ISUZU D-MAX A PARTIR DE 2017 (SANS RADAR DE STATIONNEMENT)

kit comprenant : la barre LED XPR-12M (sans veilleuse intégrée) les supports de fixation spécifique les câblages la notice de montage Le XPR-H12M utilise la technologie dite de réflecteur IRIS et la multioptique (M) avec plusieurs angles de faisceau différents pour un faisceau uniforme et large sans ombres: 6,5 ° + 15 ° + 25 ° + 45 ° + 70 °. Si vous souhaitez installer une barre lumineuse sous la plaque d'immatriculation sans "perdre de lumière" est la rampe XPR le choix parfait....

Informations Techniques :

caractéristiques techniques XPR-12M : faisceau incliné 5° (IRIS Reflector Technology) dimensions : 60.96 / 8 / 7 cm nombre de LED : 12 voltage : 9-32V puissance : 120W (soit 10W par led) couleur : noir 12948 lumens norme d'étanchéité IP-68 durée de vie : 50000 heures résistant à des températures de -40°C à +80°C Garantie 2 ans homologué Europe

Références :

Référence : ISU-XPR12MDM

Prix : 852,00 € TTC/Kit

EQUIPEMENTS POUR ISUZU D-MAX II (EURO 6)



KIT BARRE LED VISION-X XPR-9M (SANS VEILLEUSE INTEGREE) POUR ISUZU D-MAX DE 2015 A 2019

kit comprenant : la barre LED XPR-9M (sans veilleuse intégrée) les supports de fixation spécifique les câblages la notice de montage Un kit d'éclairage élégant et facile à monter. La barre XPR-9M (90W) avec sa technologie "IRIS optique" offre une très bonne propagation de la lumière sur la distance et les bas-côtés. Le choix parfait pour des utilisateurs qui veulent voir toujours plus loin grâce à la puissance de la barre XPR. Ses diodes d'ultime génération de 10W à haute...

Informations Techniques :

caractéristiques techniques XPR-9M : faisceau mixte 10° (IRIS Reflector Technology) dimensions : 44.8 / 8 / 5 cm nombre de LED : 9 voltage : 9-32V puissance : 90W (soit 10W par led) couleur : noir 9711 lumens norme d'étanchéité IP-69k durée de vie : 50000 heures résistant à des températures de -40°C à +80°C Garantie 2 ans homologué Europe

Références :

Référence : ISU-XPR9DM
Prix : 717,00 € TTC/Kit



KIT BARRE LED VISION-X XPR-H3S (AVEC VEILLEUSE INTEGREE) POUR ISUZU D-MAX A PARTIR DE 2017

Kit comprenant : 2pcs XPR-H3S LED barre lumineuse les supports de fixation spécifique les câblages la notice de montage Barres LED XPR-H3S de 30 W – E-Marked: XPR-H utilise la technologie dite de réflecteur IRIS avec seulement un faisceau secondaire de 6,5° + 70° par diode, ce qui offre une portée plus longue pour que la lumière dépasse les limites. Les LED 10W à haute efficacité de la dernière génération de LED assurent que le XPR offre une grande lumière avec une force incroyable...

Informations Techniques :

*Dimensions : 2*156/70/80 mm Tension : 11-32 V DC Puissance Watt : 2*30 watts Consommation électrique : 2,5 Amp à 12V Indice de vibration : 15,6 Grms Matériau de la lentille : polycarbonate Certifications : CE, RoHS, IEC 62471, E-marked Puissance : 2x 3237 Lumens*

Références :

Référence : ISU-XPRH3DM
Prix : 894,00 € TTC/Kit

EQUIPEMENTS POUR ISUZU D-MAX II (EURO 6)



KIT BARRE LED VISION-X XPR-H6S (AVEC VEILLEUSE INTEGREE) POUR ISUZU D-MAX A PARTIR DE 2017

Kit comprenant : 2pcs XPR-H6S LED barre lumineuse les supports de fixation spécifique les câblages la notice de montage Barres LED XPR-H6S: XPR-H utilise la technologie dite de réflecteur IRIS avec seulement un faisceau secondaire de 6,5° + 70° par diode, ce qui offre une portée plus longue pour que la lumière dépasse et dépasse les limites. Les LED 10W à haute efficacité de la dernière génération de LED assurent que le XPR offre une grande lumière avec une force incroyable qui...

Informations Techniques :

Puissance : 6474 Lumens Dimensions : 2*291/70/80 mm Tension : 11-32 V DC Puissance Watt : 2*60 watts Consommation électrique : 2* (5,0 A à 12 V) Indice de vibration : 15,6 Grms Matériau de la lentille : polycarbonate Certifications : CE, RoHS, IEC 62471

Références :

Référence : ISU-XPRH6DM
Prix : 1 099,00 € TTC/Kit



KIT BARRE LED VISION-X XPR-H12S (AVEC VEILLEUSE INTEGREE) POUR ISUZU D-MAX A PARTIR DE 2017

kit comprenant : la barre LED XPR-H12S les supports de fixation spécifique les câblages la notice de montage Le XPR-H12S utilise la technologie dite de réflecteur IRIS et la multioptique (M) avec plusieurs angles de faisceau différents pour un faisceau uniforme et large sans ombres: 6,5 ° + 15 ° + 25 ° + 45 ° + 70 °. Si vous souhaitez installer une barre lumineuse sous la plaque d'immatriculation sans "perdre de lumière" est la rampe XPR le choix parfait. Avec des diodes inclinées à...

Informations Techniques :

faisceau incliné 5° (IRIS Reflector Technology) dimensions : 60.96 / 8 / 7 cm nombre de LED : 12 voltage : 9-32V puissance : 120W (soit 10W par led) couleur : noir 12948 lumens norme d'étanchéité IP-68 durée de vie : 50000 heures résistant à des températures de -40°C à +80°C Garantie 2 ans homologué Europe

Références :

Référence : ISU-XPRH12SDM
Prix : 987,00 € TTC/Kit

KIT D'ÉCLAIRAGE SPÉCIFIQUE VÉHICULE

EQUIPEMENTS POUR ISUZU D-MAX II (EURO 6)

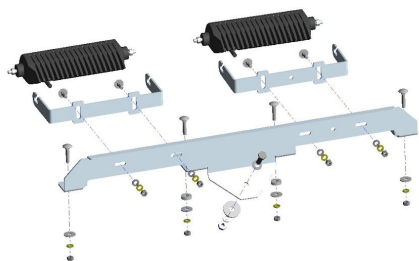

KIT 2 BARRES LED OSRAM AVEC KIT DE MONTAGE POUR ISUZU D-MAX A PARTIR DE 2017

KIT 2 BARRES LED OSRAM SX180-SP AVEC KIT DE MONTAGE POUR ISUZU D-MAX A PARTIR DE 2017 comprend : - 2 barres LED RIGID INDUSTRIES 6 LEDS, IP69, 1300 lumens - kit de montage spécifique au véhicule s'installe directement sur la structure du véhicule en acier mécano-soudé montage robuste et fiable afin d'éviter toute vibration des longues portées compatible avec le montage d'un treuil

Références :

Référence : 35-T7400090

Prix : **490,00 € TTC/Kit**



KIT BARRE LED VISION-X XPR-12M (SANS VEILLEUSE INTEGREE) POUR ISUZU D-MAX A PARTIR DE 2017 (SANS RADAR DE STATIONNEMENT)

kit comprenant : la barre LED XPR-12M (sans veilleuse intégrée) les supports de fixation spécifique les câblages la notice de montage Le XPR-H12M utilise la technologie dite de réflecteur IRIS et la multioptique (M) avec plusieurs angles de faisceau différents pour un faisceau uniforme et large sans ombres: 6,5 ° + 15 ° + 25 ° + 45 ° + 70 °. Si vous souhaitez installer une barre lumineuse sous la plaque d'immatriculation sans "perdre de lumière" est la rampe XPR le choix parfait....

Informations Techniques :

caractéristiques techniques XPR-12M : faisceau incliné 5° (IRIS Reflector Technology) dimensions : 60.96 / 8 / 7 cm nombre de LED : 12 voltage : 9-32V puissance : 120W (soit 10W par led) couleur : noir 12948 lumens norme d'étanchéité IP-68 durée de vie : 50000 heures résistant à des températures de -40°C à +80°C Garantie 2 ans homologué Europe

Références :

Référence : ISU-XPR12MDM

Prix : **852,00 € TTC/Kit**

EQUIPEMENTS POUR ISUZU D-MAX II (EURO 6)



KIT BARRE LED VISION-X XPR-9M (SANS VEILLEUSE INTEGREE) POUR ISUZU D-MAX DE 2015 A 2019

kit comprenant : la barre LED XPR-9M (sans veilleuse intégrée) les supports de fixation spécifique les câblages la notice de montage Un kit d'éclairage élégant et facile à monter. La barre XPR-9M (90W) avec sa technologie "IRIS optique" offre une très bonne propagation de la lumière sur la distance et les bas-côtés. Le choix parfait pour des utilisateurs qui veulent voir toujours plus loin grâce à la puissance de la barre XPR. Ses diodes d'ultime génération de 10W à haute...

Informations Techniques :

caractéristiques techniques XPR-9M : faisceau mixte 10° (IRIS Reflector Technology) dimensions : 44.8 / 8 / 5 cm nombre de LED : 9 voltage : 9-32V puissance : 90W (soit 10W par led) couleur : noir 9711 lumens norme d'étanchéité IP-69k durée de vie : 50000 heures résistant à des températures de -40°C à +80°C Garantie 2 ans homologué Europe

Références :

Référence : ISU-XPR9DM
Prix : 717,00 € TTC/Kit



KIT BARRE LED VISION-X XPR-H3S (AVEC VEILLEUSE INTEGREE) POUR ISUZU D-MAX A PARTIR DE 2017

Kit comprenant : 2pcs XPR-H3S LED barre lumineuse les supports de fixation spécifique les câblages la notice de montage Barres LED XPR-H3S de 30 W – E-Marked: XPR-H utilise la technologie dite de réflecteur IRIS avec seulement un faisceau secondaire de 6,5° + 70° par diode, ce qui offre une portée plus longue pour que la lumière dépasse les limites. Les LED 10W à haute efficacité de la dernière génération de LED assurent que le XPR offre une grande lumière avec une force incroyable...

Informations Techniques :

Dimensions : 2*156/70/80 mm Tension : 11-32 V DC Puissance Watt : 2*30 watts Consommation électrique : 2,5 Amp à 12V Indice de vibration : 15,6 Grms Matériau de la lentille : polycarbonate Certifications : CE, RoHS, IEC 62471, E-marked Puissance : 2x 3237 Lumens

Références :

Référence : ISU-XPRH3DM
Prix : 894,00 € TTC/Kit

EQUIPEMENTS POUR ISUZU D-MAX II (EURO 6)



KIT BARRE LED VISION-X XPR-H6S (AVEC VEILLEUSE INTEGREE) POUR ISUZU D-MAX A PARTIR DE 2017

Kit comprenant : 2pcs XPR-H6S LED barre lumineuse les supports de fixation spécifique les câblages la notice de montage Barres LED XPR-H6S: XPR-H utilise la technologie dite de réflecteur IRIS avec seulement un faisceau secondaire de 6,5° + 70° par diode, ce qui offre une portée plus longue pour que la lumière dépasse et dépasse les limites. Les LED 10W à haute efficacité de la dernière génération de LED assurent que le XPR offre une grande lumière avec une force incroyable qui...

Informations Techniques :

Puissance : 6474 Lumens Dimensions : 2*291/70/80 mm Tension : 11-32 V DC Puissance Watt : 2*60 watts Consommation électrique : 2* (5,0 A à 12 V) Indice de vibration : 15,6 Grms Matériau de la lentille : polycarbonate Certifications : CE, RoHS, IEC 62471

Références :

Référence : ISU-XPRH6DM
Prix : 1 099,00 € TTC/Kit



KIT BARRE LED VISION-X XPR-H12S (AVEC VEILLEUSE INTEGREE) POUR ISUZU D-MAX A PARTIR DE 2017

kit comprenant : la barre LED XPR-H12S les supports de fixation spécifique les câblages la notice de montage Le XPR-H12S utilise la technologie dite de réflecteur IRIS et la multioptique (M) avec plusieurs angles de faisceau différents pour un faisceau uniforme et large sans ombres: 6,5 ° + 15 ° + 25 ° + 45 ° + 70 °. Si vous souhaitez installer une barre lumineuse sous la plaque d'immatriculation sans "perdre de lumière" est la rampe XPR le choix parfait. Avec des diodes inclinées à...

Informations Techniques :

faisceau incliné 5° (IRIS Reflector Technology) dimensions : 60.96 / 8 / 7 cm nombre de LED : 12 voltage : 9-32V puissance : 120W (soit 10W par led) couleur : noir 12948 lumens norme d'étanchéité IP-68 durée de vie : 50000 heures résistant à des températures de -40°C à +80°C Garantie 2 ans homologué Europe

Références :

Référence : ISU-XPRH12SDM
Prix : 987,00 € TTC/Kit

INTERFACE LINX ARB

EQUIPEMENTS POUR ISUZU D-MAX II (EURO 6)



KIT DE MONTAGE VEHICULE POUR INTERFACE ARB LINX - KIT 1

Kit de montage permettent de positionner l'écran mobile LINX de manière pratique et discrète à la portée du conducteur, offrant ainsi une vue dégagée sur la route. Kit spécifique aux véhicules suivants : Toyota Hilux Vigo et Revo à partir de 2005 Toyota Landcruiser J15 Toyota Landcruiser J12 Mitsubishi L200 Triton à partir de 2016 Isuzu D-max à partir de 2012

Références :

Référence : 7450106
Prix : 34,00 € TTC/Kit

JANTES & PNEUS

JANTES ALUMINIUM RENFORCÉES / RAID



JANTE ALUMINIUM MANANO BLACK 8 X 17 ENTRAXE 6 X 139.7 DEPORT 20

JANTE ALUMINIUM SPECIAL CHARGES LOURDES finition : black moulée sous pression spécialement conçue pour les raids avec indice de charge jusqu'à 1400kg alliage spécifique (Al Si 7% Mg Sr) traitement thermique Insert acier anti-desserrement Livrée sans visserie Largeur Diamètre Nb de trous Entraxe Déport Center bore 8 17 6 139.7 20 106.1 se monte sur le véhicule avec de possibles modifications de carrosserie (nous consulter pour confirmer la compatibilité...

Références :

Référence : MAN57BK
Prix : 362,00 € TTC/Pièce



JANTE ALUMINIUM MANANO SILVER 8 X 17 ENTRAXE 6 X 139.7 DEPORT 20

JANTE ALUMINIUM SPECIAL CHARGES LOURDES finition : silver moulée sous pression spécialement conçue pour les raids avec indice de charge jusqu'à 1400kg alliage spécifique (Al Si 7% Mg Sr) traitement thermique Insert acier anti-desserrement Livrée sans visserie Largeur Diamètre Nb de trous Entraxe Déport Center bore 8 17 6 139.7 20 106.1 se monte sur le véhicule avec de possibles modifications de carrosserie (nous consulter pour confirmer la compatibilité...

Références :

Référence : MAN57SI
Prix : 362,00 € TTC/Pièce

EQUIPEMENTS POUR ISUZU D-MAX II (EURO 6)



JANTE ALUMINIUM RACER NOIRE 7 X 16 ENTRAXE 6 X 139.7 DEPORT 15

Le modèle RACER est une jante en aluminium coulé, spécialement conçue pour les raids avec indice de charge de 1300kg. finition : noire
JANTE RENFORCÉE : moulée sous pression alliage spécifique (Al Si 7% Mg Sr) traitement thermique insert acier anti-desserrement Jante aluminium livrée sans visserie. Largeur Diamètre Nb de trous Entraxe Déport Center bore 7 16 6 139.7 15 111.5 se monte sur le véhicule avec de possibles modifications de carrosserie (nous...

Références :

Référence : RAC29BK
 Prix : **304,00 € TTC/Pièce**



JANTE ALUMINIUM RACER GRISE 7 X 16 ENTRAXE 6 X 139.7 DEPORT 15

Le modèle RACER est une jante en aluminium coulé, spécialement conçue pour les raids avec indice de charge de 1300kg. finition : grise
JANTE RENFORCÉE : moulée sous pression alliage spécifique (Al Si 7% Mg Sr) traitement thermique insert acier anti-desserrement Jante aluminium livrée sans visserie. Largeur Diamètre Nb de trous Entraxe Déport Center bore 7 16 6 139.7 15 111.5 se monte sur le véhicule avec de possibles modifications de carrosserie (nous...

Références :

Référence : RAC29SI
 Prix : **304,00 € TTC/Pièce**



JANTE ALUMINIUM BRAID WINRACE BLANCHE 7 X 16 ENTRAXE 6 X 139,7 DEPORT 20 POUR ISUZU D-MAX

Jante aluminium Braid. Modèle Winrace T **CARACTERISTIQUES** : Dimensions 7" x 16" Entraxe 6 x 139,7mm Alésage 106,20 mm Déport +20 mm (Calculé pour être affleurant à la carrosserie) Coloris blanc Poids 13kg Flasque intérieur et extérieur renforcées Rebord de maintien de talon de pneumatique plus haut (pour une meilleure tenue au déjantage) Peinture époxy (pour une meilleure tenue dans le temps) Livrée sans boulonnerie Compatible Isuzu D-max

Références :

Référence : BRA-WIN7166I20B
 Prix : **372,00 € TTC/Pièce**

EQUIPEMENTS POUR ISUZU D-MAX II (EURO 6)



JANTE ALUMINIUM MANANO BLACK 8.5 X 18 ENTRAXE 6 X 139.7 DEPORT 20

JANTE ALUMINIUM SPECIAL CHARGES LOURDES finition : black moulée sous pression spécialement conçue pour les raids avec indice de charge jusqu'à 1400kg alliage spécifique (Al Si 7% Mg Sr) traitement thermique Insert acier anti-desserrement Livrée sans visserie Largeur Diamètre Nb de trous Entraxe Déport Center bore 8.5 18 6 139.7 20 106.1 se monte sur le véhicule avec de possibles modifications de carrosserie (nous consulter pour confirmer la...

Références :

Référence : MAN87BK
Prix : **444,00 € TTC/Pièce**



JANTE ALUMINIUM MANANO SILVER 8.5 X 18 ENTRAXE 6 X 139.7 DEPORT 20

JANTE ALUMINIUM SPECIAL CHARGES LOURDES finition : silver moulée sous pression spécialement conçue pour les raids avec indice de charge jusqu'à 1400kg alliage spécifique (Al Si 7% Mg Sr) traitement thermique Insert acier anti-desserrement Livrée sans visserie Largeur Diamètre Nb de trous Entraxe Déport Center bore 8.5 18 6 139.7 20 106.1 se monte sur le véhicule avec de possibles modifications de carrosserie (nous consulter pour confirmer la...

Références :

Référence : MAN87SI
Prix : **444,00 € TTC/Pièce**



JANTE ALUMINIUM RENFORCE RAID EVO CORSE DAKAR ZERO 8x17" ET 30 BLANCHE POUR ISUZU DMAX 2012-2020

La jante Dakar Zéro, issue de la Dakar Corse, spécialement développée pour la compétition, est la version dédiée aux véhicules tout terrain. Les rayons internes du bord de la jante ont un profil qui rentre vers le centre, ce qui permet d'avoir un déport négatif protégeant les pièces mécaniques des gravillons et du sable et conçu pour laisser suffisamment d'espace pour les gros freins. Structure très résistante en alliage léger AS7, avec traitement thermique T6 conformément aux réglementations...

Informations Techniques :

Charge maximum : 1400kg Prévoir le kit de montage CM0750460010-6 comprenant la visserie spécifique et cache moyeu (pour une jante) Taille : 8x17" Déport : ET 30 Entraxe : 6x139.7 Alésage : 100.1mm Couleur : blanc

Références :

Référence : SE4160051011

EQUIPEMENTS POUR ISUZU D-MAX II (EURO 6)

Prix : 397,00 € TTC/Pièce

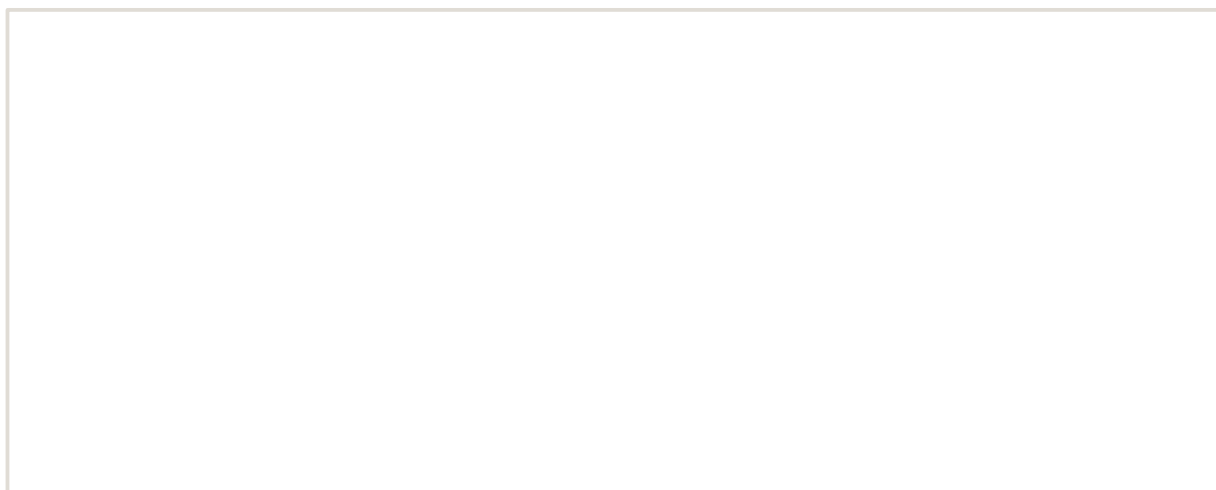

EQUIPEMENTS POUR ISUZU D-MAX II (EURO 6)



JANTE ALUMINIUM RENFORCE RAID EVO CORSE DAKAR ZERO 8x17" ET 30 SILVER POUR ISUZU DMAX 2012-2020

La jante Dakar Zéro, issue de la Dakar Corse, spécialement développée pour la compétition, est la version dédiée aux véhicules tout terrain. Les rayons internes du bord de la jante ont un profil qui rentre vers le centre, ce qui permet d'avoir un déport négatif protégeant les pièces mécaniques des gravillons et du sable et conçu pour laisser suffisamment d'espace pour les gros freins. Structure très résistante en alliage léger AS7, avec traitement thermique T6 conformément aux réglementations...

Informations Techniques :

Charge maximum : 1400kg Prévoir le kit de montage CM0750460010-6 comprenant la visserie spécifique et cache moyeu (pour une jante) Taille : 8x17" Déport : ET 30 Entraxe : 6x139.7 Alésage : 100.1mm Couleur : SILVER

Références :

Référence : **SE4160051031**
Prix : **410,00 € TTC/Pièce**



JANTE ALUMINIUM RENFORCE RAID EVO CORSE DAKAR ZERO 8x17" ET 30 ANTHRACITE POUR ISUZU DMAX 2012-2020

La jante Dakar Zéro, issue de la Dakar Corse, spécialement développée pour la compétition, est la version dédiée aux véhicules tout terrain. Les rayons internes du bord de la jante ont un profil qui rentre vers le centre, ce qui permet d'avoir un déport négatif protégeant les pièces mécaniques des gravillons et du sable et conçu pour laisser suffisamment d'espace pour les gros freins. Structure très résistante en alliage léger AS7, avec traitement thermique T6 conformément aux réglementations...

Informations Techniques :

Charge maximum : 1400kg Prévoir le kit de montage CM0750460040-6 comprenant la visserie spécifique et cache moyeu (pour une jante) Taille : 8x17" Déport : ET 30 Entraxe : 6x139.7 Alésage : 100.1mm Couleur : ANTHRACITE

Références :

Référence : **SE4160051051**
Prix : **410,00 € TTC/Pièce**

EQUIPEMENTS POUR ISUZU D-MAX II (EURO 6)



JANTE ALUMINIUM RENFORCE RAID EVO CORSE DAKAR ZERO 8x17" ET 30 NOIR POUR ISUZU DMAX 2012-2020

La jante Dakar Zéro, issue de la Dakar Corse, spécialement développée pour la compétition, est la version dédiée aux véhicules tout terrain. Les rayons internes du bord de la jante ont un profil qui rentre vers le centre, ce qui permet d'avoir un déport négatif protégeant les pièces mécaniques des gravillons et du sable et conçu pour laisser suffisamment d'espace pour les gros freins. Structure très résistante en alliage léger AS7, avec traitement thermique T6 conformément aux réglementations...

Informations Techniques :

Charge maximum : 1400kg Prévoir le kit de montage CM0750460040-6 comprenant la visserie spécifique et cache moyeu (pour une jante) Taille : 8x17" Déport : ET 30 Entraxe : 6x139.7 Alésage : 100.1mm Couleur : NOIR

Références :

Référence : SE4160051041

Prix : 397,00 € TTC/Pièce



IMAGE IS FOR COLOUR ILLUSTRATION PURPOSES ONLY
MODELLO IN FOTO SOLO PER RIFERIMENTO COLORE

JANTE ALUMINIUM RENFORCE RAID EVO CORSE DAKAR ZERO 8x17" ET 30 BRONZE MAT POUR ISUZU DMAX 2012-2020

La jante Dakar Zéro, issue de la Dakar Corse, spécialement développée pour la compétition, est la version dédiée aux véhicules tout terrain. Les rayons internes du bord de la jante ont un profil qui rentre vers le centre, ce qui permet d'avoir un déport négatif protégeant les pièces mécaniques des gravillons et du sable et conçu pour laisser suffisamment d'espace pour les gros freins. Structure très résistante en alliage léger AS7, avec traitement thermique T6 conformément aux réglementations...

Informations Techniques :

Charge maximum : 1400kg Prévoir le kit de montage CM0750460010-6 comprenant la visserie spécifique et cache moyeu (pour une jante) Taille : 8x17" Déport : ET 30 Entraxe : 6x139.7 Alésage : 100.1mm Couleur : Bronze mat

Références :

Référence : SE4160051111

Prix : 410,00 € TTC/Pièce

EQUIPEMENTS POUR ISUZU D-MAX II (EURO 6)



IMAGE IS FOR COLOUR ILLUSTRATION PURPOSES ONLY
MODELLO IN FOTO SOLO PER RIFERIMENTO COLORE

JANTE ALUMINIUM RENFORCE RAID EVO CORSE DAKAR ZERO 8x17" ET 30 BRONZE BRILLANT POUR ISUZU DMAX APRES 2012

La jante Dakar Zéro, issue de la Dakar Corse, spécialement développée pour la compétition, est la version dédiée aux véhicules tout terrain. Les rayons internes du bord de la jante ont un profil qui rentre vers le centre, ce qui permet d'avoir un déport négatif protégeant les pièces mécaniques des gravillons et du sable et conçu pour laisser suffisamment d'espace pour les gros freins. Structure très résistante en alliage léger AS7, avec traitement thermique T6 conformément aux réglementations...

Informations Techniques :

Charge maximum : 1400kg Prévoir le kit de montage CM0750460010-6 comprenant la visserie spécifique et cache moyeu (pour une jante) Taille : 8x17" Déport : ET 30 Entraxe : 6x139.7 Alésage : 100.1mm Couleur : Bronze brillant Compatible Isuzu D-Max jusqu'au modèle 2025

Références :

Référence : **SE4160051221**
Prix : **410,00 € TTC/Pièce**

JANTES TôLES / ACIER



JANTE ACIER GOSS TRIANGULAR GENERATION II BLACK 7 X 16 ENTRAXE 6 X 139.7 DEPORT 28

Jante acier Triangular Génération II Finition BLACK Structure renforcée pour une utilisation Off-Road livré sans visserie ni cache moyeu se monte sur le véhicule avec de possibles modifications de carrosserie (nous consulter pour confirmer la compatibilité de votre véhicule) modèle disponible en : Largeur Diamètre Nb de trous Entraxe Déport Center bore 7 16 6 139.7 28 100.1

Références :

Référence : **328100.1BK**
Prix : **105,00 € TTC/Pièce**

EQUIPEMENTS POUR ISUZU D-MAX II (EURO 6)

**JANTE ACIER GOSS SOFT8 BLACK MAT 8 X 17
ENTRAXE 6 X 139.7 DEPORT 10**

Jante acier Soft8 Finition black mat Structure renforcée pour une utilisation Off-Road livré sans visserie ni cache moyeu se monte sur le véhicule avec de possibles modifications de carrosserie (nous consulter pour confirmer la compatibilité de votre véhicule) modèle disponible en : Largeur Diamètre Nb de trous Entraxe Déport Center bore 8 17 6 139.7 10 106.1

Références :**EQUIP RAID**

145 RUE DE L'ÎLE NAPOLÉON
68100 MULHOUSE
TÉL: +33 (0)3 89 61 90 88 / FAX: +33 (0)3 89 61 70 67
E-MAIL : vpc@equip-RAID.FR

Prix valables du 01/06/2026 au 30/06/2026
TVA 20% incluse
Document non contractuel (ref : cat_D-MAXII(EURO6)_06_2026)
Photos non contractuelles

Magasin ouvert le lundi de 14h à 18h,
du mardi au vendredi de 9h à 12h et de 14h à 18h
et le samedi de 9h à 12h

www.equip-raid.fr

EQUIPEMENTS POUR ISUZU D-MAX II (EURO 6)

Référence : 567BK
Prix : 147,00 € TTC/Pièce

**JANTE ACIER GOSS TRIANGULAR GENERATION II
SILVER 7 X 16 ENTRAXE 6 X 139.7 DEPORT 28**

Jante acier Triangular Génération II Finition SILVER / GUN METAL GRAY Structure renforcée pour une utilisation Off-Road livré sans visserie ni cache moyeu se monte sur le véhicule avec de possibles modifications de carrosserie (nous consulter pour confirmer la compatibilité de votre véhicule) modèle disponible en : Largeur Diamètre Nb de trous Entraxe Déport Center bore 7 16 6 139.7 28 100.1

Références :

Référence : 328100.1GM
Prix : 105,00 € TTC/Pièce

**JANTE ACIER GOSS TRIANGULAR GENERATION II
BLACK 7 X 17 ENTRAXE 6 X 139.7 DEPORT 20**

Jante acier Triangular Génération II Finition BLACK Structure renforcée pour une utilisation Off-Road livré sans visserie ni cache moyeu se monte sur le véhicule avec de possibles modifications de carrosserie (nous consulter pour confirmer la compatibilité de votre véhicule) modèle disponible en : Largeur Diamètre Nb de trous Entraxe Déport Center bore 7 17 6 139.7 20 100.1

Références :

Référence : 357100.1BK
Prix : 139,00 € TTC/Pièce

EQUIPEMENTS POUR ISUZU D-MAX II (EURO 6)



JANTE ACIER GOSS TRIANGULAR GENERATION II SILVER 7 X 17 ENTRAXE 6 X 139.7 DEPORT 20

Jante acier Triangular Génération II Finition SILVER / GUN METAL GRAY Structure renforcée pour une utilisation Off-Road livré sans visserie ni cache moyeu se monte sur le véhicule avec de possibles modifications de carrosserie (nous consulter pour confirmer la compatibilité de votre véhicule) modèle disponible en : Largeur Diamètre Nb de trous Entraxe Déport Center bore 7 17 6 139.7 20 100.1

Références :

Référence : 357100.1GM
Prix : **139,00 € TTC/Pièce**



JANTE ACIER GOSS MODULAR GENERATION II BLACK 7 X 16 ENTRAXE 6 X 139.7 DEPORT 20

Jante acier Modular Génération II Finition BLACK Structure renforcée pour une utilisation Off-Road livré sans visserie ni cache moyeu se monte sur le véhicule avec de possibles modifications de carrosserie (nous consulter pour confirmer la compatibilité de votre véhicule) modèle disponible en : Largeur Diamètre Nb de trous Entraxe Déport Center bore 7 16 6 139.7 20 100.1

Références :

Référence : 428100.1BK
Prix : **108,00 € TTC/Pièce**



JANTE ACIER GOSS MODULAR GENERATION II BLACK 7 X 17 ENTRAXE 6 X 139.7 DEPORT 20

Jante acier Modular Génération II Finition BLACK Structure renforcée pour une utilisation Off-Road livré sans visserie ni cache moyeu se monte sur le véhicule avec de possibles modifications de carrosserie (nous consulter pour confirmer la compatibilité de votre véhicule) modèle disponible en : Largeur Diamètre Nb de trous Entraxe Déport Center bore 7 17 6 139.7 20 100.1

Références :

Référence : 457100.1BK
Prix : **141,00 € TTC/Pièce**

JANTES ALUMINIUM

EQUIPEMENTS POUR ISUZU D-MAX II (EURO 6)**JANTE ALUMINIUM BALLISTIC 814 GEN2 BLACK 9
X 17 ENTRAXE 6 X 139.7 DEPORT 12**

Jante Ballistic 814 GEN2 Black Un modèle du fabricant américain Ballistic baptisé 814 GEN2. Finition Flat Black. Livrée avec cache-moyeu, sans visserie Largeur Diamètre Nb de trous Entraxe Déport Center bore 9 17 6 139.7 12 106.10 se monte sur le véhicule avec de possibles modifications de carrosserie (nous consulter pour confirmer la compatibilité de votre véhicule)

Références :**Référence : BA814790655+12****Prix : 304,00 € TTC/Pièce****JANTE ALUMINIUM BALLISTIC 814 GEN2 BLACK 9
X 18 ENTRAXE 6 X 139.7 DEPORT 12**

Jante Ballistic 814 GEN2 Black Un modèle du fabricant américain Ballistic baptisé 814 GEN2. Finition Flat Black. Livrée avec cache-moyeu, sans visserie Largeur Diamètre Nb de trous Entraxe Déport Center bore 9 18 6 139.7 12 106.1 se monte sur le véhicule avec de possibles modifications de carrosserie (nous consulter pour confirmer la compatibilité de votre véhicule)

Références :**Référence : BA814890655+12****Prix : 333,00 € TTC/Pièce****JANTE ALUMINIUM BALLISTIC 845 GEN2 BLACK 9
X 18 ENTRAXE 6 X 139.7 DEPORT 12**

Jante Ballistic 956 BLACK Un modèle du fabricant américain Ballistic baptisé 956 black Finition black Livrée avec cache-moyeu, sans visserie Largeur Diamètre Nb de trous Entraxe Déport Center bore 9 18 6 139.7 12 106.10 se monte sur le véhicule avec de possibles modifications de carrosserie (nous consulter pour confirmer la compatibilité de votre véhicule)

Références :**Référence : BA845890655+12****Prix : 333,00 € TTC/Pièce**

EQUIPEMENTS POUR ISUZU D-MAX II (EURO 6)



JANTE ALUMINIUM KMC XD135 GRENADE MATTE GRAY 8.5 X 18 ENTRAXE 6 X 139.7 DEPORT 0

KMC XD135 GRENADE MATTE GRAY Du célèbre fabricant US Wheels Pro, les jantes KMC offrent un design unique. Une qualité de fabrication inégalée depuis 1982. Ce modèle XD135 est en finition MATTE GRAY. Finition MATTE GRAY Livré avec cache moyeu et sans visserie Largeur Diamètre Nb de trous Entraxe Déport Center bore 8.5 18 6 139.7 0 106.25 se monte sur le véhicule avec de possibles modifications de carrosserie (nous consulter pour confirmer la compatibilité de votre...

Références :

Référence : **XD13588568400**

Prix : **378,00 € TTC/Pièce**



JANTE ALUMINIUM ATX AX202 MATTE BRONZE 9 X 18 ENTRAXE 6 X 139.7 DEPORT 0

Les jantes ATX sont issues du savoir faire du fabricant American Racing. Elles sont conçues pour répondre aux exigeantes demandes des passionnés de Tout-Terrain. Fabriquées selon un cahier des charges minutieux, elles sont à la fois légères et très durantes. Finition MATTE BRONZE Livrée avec cache-moyeu, sans visserie Largeur Diamètre Nb de trous Entraxe Déport Center bore 9 18 6 139.7 0 106.25 se monte sur le véhicule avec de possibles modifications de...

Références :

Référence : **AX20289068600**

Prix : **366,00 € TTC/Pièce**



JANTE ALUMINIUM BALLISTIC 956 BLACK 9 X 17 ENTRAXE 6 X 139.7 DEPORT 12

Jante Ballistic 956 Black Un modèle du fabricant américain Ballistic baptisé 956. Finition Black. Livrée avec cache-moyeu, sans visserie Largeur Diamètre Nb de trous Entraxe Déport Center bore 9 17 6 139.7 12 106.1 se monte sur le véhicule avec de possibles modifications de carrosserie (nous consulter pour confirmer la compatibilité de votre véhicule)

Références :

Référence : **BA956790655+12**

Prix : **304,00 € TTC/Pièce**

EQUIPEMENTS POUR ISUZU D-MAX II (EURO 6)



JANTE ALUMINIUM BALLISTIC 956 BLACK 9 X 18 ENTRAXE 6 X 139.7 DEPORT 12

Jante Ballistic 956 Black Un modèle du fabricant américain Ballistic baptisé 956. Finition Black. Livrée avec cache-moyeu, sans visserie
Largeur Diamètre Nb de trous Entraxe Déport Center bore 9 18 6 139.7 12 106.1 se monte sur le véhicule avec de possibles modifications de carrosserie (nous consulter pour confirmer la compatibilité de votre véhicule)

Références :

Référence : **BA956890655+12**

Prix : **333,00 € TTC/Pièce**



JANTE ALUMINIUM BALLISTIC 845 GEN2 BLACK 9 X 17 ENTRAXE 6x135/139.7 DEPORT 12

Jante Ballistic 956 BLACK Un modèle du fabricant américain Ballistic baptisé 956 black Finition black Livrée avec cache-moyeu, sans visserie
Largeur Diamètre Nb de trous Entraxe Déport Center bore 9 17 6 135/139.7 12 106.1 se monte sur le véhicule avec de possibles modifications de carrosserie (nous consulter pour confirmer la compatibilité de votre véhicule)

Références :

Référence : **BA845790655+12**

Prix : **304,00 € TTC/Pièce**

ELARGISSEURS DE VOIES



KIT DE 4 ELARGISSEURS DE VOIE ALUMINIUM HOFMANN POUR ISUZU D-MAX DE 2004 A 2020

Caractéristiques : Fabrication allemande Alliage spécifique
Homologation TÜV Stabilité directionnelle accrue Axe de centrage
Largeur 23 mm avant Largeur 30 mm arriere Caractéristiques techniques : LARGEUR (mm) : 23 avant et 30 arriere Marque: ISUZU
Modele: D-MAX PCD: 6 x 139.7 vendu en kit de 4

Références :

Référence : **HSPVA06IDM**

Prix : **338,00 € TTC/Kit**

PARE-CHOCS & PROTECTIONS

BLINDAGES / SKIS DE PROTECTION



BLINDAGE AVANT N4 8MM POUR ISUZU DMAX A PARTIR DE 2012

Skis avant : Ils facilitent l'abordage d'obstacle et en facilitent le franchissement par l'effet de glisse et par leurs inclinaisons progressives. Pour les véhicules à pont rigide, ils protègent les organes situés entre le pare-chocs et le corps de pont. Pour les véhicules à pont suspendu, ils protègent tous les organes entre le pare-chocs avant et l'arrière du berceau moteur et crémaillère de direction. En général, ils permettent la vidange moteur et le...

Références :

Référence : **BLAV52A**
Prix : **493,00 € TTC/Pièce**

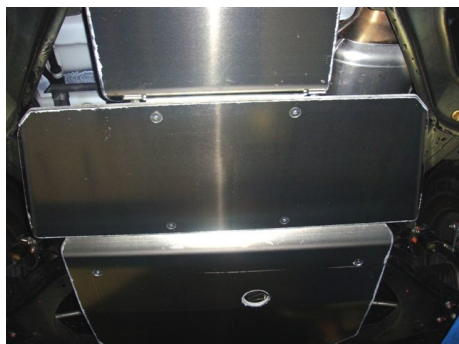

BLINDAGE BOITE DE VITESSE N4 6MM POUR D-MAX / DISCOVERY 3 ET 4 / RANGER ET BT50

Skis de boîtes de vitesses et de transfert : Lors de franchissement d'obstacles et notamment de bosse ou dune, le véhicule peut être amené à se poser plus ou moins délicatement sur « le ventre » et comme c'est souvent la boîte de transfert qui se trouve à cette position, il est fortement utile de la protéger. Ces tôles de protection présentent le minimum d'orifice et d'arrête possible afin de faciliter l'effet de glisse pour le franchissement. Les boîtes de vitesses sont moins exposées aux...

Références :

Référence : **BLBT13B**
Prix : **216,00 € TTC/Pièce**

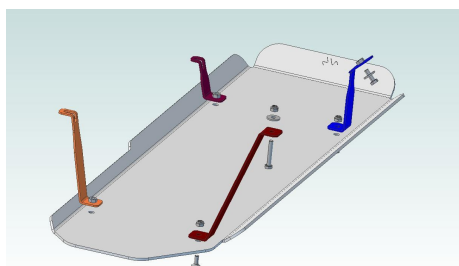

BLINDAGE DE RESERVOIR N4 6MM POUR ISUZU D-MAX A PARTIR DE 2012

Skis de réservoir : Bien souvent, de par leur position les réservoirs de carburant ne sont pas trop exposés aux chocs sur la piste mais dans les zones de franchissement, ils peuvent être également emboutis voir perforés d'autant que la protection d'origine est souvent dérisoire. Nos protections de réservoir sont réalisées en aluminium 5 ou 6 mm suivant les applications. Caractéristiques : blindage aluminium découpé au plasma ferrures sont en acier, finition peinture époxy noire...

Références :

Référence : **BLRE29B**
Prix : **391,00 € TTC/Pièce**

EQUIPEMENTS POUR ISUZU D-MAX II (EURO 6)



BLINDAGE BOITE DE TRANSFERT N4 8MM POUR ISUZU D-MAX A PARTIR DE 2012

Skis de boîtes de transfert : Lors de franchissement d'obstacles et notamment de bosse ou dune, le véhicule peut être amené à se poser plus ou moins délicatement sur « le ventre » et comme c'est souvent la boîte de transfert qui se trouve à cette position, il est fortement utile de la protéger. Ces tôles de protection présentent le minimum d'orifice et d'arrête possible afin de faciliter l'effet de glisse pour le franchissement. Nos protections les protègent des projections mais surtout...

Références :

Référence : BLBT56A

Prix : **391,00 € TTC/Pièce**



KIT DE 4 BLINDAGES ALUMINIUM 6 MM RIVAL POUR ISUZU D-MAX A PARTIR DE 2012

Le Groupe Rival développe, fabrique et distribue des protections aluminium dites "blindages" en aluminium depuis des années. Avec une capacité de production de grande capacité (700 000 plaques/an), le Groupe Rival a su se démarquer de ces concurrents. Son propre département R&D, sa coopération auprès des grands constructeurs mondiaux garantissent une amélioration constante et un renouvellement régulier de ses produits. Grâce au procédé de fabrication par emboutissage appliqué à l'aluminium (6mm), et...

Références :

Référence : 23333.9101.1.6

Prix : **1 124,00 € TTC/Kit**

PROTECTIONS BAS DE CAISSE



PROTECTION BAS DE CAISSE POUR ISUZU D-MAX 2012-2020

Paire de barres de protection latérale de bas de caisse N4-Offroad Montage sans perçage ni modification du véhicule. Fixation très rigide sur le châssis. Peinture époxy noire. Livrée avec: Nécessaire de montage Notice N4-Offroad Non compatible avec les marchepieds d'origine Option: Marchepied antidérapant Référence : N4-MP100 (la paire) Compatible avec toutes les type de cabine : Simple cab, Extra cab, Double cab Finition peinture noire époxy grainée.

Références :

Référence : MPMT001

Prix : **748,00 € TTC/Paire**

EQUIPEMENT INTÉRIEUR & EXTÉRIEUR

GALERIES ET BARRES DE BENNE



KIT DE GALERIE DE BENNE SLIMLINE II POUR PICK-UP AVEC ROLL TOP / 1425 (LARGEUR) X 1358 (LONGUEUR) - PAR FRONT RUNNER

Ce kit permet de créer une galerie de pleine taille qui s'installe au-dessus de la benne de votre pick-up lorsqu'il est équipé d'une couverture Roll Top. Ce kit de galerie Slimline II contient le plateau Slimline II (1425mm x 1358mm) et 4 pieds de Pickup Roll Top qui s'adaptent aux rails existants d'usine/OEM dans votre couverture Roll Top. Pour Ford ranger raptor, Mitsubishi L200, Toyota Hilux, Nissan Navara et Isuzu D-max (montage rail plat)

Informations Techniques :

KRRT001T - Kit de galerie de benne Slimline II pour Pick-up avec Roll Top / 1425(Largeur) x 1358(Longueur) - par Front Runner Composé de : 2 x LASS028 - Pieds de pick-up avec Roll-Top - par Front Runner montage rail plat 1 x RRSTJ07 - Plateau Slimline II - 1425mm(W) X 1358mm(L) - par Front Runner Matériaux utilisés : Revêtement époxy noir T6 aluminium 3CR12 Acier inoxydable Poids installé approximatif : 24 kg (53 lbs) Les rainures en T sur le dessus et le dessous des lamelles et des profilés de bordure...

Références :

Référence : KRRT001T
Prix : 1 225,00 € TTC/Pièce



BARRES DE PORTAGE POUR COUVRE BENNE MOUNTAIN TOP MTC314/MTC315 POUR ISUZU DMAX 2012-2020

MOUNTAIN TOP, fabricant numéro 1 mondial de couvre benne rétractable. Les produits MOUNTAIN TOP sont fait pour les conditions difficiles. Les équipes de R&D et de conception au Danemark et en Australie savent à quel point les pick-up peuvent être mis à rude épreuve. C'est pourquoi ils se consacrent à offrir le meilleur des deux mondes : Une qualité et un design danois et une conception pour résister aux environnements les plus difficiles. Les produits MOUNTAIN TOP sont de très haute...

Informations Techniques :

BARRES DE PORTAGE POUR COUVRE BENNE MOUNTAIN TOP ISUZU DMAX 2012-2020 Barres de portage compatible avec couvre benne Mountain Top Charge maxi : 75 kg Pour emporter du matériel supplémentaire comme des planches de surf ou des vélos avec vous.

Références :

Référence : MTC314-BAR
Prix : 414,00 € TTC/Pièce

EQUIPEMENTS POUR ISUZU D-MAX II (EURO 6)



KIT DE GALERIE SLIMLINE II POUR BENNE DE PICK-UP / 1425MM(L) X 1358MM(L) - DE FRONT RUNNER

Ce kit crée une galerie qui s'installe sur toute la longueur de votre benne de Pick-Up. Le kit de galerie Slimline II contient un plateau Slimline II (1425mm x 1358mm), 2 rails et 4 pieds universels pour une benne de Pick-Up qui correspondent aux rails. Toutes les galeries de Front Runner sont accompagnées de guides d'installation, tout comme les composants nécessaires pour installer le plateau Slimline II sur votre véhicule. Toutes les galeries de Front Runner sont couvertes par une...

Informations Techniques :

KRLB002T - Kit de galerie pour une benne de Pick-Up / 1425mm (largeur) x 1358mm(longueur) - Slimline II de Front Runner Contient : 1 x FITT002 - Instructions de montage pour un véhicule spécifique 2 x LASS026 - Pieds Universels pour une benne de Pick-Up 188mm (Paire) 1 x RRSTJ07 - Plateau Slimline II - 1425mm (largeur) x 1358mm (longueur) x 50mm (hauteur) 1 x TRBU001 - Rails pour une benne de Pick-Up 1000mm (Paire) Matériaux utilisés : Aluminium T6 en époxy noir Acier à haute résistance ...

Références :

Référence : KRLB002T
Prix : 1 299,00 € TTC/Pièce

PLATEAU COULISSANT BENNE



PLATEAU COULISSANT LONGUEUR AJUSTABLE POUR BENNE DE PICKUP DOUBLE/EXTRA/SIMPLE CABINE CHARGE MAXI 600KG

plateau coulissant s'adaptant à tous les modèles de pick up simple / double ou extra cabine Caractéristiques : Chargement accessible sans monter dans la benne grâce au plateau coulissant Possède un rebord en acier avec points d'ancrage permettant de sécuriser le contenu Sol résistant Peut se bloquer dans plusieurs positions pour une utilisation optimale Livré dans une longueur de 1443mm (double cabine standard)et peut être déployé jusqu'à une longueur de 1843mm Couleur : noir ...

Références :

Référence : BEDSLIDE6
Prix : 1 690,00 € TTC/Pièce

EQUIPEMENTS POUR ISUZU D-MAX II (EURO 6)



PLATEAU COULISSANT CARGOGLIDE DECKED POUR PICK UP EXTRA CABINE 1720 X 1046 MM OUVERTURE 75%

Le Cargoglide 3e génération est là! Pensé pour être plus ergonomique et avec un meilleur accès au chargement que la version précédente, le Cargoglide Decked est aussi plus léger de 20% grâce notamment à une fonte notable de la hauteur du plateau. Ainsi vous gagnerez en volume utile tout en économisant du carburant et, bien sûr, sans perte de capacité de charge. Facile à installer car livré déjà préassemblé, le cargo glide est conçu en contreplaqué de 1.9cm de type marin revêtu d'une couche...

Informations Techniques :

Longueur totale : 1720 mm Largeur totale : 1046 mm Largeur de la zone utilisable : 960 mm Poids: 59 kg Charge utile: 680 kg Extension d'ouverture : 75% de la longueur du cargoglide Note importante concernant la charge utile : lorsqu'un DCG1500 est installé sur un système de double plancher avec tiroir DECKED, la charge utile du plateau coulissant reste de 454 kg. Ce détail est clairement indiqué dans les instructions et sur un autocollant situé sur le support de montage du CargoGlide

Références :

Référence : DCG1500-6841
Prix : 2 390,00 € TTC/Pièce



PLATEAU COULISSANT CARGOGLIDE DECKED POUR PICK UP EXTRA CABINE 1720 X 1046 MM OUVERTURE 100%

Le Cargoglide 2e génération est là ! Pensé pour être plus ergonomique et avec un meilleur accès au chargement que la version précédente, le Cargoglide Decked est aussi plus léger de 20% grâce notamment à une fonte notable de la hauteur du plateau. Ainsi vous gagnerez en volume utile tout en économisant du carburant et, bien sûr, sans perte de capacité de charge. Facile à installer car livré déjà préassemblé, le cargo glide est conçu en contreplaqué de 1.9cm de type marin revêtu d'une couche...

Informations Techniques :

Longueur totale : 1737 mm Largeur totale : 1046 mm Largeur de la zone utilisable : 960 mm Poids : 116 kg Charge utile : 454 kg extension d'ouverture : 100% de la longueur du cargoglide

Références :

Référence : DCG1000XL-6841
Prix : 3 650,00 € TTC/Pièce

VÉRIN DE HAYON OU DE CAPOT

EQUIPEMENTS POUR ISUZU D-MAX II (EURO 6)



VERIN DE HAYON POUR ISUZU D-MAX DE 2007 A 2021

La meilleure façon d'abaisser le hayon Le vérin EZDown est le meilleur système pour abaisser votre hayon de pick-up en toute sécurité. Au lieu de s'ouvrir d'un « coup sec », votre hayon descendra lentement. Le système de vérin EZDown vous permet de garder les mains libres, d'amortir l'impact et de ralentir considérablement la vitesse d'ouverture. Détails sur le produit Le EZDown utilise de l'huile pour vérin Stabilus afin de fournir une plus grande facilité dans l'abaissement du hayon de...

Références :

Référence : ED0450

Prix : **92,00 € TTC/Pièce**

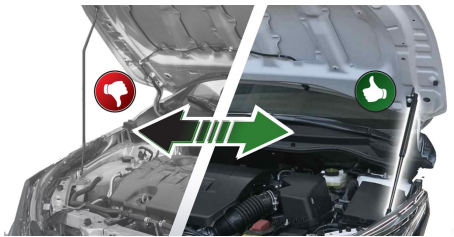

VERINS DE CAPOT POUR ISUZU D-MAX A PARTIR DE 2012

Système de vérins pour capot, permet un ouverture/fermeture facile. Fixation sans modification du véhicule sur point d'attache d'origine. L'ensemble se compose de 2 vérins, kit de montage et instructions d'installation

Références :

Référence : 2A.ST.9101.1

Prix : **84,00 € TTC/Paire**



VERINS DE HAYON TAILGATE ASSIST ARB AIDE A LA FERMETURE ET RETENUE A L'OUVERTURE POUR ISUZU D-MAX DE 2012 à 2019 (HAYON A CHARNIERES ACIER)

Les vérins de hayon Tailgate Assist de chez ARB sont la solution idéale pour abaisser et relever le hayon de votre pick-up, Tailgate Assist contrôle en toute sécurité la vitesse d'ouverture et réduit les efforts de fermeture tout en permettant une utilisation simple à une main. Chaque kit est livré avec le matériel spécifique au véhicule, y compris des supports de montage et des câbles de hayon de remplacement et des supports de guidage, le cas échéant. Ce kit se monte sur : - ISUZU D-MAX...

Références :

Référence : 4744010

Prix : **262,00 € TTC/Kit**

EQUIPEMENTS POUR ISUZU D-MAX II (EURO 6)



VERINS DE HAYON TAILGATE ASSIST ARB AIDE A LA FERMETURE ET RETENUE A L'OUVERTURE POUR ISUZU D-MAX A PARTIR DE 2012 (HAYON A CABLES)

Les vérins de hayon Tailgate Assist de chez ARB sont la solution idéale pour abaisser et relever le hayon de votre pick-up, Tailgate Assist contrôle en toute sécurité la vitesse d'ouverture et réduit les efforts de fermeture tout en permettant une utilisation simple à une main. Chaque kit est livré avec le matériel spécifique au véhicule, y compris des supports de montage et des câbles de hayon de remplacement et des supports de guidage, le cas échéant. Ce kit se monte sur : - ISUZU D-MAX à...

Références :

Référence : 4744030
Prix : 235,00 € TTC/Kit

ROLL BAR



ROLL BAR INOX DOUBLE TUBE Ø 76MM POUR ISUZU D-MAX A PARTIR DE 2012

ROLL BAR INOX Double tube - Ø 76mm Avec marquage " D-Max " sur la barre latérale Pour Isuzu D-Max à partir de 2012 Livré avec le 3ème feu stop additionnel (Fixation par double face sur la lunette arrière à l'intérieur de la cabine) Existe en version noir

Références :

Référence : RLSSK2314IX
Prix : 969,00 € TTC/Pièce



ROLL BAR INOX DOUBLE TUBE Ø 76MM NOIR POUR ISUZU DMAX A PARTIR DE 2012

Roll bar inox thermolaqué noir diamètre 76 pour Isuzu Dmax 2012+ Couleur: Noir

Références :

Référence : RLSS2314N
Prix : 895,00 € TTC/Pièce

EQUIPEMENTS POUR ISUZU D-MAX II (EURO 6)

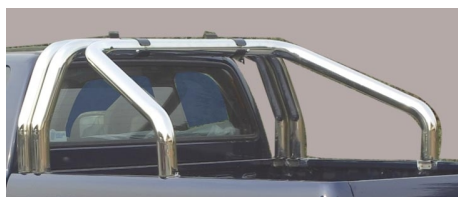

ROLL BAR INOX TRIPLE TUBES Ø 76 MM POUR ISUZU D-MAX A PARTIR DE 2012

Roll bar inox triple tubes Ø 76 mm POUR ISUZU D-MAX A PARTIR DE 2012

Références :

Référence : **RLSS3314IX**
Prix : **1 334,00 € TTC/Pièce**



ROLL BAR INOX DOUBLE TUBE Ø 76MM POUR ISUZU DMAX A PARTIR DE 2012

Roll bar inox Double tube - Ø 76MM Couleur : inox

Références :

Référence : **RLSS2314IX**
Prix : **895,00 € TTC/Pièce**



ROLL BAR INOX DOUBLE TUBES Ø70MM POUR HILUX 2005-2015 - NAVARA D40 2005-2015 - DMAX 2012+ SANS REBORDS

Double tube Ø 70mm Montage compatible avec bac de benne, avec ou sans rebords (dans le cas d'un montage sur rebords prévoir kit de fixation optionnel pour bac de benne avec rebords). Couleur : Inox Se monte sur Toyota HILUX Vigo (2005-2015) Nissan Navara NAVARA D40 (2005-2015) Isuzu DMAX (2012+) avec bac de benne sans rebords

Références :

Référence : **ME888563**
Prix : **1 054,20 € TTC/Pièce**

COUVRE BENNE

EQUIPEMENTS POUR ISUZU D-MAX II (EURO 6)



TONNEAU COVER EN ALUMINIUM DOUBLE CAB POUR ISUZU D-MAX A PARTIR DE 2012

TONNEAU COVER EN ALUMINIUM DOUBLE CAB POUR ISUZU D-MAX A PARTIR DE 2012 TONNEAU COVER ALUMINIUM UPSTONE - Nouveau système de fixation SANS PERCAGES - Système de sécurisation de la porte de benne SANS PERCAGE. - Montage/démontage facile pour l'utilisateur final afin de charger les objets encombrants. - Suppression de la "plaque avant", ce tonneau cover devient l'unique modèle Aluminium du marché couvrant l'intégralité de la benne. - Nouvelle serrure avec pad ABS intégré au profil Aluminium....

Références :

Référence : EVOS700S

Prix : **1 930,00 € TTC/Pièce**



TONNEAU COVER EN ALUMINIUM EXTRA CAB POUR ISUZU D-MAX A PARTIR DE 2012

TONNEAU COVER EN ALUMINIUM EXTRA CAB POUR ISUZU D-MAX A PARTIR DE 2012 TONNEAU COVER ALUMINIUM UPSTONE - Nouveau système de fixation SANS PERCAGES - Système de sécurisation de la porte de benne SANS PERCAGE. - Montage/démontage facile pour l'utilisateur final afin de charger les objets encombrants. - Suppression de la "plaque avant", ce tonneau cover devient l'unique modèle Aluminium du marché couvrant l'intégralité de la benne. - Nouvelle serrure avec pad ABS intégré au profil Aluminium. -...

Références :

Référence : EVOS750S

Prix : **2 202,00 € TTC/Pièce**



TONNEAU COVER EN ALUMINIUM NOIR DOUBLE CABINE POUR ISUZU D-MAX A PARTIR DE 2012

TONNEAU COVER EN ALUMINIUM NOIR DOUBLE CABINE POUR ISUZU D-MAX A PARTIR DE 2012 TONNEAU COVER ALUMINIUM THERMOLAQUE NOIR UPSTONE - Thermolaqué en noir - Nouveau système de fixation SANS PERCAGES - Système de sécurisation de la porte de benne SANS PERCAGE. - Montage/démontage facile pour l'utilisateur final afin de charger les objets encombrants. - Suppression de la "plaque avant", ce tonneau cover devient l'unique modèle Aluminium du marché couvrant l'intégralité de la benne. - Nouvelle...

Références :

Référence : EVOS700SB

Prix : **2 260,00 € TTC/Pièce**

EQUIPEMENTS POUR ISUZU D-MAX II (EURO 6)



TONNEAU COVER EN ALUMINIUM NOIR EXTRA CAB POUR ISUZU D-MAX A PARTIR DE 2012

TONNEAU COVER EN ALUMINIUM NOIR EXTRA CAB POUR ISUZU D-MAX A PARTIR DE 2012 TONNEAU COVER ALUMINIUM THERMOLAQUE NOIR UPSTONE - Thermolaqué en noir - Nouveau système de fixation SANS PERCAGES - Système de sécurisation de la porte de benne SANS PERCAGE. - Montage/démontage facile pour l'utilisateur final afin de charger les objets encombrants. - Suppression de la "plaque avant", ce tonneau cover devient l'unique modèle Aluminium du marché couvrant l'intégralité de la benne. - Nouvelle...

Références :

Référence : EVOS750SB
Prix : 2 338,00 € TTC/Pièce



COUVRE BENNE ROLL TOP COVER NOIR MOUNTAIN TOP POUR ISUZU DMAX 2012-2020 CREW CABINE

MOUNTAIN TOP, fabricant numéro 1 mondial de couvre benne rétractable. Les produits MOUNTAIN TOP sont fait pour les conditions difficiles. Les équipes de R&D et de conception au Danemark et en Australie savent à quel point les pick-up peuvent être mis à rude épreuve. C'est pourquoi ils se consacrent à offrir le meilleur des deux mondes : Une qualité et un design danois et une conception pour résister aux environnements les plus difficiles. Les produits MOUNTAIN TOP sont de très haute...

Informations Techniques :

COUVRE BENNE MOUNTAIN TOP NOIR ISUZU DMAX CREW CABINE 2012-2020 Permet d'ouvrir et fermer rapidement la benne Vitesse d'enroulage réglable (+ ou - rapide). Le rideau peut s'arrêter et se verrouiller sur de multiples positions Installation simple et sans perçage. Poignée avec serrure intégrée. Fermeture à clé. Permet, une fois ouvert, d'accéder à la benne depuis les 3 côtés Résiste aux intempéries et à l'exposition UV Traité contre la rouille

Références :

Référence : MTC314-B
Prix : 2 384,00 € TTC/Pièce

EQUIPEMENTS POUR ISUZU D-MAX II (EURO 6)



COUVRE BENNE ROLL TOP COVER NOIR MOUNTAIN TOP POUR ISUZU DMAX 2012-20120 SPACE CABINE

MOUNTAIN TOP, fabricant numéro 1 mondial de couvre benne rétractable. Les produits MOUNTAIN TOP sont fait pour les conditions difficiles. Les équipes de R&D et de conception au Danemark et en Australie savent à quel point les pick-up peuvent être mis à rude épreuve. C'est pourquoi ils se consacrent à offrir le meilleur des deux mondes : Une qualité et un design danois et une conception pour résister aux environnements les plus difficiles. Les produits MOUNTAIN TOP sont de très haute qualité...

Informations Techniques :

COUVRE BENNE MOUNTAIN TOP NOIR POUR ISUZU DMAX SPACE CABINE 2012-2020 Permet d'ouvrir et fermer rapidement la benne Vitesse d'enroulage réglable (+ ou - rapide). Le rideau peut s'arrêter et se verrouiller sur de multiples positions Installation simple et sans perçage. Poignée avec serrure intégrée. Fermeture à clé. Permet, une fois ouvert, d'accéder à la benne depuis les 3 côtés Résiste aux intempéries et à l'exposition UV Traité contre la rouille

Références :

Référence : **MTC315-B**
Prix : **2 511,00 € TTC/Pièce**



BARRES DE PORTAGE POUR COUVRE BENNE MOUNTAIN TOP MTC314/MTC315 POUR ISUZU DMAX 2012-2020

MOUNTAIN TOP, fabricant numéro 1 mondial de couvre benne rétractable. Les produits MOUNTAIN TOP sont fait pour les conditions difficiles. Les équipes de R&D et de conception au Danemark et en Australie savent à quel point les pick-up peuvent être mis à rude épreuve. C'est pourquoi ils se consacrent à offrir le meilleur des deux mondes : Une qualité et un design danois et une conception pour résister aux environnements les plus difficiles. Les produits MOUNTAIN TOP sont de très haute...

Informations Techniques :

BARRES DE PORTAGE POUR COUVRE BENNE MOUNTAIN TOP ISUZU DMAX 2012-2020 Barres de portage compatible avec couvre benne Mountain Top Charge maxi : 75 kg Pour emporter du matériel supplémentaire comme des planches de surf ou des vélos avec vous.

Références :

Référence : **MTC314-BAR**
Prix : **414,00 € TTC/Pièce**

EQUIPEMENTS POUR ISUZU D-MAX II (EURO 6)



BACHE SOUPLE NOIRE POUR ISUZU D-MAX EXTRA CABINE A PARTIR DE 2012

Nous sommes fiers de vous présenter la Bâche Souple Keko Noire pour Isuzu D-Max 2020+ Space Cabine. Si vous possédez ce modèle de véhicule et que vous recherchez une bâche haut de gamme à un prix compétitif, vous êtes au bon endroit. Caractéristiques Principales : Installation Facile et Rapide : Cette bâche est conçue pour une installation simple et rapide. Vous n'avez pas besoin de compétences particulières pour la mettre en place. C'est un ajout pratique à votre Isuzu...

Références :

Référence : **SFTC1050**
Prix : **580,00 € TTC/Pièce**

FRANCHISSEMENT & OUTILLAGE

BLOCAGES DE DIFFÉRENTIEL



ELocker™

KIT BLOCAGE DE DIFFERENTIEL ELOCKER ARRIERE 100% ELECTRIQUE AVEC ROULEMENTS

BLOCAGE DE DIFFERENTIEL ELOCKER 100% ELECTRIQUE ARRIEREKIT AVEC ROULEMENTS Véhicules : ISUZU DMAX 4X4 TFS85 A PARTIR DE 2008-12/2019 Nombre de Cannelures : 26 Proposés depuis peu par les fabricants Harrop et Eaton, les blocages de différentiels électromagnétiques ELockers sont désormais disponibles en France. Terrain Tamer va distribuer le blocage de différentiel « Elocker », à la fois très innovant et extrêmement performant. Outre leur très haute qualité de fabrication et leur...

Références :

Référence : **A11559-18TT**
Prix : **2 563,00 € TTC/Kit**



ELocker™

KIT BLOCAGE DE DIFFERENTIEL ELOCKER AVANT 100% ELECTRIQUE AVEC ROULEMENTS

BLOCAGE DE DIFFERENTIEL ELOCKER 100% ELECTRIQUE AVANTKIT AVEC ROULEMENTS Véhicules : ISUZU DMAX 4X4 TFS85 A PARTIR DE 2008-12/2019 Nombre de Cannelures : 17 Proposés depuis peu par les fabricants Harrop et Eaton, les blocages de différentiels électromagnétiques ELockers sont désormais disponibles en France. Terrain Tamer va distribuer le blocage de différentiel « Elocker », à la fois très innovant et extrêmement performant. Outre leur très haute qualité de fabrication et leur...

Références :

Référence : **A11556-11TT**
Prix : **2 502,00 € TTC/Kit**

EQUIPEMENTS POUR ISUZU D-MAX II (EURO 6)



ELocker

KIT BLOCAGE DE DIFFERENTIEL ELOCKER AVANT 100% ELECTRIQUE AVEC ROULEMENTS

BLOCAGE DE DIFFERENTIEL ELOCKER 100% ELECTRIQUE AVANT Véhicules : ISUZU DMAX 4X4 TFS85 A PARTIR DE 2008-12/2019 Nombre de Cannelures : 17 Proposés depuis peu par les fabricants Harrop et Eaton, les blocages de différentiels électromagnétiques ELockers sont désormais disponibles en France. Terrain Tamer va distribuer le blocage de différentiel « Elocker », à la fois très innovant et extrêmement performant. Outre leur très haute qualité de fabrication et leur conception à 4 ...

Références :

Référence : A11556

Prix : 2 424,00 € TTC/Pièce



ELocker

BLOCAGE DE DIFFERENTIEL ELOCKER ARRIERE 100% ELECTRIQUE

BLOCAGE DE DIFFERENTIEL ELOCKER 100% ELECTRIQUE ARRIERE Véhicules : ISUZU DMAX 4X4 TFS85 A PARTIR DE 2008-12/2019 Nombre de Cannelures : 26 Proposés depuis peu par les fabricants Harrop et Eaton, les blocages de différentiels électromagnétiques ELockers sont désormais disponibles en France. Terrain Tamer va distribuer le blocage de différentiel « Elocker », à la fois très innovant et extrêmement performant. Outre leur très haute qualité de fabrication et leur conception à 4 ...

Références :

Référence : A11559

Prix : 2 424,00 € TTC/Pièce



BLOCAGE DE DIFFERENTIEL AVANT AIR LOCKER POUR ISUZU D-MAX (vendu sans compresseur)

Blocage ARB pour Isuzu D-Max à partir de 06/12 D-Max 03 - 05/12 LE BLOCAGE ARB COMPREND : (livré sans compresseur) le différentiel, la tuyauterie, les raccords, la notice de montage, les instructions d'utilisation et la liste des pièces détachées. Quand un véhicule prend un virage, la roue extérieure parcourt une plus grande distance que la roue intérieure, elle doit donc tourner plus vite. Sur tous les véhicules, c'est le différentiel placé entre les...

Informations Techniques :

Certaines constructions entre décembre 1996 et mai 1998 utilisaient un autre modèle de pont avec des boulons de couronne différents. Il peut être remplacé par des modèles pont antérieurs ou ultérieurs ayant le même ratio pour l'installation du Air Locker.

Références :

Référence : RD203

Prix : 1 200,00 € TTC/Pièce

EQUIPEMENTS POUR ISUZU D-MAX II (EURO 6)



BLOCAGE DE DIFFERENTIEL ARRIERE AIR LOCKER POUR ISUZU D-MAX (vendu sans compresseur)

Blocage ARB arrière pour - Isuzu D-Max 2.5l 06/ 12 -> D-Max 3.0l de 03 - 05/12 Trooper 83 à 93 2,8 TD et V6 - Opel Campo 3.1l 01/97-02 Campo 3.1 l jusqu'à 12/96 Monterey jusqu'à 04/98 LE BLOCAGE ARB COMPREND : (livré sans compresseur) le différentiel, la tuyauterie, les raccords, la notice de montage, les instructions d'utilisation et la liste des pièces détachées. Quand un véhicule prend un virage, la roue extérieure parcourt une plus grande...

Références :

Référence : RD261

Prix : 1 290,00 € TTC/Pièce

PIÈCES RECHANGE & ENTRETIEN

EMBRAYAGE



KIT EMBRAYAGE RENFORCE XTREME OUTBACK +15% 490 NM POUR ISUZU D-MAX 2.5L TD A PARTIR DE 2012 EURO5

Disque d'embrayage renforcée avec revêtement organique et mécanisme renforcé (avec une pression supérieure). La pédale d'embrayage peut éventuellement devenir sensiblement plus dure (augmentation de tenue 25 %) Utilisation Idéale pour tracter les remorques ou fonctionnement avec une charge spéciale, loisirs, dunes kit complet : Disque d'embrayage mécanisme butée roulement kit adapté pour les véhicules suivants : ISUZU D-MAX 2.5L TD A PARTIR DE 2012 EURO...

Références :

Référence : KIZ28007-1A

Prix : 941,00 € TTC/Kit

EQUIPEMENTS POUR ISUZU D-MAX II (EURO 6)**KIT EMBRAYAGE RENFORCE XTREME OUTBACK
+15% 490 NM POUR ISUZU DMAX 1.9 DDI A PARTIR
DE 2017**

Disque d'embrayage renforcée avec revêtement organique et mécanisme renforcé (avec une pression supérieure). La pédale d'embrayage peut éventuellement devenir sensiblement plus dure (augmentation de tenue 25 %) Recommandé pour : les véhicules avec des modifications de performances mineures, utilisés quotidiennement mais également hors route, tout terrain, dunes et les véhicules qui remorquent régulièrement. Le kit d'embrayage organique robuste offre une excellente maniabilité ainsi qu'une...

Informations Techniques :

Caractéristiques: Capacité de couple 490 Nm pression du disque 915 kg dimensions : 275 x 24 x 25.4 mm

Références :

Référence : **KIZ28009-1A**

Prix : **858,00 € TTC/Kit**

SYSTÈME FERMETURE CENTRALISÉE HAYON**SYSTEME DE FERMETURE CENTRALISEE SUR
HAYON POUR ISUZU D-MAX DE 2012 A 2020 -
AVEC SERRURE**

Le Système de Fermeture Centralisée sur Hayon avec Serrure est la solution parfaite pour ceux qui souhaitent allier sécurité et praticité. Conçu spécifiquement pour les modèles Isuzu D-Max 2012/2020 équipés d'une serrure de hayon, ce système vous permet de coupler la fermeture du hayon avec le verrouillage centralisé de votre véhicule. Désormais, verrouiller votre D-Max est aussi simple que de verrouiller votre hayon, offrant ainsi une tranquillité d'esprit supplémentaire. Caractéristiques...

Références :

Référence : **FC702**

Prix : **184,00 € TTC/Pièce**

PIÈCES RECHANGE SUSPENSION

EQUIPEMENTS POUR ISUZU D-MAX II (EURO 6)



**COUPELLE SUPERIEUR D'AMORTISSEUR OME
POUR ISUZU D-MAX A PARTIR DE 2012**

Références :

Référence : OMEMH004
Prix : **127,00 € TTC/Pièce**