

## EQUIPEMENTS POUR ISUZU D-MAX II (EURO 5)



*Les références présentées sur ce document ne constituent pas  
une liste exhaustive des équipements disponibles pour le ISUZU D-MAX II (EURO 5)  
Il peut y avoir d'autres produits adaptés à ce véhicule.  
Voir les conditions de vente sur <https://www.equip-raid.fr/>*

## PERFORMANCE & OPTIMISATION

### EMBAYAGE RENFORCÉ



#### **KIT EMBRAYAGE RENFORCE XTREME OUTBACK +15% 490 NM POUR ISUZU D-MAX 2.5L TD A PARTIR DE 2012 EURO5**

Disque d'embrayage renforcée avec revêtement organique et mécanisme renforcé (avec une pression supérieure). La pédale d'embrayage peut éventuellement devenir sensiblement plus dure (augmentation de tenue 25 %) Utilisation Idéale pour tracter les remorques ou fonctionnement avec une charge spéciale, loisirs, dunes kit complet : Disque d'embrayage mécanisme butée roulement kit adapté pour les véhicules suivants : ISUZU D-MAX 2.5L TD A PARTIR DE 2012 EURO...

**Références :**

**Référence : KIZ28007-1A**

Prix : **941,00 € TTC/Kit**

### ECHAPPEMENTS INOX 4X4



#### **SORTIE LATÉRALE D'ÉCHAPPEMENT INOX APRES FILTRE A PARTICULE POUR ISUZU D-MAX A PARTIR DE 2012-2020 2.5L TD**

Spécialiste de l'échappement inox depuis plus de 10 ans, Tecinox étudie, conçoit et fabrique tous les systèmes d'échappement sur mesure et prêt à poser pour les 4x4. Les avantages de la ligne d'échappement Tecinox : Amélioration du rendement des flux de gaz de votre véhicule tout terrain : augmentation du couple moteur. Amélioration de la garde au sol, diminution du poids. Conception INOX : augmente la durée de vie de votre échappement. Ligne...

**Références :**

**Référence : ISUZ108**

Prix : **318,00 € TTC/Kit**

**EQUIPEMENTS POUR ISUZU D-MAX II (EURO 5)****LIGNE ECHAPPEMENT COMPLETE INOX POUR  
ISUZU D-MAX 2.5L A PARTIR DE 2012**

Spécialiste de l'échappement inox depuis plus de 10 ans, Tecinox étudie, conçoit et fabrique tous les systèmes d'échappement sur mesure et prêt à poser pour les 4x4. Les avantages de la ligne d'échappement Tecinox : Amélioration du rendement des flux de gaz de votre véhicule tout terrain : augmentation du couple moteur. Amélioration de la garde au sol, diminution du poids. Conception INOX : augmente la durée de vie de votre échappement. Ligne...

**Informations Techniques :**

*Photo non contractuelle.*

**Références :**

**Référence : ECHAPDMAX2012**  
Prix : **1 162,80 € TTC/Kit**

**ECHAPPEMENT INOX : INTERMEDIAIRE SANS  
SILENCIEUX ET TUBE ARRIERE, APRES TUBE  
PRIMAIRE POUR ISUZU D-MAX DE 2012-2020 2.5L  
TD****Références :**

**Référence : ISUZ107**  
Prix : **523,00 € TTC/Pièce**

**ECHAPPEMENT INOX : EURO 5, CATALYSEUR  
SPORT, (nous consulter) POUR ISUZU D-MAX DE  
2012-2020 2.5L TD****Références :**

**Référence : ISUZ109**  
Prix : **0,00 € TTC/Pièce**

## EQUIPEMENTS POUR ISUZU D-MAX II (EURO 5)



**ECHAPPEMENT INOX : EURO 5, TUBE  
REMPACEMENT FILTRE A PARTICULE POUR  
ISUZU D-MAX DE 2012-2020 2.5L TD**

**EQUIP RAID**

145 RUE DE L'ÎLE NAPOLÉON  
68100 MULHOUSE  
TÉL: +33 (0)3 89 61 90 88 / FAX: +33 (0)3 89 61 70 67  
E-MAIL : [vpc@equip-RAID.FR](mailto:vpc@equip-RAID.FR)

Prix valables du 01/05/2026 au 31/05/2026  
TVA 20% incluse  
Document non contractuel (ref : cat\_D-MAXII(EURO5)\_05\_2026)  
Photos non contractuelles

Magasin ouvert le lundi de 14h à 18h,  
du mardi au vendredi de 9h à 12h et de 14h à 18h  
et le samedi de 9h à 12h

[www.equip-raid.fr](http://www.equip-raid.fr)

## EQUIPEMENTS POUR ISUZU D-MAX II (EURO 5)

**Références :**

**Référence : ISUZ110**

Prix : **935,00 € TTC/Pièce**



**ECHAPPEMENT INOX : EURO 5, TUBE PRIMAIRE, APRES FILTRE A PARTICULE POUR ISUZU D-MAX DE 2012-2020 2.5L TD**

**Références :**

**Référence : ISUZ111**

Prix : **701,00 € TTC/Pièce**



**ECHAPPEMENT INOX : INTERMEDIAIRE AVEC SILENCIEUX + TUBE ARRIERE, APRES TUBE PRIMAIRE POUR ISUZU D-MAX 2.5L TD 163HP**

Cet échappement avec silencieux est parfaitement adapté pour un montage en association avec notre supprimeur de FAP réf.ISUZ110. Le silencieux qui l'équipe permet de conserver une bonne contre-pression en sortie du turbo, garant d'un maintien du couple à bas régime. La combinaison de ces 2 éléments fonctionne parfaitement et amène un net regain de performances tout en maintenant un niveau sonore raisonnable sur un registre sportif. Si vous souhaitez conserver le FAP, d'origine, vous...

**Informations Techniques :**

*Garantie tous défauts de fabrication 5 ans Modèle D-MAX 2.5L TD, 163HP Type 4x4 Année 2012, 2013, 2014, 2015, 2016 Chassis Unique INOX 304L Diamètre du tube 63,5 mm X 1,5 mm (Passage effectif interne)*

**Références :**

**Référence : ISUZ112**

Prix : **1 084,00 € TTC/Pièce**

MOYEUX

## EQUIPEMENTS POUR ISUZU D-MAX II (EURO 5)



### MOYEUX DEBRAYABLES AVM POUR ISUZU ET OPEL

AVM est le célèbre manufacturier brésilien de moyeux débrayables (automatiques ou non). Leader mondial de la spécialité, la qualité des produits AVM n'est plus à démontrer. Les moyeux AVM viennent en remplacement des moyeux automatiques d'origine. L'emploi sur le pont avant augmente la fluidité de conduite tout en réduisant le bruit et la consommation. Ces moyeux débrayables vous permettront de réaliser des économies de carburant et sur l'usure des pneus du train avant quand il n'est pas...

#### Références :

Référence : **AVM433**

Prix : **169,00 € TTC/Paire**

## SNORKELS & ACCESSOIRES



### SNORKEL SAFARI POUR ISUZU D-MAX 2.5 ET 1.9 TD DE 2012 A 12/2020

Pionniers au début des années 80, les snorkels Safari répondaient à un besoin de la part des offroaders de protéger leur moteur de la poussière et des très nombreux passages à gué rencontrés lors de raids. Sans doute les meilleurs dans les conditions les plus difficiles, les snorkels Safari sont minutieusement conçus, testés et fabriqués pour chaque modèle de 4x4. Les snorkels Safari sont choisis dans le monde entier. Les snorkels Safari sont fabriqués dans les matières les plus robustes : un...

#### Informations Techniques :

POSITIONNEMENT DU SNORKEL : DROITE.

#### Références :

Référence : **SS175HF**

Prix : **498,00 € TTC/Pièce**

## SUSPENSION & REHAUSSE

### KIT COMPLET SUSPENSION

## EQUIPEMENTS POUR ISUZU D-MAX II (EURO 5)



### KIT DE SUSPENSION OME NITROCHARGER PLUS REHAUSSE +40/50MM TARAGE MEDIUM POUR ISUZU D-MAX 2012-2020

Kit Suspension OME Nitrocharger Plus +40/50 mm – Isuzu D-Max 2012-2020 (Tarage medium) Offrez à votre Isuzu D-Max (2012-2020) un comportement routier optimisé et une meilleure capacité de franchissement avec ce kit suspension OME Nitrocharger Plus. Grâce à une rehausse de +40 à +50 mm (+4/5 cm) et un tarage Medium avant et arrière, ce kit est parfaitement adapté à un usage polyvalent : quotidien, tout-terrain et voyages chargés de façon modérée. Contenu du kit 2 ressorts avant OME...

Références :

Référence : **KITOME31**

Prix : **2 267,00 € TTC/Kit**



### KIT DE SUSPENSION OME NITROCHARGER PLUS REHAUSSE +40/50MM TARAGE +300KG POUR ISUZU D-MAX 2012-2020

Kit Suspension OME Nitrocharger plus +40/50 mm – Isuzu D-Max 2012-2020 (Tarage +300 kg) Améliorez les capacités de votre Isuzu D-Max (2012-2020) avec ce kit suspension OME Nitro+ spécialement développé pour les charges renforcées. Avec une rehausse de +40 à +50 mm (+4/5 cm) et un tarage arrière +300 kg, il combine confort, robustesse et performance, que ce soit en utilisation quotidienne ou en tout-terrain exigeant. Contenu du kit 2 ressorts avant OME (tarage indifférent) 2 amortisseurs...

Références :

Référence : **KITOME32**

Prix : **2 416,00 € TTC/Kit**



### KIT DE SUSPENSION OME NITROCHARGER PLUS REHAUSSE +40/50MM TARAGE +600KG POUR ISUZU D-MAX 2012-2020

Kit Suspension OME Nitrocharger Plus +40/50 mm – Isuzu D-Max 2012-2020 (Tarage +600 kg) Boostez les performances de votre Isuzu D-Max (2012-2020) avec ce kit suspension OME Sport spécialement conçu pour les charges lourdes. Grâce à une rehausse de +40 à +50 mm (+4/5 cm) et un tarage arrière renforcé +600 kg, ce kit assure stabilité, robustesse et longévité, même dans les conditions les plus exigeantes. Contenu du kit 2 ressorts avant OME (tarage indifférent) 2 amortisseurs avant...

Références :

Référence : **KITOME33**

Prix : **2 504,00 € TTC/Kit**

## EQUIPEMENTS POUR ISUZU D-MAX II (EURO 5)



### **KIT DE SUSPENSION TERRAIN TAMER AVEC AMORTISSEUR PRO SHOCK REHAUSSE +40/50MM POUR ISUZU D-MAX DE 2012 A 2020**

Depuis 1969 TERRAIN TAMER développe et fabrique des pièces avec une seule idée en tête : celle de vous garantir la plus extrême fiabilité. Pendant plus de 50 ans, nous avons conçu, fabriqué, et testés des pièces qui permettent aux conducteurs de circuler dans des environnements extrêmement difficiles en toute sérénité. Qu'il s'agisse d'une utilisation: Loisirs : Chasse, Pêche, charges lourdes, tractions de remorques... Professionnels : Artisans, Agriculteurs, Apiculteurs, Dépanneuses,...

**Références :**

**Référence : SK073P**

Prix : **4 373,28 € TTC/Kit**



### **KIT DE SUSPENSION TERRAIN TAMER REHAUSSE +40/50MM POUR ISUZU D-MAX DE 2012 A 2020**

Depuis 1969 TERRAIN TAMER développe et fabrique des pièces avec une seule idée en tête : celle de vous garantir la plus extrême fiabilité. Pendant plus de 50 ans, nous avons conçu, fabriqué, et testé des pièces qui permettent aux conducteurs de circuler dans des environnements extrêmement difficiles en toute sérénité. Qu'il s'agisse d'une utilisation : Loisirs : Chasse, Pêche, charges lourdes, tractions de remorques... Professionnels : Artisans, Agriculteurs, Apiculteurs, Dépanneuses,...

**Références :**

**Référence : SK073**

Prix : **2 140,00 € TTC/Kit**



### **KIT DE SUSPENSION PEDDERS REHAUSSE + 40MM TARAGE CONFORT POUR ISUZU DMAX A PARTIR DE 2012 EZIFIT**

Kit suspensions Pedders ISUZU D-MAX à partir de 2012 Le leader australien de la suspension 4x4 arrive en France. Pedders créée en 1950 conçoit et fabrique une gamme très complète de suspensions renforcées pour une grande majorité de véhicules 4x4 baptisée TrakRyder. Performance et robustesse sont les mots d'ordres de ce géant Australien afin de proposer LES meilleurs produits du marché. 60 ans de recherche et développement ont été nécessaires, une écoute particulière des demandes faites par leurs...

**Références :**

**Référence : KITPEDEZ12**

Prix : **1 819,00 € TTC/Kit**



## EQUIPEMENTS POUR ISUZU D-MAX II (EURO 5)



### KIT DE SUSPENSION PEDDERS REHAUSSE +40MM TARAGE HEAVY DUTY POUR ISUZU D-MAX A PARTIR DE 2012

Kit suspensions Pedders ISUZU D-MAX A PARTIR DE 2012 Le leader australien de la suspension 4x4 arrive en France. Pedders créée en 1950 conçoit et fabrique une gamme très complète de suspensions renforcées pour une grande majorité de véhicules 4x4 baptisée TrakRyder. Performance et robustesse sont les mots d'ordres de ce géant Australien afin de proposer LES meilleurs produits du marché. 60 ans de recherche et développement ont été nécessaires, une écoute particulière des demandes faites par leurs...

Références :

Référence : **KITPED10**  
Prix : **1 687,00 € TTC/Kit**



### KIT DE SUSPENSION PEDDERS REHAUSSE +40MM TARAGE EXTRA HEAVY DUTY POUR ISUZU D-MAX A PARTIR DE 2012

Kit suspensions Pedders ISUZU D-MAX A PARTIR DE 2012 Le leader australien de la suspension 4x4 arrive en France. Pedders créée en 1950 conçoit et fabrique une gamme très complète de suspensions renforcées pour une grande majorité de véhicules 4x4 baptisée TrakRyder. Performance et robustesse sont les mots d'ordres de ce géant Australien afin de proposer LES meilleurs produits du marché. 60 ans de recherche et développement ont été nécessaires, une écoute particulière des demandes faites par leurs...

Références :

Référence : **KITPED11**  
Prix : **1 773,00 € TTC/Kit**



### KIT DE SUSPENSION COMBINÉ ASSEMBLÉ TERRAIN TAMER REHAUSSE +40/50MM POUR ISUZU D-MAX DE 2012 A 2020

Depuis 1969 TERRAIN TAMER développe et fabrique des pièces avec une seule idée en tête : celle de vous garantir la plus extrême fiabilité. Pendant plus de 50 ans, nous avons conçu, fabriqué, et testé des pièces qui permettent aux conducteurs de circuler dans des environnements extrêmement difficiles en toute sérénité. Qu'il s'agisse d'une utilisation : Loisirs : Chasse, Pêche, charges lourdes, tractions de remorques... Professionnels : Artisans, Agriculteurs, Apiculteurs, Dépanneuses,...

Références :

Référence : **SK073A**  
Prix : **2 280,00 € TTC/Kit**

**EQUIPEMENTS POUR ISUZU D-MAX II (EURO 5)**



**KIT DE SUSPENSION TERRAIN TAMER AVEC  
LAMES PARABOLIQUES 0-400KG REHAUSSE  
+40/50MM POUR ISUZU D-MAX DE 2012 A 2020**

Depuis 1969 TERRAIN TAMER développe et fabrique des pièces avec une seule idée en tête : celle de vous garantir la plus extrême fiabilité. Pendant plus de 50 ans, nous avons conçu, fabriqué, et testé des pièces qui permettent aux conducteurs de circuler dans des environnements extrêmement difficiles en toute sérénité. Qu'il s'agisse d'une utilisation : Loisirs : Chasse, Pêche, charges lourdes, tractions de remorques... Professionnels : Artisans, Agriculteurs, Apiculteurs, Dépanneuses,...

**Références :**

**Référence : SK073-P400**  
Prix : **2 440,00 € TTC/Kit**



**KIT DE SUSPENSION TERRAIN TAMER AVEC  
LAMES PARABOLIQUES 400-700KG REHAUSSE  
+40/50MM POUR ISUZU D-MAX DE 2012 A 2020**

Depuis 1969 TERRAIN TAMER développe et fabrique des pièces avec une seule idée en tête : celle de vous garantir la plus extrême fiabilité. Pendant plus de 50 ans, nous avons conçu, fabriqué, et testé des pièces qui permettent aux conducteurs de circuler dans des environnements extrêmement difficiles en toute sérénité. Qu'il s'agisse d'une utilisation : Loisirs : Chasse, Pêche, charges lourdes, tractions de remorques... Professionnels : Artisans, Agriculteurs, Apiculteurs, Dépanneuses,...

**Références :**

**Référence : SK073-P700**  
Prix : **2 540,00 € TTC/Kit**



**KIT DE SUSPENSION TERRAIN TAMER AVEC  
LAMES PARABOLIQUES 700-850 KG REHAUSSE  
+40/50MM POUR ISUZU D-MAX DE 2012 A 2020**

Depuis 1969 TERRAIN TAMER développe et fabrique des pièces avec une seule idée en tête : celle de vous garantir la plus extrême fiabilité. Pendant plus de 50 ans, nous avons conçu, fabriqué, et testé des pièces qui permettent aux conducteurs de circuler dans des environnements extrêmement difficiles en toute sérénité. Qu'il s'agisse d'une utilisation : Loisirs : Chasse, Pêche, charges lourdes, tractions de remorques... Professionnels : Artisans, Agriculteurs, Apiculteurs, Dépanneuses,...

**Références :**

**Référence : SK073-P850**  
Prix : **2 940,00 € TTC/Kit**

## EQUIPEMENTS POUR ISUZU D-MAX II (EURO 5)

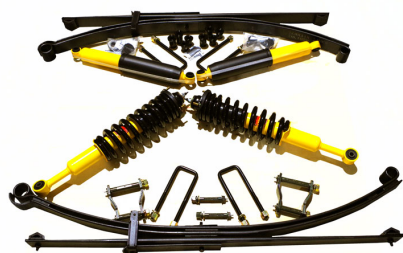

### KIT DE SUSPENSION COMBINÉ ASSEMBLÉ TERRAIN TAMER REHAUSSE +40/50MMET LAMES PARABOLIQUES +0-400KG POUR ISUZU D-MAX DE 2012 A 2020

Depuis 1969 TERRAIN TAMER développe et fabrique des pièces avec une seule idée en tête : celle de vous garantir la plus extrême fiabilité. Pendant plus de 50 ans, nous avons conçu, fabriqué, et testé des pièces qui permettent aux conducteurs de circuler dans des environnements extrêmement difficiles en toute sérénité. Qu'il s'agisse d'une utilisation : Loisirs : Chasse, Pêche, charges lourdes, tractions de remorques... Professionnels : Artisans, Agriculteurs, Apiculteurs, Dépanneuses,...

Références :

Référence : **SK073A-P400**

Prix : **2 580,00 € TTC/Kit**

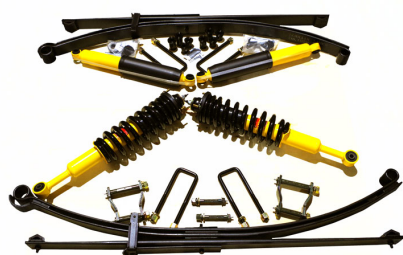

### KIT DE SUSPENSION COMBINÉ ASSEMBLÉ TERRAIN TAMER REHAUSSE +40/50MMET LAMES PARABOLIQUES +400-700KG POUR ISUZU D-MAX DE 2012 A 2020

Depuis 1969 TERRAIN TAMER développe et fabrique des pièces avec une seule idée en tête : celle de vous garantir la plus extrême fiabilité. Pendant plus de 50 ans, nous avons conçu, fabriqué, et testé des pièces qui permettent aux conducteurs de circuler dans des environnements extrêmement difficiles en toute sérénité. Qu'il s'agisse d'une utilisation : Loisirs : Chasse, Pêche, charges lourdes, tractions de remorques... Professionnels : Artisans, Agriculteurs, Apiculteurs, Dépanneuses,...

Références :

Référence : **SK073A-P700**

Prix : **2 680,00 € TTC/Kit**

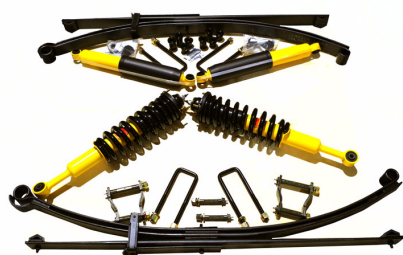

### KIT DE SUSPENSION COMBINÉ ASSEMBLÉ TERRAIN TAMER REHAUSSE +40/50MMET LAMES PARABOLIQUES +700-850KG POUR ISUZU D-MAX DE 2012 A 2020

Depuis 1969 TERRAIN TAMER développe et fabrique des pièces avec une seule idée en tête : celle de vous garantir la plus extrême fiabilité. Pendant plus de 50 ans, nous avons conçu, fabriqué, et testé des pièces qui permettent aux conducteurs de circuler dans des environnements extrêmement difficiles en toute sérénité. Qu'il s'agisse d'une utilisation : Loisirs : Chasse, Pêche, charges lourdes, tractions de remorques... Professionnels : Artisans, Agriculteurs, Apiculteurs, Dépanneuses,...

Références :

Référence : **SK073A-P850**

Prix : **3 080,00 € TTC/Kit**

## AMORTISSEURS



### AMORTISSEURS TERRAIN TAMER A BONBONNE PRO SHOCK ARRIERE POUR ISUZU DMAX A PARTIR DE 2006 (LA PAIRE)

Le fabricant australien d'amortisseurs spéciaux Terrain Tamer lance une nouvelle gamme d'amortisseurs pour un usage tout-terrain sous la dénomination "Pro". Ceux-ci s'adaptent en lieu et place des amortisseurs d'origine en apportant des performances supérieures, notamment sur la capacité de réglage manuel. Comme les autres amortisseurs de la marque, la tige est renforcée, l'alésage est majoré et la contenance d'huile accrue. Un réservoir extérieur permet le réglage de fermeté sur 8 positions...

#### Informations Techniques :

*caractéristiques : 8 positions de réglage en compression Bonbonne séparée d'azote Piston en téflon de 46mm Tige de 20mm Corps et bonbonne de 53 mm Système mono-tubulaire Volume d'huile maximale Joint SPI haute résistance fabriqué en Allemagne Compatibles pour les surélévations de +30 à +70mm (selon modèle) Garantie 3 ans / 100 000 km Adapté à tous types d'utilisation Reconditionnables pour les véhicules suivants : ISUZU D-Max II (Euro 4) 07-12 TFS8 (Arrière -...*

#### Références :

**Référence : TPS002**

**Prix : 1 562,00 € TTC/Paire**



### AMORTISSEURS TERRAIN TAMER A BONBONNE PRO SHOCK AVANT POUR ISUZU DMAX A PARTIR DE 2012 (LA PAIRE)

Le fabricant australien d'amortisseurs spéciaux Terrain Tamer lance une nouvelle gamme d'amortisseurs pour un usage tout-terrain sous la dénomination "Pro". Ceux-ci s'adaptent en lieu et place des amortisseurs d'origine en apportant des performances supérieures, notamment sur la capacité de réglage manuel. Comme les autres amortisseurs de la marque, la tige est renforcée, l'alésage est majoré et la contenance d'huile accrue. Un réservoir extérieur permet le réglage de fermeté sur 8 positions...

#### Informations Techniques :

*caractéristiques : 8 positions de réglage en compression Bonbonne séparée d'azote Piston en téflon de 46mm Tige de 20mm Corps et bonbonne de 53 mm Système mono-tubulaire Volume d'huile maximale Joint SPI haute résistance fabriqué en Allemagne Compatibles pour les surélévations de +30 à +70mm (selon modèle) Garantie 3 ans / 100 000 km Adapté à tous types d'utilisation Reconditionnables pour les véhicules suivants : ISUZU D-Max III (Euro...*

#### Références :

## EQUIPEMENTS POUR ISUZU D-MAX II (EURO 5)

Référence : TPS003

Prix : 1 562,00 € TTC/Paire

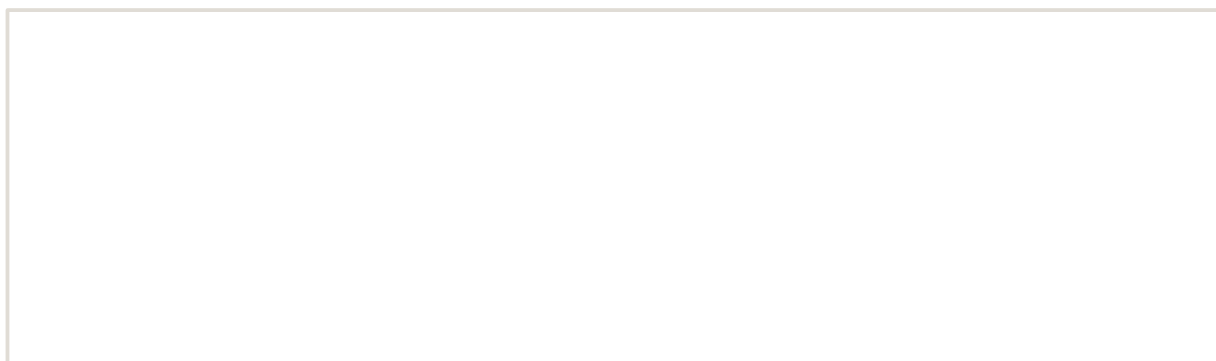

## EQUIPEMENTS POUR ISUZU D-MAX II (EURO 5)



### AMORTISSEUR ARRIÈRE OME NITRO+ POUR ISUZU DMAX III

Amortisseur OME Nitrocharger Plus est un amortisseur avant spécialement conçu pour les véhicules qui affrontent les terrains les plus escarpés. Il offre une amélioration significative par rapport aux ...

#### Informations Techniques :

Fiche technique Corps amortisseur bitube en acier diamètre 58 mm  
Tige de piston diamètre 18 mm Piston interne diamètre 36 mm Valve sensible à la vitesse adaptée au véhicule Remplissage gaz azote haute pression Peinture jaune spécifique Old Man Emu POUR ISUZU DMAX IIIII

#### Références :

Référence : 63116  
Prix : 160,00 € TTC/Pièce



### AMORTISSEUR ARRIÈRE OME NITRO+ HD POUR ISUZU DMAX III

Amortisseur OME Nitrocharger Plus est un amortisseur avant spécialement conçu pour les véhicules qui affrontent les terrains les plus escarpés. Il offre une amélioration significative par rapport aux ...

#### Informations Techniques :

Caractéristiques : Tige de 18 mm trempée et chromée : la rigidité de la tige est primordiale pour encaisser les efforts exercés dans une application 4x4. Le chromage dur offre une surface extrêmement lisse pour garantir la durée de vie des joints et réduire la friction. Piston haut débit : un piston de 35 mm traité au PTFE a été mis au point pour une circulation uniforme de l'huile, réduire l'échauffement et l'aération de l'huile (émulsion). Bague de guidage en bronze traitée au PTFE : ce...

#### Références :

Référence : 63117  
Prix : 160,00 € TTC/Pièce



### AMORTISSEUR GAZ RENFORCE GRANDE CAPACITE TERRAIN TAMER ARRIERE POUR ISUZU DMAX I DMAX II DMAX EURO 5 & 6

Amortisseur Terrain Tamer série TGS à gaz renforcé grande capacité  
Caractéristiques : Piston de 40 mm Tige de 20mm Corps de 60 mm Système bi-tube Double Soudure ultra résistante Système de clapet multi-niveaux Joint SPI haute résistance fabriqué en Allemagne Compatibles pour les surélévations de +30 à +70mm (selon modèle) Garantie 3 ans / 100 000 km (usage privé) Adapté à un usage intensif

#### Références :

Référence : TGSDMAXR  
Prix : 208,00 € TTC/Pièce

## EQUIPEMENTS POUR ISUZU D-MAX II (EURO 5)



### AMORTISSEUR GAZ RENFORCE GRANDE CAPACITE TERRAIN TAMER AVANT POUR ISUZU DMAX EURO 5 & 6

Amortisseur Terrain Tamer série TGS à gaz renforcé grande capacité  
Caractéristiques : Piston de 40 mm Tige de 20mm Corps de 60 mm  
Système bi-tube Double Soudure ultra résistante Système de clapet multi-niveaux Joint SPI haute résistance fabriqué en Allemagne  
Compatibles pour les surélévations de +30 à +70mm (selon modèle)  
Garantie 3 ans / 100 000 km (usage privé) Adapté à un usage intensif

**Références :**

**Référence : TGSDMAX2F**

Prix : **208,00 € TTC/Pièce**



### COMBINES RESSORTS/AMORTISSEURS AVANT PREMONTES TERRAIN TAMER REHAUSSE +40MM TARAGE STANDARD POUR ISUZU D-MAX 2012-2020

Les combinés Ressorts / Amortisseurs prémontés sont équipés des amortisseurs à gaz renforcé grand capacité TGS, ainsi que des ressorts Smart Coils à pas variable. Les ressorts et amortisseurs sont déjà prémontés, et équipés de coupelles supérieures renforcées. Ils offrent une réhausse de 40mm, ainsi que différents tarages.  
Caractéristiques amortisseurs : Amortisseur Terrain Tamer série TGS à gaz renforcé grande capacité Piston de 40 mm Tige de 20mm Corps de 60 mm Système...

**Références :**

**Référence : TTCSA-005**

Prix : **920,00 € TTC/Paire**



### COMBINES RESSORTS/AMORTISSEURS AVANT PREMONTES TERRAIN TAMER REHAUSSE +40MM TARAGE +50/100KG POUR ISUZU D-MAX 2012-2020

Les combinés Ressorts / Amortisseurs prémontés sont équipés des amortisseurs à gaz renforcé grand capacité TGS, ainsi que des ressorts Smart Coils à pas variable. Les ressorts et amortisseurs sont déjà prémontés, et équipés de coupelles supérieures renforcées. Ils offrent une réhausse de 40mm, ainsi que différents tarages.  
Caractéristiques amortisseurs : Amortisseur Terrain Tamer série TGS à gaz renforcé grande capacité Piston de 40 mm Tige de 20mm Corps de 60 mm Système...

**Références :**

**Référence : TTCSA-006**

Prix : **920,00 € TTC/Paire**

## EQUIPEMENTS POUR ISUZU D-MAX II (EURO 5)



### AMORTISSEUR AVANT OME NITROCHARGER + HD POUR ISUZU D-MAX 2012-2020

Amortisseur OME Nitrocharger Plus - TARAGE HEAVY DUTY - Montage Avec Ressort progressif Améliorez la suspension de votre 4x4 avec l'amortisseur Nitrocharger Plus de Old Man Emu. Conçu pour une rehausse de +20 à 50 mm, il est compatible uniquement avec les ressorts progressifs OME. Réglable selon les accessoires montés sur le véhicule, il garantit un excellent confort, une meilleure stabilité et une grande durabilité en usage route et tout-terrain. Corps en acier bitube, valve sensible...

#### Informations Techniques :

*Caractéristiques principales Rehausse +20 à 50 mm adaptée aux suspensions surélevées Fonctionne uniquement avec les ressorts progressifs OME Réglage de la hauteur d'appui sur 5 positions selon la configuration du 4x4 Montage des combiné ressort/amortisseur possible uniquement avec les ressorts OME série 3000 et 4000 Réglages selon les équipements montés sur le véhicule Sans parechocs ni accessoire : montage direct Avec parechocs aluminium : cale de 5 mm orientée vers le...*

#### Références :

Référence : 93022

Prix : 256,00 € TTC/Pièce



### AMORTISSEUR AVANT OME NITROCHARGER PLUS MEDIUM POUR ISUZU D-MAX 2012-2020

Amortisseur OME Nitrocharger Plus - TARAGE MEDIUM - Montage Avec Ressort progressif Améliorez la suspension de votre 4x4 avec l'amortisseur Nitrocharger Plus de Old Man Emu. Conçu pour une rehausse de +20 à 50 mm, il est compatible avec les ressorts progressifs OME. Réglable selon les accessoires montés sur le véhicule, il garantit un excellent confort, une meilleure stabilité et une grande durabilité en usage route et tout-terrain. Corps en acier bitube, valve sensible à...

#### Informations Techniques :

*Caractéristiques principales Rehausse +20 à 50 mm adaptée aux suspensions surélevées Fonctionne uniquement avec les ressorts progressifs OME Réglage de la hauteur d'appui sur 5 positions selon la configuration du 4x4 Montage des combiné ressort/amortisseur possible uniquement avec les ressorts OME série 3000 et 4000 Réglages selon les équipements montés sur le véhicule Sans parechocs ni accessoire : montage direct Avec parechocs aluminium : cale de 5 mm orientée vers le...*

#### Références :

Référence : 93023

Prix : 256,00 € TTC/Pièce

## EQUIPEMENTS POUR ISUZU D-MAX II (EURO 5)



### COMBINE AMORTISSEUR BYPASS A BONBONNE SEPARÉE ET RESSORT AVANT DROIT OME BP51 POUR ISUZU D-MAX 2012-2020

OME Bp 51 amortisseur bypass bonbonne séparée Fruit de 4 années de développement intensif et brevetée, BP-51 amène la technologie course pour une utilisation de tous les jours apportant une performance sans précédent en off road et sur la route. C'est l'union du confort et du contrôle. Ces suspension Nouvelle suspension OME BP-51 (Bypass 51 mm Diamètre interne) Cette nouvelle suspension révolutionnaire est le fruit de 4 années de développement intensif des ingénieurs Old Man Emu....

**Références :**

**Référence : BP5190009R**  
Prix : **1 468,00 € TTC/Pièce**



### COMBINE AMORTISSEUR BYPASS A BONBONNE SEPARÉE ET RESSORT AVANT GAUCHE OME BP51 POUR ISUZU D-MAX 2012-2020

OME Bp 51 amortisseur bypass bonbonne séparée Fruit de 4 années de développement intensif et brevetée, BP-51 amène la technologie course pour une utilisation de tous les jours apportant une performance sans précédent en off road et sur la route. C'est l'union du confort et du contrôle. Ces suspension Nouvelle suspension OME BP-51 (Bypass 51 mm Diamètre interne) Cette nouvelle suspension révolutionnaire est le fruit de 4 années de développement intensif des ingénieurs Old Man Emu....

**Références :**

**Référence : BP5190009L**  
Prix : **1 468,00 € TTC/Pièce**



### AMORTISSEUR ARRIERE BYPASS A BONBONNE SEPARÉE OME BP51 REHAUSSE +3CM POUR ISUZU D-MAX 2012-2020

OME Bp 51 amortisseur bypass bonbonne séparée Fruit de 4 années de développement intensif et brevetée, BP-51 amène la technologie course pour une utilisation de tous les jours apportant une performance sans précédent en off road et sur la route. C'est l'union du confort et du contrôle. Ces suspension Nouvelle suspension OME BP-51 (Bypass 51 mm Diamètre interne) Cette nouvelle suspension révolutionnaire est le fruit de 4 années de développement intensif des ingénieurs Old Man Emu....

**Références :**

**Référence : BP5160016**  
Prix : **950,00 € TTC/Pièce**

## EQUIPEMENTS POUR ISUZU D-MAX II (EURO 5)

### RESSORTS HÉLICOÏDAUX



OLD MAN EMU

#### RESSORTS AVANT OME REHAUSSE +30mm TARAGE +00/30kg pour Isuzu D-Max 2012+

Quand vous entreprenez un voyage dans des zones isolées, il vous faudra transporter suffisamment de carburant, d'eau, de pièces détachées et d'équipements de sécurité. Votre véhicule sera chargé au maximum, ce qui sollicitera fortement vos suspensions. Vous roulez probablement sur les terrains les plus impitoyables et vous atteindrez ainsi les limites de votre suspension d'origine. OLD MAN EMU a mis au point une large gamme de ressorts hélicoïdaux pour chaque véhicule, la plus grande partie...

**Références :**

**Référence : 3057**

Prix : **293,00 € TTC/Paire**



OLD MAN EMU

#### RESSORTS AVANT OME pour TOYOTA ET ISUZU (détails en description)

RESSORTS AVANT OME REHAUSSE +50mm TARAGE +00kg pour Toyota FJ CRUISER RESSORTS AVANT OME REHAUSSE +40mm TARAGE +00/75kg pour Toyota FORTUNER 2004+ RESSORTS AVANT OME REHAUSSE +30mm TARAGE +40/60kg pour ISUZU D-MAX 2012+ RESSORTS AVANT OME REHAUSSE +30mm TARAGE +00kg pour Toyota KDJ150 RESSORTS AVANT OME REHAUSSE +25mm TARAGE +00/50kg pour Toyota KDJ125 / KDJ120 Quand vous entreprenez un voyage dans des zones isolées, il vous faudra transporter suffisamment de carburant, d'eau, de...

**Références :**

**Référence : 2883**

Prix : **292,00 € TTC/Paire**



OLD MAN EMU

#### RESSORTS AVANT OME pour TOYOTA ET ISUZU (détails en description)

RESSORTS AVANT OME REHAUSSE +40mm TARAGE +00kg pour TOYOTA KDJ155 / HILUX REVO RESSORTS AVANT OME REHAUSSE +30mm TARAGE +61/110kg pour ISUZU D-MAX 2012+ RESSORTS AVANT OME REHAUSSE +30mm TARAGE +30/50kg pour TOYOTA KDJ150 Quand vous entreprenez un voyage dans des zones isolées, il vous faudra transporter suffisamment de carburant, d'eau, de pièces détachées et d'équipements de sécurité. Votre véhicule sera chargé au maximum, ce qui sollicitera fortement vos suspensions. Vous roulez...

**Références :**

**Référence : 2869**

Prix : **292,00 € TTC/Paire**

## EQUIPEMENTS POUR ISUZU D-MAX II (EURO 5)



OLDMANEMU  
AN UNUSUAL WAY

### RESSORTS AVANT OME REHAUSSE +30mm TARAGE + DE 110kg pour Isuzu D-Max 2012+ / +20 mm TARAGE MEDIUM TOYOTA HILUX A PARTIR DE 2015

RESSORTS AVANT OME REHAUSSE +30mm TARAGE + DE 110kg pour Isuzu D-Max 2012+ RESSORTS AVANT OME REHAUSSE +20mm TARAGE MEDIUM POUR TOYOTA HILUX A PARTIR DE 2015 Quand vous entreprenez un voyage dans des zones isolées, il vous faudra transporter suffisamment de carburant, d'eau, de pièces détachées et d'équipements de sécurité. Votre véhicule sera chargé au maximum, ce qui sollicitera fortement vos suspensions. Vous roulez probablement sur les terrains les plus impitoyables et vous...

**Références :**

**Référence : 3114**

Prix : **302,00 € TTC/Paire**



### RESSORTS HELICOIDaux AVANT TERRAIN TAMER REHAUSSE +40MM A +50MM TARAGE +100KG POUR ISUZU D MAX III & IV (SANS KDSS) /TOYOTA HILUX REVO (KUN125/126 GUN125/126) VIGO (KUN25/26) SANS KDSS / TOYOTA LANDCRUISER PRADO 120/150 SANS KDSS / TOYOTA FJ CRUISER

Fabriqués en Australie, les ressorts Terrain Tamer renforcée sont fabriqués à partir d'acier X5K, subissent un traitement thermique, et bénéficient d'une finition époxy. LES RESSORTS TERRAIN TAMER SONT GARANTIS A VIE.

**Références :**

**Référence : TTCS-1695**

Prix : **313,00 € TTC/Paire**



### RESSORTS HELICOIDaux SMART COILS AVANT TERRAIN TAMER REHAUSSE +40MM A +50MM TARAGE +50KG POUR ISUZU D MAX III & IV

Fabriqués en Australie, les ressorts Terrain Tamer Smart Coils à pas variable permettent de réduire les forces de rebond qui traversent le ressort hélicoïdal. Cette conception unique possède un fil dont l'épaisseur diffère de manière notable entre le haut et le bas. Le diamètre du fil est plus fin en haut, et augmente ensuite progressivement. Cette technologie concerne uniquement les ressorts hélicoïdaux avant. Lorsque le véhicule aborde de petits accidents de terrains, c'est la partie...

**Références :**

**Référence : TTCS-2302T**

Prix : **372,00 € TTC/Paire**

## EQUIPEMENTS POUR ISUZU D-MAX II (EURO 5)



### RESSORTS HELICOIDaux SMART COILS AVANT TERRAIN TAMER REHAUSSE +40MM TARAGE JUSQU'A 50KG ISUZU D MAX III & IV /TOYOTA HILUX REVO ET VIGO / TOYOTA LANDCRUISER J120/150 SANS KDSS

Fabriqués en Australie, les ressorts Terrain Tamer Smart Coils à pas variable permettent de réduire les forces de rebond qui traversent le ressort hélicoïdal. Cette conception unique possède un fil dont l'épaisseur diffère de manière notable entre le haut et le bas. Le diamètre du fil est plus fin en haut, et augmente ensuite progressivement. Cette technologie concerne uniquement les ressorts hélicoïdaux avant. Lorsque le véhicule aborde de petits accidents de terrains, c'est la partie haute,...

Références :

Référence : TTCS-2303T  
Prix : 372,00 € TTC/Paire



### RESSORTS HELICOIDaux AVANT TERRAIN TAMER REHAUSSE +40MM TARAGE +50KG/+100KG POUR ISUZU D MAX III & IV

Fabriqués en Australie, les ressorts Terrain Tamer renforcée sont fabriqués à partir d'acier X5K, subissent un traitement thermique, et bénéficient d'une finition époxy. LES RESSORTS TERRAIN TAMER SONT GARANTIS A VIE.

Références :

Référence : TTCS-2322  
Prix : 313,00 € TTC/Paire



### RESSORTS AVANT OME PROGRESSIF +30MM A +50MM REHAUSSE POUR AMORTISSEUR MT64/NITRO+

Les ressorts OME NITRO+ / MT64 sont conçus pour les passionnés de tout-terrain à la recherche de la performance ultime. Avec leur robustesse exceptionnelle, ils sont prêts à relever tous les défis, même dans les conditions les plus extrêmes. Caractéristiques Clés : Performance Inégalée : Les ressorts OME MT64 sont spécialement conçus pour offrir une performance tout-terrain inégalée. Que vous soyez sur des sentiers accidentés, des terrains rocheux ou des chemins boueux, ces ressorts vous...

Informations Techniques :

Rehausse entre 30mm et 50mm

Références :

Référence : 4018  
Prix : 310,00 € TTC/Paire

## EQUIPEMENTS POUR ISUZU D-MAX II (EURO 5)

### RESSORTS LAMES



#### LAMES PARABOLIQUES ARRIERE TERRAIN TAMER TARAGE +0-400KG REHAUSSE +40MM POUR ISUZU DMAX 2012-2019 ET 300-600KG POUR 2020+

Les lames paraboliques Terrain Tamer ont été conçues afin d'améliorer la qualité de conduite. Utilisant une nouvelle conception sur une technique ancienne, les lames paraboliques délivrent un confort de conduite supérieur, aussi bien à vide qu'une fois le véhicule chargé. - Plus légère – moins de lames - Moins de contraintes – moins de chocs sur le différentiel - Silencieux – moins de friction entre les lames - Plus de confort – meilleure articulation  
Lames: arrière Tarage: +0 - 400...

#### Références :

Référence : ISU016P  
Prix : 575,00 € TTC/Pièce



#### LAMES PARABOLIQUES ARRIERE TERRAIN TAMER TARAGE +400-700KG REHAUSSE +40MM POUR ISUZU DMAX 2012-2019 et 600-850kg pour 2020+

Les lames paraboliques Terrain Tamer ont été conçues afin d'améliorer la qualité de conduite. Utilisant une nouvelle conception sur une technique ancienne, les lames paraboliques délivrent un confort de conduite supérieur, aussi bien à vide qu'une fois le véhicule chargé. - Plus légère – moins de lames - Moins de contraintes – moins de chocs sur le différentiel - Silencieux – moins de friction entre les lames - Plus de confort – meilleure articulation  
Lames: arrière Tarage: +400 - 700...

#### Références :

Référence : ISU016HDP  
Prix : 707,00 € TTC/Pièce



#### KIT LAMES (AVEC SILENT BLOCS ET BRIDES) ARRIERE TERRAIN TAMER - REHAUSSE +40MM TARAGE 0KG/ +150KG - POUR ISUZU D-MAX III&IV

KIT LAMES (AVEC SILENT BLOCS ET BRIDES) ARRIERE TERRAIN TAMER - REHAUSSE +40MM TARAGE 0KG/+150KG - POUR ISUZU D-MAX III&IV RAJOUTER LE KIT DE RELOCALISATION DE FLEXIBLES DE FREINS REFERENCE TT93211

#### Références :

Référence : ISU016K  
Prix : 1 069,00 € TTC/Kit

## EQUIPEMENTS POUR ISUZU D-MAX II (EURO 5)



### KIT LAMES (AVEC SILENT BLOCS ET BRIDES) ARRIERE TERRAIN TAMER - REHAUSSE +40MM TARAGE +500KG/+700KG - POUR ISUZU D-MAX III&IV

KIT LAMES (AVEC SILENT BLOCS ET BRIDES) ARRIERE  
TERRAIN TAMER - REHAUSSE +40MM TARAGE 700KG+ - POUR  
ISUZU D-MAX III&IV

Références :

Référence : ISU016EHDK

Prix : 1 255,00 € TTC/Kit



### KIT LAMES (AVEC SILENT BLOCS ET BRIDES) PARABOLIQUE ARRIERE TERRAIN TAMER - REHAUSE +40MM TARAGE +400KG/+700KG - POUR ISUZU D-MAX 2012-2019 et +600/+850kg pour 2020+

KIT LAMES (AVEC SILENT BLOCS ET BRIDES) PARABOLIQUE  
ARRIERE TERRAIN TAMER - REHAUSE +40MM TARAGE  
+400KG/+700KG - POUR ISUZU D-MAX III&IV Tarage + 600/+850kg  
pour Dmax 2020+ RAJOUTER LE KIT DE RELOCALISATION DE  
FLEXIBLES DE FREINS REFERENCE TT93211

Références :

Référence : ISU016HDPK

Prix : 1 359,00 € TTC/Kit



### KIT LAMES (AVEC SILENT BLOCS ET BRIDES) PARABOLIQUE ARRIERE TERRAIN TAMER - REHAUSE +40MM TARAGE +0KG/+400KG - POUR ISUZU D-MAX III&IV 2012-2019 ET 300-600KG POUR 2020+

KIT LAMES (AVEC SILENT BLOCS ET BRIDES) PARABOLIQUE  
ARRIERE TERRAIN TAMER - REHAUSE +40MM TARAGE  
+0KG/+400KG - POUR ISUZU D-MAX III&IV RAJOUTER LE KIT DE  
RELOCALISATION DE FLEXIBLES DE FREINS REFERENCE  
TT93211

Références :

Référence : ISU016PK

Prix : 1 256,00 € TTC/Kit

## EQUIPEMENTS POUR ISUZU D-MAX II (EURO 5)



### LAMES ARRIERE OME RENFORCEE + 30MM TARAGE MEDIUM POUR ISUZU D-MAX 2012-2020

LAMES ARRIERE OME RENFORCEE + 30MM TARAGE MEDIUM  
POUR ISUZU D-MAX 2012-2020

Références :

Référence : EL108R

Prix : 429,00 € TTC/Pièce



### LAMES ARRIERE OME RENFORCEE + 30MM TARAGE +300KG POUR ISUZU D-MAX 2012-2020

LAMES ARRIERE OME RENFORCEE + 30MM TARAGE +300KG  
POUR ISUZU D-MAX 2012-2020

Références :

Référence : EL109R

Prix : 495,00 € TTC/Pièce



### LAMES ARRIERE OME RENFORCEE + 30MM TARAGE +600KG POUR ISUZU D-MAX 2012-2020

LAMES ARRIERE OME RENFORCEE + 30MM TARAGE +600KG  
POUR ISUZU D-MAX 2012-2020

Références :

Référence : EL110R

Prix : 537,00 € TTC/Pièce

## EQUIPEMENTS POUR ISUZU D-MAX II (EURO 5)



### LAMES PARABOLIQUE ARRIERE TERRAIN TAMER - REHAUSE +40MM TARAGE +750KG/+850KG - POUR ISUZU D-MAX III&IV 2012-2019

LAMES PARABOLIQUE ARRIERE TERRAIN TAMER - REHAUSE +40MM TARAGE +750KG/+850KG - POUR ISUZU D-MAX III&IV ISUZU DMAX de 2012 à 2020 Vendue à l'unité, prévoir la paire pour équiper un véhicule.

Références :

Référence : ISU016EHDP

Prix : 939,00 € TTC/Pièce

## RENFORT SUSPENSION AIR

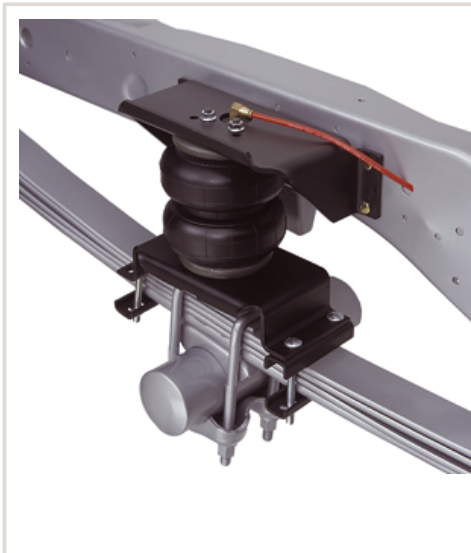

### RENFORT DE SUSPENSION AIR ARRIERE (BOUDINS) POUR ISUZU D-MAX DE 2011 A 2019 (AVEC COMPRESSEUR ET MANOMETRE SIMPLE COMMANDE)

EN COMPLÉMENT DES RESSORTS A LAMES Ces renforts de suspension sont développés spécifiquement pour les véhicules à lames de ressort d'origine. Le coussin est installé entre le châssis et l'essieu. pression maxi : 7 bars pression mini : 1 bar POUR ISUZU D-MAX DE 2011 A 2019 - véhicule avec ABS KIT AVEC COMPRESSEUR ET MANOMETRE SIMPLE COMMANDE Contrairement aux boudins rouges, les boudins Firestone travaillent à la compression. Ce kit est idéal pour les pick-up équipés de cellule camping car...

Références :

Référence : DR.02.014642/1

Prix : 1 272,00 € TTC/Kit

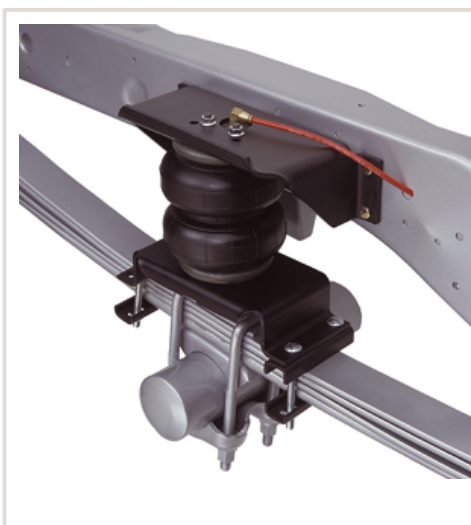

### RENFORT DE SUSPENSION AIR ARRIERE (BOUDINS) POUR ISUZU D-MAX DE 2011 A 2019 (SANS COMPRESSEUR)

EN COMPLÉMENT DES RESSORTS A LAMES Ces renforts de suspension sont développés spécifiquement pour les véhicules à lames de ressort d'origine. Le coussin est installé entre le châssis et l'essieu. pression maxi : 7 bars pression mini : 1 bar POUR ISUZU D-MAX DE 2011 A 2019 - véhicule avec ABS KIT SANS COMPRESSEUR (compresseur simple et double commande vendu séparément) Contrairement aux boudins rouges, les boudins Firestone travaillent à la compression. Ce kit est idéal pour les pick-up...

Références :

Référence : DR.02.014642

Prix : 922,00 € TTC/Kit

## EQUIPEMENTS POUR ISUZU D-MAX II (EURO 5)



### RENFORT DE SUSPENSION PNEUMATIQUE ARRIERE (BOUDINS) POUR ISUZU D-MAX DE 2012 A 2019 (KIT DE BASE 2 VALVES DE GONFLAGE)

S'INSTALLE EN COMPLÉMENT DES RESSORTS A LAMES Les kits de suspensions pneumatiques (boudins) auxiliaires arrière MAD sont spécialement conçus pour les pick-up et fourgons 4x4 camping-cars équipés de lames de ressort à l'arrière, ils sont indispensables lorsque le véhicule est équipé d'une charge variable (type cellule amovible ou autre) Chaque kit pneumatique se compose de solides fixations en acier spécialement étudiées et de grands coussins d'air résistants qui peuvent être actionnés...

#### Informations Techniques :

convient pour ISUZU D-MAX 4X4 de 2012 à 2019

#### Références :

Référence : NR-077074-B

Prix : 759,00 € TTC/Kit



### RENFORT DE SUSPENSION PNEUMATIQUE ARRIERE (BOUDINS) POUR ISUZU D-MAX DE 2012 A 2019 (KIT AVEC COMPRESSEUR 2 MANO)

S'INSTALLE EN COMPLÉMENT DES RESSORTS A LAMES Les kits de suspensions pneumatiques (boudins) auxiliaires arrière MAD sont spécialement conçus pour les pick-up et fourgons 4x4 camping-cars équipés de lames de ressort à l'arrière, ils sont indispensables lorsque le véhicule est équipé d'une charge variable (type cellule amovible ou autre) Chaque kit pneumatique se compose de solides fixations en acier spécialement étudiées et de grands coussins d'air résistants qui peuvent être actionnés...

#### Informations Techniques :

convient pour ISUZU D-MAX 4X4 de 2012 à 2019

#### Références :

Référence : NR-077074-C

Prix : 1 259,00 € TTC/Kit

## SILENT BLOCS

## EQUIPEMENTS POUR ISUZU D-MAX II (EURO 5)



### SILENT BLOC TERRAIN TAMER POUR ISUZU DMAX A PARTIR DE 2012

SILENT BLOC TERRAIN TAMER POUR ISUZU DMAX A PARTIR DE 2012 Les silent blocs Terraon Tamer Pro sont fabriqués en polymère synthétique. - Ils sont la combinaison parfaite entre la sensation de conduite apportée par le caoutchouc, et la durabilité du synthétique. - Ils ne s'abîment pas et ne craquent pas en cas de forte humidité, contrairement au Polyuréthane. - L'intérieur du silent bloc est rainuré et est équipé d'une lèvre extérieure afin de retenir la graisse. - Matière synthétique à mémoire...

**Références :**

**Référence : BK55P**

Prix : 111,00 € TTC/Kit

## ENTRETOISE DE RESSORT



### KIT CALES DE REHAUSSE SUSPENSION SUPER PRO POUR ISUZU D-MAX A PARTIR DE 2012

Développé par SuperPro, ce kit permet de rehausser la suspension de votre 4x4 à moindre coût tout en conservant les ressorts et amortisseurs d'origine. Un kit se compose de 2 cales à boulonner sur les platines d'amortisseurs avant, de 2 cales à insérer entre le pont et les lames de ressorts arrière ainsi que les brides rallongées nécessaires à leurs fixations. Dans certains cas précis, des options telles que des cales de palier d'arbre de transmission ou des supports de câbles de frein...

**Informations Techniques :**

REHAUSSE DE 45MM

**Références :**

**Référence : TRC185LK**

Prix : 505,85 € TTC/Pièce

## ACCESSOIRES SUSPENSION



### AXE DE LAME GRAISSABLE OME

**Références :**

**Référence : OMEGP9**

Prix : 115,00 € TTC/Pièce

**EQUIPEMENTS POUR ISUZU D-MAX II (EURO 5)****COUPELLE SUPERIEUR D'AMORTISSEUR OME  
POUR ISUZU D-MAX A PARTIR DE 2012****Références :****Référence : OMETH004**  
**Prix : 127,00 € TTC/Pièce****BRIDE DE LAMES DE SUSPENSION TERRAIN  
TAMER POUR MITSUBISHI L200, TOYOTA HILUX,  
ISUZU DMAX**

BRIDE DE LAMES DE SUSPENSION TERRAIN TAMER L: 195mm -  
B: 62mm - carré POUR MITSUBISHI L200 A PARTIR DE 2015  
POUR TOYOTA HILUX VIGO DE 2005 A 2015 POUR TOYOTA  
HILUX REVO A PARTIR DE 2016 POUR ISUZU DMAX A PARTIR  
DE 2012

**Références :****Référence : 90118-14175**  
**Prix : 17,00 € TTC/Pièce****KIT DE MONTAGE POUR AMORTISSEUR OME BP51  
ARRIERE POUR ISUZU D-MAX 2012-2020**

KIT DE MONTAGE POUR AMORTISSEUR OME BP51 ARRIERE  
POUR ISUZU D-MAX 2012-2020 Photos non contractuelles

**Références :****Référence : VM80010031**  
**Prix : 138,00 € TTC/Kit**

## EQUIPEMENTS POUR ISUZU D-MAX II (EURO 5)



### COUPELLE DE RESSORT D'AMORTISSEUR AVANT POUR TOYOTA LANDCRUISER KZJ KDJ 90 95 ET ISUZU D-MAX 2007-2020

Compatibilité : ISUZU : D-max 2007->2011 3,0 TDI (2007 -> 2011) 4JJ1-TC / 163cv 2,5 TDI (2007 -> 2011) 4JK1-TC D-max II 2012->2020 1,9 Ddi (2016 -> 2020) RZ4E / 164cv 2,5TDI (2012 -> 2016) / 163cv TOYOTA : Land Cruiser série 90 VZJ95 3.4i v6 es (1996 -> 2003) 5VZ-FE / 179cv VZJ90 3.4i v6 es (1996 -> 2003) 5VZ-FE / 179cv RZJ95 2.7(i) es (1996 -> 2009) 3RZ-F / 3RZ-FE RZJ90 2.7(i) es (1996 -> 2009) 3RZ-F / 3RZ-FE LJ95 2,8 D (1996 -> 2002) 3L LJ90 2,8 D (1996 -> 2002)...

#### Informations Techniques :

Livré avec silent blocs et rondelles Photos non contractuelles

#### Références :

Référence : TYT002

Prix : 48,00 € TTC/Pièce

## JANTES & PNEUS

### JANTES ALUMINIUM RENFORCÉES / RAID



### JANTE ALUMINIUM MANANO BLACK 8 X 17 ENTRAXE 6 X 139.7 DEPORT 20

JANTE ALUMINIUM SPECIAL CHARGES LOURDES finition : black moulée sous pression spécialement conçue pour les raids avec indice de charge jusqu'à 1400kg alliage spécifique (Al Si 7% Mg Sr) traitement thermique Insert acier anti-desserrement Livrée sans visserie Largeur Diamètre Nb de trous Entraxe Déport Center bore 8 17 6 139.7 20 106.1 se monte sur le véhicule avec de possibles modifications de carrosserie (nous consulter pour confirmer la compatibilité...

#### Références :

Référence : MAN57BK

Prix : 362,00 € TTC/Pièce

**EQUIPEMENTS POUR ISUZU D-MAX II (EURO 5)****JANTE ALUMINIUM MANANO SILVER 8 X 17  
ENTRAXE 6 X 139.7 DEPORT 20**

JANTE ALUMINIUM SPECIAL CHARGES LOURDES finition : silver moulée sous pression spécialement conçue pour les raids avec indice de charge jusqu'à 1400kg alliage spécifique (Al Si 7% Mg Sr) traitement thermique Insert acier anti-desserrement Livrée sans visserie Largeur Diamètre Nb de trous Entraxe Déport Center bore 8 17 6 139.7 20 106.1 se monte sur le véhicule avec de possibles modifications de carrosserie (nous consulter pour confirmer la compatibilité...

**Références :**

**Référence : MAN57SI**  
Prix : **362,00 € TTC/Pièce**

**JANTE ALUMINIUM RACER NOIRE 7 X 16 ENTRAXE  
6 X 139.7 DEPORT 15**

Le modèle RACER est une jante en aluminium coulé, spécialement conçue pour les raids avec indice de charge de 1300kg. finition : noire  
JANTE RENFORCÉE : moulée sous pression alliage spécifique (Al Si 7% Mg Sr) traitement thermique insert acier anti-desserrement Jante aluminium livrée sans visserie. Largeur Diamètre Nb de trous Entraxe Déport Center bore 7 16 6 139.7 15 111.5 se monte sur le véhicule avec de possibles modifications de carrosserie (nous...

**Références :**

**Référence : RAC29BK**  
Prix : **304,00 € TTC/Pièce**

**JANTE ALUMINIUM RACER GRISE 7 X 16 ENTRAXE  
6 X 139.7 DEPORT 15**

Le modèle RACER est une jante en aluminium coulé, spécialement conçue pour les raids avec indice de charge de 1300kg. finition : grise  
JANTE RENFORCÉE : moulée sous pression alliage spécifique (Al Si 7% Mg Sr) traitement thermique insert acier anti-desserrement Jante aluminium livrée sans visserie. Largeur Diamètre Nb de trous Entraxe Déport Center bore 7 16 6 139.7 15 111.5 se monte sur le véhicule avec de possibles modifications de carrosserie (nous...

**Références :**

**Référence : RAC29SI**  
Prix : **304,00 € TTC/Pièce**

## EQUIPEMENTS POUR ISUZU D-MAX II (EURO 5)



### JANTE ALUMINIUM BRAID WINRACE BLANCHE 7 X 16 ENTRAXE 6 X 139,7 DEPORT 20 POUR ISUZU D-MAX

Jante aluminium Braid. Modèle Winrace T CARACTERISTIQUES : Dimensions 7" x 16" Entraxe 6 x 139,7mm Alésage 106,20 mm Déport +20 mm (Calculé pour être affleurant à la carrosserie) Coloris blanc Poids 13kg Flasque intérieur et extérieur renforcées Rebord de maintien de talon de pneumatique plus haut (pour une meilleure tenue au déjantage) Peinture époxy (pour une meilleure tenue dans le temps) Livrée sans boulonnerie Compatible Isuzu D-max

#### Références :

Référence : **BRA-WIN7166I20B**

Prix : **372,00 € TTC/Pièce**



### JANTE ALUMINIUM MANANO BLACK 8.5 X 18 ENTRAXE 6 X 139.7 DEPORT 20

JANTE ALUMINIUM SPECIAL CHARGES LOURDES finition : black moulée sous pression spécialement conçue pour les raids avec indice de charge jusqu'à 1400kg alliage spécifique (Al Si 7% Mg Sr) traitement thermique Insert acier anti-desserrement Livrée sans visserie Largeur Diamètre Nb de trous Entraxe Déport Center bore 8.5 18 6 139.7 20 106.1 se monte sur le véhicule avec de possibles modifications de carrosserie (nous consulter pour confirmer la...

#### Références :

Référence : **MAN87BK**

Prix : **444,00 € TTC/Pièce**



### JANTE ALUMINIUM MANANO SILVER 8.5 X 18 ENTRAXE 6 X 139.7 DEPORT 20

JANTE ALUMINIUM SPECIAL CHARGES LOURDES finition : silver moulée sous pression spécialement conçue pour les raids avec indice de charge jusqu'à 1400kg alliage spécifique (Al Si 7% Mg Sr) traitement thermique Insert acier anti-desserrement Livrée sans visserie Largeur Diamètre Nb de trous Entraxe Déport Center bore 8.5 18 6 139.7 20 106.1 se monte sur le véhicule avec de possibles modifications de carrosserie (nous consulter pour confirmer la...

#### Références :

Référence : **MAN87SI**

Prix : **444,00 € TTC/Pièce**

## EQUIPEMENTS POUR ISUZU D-MAX II (EURO 5)



### JANTE ALUMINIUM RENFORCE RAID EVO CORSE DAKAR ZERO 8x17" ET 30 BLANCHE POUR ISUZU DMAX 2012-2020

La jante Dakar Zéro, issue de la Dakar Corse, spécialement développée pour la compétition, est la version dédiée aux véhicules tout terrain. Les rayons internes du bord de la jante ont un profil qui rentre vers le centre, ce qui permet d'avoir un déport négatif protégeant les pièces mécaniques des gravillons et du sable et conçu pour laisser suffisamment d'espace pour les gros freins. Structure très résistante en alliage léger AS7, avec traitement thermique T6 conformément aux réglementations...

#### Informations Techniques :

Charge maximum : 1400kg Prévoir le kit de montage CM0750460010-6 comprenant la visserie spécifique et cache moyeu (pour une jante) Taille : 8x17" Déport : ET 30 Entraxe : 6x139.7 Alésage : 100.1mm Couleur : blanc

#### Références :

Référence : **SE4160051011**

Prix : **397,00 € TTC/Pièce**



### JANTE ALUMINIUM RENFORCE RAID EVO CORSE DAKAR ZERO 8x17" ET 30 SILVER POUR ISUZU DMAX 2012-2020

La jante Dakar Zéro, issue de la Dakar Corse, spécialement développée pour la compétition, est la version dédiée aux véhicules tout terrain. Les rayons internes du bord de la jante ont un profil qui rentre vers le centre, ce qui permet d'avoir un déport négatif protégeant les pièces mécaniques des gravillons et du sable et conçu pour laisser suffisamment d'espace pour les gros freins. Structure très résistante en alliage léger AS7, avec traitement thermique T6 conformément aux réglementations...

#### Informations Techniques :

Charge maximum : 1400kg Prévoir le kit de montage CM0750460010-6 comprenant la visserie spécifique et cache moyeu (pour une jante) Taille : 8x17" Déport : ET 30 Entraxe : 6x139.7 Alésage : 100.1mm Couleur : SILVER

#### Références :

Référence : **SE4160051031**

Prix : **410,00 € TTC/Pièce**

## EQUIPEMENTS POUR ISUZU D-MAX II (EURO 5)



### JANTE ALUMINIUM RENFORCE RAID EVO CORSE DAKAR ZERO 8x17" ET 30 ANTHRACITE POUR ISUZU DMAX 2012-2020

La jante Dakar Zéro, issue de la Dakar Corse, spécialement développée pour la compétition, est la version dédiée aux véhicules tout terrain. Les rayons internes du bord de la jante ont un profil qui rentre vers le centre, ce qui permet d'avoir un déport négatif protégeant les pièces mécaniques des gravillons et du sable et conçu pour laisser suffisamment d'espace pour les gros freins. Structure très résistante en alliage léger AS7, avec traitement thermique T6 conformément aux réglementations...

#### Informations Techniques :

Charge maximum : 1400kg Prévoir le kit de montage CM0750460040-6 comprenant la visserie spécifique et cache moyeu (pour une jante) Taille : 8x17" Déport : ET 30 Entraxe : 6x139.7 Alésage : 100.1mm Couleur : ANTHRACITE

#### Références :

Référence : **SE4160051051**

Prix : **410,00 € TTC/Pièce**



### JANTE ALUMINIUM RENFORCE RAID EVO CORSE DAKAR ZERO 8x17" ET 30 NOIR POUR ISUZU DMAX 2012-2020

La jante Dakar Zéro, issue de la Dakar Corse, spécialement développée pour la compétition, est la version dédiée aux véhicules tout terrain. Les rayons internes du bord de la jante ont un profil qui rentre vers le centre, ce qui permet d'avoir un déport négatif protégeant les pièces mécaniques des gravillons et du sable et conçu pour laisser suffisamment d'espace pour les gros freins. Structure très résistante en alliage léger AS7, avec traitement thermique T6 conformément aux réglementations...

#### Informations Techniques :

Charge maximum : 1400kg Prévoir le kit de montage CM0750460040-6 comprenant la visserie spécifique et cache moyeu (pour une jante) Taille : 8x17" Déport : ET 30 Entraxe : 6x139.7 Alésage : 100.1mm Couleur : NOIR

#### Références :

Référence : **SE4160051041**

Prix : **397,00 € TTC/Pièce**

## EQUIPEMENTS POUR ISUZU D-MAX II (EURO 5)



**IMAGE IS FOR COLOUR ILLUSTRATION PURPOSES ONLY**  
**MODELLO IN FOTO SOLO PER RIFERIMENTO COLORE**

### JANTE ALUMINIUM RENFORCE RAID EVO CORSE DAKAR ZERO 8x17" ET 30 BRONZE MAT POUR ISUZU DMAX 2012-2020

La jante Dakar Zéro, issue de la Dakar Corse, spécialement développée pour la compétition, est la version dédiée aux véhicules tout terrain. Les rayons internes du bord de la jante ont un profil qui rentre vers le centre, ce qui permet d'avoir un déport négatif protégeant les pièces mécaniques des gravillons et du sable et conçu pour laisser suffisamment d'espace pour les gros freins. Structure très résistante en alliage léger AS7, avec traitement thermique T6 conformément aux réglementations...

#### Informations Techniques :

Charge maximum : 1400kg Prévoir le kit de montage CM0750460010-6 comprenant la visserie spécifique et cache moyeu (pour une jante) Taille : 8x17" Déport : ET 30 Entraxe : 6x139.7 Alésage : 100.1mm Couleur : Bronze mat

#### Références :

Référence : **SE4160051111**  
Prix : **410,00 € TTC/Pièce**



**IMAGE IS FOR COLOUR ILLUSTRATION PURPOSES ONLY**  
**MODELLO IN FOTO SOLO PER RIFERIMENTO COLORE**

### JANTE ALUMINIUM RENFORCE RAID EVO CORSE DAKAR ZERO 8x17" ET 30 BRONZE BRILLANT POUR ISUZU DMAX APRES 2012

La jante Dakar Zéro, issue de la Dakar Corse, spécialement développée pour la compétition, est la version dédiée aux véhicules tout terrain. Les rayons internes du bord de la jante ont un profil qui rentre vers le centre, ce qui permet d'avoir un déport négatif protégeant les pièces mécaniques des gravillons et du sable et conçu pour laisser suffisamment d'espace pour les gros freins. Structure très résistante en alliage léger AS7, avec traitement thermique T6 conformément aux réglementations...

#### Informations Techniques :

Charge maximum : 1400kg Prévoir le kit de montage CM0750460010-6 comprenant la visserie spécifique et cache moyeu (pour une jante) Taille : 8x17" Déport : ET 30 Entraxe : 6x139.7 Alésage : 100.1mm Couleur : Bronze brillant Compatible Isuzu D-Max jusqu'au modèle 2025

#### Références :

Référence : **SE4160051221**  
Prix : **410,00 € TTC/Pièce**

## JANTES TÔLES / ACIER

## EQUIPEMENTS POUR ISUZU D-MAX II (EURO 5)



### JANTE ACIER GOSS TRIANGULAR GENERATION II BLACK 7 X 16 ENTRAXE 6 X 139.7 DEPORT 28

Jante acier Triangular Génération II Finition BLACK Structure renforcée pour une utilisation Off-Road livré sans visserie ni cache moyeu se monte sur le véhicule avec de possibles modifications de carrosserie (nous consulter pour confirmer la compatibilité de votre véhicule) modèle disponible en : Largeur Diamètre Nb de trous Entraxe Déport Center bore 7 16 6 139.7 28 100.1

**Références :**

**Référence : 328100.1BK**  
Prix : **105,00 € TTC/Pièce**



### JANTE ACIER GOSS SOFT8 BLACK MAT 8 X 17 ENTRAXE 6 X 139.7 DEPORT 10

Jante acier Soft8 Finition black mat Structure renforcée pour une utilisation Off-Road livré sans visserie ni cache moyeu se monte sur le véhicule avec de possibles modifications de carrosserie (nous consulter pour confirmer la compatibilité de votre véhicule) modèle disponible en : Largeur Diamètre Nb de trous Entraxe Déport Center bore 8 17 6 139.7 10 106.1

**Références :**

**Référence : 567BK**  
Prix : **147,00 € TTC/Pièce**



### JANTE ACIER GOSS TRIANGULAR GENERATION II SILVER 7 X 16 ENTRAXE 6 X 139.7 DEPORT 28

Jante acier Triangular Génération II Finition SILVER / GUN METAL GRAY Structure renforcée pour une utilisation Off-Road livré sans visserie ni cache moyeu se monte sur le véhicule avec de possibles modifications de carrosserie (nous consulter pour confirmer la compatibilité de votre véhicule) modèle disponible en : Largeur Diamètre Nb de trous Entraxe Déport Center bore 7 16 6 139.7 28 100.1

**Références :**

**Référence : 328100.1GM**  
Prix : **105,00 € TTC/Pièce**

## EQUIPEMENTS POUR ISUZU D-MAX II (EURO 5)



### JANTE ACIER GOSS TRIANGULAR GENERATION II BLACK 7 X 17 ENTRAXE 6 X 139.7 DEPORT 20

Jante acier Triangular Génération II Finition BLACK Structure renforcée pour une utilisation Off-Road livré sans visserie ni cache moyeu se monte sur le véhicule avec de possibles modifications de carrosserie (nous consulter pour confirmer la compatibilité de votre véhicule) modèle disponible en : Largeur Diamètre Nb de trous Entraxe Déport Center bore 7 17 6 139.7 20 100.1

#### Références :

Référence : 357100.1BK  
Prix : 139,00 € TTC/Pièce



### JANTE ACIER GOSS TRIANGULAR GENERATION II SILVER 7 X 17 ENTRAXE 6 X 139.7 DEPORT 20

Jante acier Triangular Génération II Finition SILVER / GUN METAL GRAY Structure renforcée pour une utilisation Off-Road livré sans visserie ni cache moyeu se monte sur le véhicule avec de possibles modifications de carrosserie (nous consulter pour confirmer la compatibilité de votre véhicule) modèle disponible en : Largeur Diamètre Nb de trous Entraxe Déport Center bore 7 17 6 139.7 20 100.1

#### Références :

Référence : 357100.1GM  
Prix : 139,00 € TTC/Pièce



### JANTE ACIER GOSS MODULAR GENERATION II BLACK 7 X 16 ENTRAXE 6 X 139.7 DEPORT 20

Jante acier Modular Génération II Finition BLACK Structure renforcée pour une utilisation Off-Road livré sans visserie ni cache moyeu se monte sur le véhicule avec de possibles modifications de carrosserie (nous consulter pour confirmer la compatibilité de votre véhicule) modèle disponible en : Largeur Diamètre Nb de trous Entraxe Déport Center bore 7 16 6 139.7 20 100.1

#### Références :

Référence : 428100.1BK  
Prix : 108,00 € TTC/Pièce

## EQUIPEMENTS POUR ISUZU D-MAX II (EURO 5)



### JANTE ACIER GOSS MODULAR GENERATION II BLACK 7 X 17 ENTRAXE 6 X 139.7 DEPORT 20

Jante acier Modular Génération II Finition BLACK Structure renforcée pour une utilisation Off-Road livré sans visserie ni cache moyeu se monte sur le véhicule avec de possibles modifications de carrosserie (nous consulter pour confirmer la compatibilité de votre véhicule) modèle disponible en : Largeur Diamètre Nb de trous Entraxe Déport Center bore 7 17 6 139.7 20 100.1

Références :

Référence : 457100.1BK  
Prix : 141,00 € TTC/Pièce

## JANTES ALUMINIUM



### JANTE ALUMINIUM BALLISTIC 814 GEN2 BLACK 9 X 17 ENTRAXE 6 X 139.7 DEPORT 12

Jante Ballistic 814 GEN2 Black Un modèle du fabricant américain Ballistic baptisé 814 GEN2. Finition Flat Black. Livrée avec cache-moyeu, sans visserie Largeur Diamètre Nb de trous Entraxe Déport Center bore 9 17 6 139.7 12 106.10 se monte sur le véhicule avec de possibles modifications de carrosserie (nous consulter pour confirmer la compatibilité de votre véhicule)

Références :

Référence : BA814790655+12  
Prix : 304,00 € TTC/Pièce



### JANTE ALUMINIUM BALLISTIC 814 GEN2 BLACK 9 X 18 ENTRAXE 6 X 139.7 DEPORT 12

Jante Ballistic 814 GEN2 Black Un modèle du fabricant américain Ballistic baptisé 814 GEN2. Finition Flat Black. Livrée avec cache-moyeu, sans visserie Largeur Diamètre Nb de trous Entraxe Déport Center bore 9 18 6 139.7 12 106.1 se monte sur le véhicule avec de possibles modifications de carrosserie (nous consulter pour confirmer la compatibilité de votre véhicule)

Références :

Référence : BA814890655+12  
Prix : 333,00 € TTC/Pièce

## EQUIPEMENTS POUR ISUZU D-MAX II (EURO 5)



### JANTE ALUMINIUM BALLISTIC 845 GEN2 BLACK 9 X 18 ENTRAXE 6 X 139.7 DEPORT 12

Jante Ballistic 956 BLACK Un modèle du fabricant américain Ballistic baptisé 956 black Finition black Livrée avec cache-moyeu, sans visserie Largeur Diamètre Nb de trous Entraxe Déport Center bore 9 18 6 139.7 12 106.10 se monte sur le véhicule avec de possibles modifications de carrosserie (nous consulter pour confirmer la compatibilité de votre véhicule)

**Références :**

**Référence : BA845890655+12**

Prix : **333,00 € TTC/Pièce**



### JANTE ALUMINIUM KMC XD135 GRENADE MATTE GRAY 8.5 X 18 ENTRAXE 6 X 139.7 DEPORT 0

KMC XD135 GRENADE MATTE GRAY Du célèbre fabricant US Wheels Pro, les jantes KMC offrent un design unique. Une qualité de fabrication inégalée depuis 1982. Ce modèle XD135 est en finition MATTE GRAY. Finition MATTE GRAY Livrée avec cache moyeu et sans visserie Largeur Diamètre Nb de trous Entraxe Déport Center bore 8.5 18 6 139.7 0 106.25 se monte sur le véhicule avec de possibles modifications de carrosserie (nous consulter pour confirmer la compatibilité de votre...

**Références :**

**Référence : XD13588568400**

Prix : **378,00 € TTC/Pièce**



### JANTE ALUMINIUM ATX AX202 MATTE BRONZE 9 X 18 ENTRAXE 6 X 139.7 DEPORT 0

Les jantes ATX sont issues du savoir faire du fabricant American Racing. Elles sont conçues pour répondre aux exigeantes demandes des passionnés de Tout-Terrain. Fabriquées selon un cahier des charges minutieux, elles sont à la fois légères et très endurantes. Finition MATTE BRONZE Livrée avec cache-moyeu, sans visserie Largeur Diamètre Nb de trous Entraxe Déport Center bore 9 18 6 139.7 0 106.25 se monte sur le véhicule avec de possibles modifications de...

**Références :**

**Référence : AX20289068600**

Prix : **366,00 € TTC/Pièce**

## EQUIPEMENTS POUR ISUZU D-MAX II (EURO 5)



### JANTE ALUMINIUM BALLISTIC 956 BLACK 9 X 17 ENTRAXE 6 X 139.7 DEPORT 12

Jante Ballistic 956 Black Un modèle du fabricant américain Ballistic baptisé 956. Finition Black. Livrée avec cache-moyeu, sans visserie  
Largeur Diamètre Nb de trous Entraxe Déport Center bore 9 17 6 139.7 12 106.1 se monte sur le véhicule avec de possibles modifications de carrosserie (nous consulter pour confirmer la compatibilité de votre véhicule)

**Références :**

**Référence : BA956790655+12**

Prix : **304,00 € TTC/Pièce**



### JANTE ALUMINIUM BALLISTIC 956 BLACK 9 X 18 ENTRAXE 6 X 139.7 DEPORT 12

Jante Ballistic 956 Black Un modèle du fabricant américain Ballistic baptisé 956. Finition Black. Livrée avec cache-moyeu, sans visserie  
Largeur Diamètre Nb de trous Entraxe Déport Center bore 9 18 6 139.7 12 106.1 se monte sur le véhicule avec de possibles modifications de carrosserie (nous consulter pour confirmer la compatibilité de votre véhicule)

**Références :**

**Référence : BA956890655+12**

Prix : **333,00 € TTC/Pièce**



### JANTE ALUMINIUM BALLISTIC 845 GEN2 BLACK 9 X 17 ENTRAXE 6x135/139.7 DEPORT 12

Jante Ballistic 956 BLACK Un modèle du fabricant américain Ballistic baptisé 956 black Finition black Livrée avec cache-moyeu, sans visserie  
Largeur Diamètre Nb de trous Entraxe Déport Center bore 9 17 6 135/139.7 12 106.1 se monte sur le véhicule avec de possibles modifications de carrosserie (nous consulter pour confirmer la compatibilité de votre véhicule)

**Références :**

**Référence : BA845790655+12**

Prix : **304,00 € TTC/Pièce**

## ELARGISSEURS DE VOIES

**EQUIPEMENTS POUR ISUZU D-MAX II (EURO 5)****KIT DE 4 ELARGISSEURS DE VOIE ALUMINIUM  
HOFMANN POUR ISUZU D-MAX DE 2004 A 2020**

Caractéristiques : Fabrication allemande Alliage spécifique  
Homologation TÜV Stabilité directionnelle accrue Axe de centrage  
Largeur 23 mm avant Largeur 30 mm arrière Caractéristiques  
techniques : LARGEUR (mm): 23 avant et 30 arrière Marque: ISUZU  
Modele: D-MAX PCD: 6 x 139.7 vendu en kit de 4

**Références :****Référence : HSPVA06IDM**Prix : **338,00 € TTC/Kit****PARE-CHOCS & PROTECTIONS****BLINDAGES / SKIS DE PROTECTION****BLINDAGE AVANT N4 8MM POUR ISUZU DMAX A  
PARTIR DE 2012**

Skis avant : Ils facilitent l'abordage d'obstacle et en facilitent le franchissement par l'effet de glisse et par leurs inclinaisons progressives. Pour les véhicules à pont rigide, ils protègent les organes situés entre le pare-chocs et le corps de pont. Pour les véhicules à pont suspendu, ils protègent tous les organes entre le pare-chocs avant et l'arrière du berceau moteur et crémaillère de direction. En général, ils permettent la vidange moteur et le...

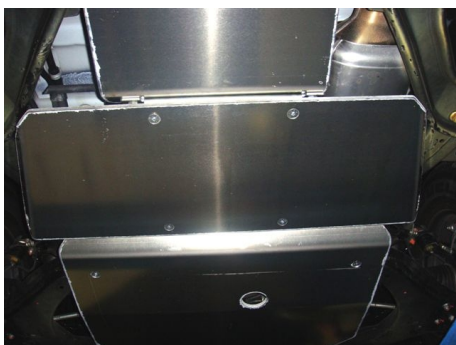
**Références :****Référence : BLAV52A**Prix : **493,00 € TTC/Pièce****BLINDAGE BOITE DE VITESSE N4 6MM POUR D-  
MAX / DISCOVERY 3 ET 4 / RANGER ET BT50**

Skis de boîtes de vitesse et de transfert : Lors de franchissement d'obstacles et notamment de bosse ou dune, le véhicule peut être amené à se poser plus ou moins délicatement sur « le ventre » et comme c'est souvent la boîte de transfert qui se trouve à cette position, il est fortement utile de la protéger. Ces tôles de protection présentent le minimum d'orifice et d'arrête possible afin de faciliter l'effet de glisse pour le franchissement. Les boîtes de vitesses sont moins exposées aux...

**Références :****Référence : BLBT13B**Prix : **216,00 € TTC/Pièce**

## EQUIPEMENTS POUR ISUZU D-MAX II (EURO 5)

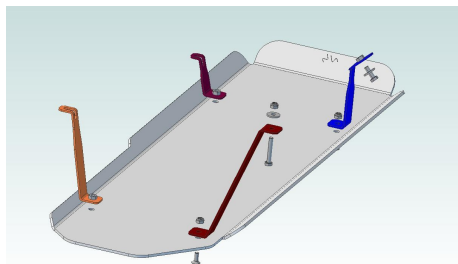

### BLINDAGE DE RESERVOIR N4 6MM POUR ISUZU D-MAX A PARTIR DE 2012

Skis de réservoir : Bien souvent, de par leur position les réservoirs de carburant ne sont pas trop exposés aux chocs sur la piste mais dans les zones de franchissement, ils peuvent être également emboutis voir perforés d'autant que la protection d'origine est souvent dérisoire. Nos protections de réservoir sont réalisées en aluminium 5 ou 6 mm suivant les applications. Caractéristiques : blindage aluminium découpé au plasma ferrures sont en acier, finition peinture époxy noire...

#### Références :

Référence : **BLRE29B**

Prix : **391,00 € TTC/Pièce**



### BLINDAGE BOITE DE TRANSFERT N4 8MM POUR ISUZU D-MAX A PARTIR DE 2012

Skis de boîtes de transfert : Lors de franchissement d'obstacles et notamment de bosse ou dune, le véhicule peut être amené à se poser plus ou moins délicatement sur « le ventre » et comme c'est souvent la boîte de transfert qui se trouve à cette position, il est fortement utile de la protéger. Ces tôles de protection présentent le minimum d'orifice et d'arrête possible afin de faciliter l'effet de glisse pour le franchissement. Nos protections les protègent des projections mais surtout...

#### Références :

Référence : **BLBT56A**

Prix : **391,00 € TTC/Pièce**

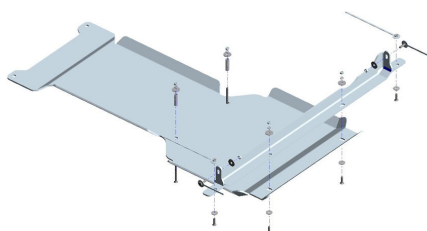

### BLINDAGE BOITE DE VITESSE ET BOITE DE TRANSFERT ALUMINIUM 6MM POUR ISUZU D-MAX A PARTIR DE 2012

Les plaques de protection sont en aluminium de 6 mm Le montage s'effectue sur les points de fixation d'origine du véhicule. Les ouvertures sur les protections permettent d'effectuer l'entretien du véhicule sans avoir à les retirer Fabrication allemande de qualité irréprochable

#### Références :

Référence : **29-T070102**

Prix : **624,00 € TTC/Pièce**

## EQUIPEMENTS POUR ISUZU D-MAX II (EURO 5)

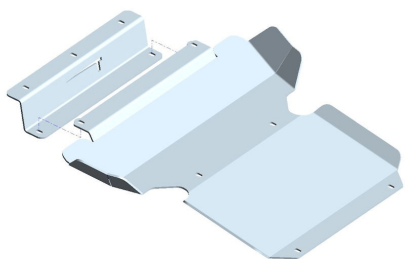

### BLINDAGE AVANT ALUMINIUM 6MM POUR ISUZU D-MAX A PARTIR DE 2012

Les plaques de protection sont en aluminium de 6 mm Le montage s'effectue sur les points de fixation d'origine du véhicule. Les ouvertures sur les protections permettent d'effectuer l'entretien du véhicule sans avoir à les retirer Fabrication allemande de qualité irréprochable

**Références :**

**Référence : 29-T070101**  
Prix : **530,00 € TTC/Pièce**

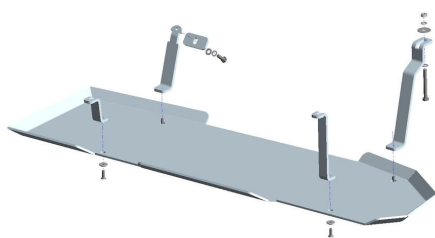

### BLINDAGE RESERVOIR ALUMINIUM 6MM POUR ISUZU D-MAX A PARTIR DE 2012

Les plaques de protection sont en aluminium de 6 mm Le montage s'effectue sur les points de fixation d'origine du véhicule. Les ouvertures sur les protections permettent d'effectuer l'entretien du véhicule sans avoir à les retirer Fabrication allemande de qualité irréprochable

**Références :**

**Référence : 29-T070103**  
Prix : **534,00 € TTC/Pièce**



### KIT DE 4 BLINDAGES ALUMINIUM 6 MM RIVAL POUR ISUZU D-MAX A PARTIR DE 2012

Le Groupe Rival développe, fabrique et distribue des protections aluminium dites "blindages" en aluminium depuis des années. Avec une capacité de production de grande capacité (700 000 plaques/an), le Groupe Rival a su se démarquer de ces concurrents. Son propre département R&D, sa coopération auprès des grands constructeurs mondiaux garantissent une amélioration constante et un renouvellement régulier de ses produits. Grâce au procédé de fabrication par emboutissage appliqué à l'aluminium (6mm), et...

**Références :**

**Référence : 23333.9101.1.6**  
Prix : **1 124,00 € TTC/Kit**

**EQUIPEMENTS POUR ISUZU D-MAX II (EURO 5)****BLINDAGE MOTEUR ASFIR 6MM POUR ISUZU D-MAX III (EURO 5) 2012+**

Le blindage avant spécialement conçu pour les modèles Isuzu D-Max III (euro 5) à partir de l'année 2012 allie protection robuste et finition élégante. Ce produit est idéal pour les conducteurs cherchant à renforcer la partie avant de leur véhicule tout en conservant un aspect esthétique raffiné.

**Informations Techniques :**

? *INFOS COMPLEMENTAIRE : BLINDAGE AV ISUZU D-MAX DIESEL 2.5LTD 2012+? EPAISSEUR : 6 mm? MATERIAUX : ALUMINIUM HAUTE QUALITE? CARBURANT : DIESEL? CHASSIS : TOUTE CABINE? TRANSMISSION : MANUEL/AUTO? MOTRICITE : 4X4? FINITION : ALUMINIUM BROSSE? NOTICE : VUE ECLATEE DU PRODUIT? PATTE DE FIXATION : INCLUSES? RENFORT : PLIAGES DE RENFORT? ACCES MAINTENANCE : OUI*

**Références :**

**Référence : AS530155**  
Prix : **410,50 € TTC/Pièce**

**BLINDAGE BOITE DE VITESSE ASFIR 6MM POUR ISUZU D-MAX III (EURO 5) 2012+**

La protection boîte de vitesse est spécialement conçu pour les modèles Isuzu D-Max III (euro 5) à partir de l'année 2012 allie protection robuste et finition élégante. Ce produit est idéal pour les conducteurs cherchant à renforcer la boîte de vitesse de leur véhicule tout en conservant un aspect esthétique raffiné.

**Informations Techniques :**

*INFOS COMPLEMENTAIRE : BLINDAGE BOITE A VITESSE ISUZU D-MAX DIESEL 2.5LTD 2012+? EPAISSEUR : 6 mm? MATERIAUX : ALUMINIUM HAUTE QUALITE? CARBURANT : DIESEL? CHASSIS : TOUTE CABINE? TRANSMISSION : MANUEL/AUTO? MOTRICITE : 4X4? FINITION : ALUMINIUM BROSSE? NOTICE : VUE ECLATEE DU PRODUIT? PATTE DE FIXATION : INCLUSES? RENFORT : PLIAGES DE RENFORT? ACCES MAINTENANCE : OUI*

**Références :**

**Référence : AS530160**  
Prix : **234,91 € TTC/Pièce**

**PROTECTIONS BAS DE CAISSE**

## EQUIPEMENTS POUR ISUZU D-MAX II (EURO 5)



### PROTECTION BAS DE CAISSE POUR ISUZU D-MAX 2012-2020

Paire de barres de protection latérale de bas de caisse N4-Offroad  
Montage sans perçage ni modification du véhicule. Fixation très rigide sur le châssis. Peinture époxy noire. Livrée avec: Nécessaire de montage Notice N4-Offroad Non compatible avec les marchepieds d'origine Option: Marchepied antidérapant Référence : N4-MP100 (la paire) Compatible avec toutes les type de cabine : Simple cab, Extra cab, Double cab Finition peinture noire époxy grainée.

Références :

Référence : MPMT001

Prix : 748,00 € TTC/Paire

## PROTECTION AVANT HOMOLOGUÉES



### PROTECTION AVANT TUBULAIRE 63MM INOX HOMOLOGUEE CE POUR ISUZU D-MAX A PARTIR DE 2012

medium bar Ø 63 en inox avec marquage au nom du véhicule, homologué CE Livré avec kit de fixation, notice de montage et certificat d'homologation Il possède deux trous pour monter des phares longue portée optionnels Aucune modification du véhicule n'est nécessaire au montage

Références :

Référence : ECMED314

Prix : 654,00 € TTC/Pièce



### PROTECTION AVANT TUBULAIRE 76MM INOX HOMOLOGUEE CE POUR ISUZU D-MAX A PARTIR DE 2012

SUPER BAR INOX Protection avant en inox homologuée CE Livré avec certificat d'homologation européen Norme 2005/66/ce Tube Ø 76mm

Références :

Référence : ECSPB314

Prix : 787,00 € TTC/Pièce

## EQUIPEMENTS POUR ISUZU D-MAX II (EURO 5)



### PROTECTION AVANT TUBULAIRE 76MM INOX HOMOLOGUEE CE NOIR POUR ISUZU D-MAX A PARTIR DE 2012

SUPER BAR INOX Protection avant en inox homologuée CE Livré avec certificat d'homologation européen Norme 2005/66/ce Tube Ø 76mm Thermolaqué noir

**Références :**

**Référence : ECSPB314N**

Prix : **787,00 € TTC/Pièce**

## EQUIPEMENT INTÉRIEUR & EXTÉRIEUR

### GALERIES ET BARRES DE BENNE



### BARRES DE PORTAGE POUR COUVRE BENNE MOUNTAIN TOP MTC314/MTC315 POUR ISUZU DMAX 2012-2020

MOUNTAIN TOP, fabricant numéro 1 mondial de couvre benne rétractable. Les produits MOUNTAIN TOP sont fait pour les conditions difficiles. Les équipes de R&D et de conception au Danemark et en Australie savent à quel point les pick-up peuvent être mis à rude épreuve. C'est pourquoi ils se consacrent à offrir le meilleur des deux mondes : Une qualité et un design danois et une conception pour résister aux environnements les plus difficiles. Les produits MOUNTAIN TOP sont de très haute...

**Informations Techniques :**

*BARRES DE PORTAGE POUR COUVRE BENNE MOUNTAIN TOP ISUZU DMAX 2012-2020 Barres de portage compatible avec couvre benne Mountain Top Charge maxi : 75 kg Pour emporter du matériel supplémentaire comme des planches de surf ou des vélos avec vous.*

**Références :**

**Référence : MTC314-BAR**

Prix : **414,00 € TTC/Pièce**

## EQUIPEMENTS POUR ISUZU D-MAX II (EURO 5)



### KIT DE BARRES POUR BENNE D'UNE ISUZU D-MAX (2012 - JUSQU'à PRÉSENT) AVEC EGR ROLLTRAC - DE FRONT RUNNER

Libérez l'espace de votre benne et continuez à transporter votre équipement d'aventure et vos gadgets sur la benne de votre Isuzu D-Max lorsqu'elle est équipée d'un couvre EGR RollTrac.

#### Informations Techniques :

*KRRT006 - Kit de barres pour benne d'une Isuzu D-Max (2012 - jusqu'à présent) avec EGR RollTrac - de Front Runner*  
Composé de :  
:2x LASS028 - Pieds de montage pour Pick-Up avec Roll Top  
1x LBSK017 - Paire de barres de toit 1475mm(L) 2x RRAC937 - 4 boulons en T / M8 x 20mm  
Matériel utilisé : Aluminium T6 revêtu de poudre époxy noire  
Acier haute résistance  
Poids approximatif installé : 8.54kg (18.83lbs)  
Les rainures en T situées en haut et en bas des barres peuvent recevoir des boulons standard de 8 mm. Pour...

#### Références :

Référence : **KRRT006**  
Prix : **399,00 € TTC/Kit**



### ISUZU D-MAX (2012-ACTUEL) KIT DE GALERIE SLIMLINE II POUR BENNE ÉQUIPÉE D'UN ROULEAU EGR ROLLTRAC - PAR FRONT RUNNER

Libérez l'espace précieux de la benne tout en transportant votre équipement d'aventure et vos jouets sur une galerie complète avec ce kit de galerie pour benne équipée d'un rouleau EGR RollTrac sur Isuzu D-Max (2012-actuel).

#### Informations Techniques :

*Comprenant : 3x LASS028 - pieds de fixation pour rouleaux Pick-Up  
3x RRAC937 - Lot de 4 boulons en T / M8 x 20mm  
1x RRSTM07 - Plateau SLII - 1475mm(W)X1358mm(L)*  
Matériel utilisé : Aluminium T6 recouvert de poudre époxy noire  
Acier haute résistance  
Poids approximatif monté : 30.46kg (67.15lbs)  
Les rainures en T situées en haut et en bas des lattes du plateau de la crémaillère et des profils de bord peuvent recevoir des boulons standard de 8 mm. Pour déterminer la hauteur approximative entre le toit de...

#### Références :

Référence : **KRRT038T**  
Prix : **1 289,00 € TTC/Pièce**

## PLATEAU COULISSANT BENNE

## EQUIPEMENTS POUR ISUZU D-MAX II (EURO 5)



### PLATEAU COULISSANT LONGUEUR AJUSTABLE POUR BENNE DE PICKUP DOUBLE/EXTRA/SIMPLE CABINE CHARGE MAXI 600KG

plateau coulissant s'adaptant à tous les modèles de pick up simple / double ou extra cabine Caractéristiques : Chargement accessible sans monter dans la benne grâce au plateau coulissant Possède un rebord en acier avec points d'ancrage permettant de sécuriser le contenu Sol résistant Peut se bloquer dans plusieurs positions pour une utilisation optimale Livré dans une longueur de 1443mm (double cabine standard) et peut être déployé jusqu'à une longueur de 1843mm Couleur : noir ...

#### Références :

Référence : **BEDSLIDE6**  
Prix : **1 690,00 € TTC/Pièce**



### PLATEAU COULISSANT CARGOGLIDE DECKED POUR PICK UP EXTRA CABINE 1720 X 1046 MM OUVERTURE 75%

Le Cargoglide 3e génération est là! Pensé pour être plus ergonomique et avec un meilleur accès au chargement que la version précédente, le Cargoglide Decked est aussi plus léger de 20% grâce notamment à une fonte notable de la hauteur du plateau. Ainsi vous gagnerez en volume utile tout en économisant du carburant et, bien sûr, sans perte de capacité de charge. Facile à installer car livré déjà préassemblé, le cargo glide est conçu en contreplaqué de 1.9cm de type marin revêtu d'une couche...

#### Informations Techniques :

Longueur totale : 1720 mm Largeur totale : 1046 mm Largeur de la zone utilisable : 960 mm Poids: 59 kg Charge utile: 680 kg Extension d'ouverture : 75% de la longueur du cargoglide Note importante concernant la charge utile : lorsqu'un DCG1500 est installé sur un système de double plancher avec tiroir DECKED, la charge utile du plateau coulissant reste de 454 kg. Ce détail est clairement indiqué dans les instructions et sur un autocollant situé sur le support de montage du CargoGlide

#### Références :

Référence : **DCG1500-6841**  
Prix : **2 390,00 € TTC/Pièce**

## EQUIPEMENTS POUR ISUZU D-MAX II (EURO 5)



### PLATEAU COULISSANT CARGOGLIDE DECKED POUR PICK UP EXTRA CABINE 1720 X 1046 MM OUVERTURE 100%

Le Cargoglide 2e génération est là ! Pensé pour être plus ergonomique et avec un meilleur accès au chargement que la version précédente, le Cargoglide Decked est aussi plus léger de 20% grâce notamment à une fonte notable de la hauteur du plateau. Ainsi vous gagnerez en volume utile tout en économisant du carburant et, bien sûr, sans perte de capacité de charge. Facile à installer car livré déjà préassemblé, le cargo glide est conçu en contreplaqué de 1.9cm de type marin revêtu d'une couche...

#### Informations Techniques :

Longueur totale : 1737 mm Largeur totale : 1046 mm Largeur de la zone utilisable : 960 mm Poids : 116 kg Charge utile : 454 kg extension d'ouverture : 100% de la longueur du cargoglide

#### Références :

Référence : DCG1000XL-6841

Prix : 3 650,00 € TTC/Pièce

## VÉRIN DE HAYON OU DE CAPOT



### VERIN DE HAYON POUR ISUZU D-MAX DE 2007 A 2021

La meilleure façon d'abaisser le hayon Le vérin EZDown est le meilleur système pour abaisser votre hayon de pick-up en tout sécurité. Au lieu de s'ouvrir d'un « coup sec », votre hayon descendra lentement. Le système de vérin EZDown vous permet de garder les mains libres, d'amortir l'impact et de ralentir considérablement la vitesse d'ouverture. Détails sur le produit Le EZDown utilise de l'huile pour vérin Stabilus afin de fournir une plus grande facilité dans l'abaissement du hayon de...

#### Références :

Référence : ED0450

Prix : 92,00 € TTC/Pièce

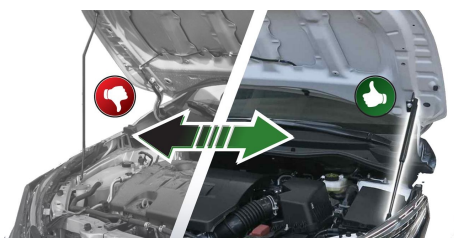

### VERINS DE CAPOT POUR ISUZU D-MAX A PARTIR DE 2012

Système de vérins pour capot, permet un ouverture/fermeture facile. Fixation sans modification du véhicule sur point d'attache d'origine. L'ensemble se compose de 2 vérins, kit de montage et instructions d'installation

#### Références :

Référence : 2A.ST.9101.1

Prix : 84,00 € TTC/Paire

## EQUIPEMENTS POUR ISUZU D-MAX II (EURO 5)



### VERIN DE CAPOT POUR ISUZU D-MAX A PARTIR DE 2012

Facilite l'ouverture et le maintien du capot sans la barre grâce au vérin de capot vous pourrez ouvrir ce dernier, rapidement, simplement et en toute sécurité

Références :

Référence : HL0400

Prix : 104,00 € TTC/Pièce



### VERINS DE HAYON TAILGATE ASSIST ARB AIDE A LA FERMETURE ET RETENUE A L'OUVERTURE POUR ISUZU D-MAX DE 2012 à 2019 (HAYON A CHARNIERES ACIER)

Les vérins de hayon Tailgate Assist de chez ARB sont la solution idéale pour abaisser et relever le hayon de votre pick-up, Tailgate Assist contrôle en toute sécurité la vitesse d'ouverture et réduit les efforts de fermeture tout en permettant une utilisation simple à une main. Chaque kit est livré avec le matériel spécifique au véhicule, y compris des supports de montage et des câbles de hayon de remplacement et des supports de guidage, le cas échéant. Ce kit se monte sur : - ISUZU D-MAX...

Références :

Référence : 4744010

Prix : 262,00 € TTC/Kit



### VERINS DE HAYON TAILGATE ASSIST ARB AIDE A LA FERMETURE ET RETENUE A L'OUVERTURE POUR ISUZU D-MAX A PARTIR DE 2012 (HAYON A CABLES)

Les vérins de hayon Tailgate Assist de chez ARB sont la solution idéale pour abaisser et relever le hayon de votre pick-up, Tailgate Assist contrôle en toute sécurité la vitesse d'ouverture et réduit les efforts de fermeture tout en permettant une utilisation simple à une main. Chaque kit est livré avec le matériel spécifique au véhicule, y compris des supports de montage et des câbles de hayon de remplacement et des supports de guidage, le cas échéant. Ce kit se monte sur : - ISUZU D-MAX à...

Références :

Référence : 4744030

Prix : 235,00 € TTC/Kit

## ROLL BAR

## EQUIPEMENTS POUR ISUZU D-MAX II (EURO 5)



### ROLL BAR INOX DOUBLE TUBE Ø 76MM POUR ISUZU D-MAX A PARTIR DE 2012

ROLL BAR INOX Double tube - Ø 76mm Avec marquage " D-Max " sur la barre latérale Pour Isuzu D-Max à partir de 2012 Livré avec le 3ème feu stop additionnel (Fixation par double face sur la lunette arrière à l'intérieur de la cabine) Existe en version noir

Références :

Référence : **RLSSK2314IX**  
Prix : **969,00 € TTC/Pièce**



### ROLL BAR INOX DOUBLE TUBE Ø 76MM NOIR POUR ISUZU DMAX A PARTIR DE 2012

Roll bar inox thermolaqué noir diamètre 76 pour Isuzu Dmax 2012+ Couleur: Noir

Références :

Référence : **RLSS2314N**  
Prix : **895,00 € TTC/Pièce**



### ROLL BAR INOX TRIPLE TUBES Ø 76 MM POUR ISUZU D-MAX A PARTIR DE 2012

Roll bar inox triple tubes Ø 76 mm POUR ISUZU D-MAX A PARTIR DE 2012

Références :

Référence : **RLSS3314IX**  
Prix : **1 334,00 € TTC/Pièce**



### ROLL BAR INOX DOUBLE TUBE Ø 76MM POUR ISUZU DMAX A PARTIR DE 2012

Roll bar inox Double tube - Ø 76MM Couleur: inox

Références :

Référence : **RLSS2314IX**  
Prix : **895,00 € TTC/Pièce**

EQUIPEMENTS POUR ISUZU D-MAX II (EURO 5)



**ROLL BAR INOX POUR MOUNTAIN TOP  
MTC314/MTC315 + 3EME FEU STOP POUR ISUZU  
DMAX 2012-2016**

MOUNTAIN TOP, fabricant numéro 1 mondial de couvre benne rétractable. Les produits MOUNTAIN TOP sont fait pour les conditions difficiles. Les équipes de R&D et de conception au Danemark et en Australie savent à quel point les pick-up peuvent être mis à rude épreuve. C'est pourquoi ils se consacrent à offrir le meilleur des deux mondes : Une qualité et un design danois et une conception pour résister aux environnements les plus difficiles. Les produits MOUNTAIN TOP sont de très haute...

**Informations Techniques :**

*ROLL BAR INOX POUR ISUZU DMAX 2012-2016 Diamètre 80mm  
Roll Bar compatible avec le couvre benne Moutain Top Acier  
inoxydable Existe en noir*

**Références :**

**Référence : MTC314-ROLL**

**Prix : 1 043,00 € TTC/Pièce**



**ROLL BAR NOIR POUR MOUNTAIN TOP  
MTC314/MTC315 + 3EME FEU STOP POUR ISUZU  
DMAX 2012-2016**

MOUNTAIN TOP, fabricant numéro 1 mondial de couvre benne rétractable. Les produits MOUNTAIN TOP sont fait pour les conditions difficiles. Les équipes de R&D et de conception au Danemark et en Australie savent à quel point les pick-up peuvent être mis à rude épreuve. C'est pourquoi ils se consacrent à offrir le meilleur des deux mondes : Une qualité et un design danois et une conception pour résister aux environnements les plus difficiles. Les produits MOUNTAIN TOP sont de très...

**Informations Techniques :**

*ROLL BAR NOIR POUR ISUZU DMAX 2012-2016 Diamètre 80mm  
Roll Bar compatible avec le couvre benne Moutain Top Acier  
inoxydable Existe en inox*

**Références :**

**Référence : MTC314-ROLL-B**

**Prix : 1 052,00 € TTC/Pièce**

## EQUIPEMENTS POUR ISUZU D-MAX II (EURO 5)



### ROLL BAR INOX DOUBLE TUBES Ø70MM POUR HILUX 2005-2015 - NAVARA D40 2005-2015 - DMAX 2012+ SANS REBORDS

Double tube Ø 70mm Montage compatible avec bac de benne, avec ou sans rebords (dans le cas d'un montage sur rebords prévoir kit de fixation optionnel pour bac de benne avec rebords). Couleur : Inox Se monte sur Toyota HILUX Vigo (2005-2015) Nissan Navara NAVARA D40 (2005-2015) Isuzu DMAX (2012+) avec bac de benne sans rebords

Références :

Référence : **ME888563**  
Prix : **1 054,20 € TTC/Pièce**

## COUVRE BENNE



### TONNEAU COVER EN ALUMINIUM DOUBLE CAB POUR ISUZU D-MAX A PARTIR DE 2012

TONNEAU COVER EN ALUMINIUM DOUBLE CAB POUR ISUZU D-MAX A PARTIR DE 2012 TONNEAU COVER ALUMINIUM UPSTONE - Nouveau système de fixation SANS PERCAGES - Système de sécurisation de la porte de benne SANS PERCAGE. - Montage/démontage facile pour l'utilisateur final afin de charger les objets encombrants. - Suppression de la "plaque avant", ce tonneau cover devient l'unique modèle Aluminium du marché couvrant l'intégralité de la benne. - Nouvelle serrure avec pad ABS intégré au profil Aluminium....

Références :

Référence : **EVOS700S**  
Prix : **1 930,00 € TTC/Pièce**



### TONNEAU COVER EN ALUMINIUM EXTRA CAB POUR ISUZU D-MAX A PARTIR DE 2012

TONNEAU COVER EN ALUMINIUM EXTRA CAB POUR ISUZU D-MAX A PARTIR DE 2012 TONNEAU COVER ALUMINIUM UPSTONE - Nouveau système de fixation SANS PERCAGES - Système de sécurisation de la porte de benne SANS PERCAGE. - Montage/démontage facile pour l'utilisateur final afin de charger les objets encombrants. - Suppression de la "plaque avant", ce tonneau cover devient l'unique modèle Aluminium du marché couvrant l'intégralité de la benne. - Nouvelle serrure avec pad ABS intégré au profil Aluminium. - ...

Références :

Référence : **EVOS750S**  
Prix : **2 202,00 € TTC/Pièce**

## EQUIPEMENTS POUR ISUZU D-MAX II (EURO 5)



### TONNEAU COVER EN ALUMINIUM NOIR DOUBLE CABINE POUR ISUZU D-MAX A PARTIR DE 2012

TONNEAU COVER EN ALUMINIUM NOIR DOUBLE CABINE POUR ISUZU D-MAX A PARTIR DE 2012 TONNEAU COVER ALUMINIUM THERMOLAQUE NOIR UPSTONE - Thermolaqué en noir - Nouveau système de fixation SANS PERCAGES - Système de sécurisation de la porte de benne SANS PERCAGE. - Montage/démontage facile pour l'utilisateur final afin de charger les objets encombrants. - Suppression de la "plaque avant", ce tonneau cover devient l'unique modèle Aluminium du marché couvrant l'intégralité de la benne. - Nouvelle...

**Références :**

**Référence : EVOS700SB**  
Prix : 2 260,00 € TTC/Pièce



### TONNEAU COVER EN ALUMINIUM NOIR EXTRA CAB POUR ISUZU D-MAX A PARTIR DE 2012

TONNEAU COVER EN ALUMINIUM NOIR EXTRA CAB POUR ISUZU D-MAX A PARTIR DE 2012 TONNEAU COVER ALUMINIUM THERMOLAQUE NOIR UPSTONE - Thermolaqué en noir - Nouveau système de fixation SANS PERCAGES - Système de sécurisation de la porte de benne SANS PERCAGE. - Montage/démontage facile pour l'utilisateur final afin de charger les objets encombrants. - Suppression de la "plaque avant", ce tonneau cover devient l'unique modèle Aluminium du marché couvrant l'intégralité de la benne. - Nouvelle...

**Références :**

**Référence : EVOS750SB**  
Prix : 2 338,00 € TTC/Pièce

## EQUIPEMENTS POUR ISUZU D-MAX II (EURO 5)



### COUVRE BENNE ROLL TOP COVER NOIR MOUNTAIN TOP POUR ISUZU DMAX 2012-2020 CREW CABINE

MOUNTAIN TOP, fabricant numéro 1 mondial de couvre benne rétractable. Les produits MOUNTAIN TOP sont fait pour les conditions difficiles. Les équipes de R&D et de conception au Danemark et en Australie savent à quel point les pick-up peuvent être mis à rude épreuve. C'est pourquoi ils se consacrent à offrir le meilleur des deux mondes : Une qualité et un design danois et une conception pour résister aux environnements les plus difficiles. Les produits MOUNTAIN TOP sont de très haute...

#### Informations Techniques :

*COUVRE BENNE MOUNTAIN TOP NOIR ISUZU DMAX CREW CABINE 2012-2020 Permet d'ouvrir et fermer rapidement la benne Vitesse d'enroulage réglable (+ ou - rapide). Le rideau peut s'arrêter et se verrouiller sur de multiples positions Installation simple et sans perçage. Poignée avec serrure intégrée. Fermeture à clé. Permet, une fois ouvert, d'accéder à la benne depuis les 3 côtés Résiste aux intempéries et à l'exposition UV Traité contre la rouille*

#### Références :

**Référence : MTC314-B**  
Prix : **2 384,00 € TTC/Pièce**



### COUVRE BENNE ROLL TOP COVER NOIR MOUNTAIN TOP POUR ISUZU DMAX 2012-20120 SPACE CABINE

MOUNTAIN TOP, fabricant numéro 1 mondial de couvre benne rétractable. Les produits MOUNTAIN TOP sont fait pour les conditions difficiles. Les équipes de R&D et de conception au Danemark et en Australie savent à quel point les pick-up peuvent être mis à rude épreuve. C'est pourquoi ils se consacrent à offrir le meilleur des deux mondes : Une qualité et un design danois et une conception pour résister aux environnements les plus difficiles. Les produits MOUNTAIN TOP sont de très haute qualité...

#### Informations Techniques :

*COUVRE BENNE MOUNTAIN TOP NOIR POUR ISUZU DMAX SPACE CABINE 2012-2020 Permet d'ouvrir et fermer rapidement la benne Vitesse d'enroulage réglable (+ ou - rapide). Le rideau peut s'arrêter et se verrouiller sur de multiples positions Installation simple et sans perçage. Poignée avec serrure intégrée. Fermeture à clé. Permet, une fois ouvert, d'accéder à la benne depuis les 3 côtés Résiste aux intempéries et à l'exposition UV Traité contre la rouille*

#### Références :

**Référence : MTC315-B**  
Prix : **2 511,00 € TTC/Pièce**

**EQUIPEMENTS POUR ISUZU D-MAX II (EURO 5)****BARRES DE PORTAGE POUR COUVRE BENNE  
MOUNTAIN TOP MTC314/MTC315 POUR ISUZU  
DMAX 2012-2020**

MOUNTAIN TOP, fabricant numéro 1 mondial de couvre benne rétractable. Les produits MOUNTAIN TOP sont fait pour les conditions difficiles. Les équipes de R&D et de conception au Danemark et en Australie savent à quel point les pick-up peuvent être mis à rude épreuve. C'est pourquoi ils se consacrent à offrir le meilleur des deux mondes : Une qualité et un design danois et une conception pour résister aux environnements les plus difficiles. Les produits MOUNTAIN TOP sont de très haute...

**Informations Techniques :**

*BARRES DE PORTAGE POUR COUVRE BENNE MOUNTAIN TOP ISUZU DMAX 2012-2020 Barres de portage compatible avec couvre benne Mountain Top Charge maxi : 75 kg Pour emporter du matériel supplémentaire comme des planches de surf ou des vélos avec vous.*

**Références :**

**Référence : MTC314-BAR**  
Prix : **414,00 € TTC/Pièce**

**BACHE SOUPLE NOIRE POUR ISUZU D-MAX  
EXTRA CABINE A PARTIR DE 2012**

Nous sommes fiers de vous présenter la Bâche Souple Keko Noire pour Isuzu D-Max 2020+ Space Cabine. Si vous possédez ce modèle de véhicule et que vous recherchez une bâche haut de gamme à un prix compétitif, vous êtes au bon endroit. Caractéristiques Principales : Installation Facile et Rapide : Cette bâche est conçue pour une installation simple et rapide. Vous n'avez pas besoin de compétences particulières pour la mettre en place. C'est un ajout pratique à votre Isuzu...

**Références :**

**Référence : SFTC1050**  
Prix : **580,00 € TTC/Pièce**

**FRANCHISSEMENT & OUTILLAGE****BLOCAGES DE DIFFÉRENTIEL**

## EQUIPEMENTS POUR ISUZU D-MAX II (EURO 5)



**ELocker**

### **KIT BLOCAGE DE DIFFERENTIEL ELOCKER ARRIERE 100% ELECTRIQUE AVEC ROULEMENTS**

BLOCAGE DE DIFFERENTIEL ELOCKER 100% ELECTRIQUE  
ARRIEREKIT AVEC ROULEMENTS Véhicules : ISUZU DMAX 4X4  
TFS85 A PARTIR DE 2008-12/2019 Nombre de Cannelures : 26  
Proposés depuis peu par les fabricants Harrop et Eaton, les blocages  
de différentiels électromagnétiques ELockers sont désormais  
disponibles en France. Terrain Tamer va distribuer le blocage de  
différentiel « Elocker », à la fois très innovant et extrêmement  
performant. Outre leur très haute qualité de fabrication et leur...

**Références :**

**Référence : A11559-18TT**

Prix : **2 494,00 € TTC/Kit**



**ELocker**

### **KIT BLOCAGE DE DIFFERENTIEL ELOCKER AVANT 100% ELECTRIQUE AVEC ROULEMENTS**

BLOCAGE DE DIFFERENTIEL ELOCKER 100% ELECTRIQUE  
AVANTKIT AVEC ROULEMENTS Véhicules : ISUZU DMAX 4X4  
TFS85 A PARTIR DE 2008-12/2019 Nombre de Cannelures : 17  
Proposés depuis peu par les fabricants Harrop et Eaton, les blocages  
de différentiels électromagnétiques ELockers sont désormais  
disponibles en France. Terrain Tamer va distribuer le blocage de  
différentiel « Elocker », à la fois très innovant et extrêmement  
performant. Outre leur très haute qualité de fabrication et leur...

**Références :**

**Référence : A11556-11TT**

Prix : **2 430,00 € TTC/Kit**



**ELocker**

### **KIT BLOCAGE DE DIFFERENTIEL ELOCKER AVANT 100% ELECTRIQUE AVEC ROULEMENTS**

BLOCAGE DE DIFFERENTIEL ELOCKER 100% ELECTRIQUE  
AVANT Véhicules : ISUZU DMAX 4X4 TFS85 A PARTIR DE  
2008-12/2019 Nombre de Cannelures : 17 Proposés depuis peu par  
les fabricants Harrop et Eaton, les blocages de différentiels  
électromagnétiques ELockers sont désormais disponibles en France.  
Terrain Tamer va distribuer le blocage de différentiel « Elocker », à la  
fois très innovant et extrêmement performant. Outre leur très haute  
qualité de fabrication et leur conception à 4 ...

**Références :**

**Référence : A11556**

Prix : **2 425,00 € TTC/Pièce**

## EQUIPEMENTS POUR ISUZU D-MAX II (EURO 5)



### BLOCAGE DE DIFFERENTIEL ELOCKER ARRIERE 100% ELECTRIQUE

BLOCAGE DE DIFFERENTIEL ELOCKER 100% ELECTRIQUE ARRIERE Véhicules : ISUZU DMAX 4X4 TFS85 A PARTIR DE 2008-12/2019 Nombre de Cannelures : 26 Proposés depuis peu par les fabricants Harrop et Eaton, les blocages de différentiels électromagnétiques ELockers sont désormais disponibles en France. Terrain Tamer va distribuer le blocage de différentiel « Elocker », à la fois très innovant et extrêmement performant. Outre leur très haute qualité de fabrication et leur conception à 4 ...

Références :

Référence : A11559

Prix : 2 425,00 € TTC/Pièce



### BLOCAGE DE DIFFERENTIEL AVANT AIR LOCKER POUR ISUZU D-MAX (vendu sans compresseur)

Blocage ARB pour Isuzu D-Max à partir de 06/ 12 D-Max 03 - 05/12 LE BLOCAGE ARB COMPREND : (livré sans compresseur) le différentiel, la tuyauterie, les raccords, la notice de montage, les instructions d'utilisation et la liste des pièces détachées. Quand un véhicule prend un virage, la roue extérieure parcourt une plus grande distance que la roue intérieure, elle doit donc tourner plus vite. Sur tous les véhicules, c'est le différentiel placé entre les...

Informations Techniques :

*Certaines constructions entre décembre 1996 et mai 1998 utilisaient un autre modèle de pont avec des boulons de couronne différents. Il peut être remplacé par des modèles pont antérieurs ou ultérieurs ayant le même ratio pour l'installation du Air Locker.*

Références :

Référence : RD203

Prix : 1 200,00 € TTC/Pièce



### BLOCAGE DE DIFFERENTIEL ARRIERE AIR LOCKER POUR ISUZU D-MAX (vendu sans compresseur)

Blocage ARB arrière pour - Isuzu D-Max 2.5l 06/ 12 -> D-Max 3.0l de 03 - 05/12 Trooper 83 à 93 2,8 TD et V6 - Opel Campo 3.1l 01/97-02 Campo 3.1 l jusqu'à 12/96 Monterey jusqu'à 04/98 LE BLOCAGE ARB COMPREND : (livré sans compresseur) le différentiel, la tuyauterie, les raccords, la notice de montage, les instructions d'utilisation et la liste des pièces détachées. Quand un véhicule prend un virage, la roue extérieure parcourt une plus grande...

Références :

Référence : RD261

Prix : 1 290,00 € TTC/Pièce

## EQUIPEMENTS POUR ISUZU D-MAX II (EURO 5)

### INTRAGEST

#### ACCESSOIRES DIVERS TERRAIN TAMER



#### PLAQUETTES DE FREIN POUR KIT DE CONVERSION ARRIERE

Ces plaquettes de frein sont adaptées au kit de conversion arrière Terrain Tamer pour Ford Ranger 2012-2022 Isuzu DMax à partir de 2007 Mazda BT 50 à partir de 2011 Mitsubishi L200 1996-2024 Nissan NAVARA D23 NP300 TOYOTA Hilux Vigo et Revo à partir de 2005

Références :

Référence : TTBPDBC  
Prix : 128,00 € TTC/Jeu

### ECLAIRAGE & ENERGIE

#### INTERFACE LINX ARB



#### KIT DE MONTAGE VEHICULE POUR INTERFACE ARB LINX - KIT 1

Kit de montage permettent de positionner l'écran mobile LINX de manière pratique et discrète à la portée du conducteur, offrant ainsi une vue dégagée sur la route. Kit spécifique aux véhicules suivants : Toyota Hilux Vigo et Revo à partir de 2005 Toyota Landcruiser J15 Toyota Landcruiser J12 Mitsubishi L200 Triton à partir de 2016 Isuzu D-max à partir de 2012

Références :

Référence : 7450106  
Prix : 34,00 € TTC/Kit

### PIÈCES RECHANGE & ENTRETIEN

#### EMBRAYAGE

## EQUIPEMENTS POUR ISUZU D-MAX II (EURO 5)



### **KIT EMBRAYAGE RENFORCE XTREME OUTBACK +15% 490 NM POUR ISUZU D-MAX 2.5L TD A PARTIR DE 2012 EURO5**

Disque d'embrayage renforcée avec revêtement organique et mécanisme renforcé (avec une pression supérieure). La pédale d'embrayage peut éventuellement devenir sensiblement plus dure (augmentation de tenue 25 %) Utilisation Idéale pour tracter les remorques ou fonctionnement avec une charge spéciale, loisirs, dunes kit complet : Disque d'embrayage mécanisme butée roulement kit adapté pour les véhicules suivants : ISUZU D-MAX 2.5L TD A PARTIR DE 2012 EURO...

**Références :**

**Référence : KIZ28007-1A**

Prix : **941,00 € TTC/Kit**

## SYSTÈME FERMETURE CENTRALISÉE HAYON



### **SYSTEME DE FERMETURE CENTRALISEE SUR HAYON POUR ISUZU DMAX 2012 + AVEC SERRURE**

SYSTEME DE FERMETURE CENTRALISEE POUR HAYON POUR VEHICULE AVEC SERRURE Permet de coupler la fermeture du hayon avec le verrouillage centralisé du véhicule

**Références :**

**Référence : FC701**

Prix : **184,00 € TTC/Pièce**



### **SYSTEME DE FERMETURE CENTRALISEE SUR HAYON POUR ISUZU DMAX 2012 + SANS SERRURE**

SYSTEME DE FERMETURE CENTRALISEE POUR HAYON POUR VEHICULE SANS SERRURE Permet de coupler la fermeture du hayon avec le verrouillage centralisé du véhicule

**Références :**

**Référence : FC700**

Prix : **184,00 € TTC/Pièce**

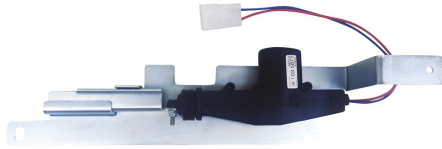
**EQUIPEMENTS POUR ISUZU D-MAX II (EURO 5)****SYSTEME DE FERMETURE CENTRALISEE SUR  
HAYON POUR ISUZU D-MAX DE 2012 A 2020 -  
AVEC SERRURE**

Le Système de Fermeture Centralisée sur Hayon avec Serrure est la solution parfaite pour ceux qui souhaitent allier sécurité et praticité. Conçu spécifiquement pour les modèles Isuzu D-Max 2012/2020 équipés d'une serrure de hayon, ce système vous permet de coupler la fermeture du hayon avec le verrouillage centralisé de votre véhicule. Désormais, verrouiller votre D-Max est aussi simple que de verrouiller votre hayon, offrant ainsi une tranquillité d'esprit supplémentaire. Caractéristiques...

**Références :****Référence : FC702**Prix : **184,00 € TTC/Pièce****PIÈCES RECHANGE SUSPENSION****COUPELLE SUPERIEUR D'AMORTISSEUR OME  
POUR ISUZU D-MAX A PARTIR DE 2012****Références :****Référence : OMEMH004**Prix : **127,00 € TTC/Pièce**