

EQUIPEMENTS POUR MERCEDES SPRINTER 4X4 W906



*Les références présentées sur ce document ne constituent pas
une liste exhaustive des équipements disponibles pour le MERCEDES SPRINTER 4X4 W906
Il peut y avoir d'autres produits adaptés à ce véhicule.
Voir les conditions de vente sur <https://www.equip-raid.fr/>*

JANTES & PNEUS

JANTES ALUMINIUM RENFORCÉES / RAID



JANTE ALUMINIUM BRAID FULLRACE BLANCHE 7 X 16 ENTRAXE 6 X 130 DEPORT 45 POUR MERCEDES SPRINTER

Jante aluminium Braid. Modèle Fullrace T Dakar
CARACTERISTIQUES : Dimensions 7" x 16" Entraxe 6 x 130 mm
Alésage 84,10 mm Déport +45 mm (calculé pour être affleurant à la carrosserie) Coloris blanc Poids 13kg Flasque intérieur et extérieur renforcées Rebord de maintien de talon de pneumatique plus haut (pour une meilleure tenue au déjantage) Peinture époxy (pour une meilleure tenue dans le temps) Livrée sans boulonnerie Compatible Mercedes Sprinter II et III (montage 6...

Références :

Référence : **BRA-FUL7166M45B**
Prix : **384,00 € TTC/Pièce**



JANTE ALUMINIUM BRAID FULLRACE NOIRE 7 X 16 ENTRAXE 6 X 130 DEPORT 45 POUR MERCEDES SPRINTER

Jante aluminium Braid. Modèle Fullrace T Dakar
CARACTERISTIQUES : Dimensions 7" x 16" Entraxe 6 x 130mm
Alésage 84,10 mm Déport +45 mm (calculé pour être affleurant à la carrosserie) Coloris noir Poids 13kg Flasque intérieur et extérieur renforcées Rebord de maintien de talon de pneumatique plus haut (pour une meilleure tenue au déjantage) Peinture époxy (pour une meilleure tenue dans le temps) Livrée sans boulonnerie Compatible Mercedes Sprinter II et III (montage 6...

Références :

Référence : **BRA-FUL7166M45N**
Prix : **444,00 € TTC/Pièce**

EQUIPEMENTS POUR MERCEDES SPRINTER 4X4 W906**JANTE ALUMINIUM BRAID FULLRACE GRISE ANTHRACITE 7 X 16 ENTRAXE 6 X 130 DEPORT 45 POUR MERCEDES SPRINTER**

Jante aluminium Braid. Modèle Fullrace T Dakar
CARACTERISTIQUES : Dimensions 7" x 16" Entraxe 6 x 130 mm Alésage 84,10 mm Déport +45 mm (calculé pour être affleurant à la carrosserie) Coloris gris anthracite Poids 13kg Flasque intérieur et extérieur renforcées Rebord de maintien de talon de pneumatique plus haut (pour une meilleure tenue au déjantage) Peinture époxy (pour une meilleure tenue dans le temps) Livrée sans boulonnerie Compatible Mercedes Sprinter II et III...

Références :

Référence : BRA-FUL7166M45G
Prix : **384,00 € TTC/Pièce**

**JANTE ALUMINIUM RENFORCE RAID EVO CORSE DAKAR ZERO 7x16" ET 20 GRIS ANTHRACITE POUR MERCEDES SPRINTER 4X4**

La jante Dakar Zéro, issue de la Dakar Corse, spécialement développée pour la compétition, est la version dédiée aux véhicules tout terrain. Les rayons internes du bord de la jante ont un profil qui rentre vers le centre, ce qui permet d'avoir un déport négatif protégeant les pièces mécaniques des gravillons et du sable et conçu pour laisser suffisamment d'espace pour les gros freins. Structure très résistante en alliage léger AS7, avec traitement thermique T6 conformément aux réglementations...

Informations Techniques :

*charge maximum : 1300kg prévoir le kit A3.000079.03 comprenant la visserie spécifique et le cache moyeu pour une jante Taille : 7X16"
Déport : ET 20 Entraxe : 6x130 Alésage : 84.1 mm Couleur : Gris anthracite*

Références :

Référence : SE3820240051
Prix : **360,00 € TTC/Pièce**



JANTE ALUMINIUM RENFORCE RAID EVO CORSE DAKAR ZERO 7x16" ET 20 NOIR MAT POUR MERCEDES SPRINTER 4X4

La jante Dakar Zéro, issue de la Dakar Corse, spécialement développée pour la compétition, est la version dédiée aux véhicules tout terrain. Les rayons internes du bord de la jante ont un profil qui rentre vers le centre, ce qui permet d'avoir un déport négatif protégeant les pièces mécaniques des gravillons et du sable et conçu pour laisser suffisamment d'espace pour les gros freins. Structure très résistante en alliage léger AS7, avec traitement thermique T6 conformément aux réglementations...

Informations Techniques :

charge maximum : 1300kg prévoir le kit A3.000079.03 comprenant la visserie spécifique et le cache moyeu pour une jante Taille : 7X16"
Déport : ET 20 Entraxe : 6x130 Alésage : 84.1 mm Couleur : noir mat

Références :

Référence : **SE3820240041**
Prix : **352,00 € TTC/Pièce**



JANTE ALUMINIUM RENFORCE RAID EVO CORSE DAKAR ZERO 7x16" ET 20 NOIR BRILLANT POUR MERCEDES SPRINTER 4X4

La jante Dakar Zéro, issue de la Dakar Corse, spécialement développée pour la compétition, est la version dédiée aux véhicules tout terrain. Les rayons internes du bord de la jante ont un profil qui rentre vers le centre, ce qui permet d'avoir un déport négatif protégeant les pièces mécaniques des gravillons et du sable et conçu pour laisser suffisamment d'espace pour les gros freins. Structure très résistante en alliage léger AS7, avec traitement thermique T6 conformément aux réglementations...

Informations Techniques :

charge maximum : 1300kg prévoir le kit A3.000079.03 comprenant la visserie spécifique et le cache moyeu pour une jante Taille : 7X16"
Déport : ET 20 Entraxe : 6x130 Alésage : 84.1 mm Couleur : noir brillant

Références :

Référence : **SE3820240141**
Prix : **360,00 € TTC/Pièce**

**JANTE ALUMINIUM MANANO BLACK 7 X 16
ENTRAXE 6 X 130 DEPORT 40**

JANTE ALUMINIUM SPECIAL CHARGES LOURDES finition : black moulée sous pression spécialement conçue pour les raids avec indice de charge jusqu'à 1300kg alliage spécifique (Al Si 7% Mg Sr) traitement thermique Insert acier anti-desserrement Livrée sans visserie Largeur Diamètre Nb de trous Entraxe Déport Center bore 7 16 6 130 40 84.1 se monte sur le véhicule avec de possibles modifications de carrosserie (nous consulter pour confirmer la compatibilité de...

Informations Techniques :

pour : Mercedes Sprinter 2014 - 2021

Références :

Référence : MAN230BK
Prix : **318,00 € TTC/Pièce**

**JANTE ALUMINIUM MANANO SILVER 7 X 16
ENTRAXE 6 X 130 DEPORT 40**

JANTE ALUMINIUM SPECIAL CHARGES LOURDES finition : silver moulée sous pression spécialement conçue pour les raids avec indice de charge jusqu'à 1300kg alliage spécifique (Al Si 7% Mg Sr) traitement thermique Insert acier anti-desserrement Livrée sans visserie Largeur Diamètre Nb de trous Entraxe Déport Center bore 7 16 6 130 40 84.1 se monte sur le véhicule avec de possibles modifications de carrosserie (nous consulter pour confirmer la compatibilité de...

Informations Techniques :

pour : Mercedes Sprinter 2014 - 2021

Références :

Référence : MAN230SI
Prix : **318,00 € TTC/Pièce**

**JANTE ALUMINIUM MANANO BLACK 8 X 17
ENTRAXE 6 X 130 DEPORT 40**

JANTE ALUMINIUM SPECIAL CHARGES LOURDES finition : black moulée sous pression spécialement conçue pour les raids avec indice de charge jusqu'à 1400kg alliage spécifique (Al Si 7% Mg Sr) traitement thermique Insert acier anti-desserrement Livrée sans visserie Largeur Diamètre Nb de trous Entraxe Déport Center bore 8 17 6 130 40 84.1 se monte sur le véhicule avec de possibles modifications de carrosserie (nous consulter pour confirmer la compatibilité de...

Informations Techniques :

pour : Mercedes Sprinter 2014 - 2021

Références :

Référence : **MAN257BK**
Prix : **362,00 € TTC/Pièce**

**JANTE ALUMINIUM MANANO SILVER 8 X 17
ENTRAXE 6 X 130 DEPORT 40**

JANTE ALUMINIUM SPECIAL CHARGES LOURDES finition : silver moulée sous pression spécialement conçue pour les raids avec indice de charge jusqu'à 1400kg alliage spécifique (Al Si 7% Mg Sr) traitement thermique Insert acier anti-desserrement Livrée sans visserie Largeur Diamètre Nb de trous Entraxe Déport Center bore 8 17 6 130 40 84.1 se monte sur le véhicule avec de possibles modifications de carrosserie (nous consulter pour confirmer la compatibilité de...

Informations Techniques :

pour : Mercedes Sprinter 2014 - 2021

Références :

Référence : **MAN257SI**
Prix : **362,00 € TTC/Pièce**

EQUIPEMENTS POUR MERCEDES SPRINTER 4X4 W906



JANTE ALUMINIUM RENFORCE RAID EVO CORSE DAKAR ZERO 7x16" ET 20 BLANC POUR MERCEDES SPRINTER 4X4

La jante Dakar Zéro, issue de la Dakar Corse, spécialement développée pour la compétition, est la version dédiée aux véhicules tout terrain. Les rayons internes du bord de la jante ont un profil qui rentre vers le centre, ce qui permet d'avoir un déport négatif protégeant les pièces mécaniques des gravillons et du sable et conçu pour laisser suffisamment d'espace pour les gros freins. Structure très résistante en alliage léger AS7, avec traitement thermique T6 conformément aux réglementations...

Informations Techniques :

charge maximum : 1300kg prévoir le kit A3.000079.00 comprenant la visserie spécifique et le cache moyeu pour une jante Taille : 7X16"
Déport : ET 20 Entraxe : 6x130 Alésage : 84.1 mm Couleur : blanc

Références :

Référence : **SE3820240011**

Prix : **352,00 € TTC/Pièce**



JANTE ALUMINIUM RENFORCE RAID EVO CORSE DAKAR ZERO 8x17" ET 45 BLANC POUR MERCEDES SPRINTER ET INEOS GRENADIER

La jante Dakar Zéro, issue de la Dakar Corse, spécialement développée pour la compétition, est la version dédiée aux véhicules tout terrain. Les rayons internes du bord de la jante ont un profil qui rentre vers le centre, ce qui permet d'avoir un déport négatif protégeant les pièces mécaniques des gravillons et du sable et conçu pour laisser suffisamment d'espace pour les gros freins. Structure très résistante en alliage léger AS7, avec traitement thermique T6 conformément aux réglementations...

Informations Techniques :

charge maximum : 1250kg prévoir le kit A3.000135.00 comprenant la visserie spécifique et le cache moyeu pour une jante pour INEOS GRENADIER prévoir 1 kit A3.000137.00 comprenant la visserie spécifique et le cache moyeu pour une jante pour MERCEDES SPRINTER Taille : 8X17" Déport : ET 45 Entraxe : 6x130 Alésage : 84.1 mm Couleur : blanc

Références :

Référence : **SE4160070011**

Prix : **383,00 € TTC/Pièce**



JANTE ALUMINIUM RENFORCE RAID EVO CORSE DAKAR ZERO 8x17" ET 45 OR POUR MERCEDES SPRINTER ET INEOS GRENADIER

La jante Dakar Zéro, issue de la Dakar Corse, spécialement développée pour la compétition, est la version dédiée aux véhicules tout terrain. Les rayons internes du bord de la jante ont un profil qui rentre vers le centre, ce qui permet d'avoir un déport négatif protégeant les pièces mécaniques des gravillons et du sable et conçu pour laisser suffisamment d'espace pour les gros freins. Structure très résistante en alliage léger AS7, avec traitement thermique T6 conformément aux réglementations...

Informations Techniques :

charge maximum : 1250kg prévoir le kit A3.000135.00 comprenant la visserie spécifique et le cache moyeu pour une jante pour INEOS GRENADIER prévoir 1 kit A3.000137.00 comprenant la visserie spécifique et le cache moyeu pour une jante pour MERCEDES SPRINTER Taille : 8X17" Déport : ET 45 Entraxe : 6x130 Alésage : 84.1 mm Couleur : or

Références :

Référence : SE4160070021
Prix : 399,00 € TTC/Pièce



JANTE ALUMINIUM RENFORCE RAID EVO CORSE DAKAR ZERO 8x17" ET 45 GRIS POUR MERCEDES SPRINTER ET INEOS GRENADIER

La jante Dakar Zéro, issue de la Dakar Corse, spécialement développée pour la compétition, est la version dédiée aux véhicules tout terrain. Les rayons internes du bord de la jante ont un profil qui rentre vers le centre, ce qui permet d'avoir un déport négatif protégeant les pièces mécaniques des gravillons et du sable et conçu pour laisser suffisamment d'espace pour les gros freins. Structure très résistante en alliage léger AS7, avec traitement thermique T6 conformément aux réglementations...

Informations Techniques :

charge maximum : 1250kg prévoir le kit A3.000135.00 comprenant la visserie spécifique et le cache moyeu pour une jante pour INEOS GRENADIER prévoir 1 kit A3.000137.00 comprenant la visserie spécifique et le cache moyeu pour une jante pour MERCEDES SPRINTER Taille : 8X17" Déport : ET 45 Entraxe : 6x130 Alésage : 84.1 mm Couleur : gris

Références :

Référence : SE4160070031
Prix : 399,00 € TTC/Pièce

EQUIPEMENTS POUR MERCEDES SPRINTER 4X4 W906



JANTE ALUMINIUM RENFORCE RAID EVO CORSE DAKAR ZERO 8x17" ET 45 NOIR MAT POUR MERCEDES SPRINTER ET INEOS GRENADIER

La jante Dakar Zéro, issue de la Dakar Corse, spécialement développée pour la compétition, est la version dédiée aux véhicules tout terrain. Les rayons internes du bord de la jante ont un profil qui rentre vers le centre, ce qui permet d'avoir un déport négatif protégeant les pièces mécaniques des gravillons et du sable et conçu pour laisser suffisamment d'espace pour les gros freins. Structure très résistante en alliage léger AS7, avec traitement thermique T6 conformément aux réglementations...

Informations Techniques :

charge maximum : 1250kg prévoir le kit A3.000135.03 comprenant la visserie spécifique et le cache moyeu pour une jante pour INEOS GRENADIER prévoir 1 kit A3.000137.03 comprenant la visserie spécifique et le cache moyeu pour une jante pour MERCEDES SPRINTER Taille : 8X17" Déport : ET 45 Entraxe : 6x130 Alésage : 84.1 mm Couleur : noir mat

Références :

Référence : **SE4160070041**
Prix : **383,00 € TTC/Pièce**



JANTE ALUMINIUM RENFORCE RAID EVO CORSE DAKAR ZERO 8x17" ET 45 GRIS ANTHRACITE POUR MERCEDES SPRINTER ET INEOS GRENADIER

La jante Dakar Zéro, issue de la Dakar Corse, spécialement développée pour la compétition, est la version dédiée aux véhicules tout terrain. Les rayons internes du bord de la jante ont un profil qui rentre vers le centre, ce qui permet d'avoir un déport négatif protégeant les pièces mécaniques des gravillons et du sable et conçu pour laisser suffisamment d'espace pour les gros freins. Structure très résistante en alliage léger AS7, avec traitement thermique T6 conformément aux réglementations...

Informations Techniques :

charge maximum : 1250kg prévoir le kit A3.000135.03 comprenant la visserie spécifique et le cache moyeu pour une jante pour INEOS GRENADIER prévoir 1 kit A3.000137.03 comprenant la visserie spécifique et le cache moyeu pour une jante pour MERCEDES SPRINTER Taille : 8X17" Déport : ET 45 Entraxe : 6x130 Alésage : 84.1 mm Couleur : gris anthracite

Références :

Référence : **SE4160070051**
Prix : **399,00 € TTC/Pièce**



JANTE ALUMINIUM RENFORCE RAID EVO CORSE DAKAR ZERO 8x17" ET 45 BRONZE MAT POUR MERCEDES SPRINTER ET INEOS GRENADIER

La jante Dakar Zéro, issue de la Dakar Corse, spécialement développée pour la compétition, est la version dédiée aux véhicules tout terrain. Les rayons internes du bord de la jante ont un profil qui rentre vers le centre, ce qui permet d'avoir un déport négatif protégeant les pièces mécaniques des gravillons et du sable et conçu pour laisser suffisamment d'espace pour les gros freins. Structure très résistante en alliage léger AS7, avec traitement thermique T6 conformément aux réglementations...

Informations Techniques :

charge maximum : 1250kg prévoir le kit A3.000135.03 comprenant la visserie spécifique et le cache moyeu pour une jante pour INEOS GRENADIER prévoir 1 kit A3.000137.03 comprenant la visserie spécifique et le cache moyeu pour une jante pour MERCEDES SPRINTER Taille : 8X17" Déport : ET 45 Entraxe : 6x130 Alésage : 84.1 mm Couleur : bronze mat

Références :

Référence : SE4160070111
Prix : 399,00 € TTC/Pièce



JANTE ALUMINIUM RENFORCE RAID EVO CORSE DAKAR ZERO 8x17" ET 45 NOIR BRILLANT POUR MERCEDES SPRINTER ET INEOS GRENADIER

La jante Dakar Zéro, issue de la Dakar Corse, spécialement développée pour la compétition, est la version dédiée aux véhicules tout terrain. Les rayons internes du bord de la jante ont un profil qui rentre vers le centre, ce qui permet d'avoir un déport négatif protégeant les pièces mécaniques des gravillons et du sable et conçu pour laisser suffisamment d'espace pour les gros freins. Structure très résistante en alliage léger AS7, avec traitement thermique T6 conformément aux réglementations...

Informations Techniques :

charge maximum : 1250kg prévoir le kit A3.000135.03 comprenant la visserie spécifique et le cache moyeu pour une jante pour INEOS GRENADIER prévoir 1 kit A3.000137.03 comprenant la visserie spécifique et le cache moyeu pour une jante pour MERCEDES SPRINTER Taille : 8X17" Déport : ET 45 Entraxe : 6x130 Alésage : 84.1 mm Couleur : noir brillant

Références :

Référence : SE4160070141
Prix : 399,00 € TTC/Pièce

EQUIPEMENTS POUR MERCEDES SPRINTER 4X4 W906



JANTE ALUMINIUM RENFORCE RAID EVO CORSE DAKAR ZERO 8x17" ET 45 BRONZE BRILLANT POUR MERCEDES SPRINTER ET INEOS GRENADIER

La jante Dakar Zéro, issue de la Dakar Corse, spécialement développée pour la compétition, est la version dédiée aux véhicules tout terrain. Les rayons internes du bord de la jante ont un profil qui rentre vers le centre, ce qui permet d'avoir un déport négatif protégeant les pièces mécaniques des gravillons et du sable et conçu pour laisser suffisamment d'espace pour les gros freins. Structure très résistante en alliage léger AS7, avec traitement thermique T6 conformément aux réglementations...

Informations Techniques :

charge maximum : 1250kg prévoir le kit A3.000135.03 comprenant la visserie spécifique et le cache moyeu pour une jante pour INEOS GRENADIER prévoir 1 kit A3.000137.03 comprenant la visserie spécifique et le cache moyeu pour une jante pour MERCEDES SPRINTER Taille : 8X17" Déport : ET 45 Entraxe : 6x130 Alésage : 84.1 mm Couleur : bronze brillant

Références :

Référence : **SE4160070221**
Prix : **399,00 € TTC/Pièce**



JANTE ALUMINIUM RENFORCE RAID EVO CORSE DAKAR ZERO 8.5x18" ET 45 BLANC POUR MERCEDES SPRINTER 4X4 ET INEOS GRENADIER

La jante Dakar Zéro, issue de la Dakar Corse, spécialement développée pour la compétition, est la version dédiée aux véhicules tout terrain. Les rayons internes du bord de la jante ont un profil qui rentre vers le centre, ce qui permet d'avoir un déport négatif protégeant les pièces mécaniques des gravillons et du sable et conçu pour laisser suffisamment d'espace pour les gros freins. Structure très résistante en alliage léger AS7, avec traitement thermique T6 conformément aux réglementations...

Informations Techniques :

charge maximum : 1300kg prévoir le kit A3.000135.00 comprenant la visserie spécifique et le cache moyeu pour une jante pour INEOS GRENADIER prévoir 1 kit A3.000137.00 comprenant la visserie spécifique et le cache moyeu pour une jante pour MERCEDES SPRINTER Taille : 8.5X18" Déport : ET 45 Entraxe : 6x130 Alésage : 84.1 mm Couleur : blanc

Références :

Référence : **SE5240102011**
Prix : **408,00 € TTC/Pièce**

EQUIPEMENTS POUR MERCEDES SPRINTER 4X4 W906



JANTE ALUMINIUM RENFORCE RAID EVO CORSE DAKAR ZERO 8.5x18" ET 45 NOIR MAT POUR MERCEDES SPRINTER 4X4 ET INEOS GRENADIER

La jante Dakar Zéro, issue de la Dakar Corse, spécialement développée pour la compétition, est la version dédiée aux véhicules tout terrain. Les rayons internes du bord de la jante ont un profil qui rentre vers le centre, ce qui permet d'avoir un déport négatif protégeant les pièces mécaniques des gravillons et du sable et conçu pour laisser suffisamment d'espace pour les gros freins. Structure très résistante en alliage léger AS7, avec traitement thermique T6 conformément aux réglementations...

Informations Techniques :

charge maximum : 1300kg prévoir le kit A3.000135.03 comprenant la visserie spécifique et le cache moyeu pour une jante pour INEOS GRENADIER prévoir 1 kit A3.000137.03 comprenant la visserie spécifique et le cache moyeu pour une jante pour MERCEDES SPRINTER Taille : 8.5X18" Déport : ET 45 Entraxe : 6x130 Alésage : 84.1 mm Couleur : noir mat

Références :

Référence : SE5240102041
Prix : 408,00 € TTC/Pièce



JANTE ALUMINIUM RENFORCE RAID EVO CORSE DAKAR ZERO 8.5x18" ET 45 NOIR BRILLANT POUR MERCEDES SPRINTER 4X4 ET INEOS GRENADIER

La jante Dakar Zéro, issue de la Dakar Corse, spécialement développée pour la compétition, est la version dédiée aux véhicules tout terrain. Les rayons internes du bord de la jante ont un profil qui rentre vers le centre, ce qui permet d'avoir un déport négatif protégeant les pièces mécaniques des gravillons et du sable et conçu pour laisser suffisamment d'espace pour les gros freins. Structure très résistante en alliage léger AS7, avec traitement thermique T6 conformément aux réglementations...

Informations Techniques :

charge maximum : 1300kg prévoir le kit A3.000135.03 comprenant la visserie spécifique et le cache moyeu pour une jante pour INEOS GRENADIER prévoir 1 kit A3.000137.03 comprenant la visserie spécifique et le cache moyeu pour une jante pour MERCEDES SPRINTER Taille : 8.5X18" Déport : ET 45 Entraxe : 6x130 Alésage : 84.1 mm Couleur : noir brillant

Références :

Référence : SE5240102141
Prix : 420,00 € TTC/Pièce

EQUIPEMENTS POUR MERCEDES SPRINTER 4X4 W906



JANTE ALUMINIUM RENFORCE RAID EVO CORSE DAKAR ZERO 8.5x18" ET 45 GRIS ANTHRACITE POUR MERCEDES SPRINTER 4X4 ET INEOS GRENADIER

La jante Dakar Zéro, issue de la Dakar Corse, spécialement développée pour la compétition, est la version dédiée aux véhicules tout terrain. Les rayons internes du bord de la jante ont un profil qui rentre vers le centre, ce qui permet d'avoir un déport négatif protégeant les pièces mécaniques des gravillons et du sable et conçu pour laisser suffisamment d'espace pour les gros freins. Structure très résistante en alliage léger AS7, avec traitement thermique T6 conformément aux réglementations...

Informations Techniques :

charge maximum : 1300kg prévoir le kit A3.000135.03 comprenant la visserie spécifique et le cache moyeu pour une jante pour INEOS GRENADIER prévoir 1 kit de visserie spécifique A3.000137.03 pour une jante pour MERCEDES SPRINTER Taille : 8.5X18" Déport : ET 45 Entraxe : 6x130 Alésage : 84.1 mm Couleur : GRIS ANTHRACITE

Références :

Référence : **SE5240102051**

Prix : **420,00 € TTC/Pièce**



JANTE ALUMINIUM RENFORCE RAID EVO CORSE DAKAR ZERO 7x16" ET 20 BRONZE BRILLANT POUR MERCEDES SPRINTER 4X4

La jante Dakar Zéro, issue de la Dakar Corse, spécialement développée pour la compétition, est la version dédiée aux véhicules tout terrain. Les rayons internes du bord de la jante ont un profil qui rentre vers le centre, ce qui permet d'avoir un déport négatif protégeant les pièces mécaniques des gravillons et du sable et conçu pour laisser suffisamment d'espace pour les gros freins. Structure très résistante en alliage léger AS7, avec traitement thermique T6 conformément aux réglementations...

Informations Techniques :

charge maximum : 1300kg prévoir le kit A3.000079.03 comprenant la visserie spécifique et le cache moyeu pour une jante Taille : 7X16" Déport : ET 20 Entraxe : 6x130 Alésage : 84.1 mm Couleur : bronze brillant

Références :

Référence : **SE3820240221**

Prix : **360,00 € TTC/Pièce**



JANTE ALUMINIUM RENFORCE RAID EVO CORSE DAKAR ZERO 7x16" ET 20 BRONZE MAT POUR MERCEDES SPRINTER 4X4

La jante Dakar Zéro, issue de la Dakar Corse, spécialement développée pour la compétition, est la version dédiée aux véhicules tout terrain. Les rayons internes du bord de la jante ont un profil qui rentre vers le centre, ce qui permet d'avoir un déport négatif protégeant les pièces mécaniques des gravillons et du sable et conçu pour laisser suffisamment d'espace pour les gros freins. Structure très résistante en alliage léger AS7, avec traitement thermique T6 conformément aux réglementations...

Informations Techniques :

charge maximum : 1300kg prévoir le kit A3.000079.03 comprenant la visserie spécifique et le cache moyeu pour une jante Taille : 7X16"
Déport : ET 20 Entraxe : 6x130 Alésage : 84.1 mm Couleur : bronze mat

Références :

Référence : **SE3820240111**
Prix : **360,00 € TTC/Pièce**



**IMAGE IS FOR COLOUR ILLUSTRATION PURPOSES ONLY
MODELLO IN FOTO SOLO PER RIFERIMENTO COLORE**

JANTE ALUMINIUM RENFORCE RAID EVO CORSE DAKAR ZERO 7x16" ET 20 SILVER POUR MERCEDES SPRINTER 4X4

La jante Dakar Zéro, issue de la Dakar Corse, spécialement développée pour la compétition, est la version dédiée aux véhicules tout terrain. Les rayons internes du bord de la jante ont un profil qui rentre vers le centre, ce qui permet d'avoir un déport négatif protégeant les pièces mécaniques des gravillons et du sable et conçu pour laisser suffisamment d'espace pour les gros freins. Structure très résistante en alliage léger AS7, avec traitement thermique T6 conformément aux réglementations...

Informations Techniques :

charge maximum : 1300kg prévoir le kit A3.000079.03 comprenant la visserie spécifique et le cache moyeu pour une jante Taille : 7X16"
Déport : ET 20 Entraxe : 6x130 Alésage : 84.1 mm Couleur : silver - argent

Références :

Référence : **SE3820240031**
Prix : **360,00 € TTC/Pièce**

EQUIPEMENTS POUR MERCEDES SPRINTER 4X4 W906



JANTE ALUMINIUM RENFORCÉ RAID EVO CORSE NAZCA 8.5 X 17" ET 45 ANTHRACITE POUR INEOS GRENADIER MERCEDES SPRINTER 4X4

Jantes aluminium renforcée raid Evo Corse Nazca 8.5 x 17 Evo Corse frappe fort avec les nouvelles Nazca 8.5x17, des jantes aluminium renforcées pour le raid/off-road, développées en Flow Forming (fluotournage). Objectif : réduire le poids sans compromis sur la rigidité, pour encaisser pistes cassantes, chocs et longues liaisons. Flow Forming : l'intérêt en tout-terrain Le procédé combine une basemoulée basse pression et un fût formé sous pression à chaud. La matière est étirée et compactée, ce qui...

Informations Techniques :

Taille : 8.5x17" Déport : 45 Couleur : gris anthracite Entraxe : 6 x 130 Alésage : 84.10 Visserie à ajouter : pour INEOS Grenadier A3.000135.00 (visserie chrome et écusson gris), A3.000135.02 (visserie chrome et écusson noir) ou A3.000135.03 (visserie noire et écusson noir) pour Mercedes Sprinter A3.000137.00 (visserie chrome et écusson gris), A3.000137.02 (visserie chrome et écusson noir) ou A3.000137.03 (visserie noire et écusson noir)

Références :

Référence : **SL5235_00051**
Prix : **399,00 € TTC/Pièce**



JANTE ALUMINIUM RENFORCÉ RAID EVO CORSE NAZCA 8.5 X 17" ET 45 BRONZE MAT POUR INEOS GRENADIER ET MERCEDES SPRINTER 4X4

Jantes aluminium renforcée raid Evo Corse Nazca 8.5 x 17 Evo Corse frappe fort avec les nouvelles Nazca 8.5x17, des jantes aluminium renforcées pour le raid/off-road, développées en Flow Forming (fluotournage). Objectif : réduire le poids sans compromis sur la rigidité, pour encaisser pistes cassantes, chocs et longues liaisons. Flow Forming : l'intérêt en tout-terrain Le procédé combine une basemoulée basse pression et un fût formé sous pression à chaud. La matière est étirée et compactée, ce qui...

Informations Techniques :

Taille : 8.5x17" Déport : 45 Couleur : bronze mat Entraxe : 6 x 130 Alésage : 84.10 Visserie à ajouter : pour INEOS Grenadier A3.000135.00 (visserie chrome et écusson gris), A3.000135.02 (visserie chrome et écusson noir) ou A3.000135.03 (visserie noire et écusson noir) pour Mercedes Sprinter A3.000137.00 (visserie chrome et écusson gris), A3.000137.02 (visserie chrome et écusson noir) ou A3.000137.03 (visserie noire et écusson noir)

Références :

Référence : **SE5630030111**
Prix : **399,00 € TTC/Pièce**

EQUIPEMENTS POUR MERCEDES SPRINTER 4X4 W906



JANTE ALUMINIUM RENFORCÉ RAID EVO CORSE NAZCA 8.5 X 17" ET 45 NOIR MAT POUR INEOS GRENADE MERCEDES SPRINTER 4X4

Jantes aluminium renforcée raid Evo Corse Nazca 8.5 x 17 Evo Corse frappe fort avec les nouvelles Nazca 8.5x17, des jantes aluminium renforcées pour le raid/off-road, développées en Flow Forming (fluotournage). Objectif : réduire le poids sans compromis sur la rigidité, pour encaisser pistes cassantes, chocs et longues liaisons. Flow Forming : l'intérêt en tout-terrain Le procédé combine une basemoulée basse pression et un fût formé sous pression à chaud. La matière est étirée et compactée, ce qui...

Informations Techniques :

Taille : 8.5x17" Déport : 45 Couleur : noir mat Entraxe : 6 x 130 Alésage : 84.10 Visserie à ajouter : pour INEOS Grenadier A3.000135.00 (visserie chrome et écusson gris), A3.000135.02 (visserie chrome et écusson noir) ou A3.000135.03 (visserie noire et écusson noir) pour Mercedes Sprinter A3.000137.00 (visserie chrome et écusson gris), A3.000137.02 (visserie chrome et écusson noir) ou A3.000137.03 (visserie noire et écusson noir)

Références :

Référence : **SL5235_00041**
Prix : **385,20 € TTC/Pièce**



JANTE ATLAS NK NOIR MAT 8x17" ET 45 POUR MERCEDES SPRINTER

ATLAS NK est la nouvelle roue de la gamme tout-terrain d'EvoCorse. Il s'agit d'une roue en alliage durable avec un profil en 12 rayons qui se trouve entièrement à l'intérieur de la jante du pneu pour protéger les rayons et les composants mécaniques du gravier et du sable. Le revêtement en poudre à trois couches donne à la roue une résistance à l'usure supérieure à la moyenne, ainsi qu'un aspect constamment bien entretenu même après les sorties les plus difficiles. La configuration "NaKed" de la...

Informations Techniques :

Couleur : noir mat Indice de charge : 1250Kg poids : 17kg selon les spécificités choisies Taille : 8 x 17" Entraxe : 6 x 130 Déport : 45 Alésage : 84.1

Références :

Référence : **SE5610030041**
Prix : **359,00 € TTC/Pièce**

EQUIPEMENTS POUR MERCEDES SPRINTER 4X4 W906



JANTE ALUMINIUM RENFORCÉ RAID EVO CORSE NAZCA 8.5 X 17" ET 45 NOIR MAT POUR INEOS GRENADIER ET MERCEDES SPRINTER 4X4

Jantes aluminium renforcée raid Evo Corse Nazca 8.5 x 17 Evo Corse frappe fort avec les nouvelles Nazca 8.5x17, des jantes aluminium renforcées pour le raid/off-road, développées en Flow Forming (fluotournage). Objectif : réduire le poids sans compromis sur la rigidité, pour encaisser pistes cassantes, chocs et longues liaisons. Flow Forming : l'intérêt en tout-terrain Le procédé combine une basemoulée basse pression et un fût formé sous pression à chaud. La matière est étirée et compactée, ce qui...

Informations Techniques :

Taille : 8.5x17" Déport : 45 Couleur : noir mat Entraxe : 6 x 130
Alésage : 84.10 Visserie à ajouter : pour INEOS Grenadier A3.000135.00 (visserie chrome et écusson gris), A3.000135.02 (visserie chrome et écusson noir) ou A3.000135.03 (visserie noire et écusson noir) pour Mercedes Sprinter A3.000137.00 (visserie chrome et écusson gris), A3.000137.02 (visserie chrome et écusson noir) ou A3.000137.03 (visserie noire et écusson noir)

Références :

Référence : **SE5630030041**
Prix : **385,20 € TTC/Pièce**



JANTE ALUMINIUM RENFORCÉ RAID EVO CORSE NAZCA 8.5 X 17" ET 45 GRIS ANTHRACITE POUR INEOS GRENADIER ET MERCEDES SPRINTER 4X4

Jantes aluminium renforcée raid Evo Corse Nazca 8.5 x 17 Evo Corse frappe fort avec les nouvelles Nazca 8.5x17, des jantes aluminium renforcées pour le raid/off-road, développées en Flow Forming (fluotournage). Objectif : réduire le poids sans compromis sur la rigidité, pour encaisser pistes cassantes, chocs et longues liaisons. Flow Forming : l'intérêt en tout-terrain Le procédé combine une basemoulée basse pression et un fût formé sous pression à chaud. La matière est étirée et compactée, ce qui...

Informations Techniques :

Taille : 8.5x17" Déport : 45 Couleur : gris anthracite Entraxe : 6 x 130
Alésage : 84.10 Visserie à ajouter : pour INEOS Grenadier A3.000135.00 (visserie chrome et écusson gris), A3.000135.02 (visserie chrome et écusson noir) ou A3.000135.03 (visserie noire et écusson noir) pour Mercedes Sprinter A3.000137.00 (visserie chrome et écusson gris), A3.000137.02 (visserie chrome et écusson noir) ou A3.000137.03 (visserie noire et écusson noir)

Références :

Référence : **SE5630030051**
Prix : **399,00 € TTC/Pièce**

JANTES TôLES / ACIER

EQUIP RAID

145 RUE DE L'ÎLE NAPOLÉON
68100 MULHOUSE
TÉL: +33 (0)3 89 61 90 88 / FAX: +33 (0)3 89 61 70 67
E-MAIL : vpc@equip-raid.fr

Magasin ouvert le lundi de 14h à 18h,
du mardi au vendredi de 9h à 12h et de 14h à 18h
et le samedi de 9h à 12h

Prix valables du 01/05/2026 au 31/05/2026
TVA 20% incluse
Document non contractuel (ref : cat_SPRINTER4X4W906_05_2026)
Photos non contractuelles

EQUIPEMENTS POUR MERCEDES SPRINTER 4X4 W906



JANTE ACIER GOSS TRIANGULAR GENERATION II BLACK 8 X 17 ENTRAXE 6 X 130 DEPORT 35

Jante acier Triangular Génération II Finition BLACK Structure renforcée pour une utilisation Off-Road livré sans visserie ni cache moyeu se monte sur le véhicule avec de possibles modifications de carrosserie (nous consulter pour confirmer la compatibilité de votre véhicule) modèle disponible en : Largeur Diamètre Nb de trous Entraxe Déport Center bore 8 17 6 130 35 84.1

Références :

Référence : 366130BK
Prix : 141,60 € TTC/Pièce



JANTE ACIER GOSS TRIANGULAR GENERATION II BLACK 7 X 16 ENTRAXE 6 X 130 DEPORT 30

Jante acier Triangular Génération II Finition BLACK Structure renforcée pour une utilisation Off-Road livré sans visserie ni cache moyeu se monte sur le véhicule avec de possibles modifications de carrosserie (nous consulter pour confirmer la compatibilité de votre véhicule) modèle disponible en : Largeur Diamètre Nb de trous Entraxe Déport Center bore 7 16 6 130 30 84.1

Références :

Référence : 319130BK
Prix : 105,60 € TTC/Pièce

ELARGISSEURS DE VOIES



KIT DE 4 ELARGISSEURS DE VOIE ALUMINIUM HOFMANN POUR MERCEDES G / SPRINTER 5 TROUS

Caractéristiques : Fabrication allemande Alliage spécifique
Homologation TÜV Stabilité directionnelle accrue Axe de centrage
Largeur 30 mm Double vissage Caractéristiques techniques :
LARGEUR (mm): 30 Marque: MERCEDES Modele: G / SPRINTER 5
trous vendu en kit de 4

Références :

Référence : HSPVA05M-30
Prix : 348,00 € TTC/Kit

EQUIPEMENTS POUR MERCEDES SPRINTER 4X4 W906**KIT DE 4 ELARGISSEURS DE VOIE ALUMINIUM
HOFMANN POUR MERCEDES SPRINTER ET
VOLKSWAGEN CRAFTER 6 TROUS**

Caractéristiques : Fabrication allemande Alliage spécifique
Homologation TÜV Stabilité directionnelle accrue Axe de centrage
Largeur 30 mm Double vissage Caractéristiques techniques :
LARGEUR (mm): 30 Marque: MERCEDES / VOLKSWAGEN Modele:
SPRINTER / CRAFTER 6 trous vendu en kit de 4

Références :**Référence : HSPVA06SC-30**Prix : **348,00 € TTC/Kit****KIT DE 4 ELARGISSEURS DE VOIE ACIER
HOFMANN POUR MERCEDES SPRINTER ET
VOLKSWAGEN CRAFTER 6 TROUS**

Caractéristiques : Fabrication allemande Alliage spécifique Stabilité
directionnelle accrue Axe de centrage Largeur 30 mm Double vissage
Caractéristiques techniques : LARGEUR (mm): 30 Marque:
MERCEDES / VOLKSWAGEN Modele: SPRINTER / CRAFTER 6
trous vendu en kit de 4

Références :**Référence : HSPV006SC-30**Prix : **547,00 € TTC/Kit****PARE-CHOCS & PROTECTIONS****BLINDAGES / SKIS DE PROTECTION**

EQUIPEMENTS POUR MERCEDES SPRINTER 4X4 W906



BLINDAGE AVANT N4 8MM POUR MERCEDES SPRINTER 4X4

Skis avant: Ils facilitent l'abordage d'obstacle et en facilitent le franchissement par l'effet de glisse et par leurs inclinaisons progressives. Pour les véhicules à pont rigide, ils protègent les organes situés entre le pare-chocs et le corps de pont. Pour les véhicules à pont suspendu, ils protègent tous les organes entre le pare-chocs avant et l'arrière du berceau moteur et crémaillère de direction. En général, ils permettent la vidange moteur et le remplacement du filtre à huile sans...

Informations Techniques :

Ski de protection en aluminium 8mm - avant Plus rigide Trous de fixation au positionnement plus précis Compatibilité accrue avec les durites du radiateur de BVA Compatible avec nos platines de treuil KMT010/KMT030 Kit de montage avec des pattes spécifiques donc mieux adaptées Compatible avec les véhicules : Mercedes Sprinter 4x4 après 2006 Kit complet comprenant : Tôle de protection Nécessaire de montage Visserie Notice

Références :

Référence : BLAV88A

Prix : **661,00 € TTC/Pièce**



BLINDAGE BOITE DE TRANSFERT N4 8MM POUR MERCEDES SPRINTER 4X4 A PARTIR DE 2006

Skis de boites de transfert : Lors de franchissement d'obstacles et notamment de bosse ou dune, le véhicule peut être amené à se poser plus ou moins délicatement sur « le ventre » et comme c'est souvent la boite de transfert qui se trouve à cette position, il est fortement utile de la protéger. Ces tôles de protection présentent le minimum d'orifice et d'arrête possible afin de faciliter l'effet de glisse pour le franchissement. Nos protections les protègent des projections mais surtout...

Références :

Référence : BLBT53A

Prix : **296,00 € TTC/Pièce**



BLINDAGE DE RESERVOIR N4 6MM POUR MERCEDES SPRINTER 4X4

Skis de réservoir: Bien souvent, de par leur position les réservoirs de carburant ne sont pas trop exposés aux chocs sur la piste mais dans les zones de franchissement, ils peuvent être également emboutis voir perforés d'autant que la protection d'origine est souvent dérisoire. Nos protections de réservoir sont réalisées en aluminium 5 ou 6 mm suivant les applications. Caractéristiques : blindage aluminium découpé au plasma ferrures sont en acier, finition peinture époxy noire boulonnerie...

Références :

Référence : **BLRE32B**
Prix : **613,00 € TTC/Pièce**



BLINDAGE NEZ DE PONT ARRIERE 8MM N4 POUR SPRINTER II ET III

Ski de protection aluminium 8mm nez de pont AR, pour Sprinter 4x4 II et III Spatule avant et arrière afin de faciliter le franchissement. Doit être déposé pour la vidange du pont. Kit complet comprenant : tôle de protection, nécessaire de montage, visserie, notice. le ski nez de pont arriere n'est pas compatible avec les sprinter à roues jumelées arrière

Références :

Référence : **BLDV38A**
Prix : **310,00 € TTC/Pièce**



BLINDAGE AVANT N4 8MM POUR MERCEDES SPRINTER 4X2

POUR LES VEHICULES SUIVANTS : MERCEDES SPRINTER II 4x2 A PARTIR DE 2006 MERCEDES SPRINTER III 4x2 A PARTIR DE 2012 Skis avant : Ils facilitent l'abordage d'obstacle et en facilitent le franchissement par l'effet de glisse et par leurs inclinaisons progressives. Pour les véhicules à pont rigide, ils protègent les organes situés entre le pare-chocs et le corps de pont. Pour les véhicules à pont suspendu, ils protègent tous les organes entre le pare-chocs avant et ...

Références :

Référence : **BLAV73A**
Prix : **661,00 € TTC/Pièce**

EQUIPEMENTS POUR MERCEDES SPRINTER 4X4 W906



KIT RENFORTS D'ANCRAGE SUPERIEUR POUR AMORTISSEURS ARRIERES POUR MERCEDES SPRINTER 4X4

Kit de renforts en acier de l'ancrage supérieur des amortisseurs arrières sur Mercedes Sprinter. En usage extrême et suivant le type d'amortisseur, l'axe d'amortisseurs peuvent se tordre et rendre presque indémontable les amortisseurs. Nous proposons un renfort acier à souder sur le châssis sur chaque ancrage d'amortisseur arrière. Installation par un professionnel conseillé car il nécessite de souder sur le châssis et donc de refaire sa protection anti-corrosion.

Références :

Référence : SUKT31
Prix : **73,00 € TTC/Kit**



KIT RENFORTS D'ANCRAGE INFERIEUR POUR AMORTISSEURS ARRIERES POUR MERCEDES SPRINTER 4X4

Les ancrages inférieurs d'amortisseur arrière sur les Mercedes sprinter sont très exposés en avant du pont. Ils peuvent se tordre sur un choc ou un effort pas dans l'axe. Nous proposons un kit de renforts en acier à souder sur le corps de pont. Ce kit comprend également une paire de protection amortisseurs en aluminium. Ils protègent les amortisseurs des projections et la fixation inférieure des chocs. Le montage par un professionnel est conseillé étant donné les différentes soudures à...

Références :

Référence : SUKT32
Prix : **219,00 € TTC/Kit**



BLINDAGE DE RESERVOIR SUPPLEMENTAIRE N4 EN ALUMINIUM 5 MM POUR MERCEDES SPRINTER W906 W907

Blindage de réservoir supplémentaire en aluminium de 5mm référence RER002 Ce blindage est compatible pour le Mercedes Sprinter W906 W907 Kit complet comprenant : Tôle de protection Nécessaire de montage Visserie Notice

Références :

Référence : BLRE52D
Prix : **350,00 € TTC/Pièce**

EQUIPEMENTS POUR MERCEDES SPRINTER 4X4 W906**BLINDAGE DIFFERENTIEL ARRIERE 6MM EN ALUMINIUM POUR MERCEDES SPRINTER 906 / 907 A PARTIR DE 2006**

Les plaques de protection sont en aluminium de 6 mm Le montage s'effectue sur les points de fixation d'origine du véhicule. Fabrication allemande de qualité irréprochable

Références :

Référence : 29-T060404
Prix : **435,00 € TTC/Pièce**

**BLINDAGE RESERVOIR 93L 6MM EN ALUMINIUM POUR MERCEDES SPRINTER 906 / 907 A PARTIR DE 2006**

Les plaques de protection sont en aluminium de 6 mm Le montage s'effectue sur les points de fixation d'origine du véhicule. Fabrication allemande de qualité irréprochable Blindage pour réservoir 93L pour Mercedes Sprinter 906 et 907 à partir de 2006

Références :

Référence : 29-T060403
Prix : **1 229,00 € TTC/Pièce**

PROTECTION AVANT HOMOLOGUÉES**PROTECTION AVANT TUBULAIRE 63MM INOX HOMOLOGUEE CE POUR MERCEDES SPRINTER DE 2006 A 2012**

medium bar Ø 63 en inox, homologué CE Livré avec kit de fixation, notice de montage et certificat d'homologation Il possède deux trous pour monter des phares longue portée optionnels Aucune modification du véhicule n'est nécessaire au montage

Références :

Référence : ECMED305
Prix : **654,00 € TTC/Pièce**

EQUIPEMENTS POUR MERCEDES SPRINTER 4X4 W906



PROTECTION AVANT TUBULAIRE 63MM INOX HOMOLOGUEE CE POUR MERCEDES SPRINTER A PARTIR DE 2013

medium bar Ø 63 en inox, homologué CE Livré avec kit de fixation, notice de montage et certificat d'homologation Il possède deux trous pour monter des phares longue portée optionnels Aucune modification du véhicule n'est nécessaire au montage

Références :

Référence : **ECMED358**
Prix : **654,00 € TTC/Pièce**

SUSPENSION & REHAUSSE

AMORTISSEURS



AMORTISSEUR AVANT HEAVY TRACK KONI POUR MERCEDES SPRINTER W906 / 907 4X4 A PARTIR DE 2006

AMORTISSEUR AVANT HEAVY TRACK KONI POUR MERCEDES SPRINTER W906 / 907 4X4 A PARTIR DE 2006 La version bi-tube basse pression offre plus de confort, de sécurité et de plaisir de conduire ! Il garantit une tenue de route et un confort optimum sur et hors route. Développés par KONI pour les 4x4 et SUV. Testés dans des conditions extrêmes, aux exigences de sécurité, de stabilité et d'adhérence les plus élevées. Les amortisseurs HEAVY TRACK sont simple d'utilisation et entièrement...

Références :

Référence : **23-872661**
Prix : **329,00 € TTC/Pièce**



AMORTISSEUR ARRIERE HEAVY TRACK KONI POUR MERCEDES SPRINTER W906 4X4 DE 2008 A 2018

AMORTISSEUR ARRIERE HEAVY TRACK KONI POUR MERCEDES SPRINTER W906 4X4 DE 2008 A 2018 La version bi-tube basse pression offre plus de confort, de sécurité et de plaisir de conduire ! Il garantit une tenue de route et un confort optimum sur et hors route. Développés par KONI pour les 4x4 et SUV. Testés dans des conditions extrêmes, aux exigences de sécurité, de stabilité et d'adhérence les plus élevées. Les amortisseurs HEAVY TRACK sont simple d'utilisation et entièrement...

Références :

Référence : **23-881826**
Prix : **189,00 € TTC/Pièce**

EQUIPEMENTS POUR MERCEDES SPRINTER 4X4 W906



AMORTISSEUR AVANT P2S PREMIUM MP28 TYPE MACPHERSON REGLAGE 2 VOIES POUR MERCEDES SPRINTER 4X4 W906 2007-2018

La gamme P2S est entièrement conçue par les bureaux d'études de performance suspension. Les composants sont usinés avec une extrême rigueur puis assemblés et contrôlés dans les ateliers performance suspension en France. Les suspension P2S intègrent les toutes dernières technologies développées pour la compétition, les prototypes, les conditions extrêmes ou les loisirs de sport mécaniques. La gamme P2S vous garanti la performance et la fiabilité tout en intégrant les technologies de...

Références :

Référence : P2S003
Prix : 3 223,00 € TTC/Paire



AMORTISSEUR ARRIERE P2S PREMIUM 46 REGLAGE 3 VOIES POUR MERCEDES SPRINTER 4X4 W906 2007-2018

La gamme P2S est entièrement conçue par les bureaux d'études de performance suspension. Les composants sont usinés avec une extrême rigueur puis assemblés et contrôlés dans les ateliers performance suspension en France. Les suspension P2S intègrent les toutes dernières technologies développées pour la compétition, les prototypes, les conditions extrêmes ou les loisirs de sport mécaniques. La gamme P2S vous garanti la performance et la fiabilité tout en intégrant les technologies de...

Références :

Référence : P2S004
Prix : 2 160,00 € TTC/Paire

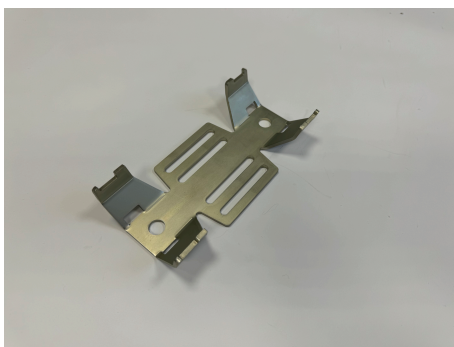

KIT DE FIXATION BOMBONNE D'AMORTISSEUR P2S

La gamme P2S est entièrement conçue par les bureaux d'études de performance suspension. Les composants sont usinés avec une extrême rigueur puis assemblés et contrôlés dans les ateliers performance suspension en France. Les suspension P2S intègrent les toutes dernières technologies développées pour la compétition, les prototypes, les conditions extrêmes ou les loisirs de sport mécaniques. La gamme P2S vous garanti la performance et la fiabilité tout en intégrant les technologies de...

Références :

Référence : P2S00
Prix : 50,40 € TTC/Paire

RESSORTS LAMES

EQUIPEMENTS POUR MERCEDES SPRINTER 4X4 W906



KIT LAMES DE SUSPENSION RENFORT ARRIERE POUR MERCEDES SPRINTER & VOLKSWAGEN CRAFTER 2006 - 2018

Kit lames de renforts pour Mercedes SPRINTER 200 et 300 et Volkswagen Crafter 28 - 35 de 2006 - 2018, 4x4 roues simple, équipé d'un bilame d'origine AVEC CALE épaisse sous les lames. COMPREND DES GUIDES LAME POUR SPRINTER BILAME / TRILAME + RENFORT Pourquoi installer un kit de renfort de lames sur votre véhicule et pour quels véhicules ? Il s'agit de lames de renfort qui s'ajoutent aux lames d'origine pour des véhicules carrossés avec augmentation de la charge permanente sur l'essieu...

Informations Techniques :

Temps de montage préconisé : 2h30 Merci de nous contacter afin de vérifier la compatibilité avant de commander les lames !

Références :

Référence : **MV1062-CALE-B**

Prix : **1 039,80 € TTC/Kit**

RENFORT SUSPENSION AIR

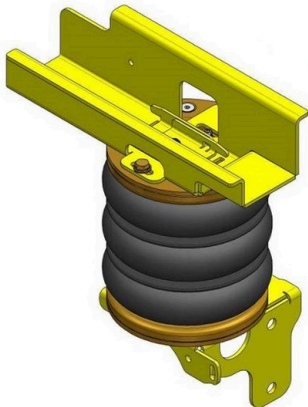

RENFORT DE SUSPENSION PNEUMATIQUE ARRIERE (BOUDINS) POUR MERCEDES SPRINTER 4X4 5T ROUES JUMEELES WDB 906 DE 2006 A 2018 (SANS COMPRESSEUR)

S'INSTALLE EN COMPLÉMENT DES RESSORTS A LAMES kit comprenant des boudins à 3 étages Les kits de suspensions pneumatiques (boudins) auxiliaires arrière DUNLOP sont spécialement conçus pour les pick-up et fourgons 4x4 camping-cars équipés de lames de ressort à l'arrière, ils sont indispensables lorsque le véhicule est équipé d'une charge variable (type cellule amovible ou autre) Chaque kit pneumatique se compose de solides fixations en acier spécialement étudiées et de grands coussins d'air...

Informations Techniques :

convient pour MERCEDES SPRINTER 4X4 5T ROUES JUMEELES WDB 906 DE 2006 A 2018

Références :

Référence : **L.515.06.C.M 4X4**

Prix : **919,00 € TTC/Kit**

ACCESSOIRES SUSPENSION

EQUIPEMENTS POUR MERCEDES SPRINTER 4X4 W906



KIT RENFORTS D'ANCRAGE SUPERIEUR POUR AMORTISSEURS ARRIERES POUR MERCEDES SPRINTER 4X4

Kit de renforts en acier de l'ancrage supérieur des amortisseurs arrière sur Mercedes Sprinter. En usage extrême et suivant le type d'amortisseur, l'axe d'amortisseurs peuvent se tordre et rendre presque indémontable les amortisseurs. Nous proposons un renfort acier à souder sur le châssis sur chaque ancrage d'amortisseur arrière. Installation par un professionnel conseillé car il nécessite de souder sur le châssis et donc de refaire sa protection anti-corrosion.

Références :

Référence : SUKT31
Prix : **73,00 € TTC/Kit**



KIT RENFORTS D'ANCRAGE INFERIEUR POUR AMORTISSEURS ARRIERES POUR MERCEDES SPRINTER 4X4

Les ancrages inférieurs d'amortisseur arrière sur les Mercedes sprinter sont très exposés en avant du pont. Ils peuvent se tordre sur un choc ou un effort pas dans l'axe. Nous proposons un kit de renforts en acier à souder sur le corps de pont. Ce kit comprend également une paire de protection amortisseurs en aluminium. Ils protègent les amortisseurs des projections et la fixation inférieure des chocs. Le montage par un professionnel est conseillé étant donné les différentes soudures à...

Références :

Référence : SUKT32
Prix : **219,00 € TTC/Kit**



BUTEES DE SUSPENSION AVANT SUMO SPRING POUR MERCEDES SPRINTER 4X4 W906 / 907 A PARTIR DE 2006

BUTEES DE SUSPENSION AVANT SUMO SPRING POUR MERCEDES SPRINTER 4X4 W906 / 907 A PARTIR DE 2006 Vendu à la paire Butée de suspensions de la marque SUMO SPRINGS, elle remplace votre butée d'origine à l'avant et à l'arrière de votre fourgon MERCEDES Sprinter. Améliorez votre confort à bord ainsi que la tenue de route de votre van. Montage : Le kit comporte des rondelles épaisses qui ne sont pas à monter si vous avez un Sprinter 4x4

Références :

Référence : SSF-327-47
Prix : **327,00 € TTC/Paire**

EQUIPEMENTS POUR MERCEDES SPRINTER 4X4 W906**BUTEES DE SUSPENSION ARRIERE SUMO SPRING
POUR MERCEDES SPRINTER 4X4 W906 W907 -
3000 LBS**

Les SumoSprings arrière sont une amélioration de la suspension sans entretien conçue pour améliorer le voyage. Fabriqués à la main à partir de polyuréthane microcellulaire, ils sont conçus pour réduire l'affaissement de l'arrière et augmenter la capacité de charge tout en diminuant les vibrations, en stabilisant le balancement et en adoucissant les rebonds durs. Le SSR-327-40-2 a une capacité de 3 000 lb lorsqu'il est comprimé à 50 %. Les Blue SumoSprings ne doivent pas être comprimés...

Références :

Référence : SSR-327-40-2
Prix : **841,50 € TTC/Paire**

**BUTEES DE SUSPENSION ARRIERE SUMO SPRING
POUR MERCEDES SPRINTER 4X4 W906 W907 -
5000 LBS**

Les SumoSprings arrière sont une amélioration de la suspension sans entretien conçue pour améliorer le voyage. Fabriqués à la main à partir de polyuréthane microcellulaire, ils sont conçus pour réduire l'affaissement de l'arrière et augmenter la capacité de charge tout en diminuant les vibrations, en stabilisant le balancement et en adoucissant les rebonds durs. Le SSR-327-47-2 a une capacité de 5 000 lb lorsqu'il est comprimé à 50 %. Les Black SumoSprings ne doivent pas être comprimés...

Références :

Référence : SSR-327-47-2
Prix : **841,50 € TTC/Paire**

**KIT BRIDES DE LAMES DE SUSPENSION POUR
MERCEDES SPRINTER W907**

En cas de montage de lames additionnelles - largeur lame 70mm Brides d'alignement des lames de suspension Permet un meilleur alignement des lames de suspension Compatible avec des lames de largeur 70mm Données techniques : Acier épaisseur 5mm Electrozinguage Largeur 70mm Kit livré complet : Pattes de fixations Entretoises Boulonnerie Notice

Références :

Référence : SUKT46
Prix : **46,80 € TTC/Paire**

ECLAIRAGE & ENERGIE

KIT D'ÉCLAIRAGE SPÉCIFIQUE VÉHICULE



KIT ECLAIRAGE LED LAZER LONGUE PORTEE TRIPLE-R4 Gen2 ELITE AVEC INTEGRATION A LA CALANDRE POUR MERCEDES SPRINTER (2013-2017)

Kit calandre Mercedes Sprinter (2013-2017) Série ELITE Quel que soit le travail, quelle que soit la destination, allez-y plus rapidement, allez-y plus en sécurité, allez-y avec style grâce à notre kit d'intégration de calandre sur mesure, comprenant une paire de nos projecteurs LED haute performance Triple-R Elite 750, installés sans effort dans la calandre avant de la Mercedes. Sprinter. Pour une installation de projecteur auxiliaire de qualité OE, les kits d'intégration de grille Lazer...

Informations Techniques :

*DONNEES POUR 1x Triple-R Elite 750 Gamme : Triple-R Gen2
Voltage : 9-32V Poids : 1 kg Durée de vie des LEDs : 50,000 heures
Puissance lumineuse : 5068 Lm Température de couleur : 5000K
Nombre de LEDs : 4 Consommation : 45 Watts Ampérage : 3.1 Amps
Certification ECE : N/A DONNEE PHOTOMETRIQUE Angle de faisceau horizontal : 42° 0.25 lx : 1033 metres 0.50 lx : 731 metres 1 lx : 517 metres 3 lx : 298 metres*

Références :

Référence : LAGK-MSP-ELITE-02k
Prix : **882,00 € TTC/Kit**



KIT ECLAIRAGE LED LAZER LONGUE PORTEE TRIPLE-R4 Gen2 AVEC INTEGRATION A LA CALANDRE POUR MERCEDES SPRINTER (2013-2017)

Kit calandre Mercedes Sprinter (2013-2017) Quel que soit le travail, quelle que soit la destination, allez-y plus rapidement, allez-y plus en sécurité, allez-y avec style grâce à notre kit d'intégration de calandre sur mesure, comprenant une paire de nos projecteurs LED haute performance Triple-R 750, installés sans effort dans la calandre avant de la Mercedes. Sprinter. Pour une installation de projecteur auxiliaire de qualité OE, les kits d'intégration de grille Lazer comprennent des...

Informations Techniques :

Gamme : Triple-R Gen2 Voltage : 9-32V Poids : 1 kg Durée de vie des LEDs : 50,000 heures Puissance lumineuse : 4620 Lm Température de couleur : 5000K Nombre de LEDs : 4 Consommation : 45 Watts Ampérage : 3.1 Amps Certification ECE : ECE R112 DONNEE PHOTOMETRIQUE Angle de faisceau horizontal : 19° 0.25 lx : 866 metres 0.50 lx : 612 metres 1 lx : 433 metres 3 lx : 250 metres

Références :

Référence : LAGK-MSP-02K
Prix : **726,00 € TTC/Kit**

PERFORMANCE & OPTIMISATION

SNORKELS & ACCESSOIRES



SNORKEL SAFARI POUR MERCEDES SPRINTER DE 2006 A 2022

Pionniers au début des années 80, les snorkels Safari répondaient à un besoin de la part des offroaders de protéger leur moteur de la poussière et des très nombreux passages à gué rencontrés lors de raids. Sans doute les meilleurs dans les conditions les plus difficiles, les snorkels Safari sont minutieusement conçus, testés et fabriqués pour chaque modèle de 4x4. Les snorkels Safari sont choisis dans le monde entier. Les snorkels Safari sont fabriqués dans les matières les plus robustes: un...

Informations Techniques :

Caractéristiques :- Livré avec gabarit de découpe & notice de montage- Matériau snorkel : Polyéthylène basse densité linéaire (LLDPE) ultra-résistant- Matériaux annexes : Visserie en acier inoxydable, raccord en caoutchouc EPDM moulé- Coloris : noir- Protection anti-UV- Température maximale : +100°C SAF-SS62HFS5

Références :

Référence : **SS95HF**
Prix : **567,84 € TTC/Pièce**



SNORKEL BRAVO POUR MERCEDES SPRINTER W906 ET VOLKSWAGEN CRAFTER DE 2006 A 2018

snorkel pour Mercedes Sprinter W906 et Volkswagen Crafter de 2006 A 2018 montage à gauche Fabriqué en polyéthylène et en une seule pièce par moulage par rotation, d'une grande épaisseur offrant une haute résistance et durabilité. Matériau LLDPE 8446.21 ExxonMobil™, d'une densité de 0,936 g/cm³, selon le test ISO 1183. CARACTERISTIQUES DE LA TETE : Conception à haut débit pour un rendement optimal avec rainures pour l'évacuation d'eau. Fait d'une seule pièce en LLDPE ExxonMobil™ et...

Références :

Référence : **SMSR**
Prix : **598,00 € TTC/Kit**

EQUIPEMENT INTÉRIEUR & EXTÉRIEUR

VÉRIN DE HAYON OU DE CAPOT

**VERINS DE CAPOT POUR MERCEDES SPRINTER
W907**

Kit (paire) de vérin de capot moteur Le montage ne nécessite pas de modification. Fixation sur les pattes du capôt et la carrosserie. Supports en acier peint époxy noir. Kit livré complet : 2 verins Pattes de fixations Boulonnerie Notice

Références :

Référence : DVVER907
Prix : 107,86 € TTC/Paire