

EQUIPEMENTS POUR ISUZU D-MAX I (EURO 4)



*Les références présentées sur ce document ne constituent pas
une liste exhaustive des équipements disponibles pour le ISUZU D-Max I (EURO 4)
Il peut y avoir d'autres produits adaptés à ce véhicule.
Voir les conditions de vente sur <https://www.equip-raid.fr/>*

PERFORMANCE & OPTIMISATION

EMBAYAGE RENFORCÉ



KIT EMBRAYAGE RENFORCE XTREME OUTBACK +35% 460NM POUR ISUZU D-MAX 3L A PARTIR DE 03/07

Disque d'embrayage renforcée avec revêtement organique et mécanisme renforcé (avec une pression supérieure). La pédale d'embrayage peut éventuellement devenir sensiblement plus dure (augmentation de tenue 25 %) Utilisation Idéale pour tracter les remorques ou fonctionnement avec une charge spéciale, loisirs, dunes kit complet : Disque d'embrayage mécanisme butée roulement kit adapté pour les véhicules suivants : ISUZU D-MAX 3L à partir de 03/2007 dimensions...

Références :

Référence : KIZ28006-1A
Prix : **813,00 € TTC/Kit**



KIT D'EMBAYAGE RENFORCE HD TERRAIN TAMER POUR ISUZU DMAX

KIT D'EMBAYAGE RENFORCE HD TERRAIN TAMER POUR ISUZU DMAX TFS85 - TFR85 DE 10/2008 A 5/2012 Dimensions : 275 x 25.6 x 24 mm - Augmentation de 25% de la pression du mécanisme - Carter de mécanisme d'embrayage zingué - Ressorts de disque d'embrayage renforcés - Matériau du disque de friction de qualité premium - Moulage évitant l'effritement du disque

Informations Techniques :

Comprend: disque mécanisme butée roulement pilote centreur

Références :

Référence : TTCK8561HP
Prix : **1 443,00 € TTC/Pièce**

ECHAPPEMENTS INOX 4X4

EQUIPEMENTS POUR ISUZU D-MAX I (EURO 4)



LIGNE ECHAPPEMENT COMPLETE INOX POUR ISUZU D-MAX DE 2011 A 2012

Spécialiste de l'échappement inox depuis plus de 10 ans, Tecinox étudie, conçoit et fabrique tous les systèmes d'échappement sur mesure et prêt à poser pour les 4x4. Les avantages de la ligne d'échappement Tecinox : Amélioration du rendement des flux de gaz de votre véhicule tout terrain : augmentation du couple moteur. Amélioration de la garde au sol, diminution du poids. Conception INOX : augmente la durée de vie de votre échappement. Ligne...

Références :

Référence : ECHAPDMAX2011

Prix : 1 723,30 € TTC/Kit



LIGNE ECHAPPEMENT COMPLETE INOX POUR ISUZU D-MAX 3L DE 2006 A 2011

Spécialiste de l'échappement inox depuis plus de 10 ans, Tecinox étudie, conçoit et fabrique tous les systèmes d'échappement sur mesure et prêt à poser pour les 4x4. Les avantages de la ligne d'échappement Tecinox : Amélioration du rendement des flux de gaz de votre véhicule tout terrain : augmentation du couple moteur. Amélioration de la garde au sol, diminution du poids. Conception INOX : augmente la durée de vie de votre échappement. Ligne...

Informations Techniques :

Photo non contractuelle.

Références :

Référence : ECHAPDMAX2006

Prix : 2 214,45 € TTC/Kit



ECHAPPEMENT INOX : DECATALYSEUR 1, APRES TURBO (pour MODELE TFS85HD5AT) POUR ISUZU D-MAX DE 2006-2011 3.0L TD

Références :

Référence : ISUZ102

Prix : 460,00 € TTC/Pièce

EQUIPEMENTS POUR ISUZU D-MAX I (EURO 4)



ECHAPPEMENT INOX : DECATALYSEUR 2, AVANT TUBE PRIMAIRE (MODELE TFS85HD5AT) POUR ISUZU D-MAX DE 2006-2011 3.0L TD

Références :

Référence : ISUZ103

Prix : 517,00 € TTC/Pièce



ECHAPPEMENT INOX : DECATALYSEUR 1, APRES TURBO POUR ISUZU D-MAX DE 2011-2012 3.0L TD

Références :

Référence : ISUZ104

Prix : 460,00 € TTC/Pièce



ECHAPPEMENT INOX : TUBE PRIMAIRE POUR ISUZU D-MAX DE 2005-2012 3.0L TD

Références :

Référence : ISUZ105

Prix : 270,00 € TTC/Pièce



ECHAPPEMENT INOX : INTERMEDIAIRE AVEC SILENCIEUX ET TUBE ARRIERE (non dissociable) POUR ISUZU D-MAX DE 2005-2012 3.0L TD

Références :

Référence : ISUZ106

Prix : 1 084,00 € TTC/Pièce

KIT BOITIER ADDITIONNEL

EQUIPEMENTS POUR ISUZU D-MAX I (EURO 4)



BOITIER ADDITIONNEL ADONIS POUR ISUZU D-MAX 3L de 2007 à 2012

Ce kit permet d'augmenter la puissance et le couple des moteurs diesel. Une nette différence qui procure un confort supplémentaire sur les exigeantes routes et pistes tout en permettant de faire des économies de carburants et en diminuant les émissions de Co2 produites. préparation moteur pour ISUZU D-MAX 3L de 2007 à 2012. permet de passer de 160 cv à 205 cv. couple + 8m/kg. Délai moyen de livraison : 3 mois

Références :

Référence : **adonisclassic18**

Prix : **950,00 € TTC/Kit**

MOYEURS



MOYEURS DEBRAYABLES AVM POUR ISUZU ET OPEL

AVM est le célèbre manufacturier brésilien de moyeux débrayables (automatiques ou non). Leader mondial de la spécialité, la qualité des produits AVM n'est plus à démontrer. Les moyeux AVM viennent en remplacement des moyeux automatiques d'origine. L'emploi sur le pont avant augmente la fluidité de conduite tout en réduisant le bruit et la consommation. Ces moyeux débrayables vous permettront de réaliser des économies de carburant et sur l'usure des pneus du train avant quand il n'est pas...

Références :

Référence : **AVM433**

Prix : **169,00 € TTC/Paire**

SNORKELS & ACCESSOIRES



SNORKEL SAFARI POUR ISUZU D-MAX A PARTIR DE 2007

Pionniers au début des années 80, les snorkels Safari répondaient à un besoin de la part des offroaders de protéger leur moteur de la poussière et des très nombreux passages à gué rencontrés lors de raids. Sans doute les meilleurs dans les conditions les plus difficiles, les snorkels Safari sont minutieusement conçus, testés et fabriqués pour chaque modèle de 4x4. Les snorkels Safari sont choisis dans le monde entier. Les snorkels Safari sont fabriqués dans les matières les plus robustes : un...

Informations Techniques :

POSITIONNEMENT DU SNORKEL : DROITE.

Références :

Référence : **SS165HF**

EQUIPEMENTS POUR ISUZU D-MAX I (EURO 4)

Prix : 590,00 € TTC/Pièce

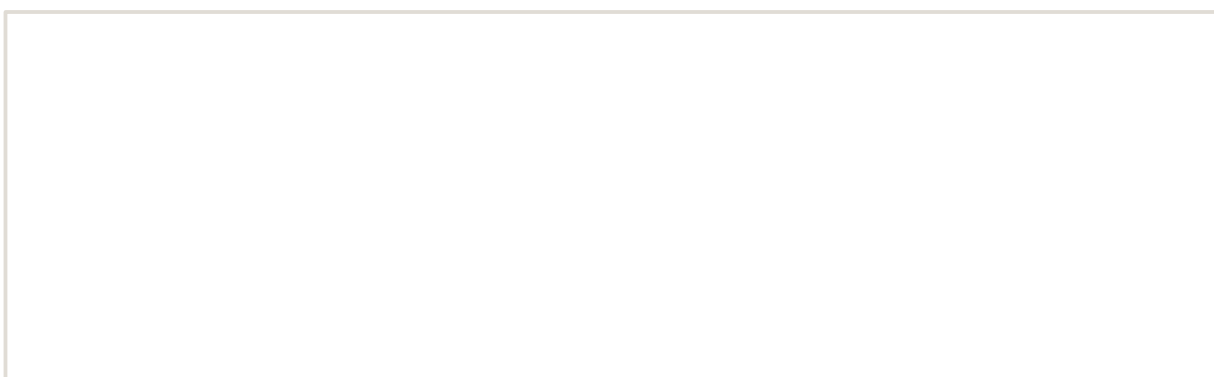

SUSPENSION & REHAUSSE

EQUIP RAID

145 RUE DE L'ÎLE NAPOLÉON
68100 MULHOUSE
TÉL: +33 (0)3 89 61 90 88 / FAX: +33 (0)3 89 61 70 67
E-MAIL : vpc@equip-RAID.FR

Magasin ouvert le lundi de 14h à 18h,
du mardi au vendredi de 9h à 12h et de 14h à 18h
et le samedi de 9h à 12h

Prix valables du 01/06/2026 au 30/06/2026
TVA 20% incluse
Document non contractuel (ref : cat_D-MaxI(EURO4)_06_2026)
Photos non contractuelles

www.equip-raid.fr

EQUIPEMENTS POUR ISUZU D-MAX I (EURO 4)

KIT COMPLET SUSPENSION



KIT DE SUSPENSION OME NITROCHARGER PLUS REHAUSSE +40/50MM TARAGE MEDIUM POUR ISUZU D-MAX 2008-2011

Kit Suspension OME Nitrocharger Plus +40/50 mm – Isuzu D-Max 2008-2011 (Tarage Medium) Offrez à votre Isuzu D-Max (2008-2011) un comportement routier optimisé et une meilleure capacité de franchissement avec ce kit suspension OME Nitrocharger Plus. Grâce à une rehausse de +40 à +50 mm (+4/5 cm) et un tarage Medium avant et arrière, ce kit est parfaitement adapté à un usage polyvalent : quotidien, tout-terrain et voyages chargés de façon modérée. Contenu du kit 2 barres de torsion avant OME...

Références :

Référence : **KITOME34**
Prix : **2 105,20 € TTC/Kit**



KIT DE SUSPENSION OME NITROCHARGER PLUS REHAUSSE +40/50MM TARAGE +300KG POUR ISUZU D-MAX 2008-2011

Kit Suspension OME Nitrocharger Plus +40/50 mm – Isuzu D-Max 2008-2011 (Tarage +300 kg) Améliorez les performances et la robustesse de votre Isuzu D-Max (2008-2011) avec ce kit suspension complet OME Nitrocharger Plus. Conçu pour encaisser les conditions les plus exigeantes, il offre une rehausse de +40 à +50 mm (+4/5 cm) et un tarage renforcé de +300 kg à l'arrière, idéal pour les charges constantes ou l'équipement tout-terrain. Contenu du kit 2 barres de torsion avant OME (tarage...

Références :

Référence : **KITOME35**
Prix : **2 166,00 € TTC/Kit**



KIT DE SUSPENSION TERRAIN TAMER AVEC AMORTISSEUR PRO SHOCK REHAUSSE +40/50MM POUR ISUZU D-MAX DE 2003 A 2012

Depuis 1969 TERRAIN TAMER développe et fabrique des pièces avec une seule idée en tête : celle de vous garantir la plus extrême fiabilité. Pendant plus de 50 ans, nous avons conçu, fabriqué, et testés pièces qui permettent aux conducteurs de circuler dans des environnements extrêmement difficiles en toute sérénité. Qu'il s'agisse d'une utilisation: Loisirs : Chasse, Pêche, charges lourdes, tractions de remorques... Professionnels : Artisans, Agriculteurs, Apiculteurs, Dépanneuses,...

Références :

Référence : **SK062P**
Prix : **4 741,32 € TTC/Kit**

EQUIPEMENTS POUR ISUZU D-MAX I (EURO 4)



KIT DE SUSPENSION TERRAIN TAMER REHAUSSE +40/50MM POUR ISUZU D-MAX DE 2003 A 2012

Depuis 1969 TERRAIN TAMER développe et fabrique des pièces avec une seule idée en tête : celle de vous garantir la plus extrême fiabilité. Pendant plus de 50 ans, nous avons conçu, fabriqué, et testé des pièces qui permettent aux conducteurs de circuler dans des environnements extrêmement difficiles en toute sérénité. Qu'il s'agisse d'une utilisation : Loisirs : Chasse, Pêche, charges lourdes, tractions de remorques... Professionnels : Artisans, Agriculteurs, Apiculteurs, Dépanneuses,...

Références :

Référence : SK062

Prix : **2 020,00 € TTC/Kit**

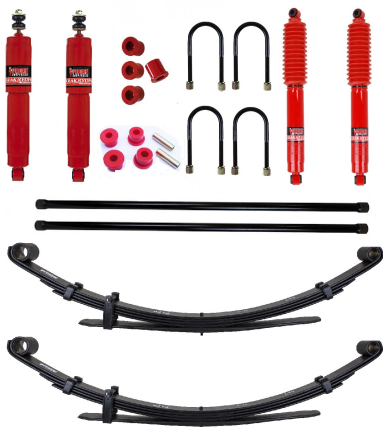

KIT DE SUSPENSION PEDDERS REHAUSSE +30MM TARAGE CONFORT POUR ISUZU D-MAX 2003 A 2012

Kit suspensions Pedders ISUZU D-MAX 2003 A 2012 Le leader australien de la suspension 4x4 arrive en France. Pedders créée en 1950 conçoit et fabrique une gamme très complète de suspensions renforcées pour une grande majorité de véhicules 4x4 baptisée TrakRyder. Performance et robustesse sont les mots d'ordres de ce géant Australien afin de proposer LES meilleurs produits du marché. 60 ans de recherche et développement ont été nécessaires, une écoute particulière des demandes faites par leurs...

Références :

Référence : KITPED8

Prix : **1 560,00 € TTC/Kit**

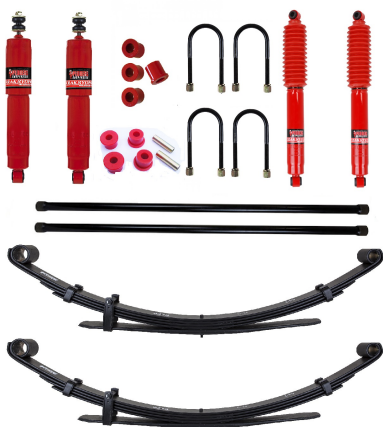

KIT DE SUSPENSION PEDDERS REHAUSSE +30MM TARAGE HEAVY DUTY POUR ISUZU D-MAX 2003 A 2012

Kit suspensions Pedders ISUZU D-MAX 2003 A 2012 Le leader australien de la suspension 4x4 arrive en France. Pedders créée en 1950 conçoit et fabrique une gamme très complète de suspensions renforcées pour une grande majorité de véhicules 4x4 baptisée TrakRyder. Performance et robustesse sont les mots d'ordres de ce géant Australien afin de proposer LES meilleurs produits du marché. 60 ans de recherche et développement ont été nécessaires, une écoute particulière des demandes faites par leurs...

Références :

Référence : KITPED8HD

Prix : **1 600,00 € TTC/Kit**

AMORTISSEURS

EQUIP RAID

145 RUE DE L'ÎLE NAPOLÉON
68100 MULHOUSE
TÉL: +33 (0)3 89 61 90 88 / FAX: +33 (0)3 89 61 70 67
E-MAIL : vpc@equip-RAID.FR

Magasin ouvert le lundi de 14h à 18h,
du mardi au vendredi de 9h à 12h et de 14h à 18h
et le samedi de 9h à 12h

Prix valables du 01/06/2026 au 30/06/2026
TVA 20% incluse
Document non contractuel (ref : cat_D-Max(EURO4)_06_2026)
Photos non contractuelles

EQUIPEMENTS POUR ISUZU D-MAX I (EURO 4)



AMORTISSEUR AVANT OME SPORT POUR ISUZU TROOPER ET D-MAX ET SSANG YONG MUSSO, KORANDO ET NISSAN TERRANO 2,7TDI

Peu de produits peuvent transformer les performances et les capacités d'un 4x4 comme le fait un jeu d'amortisseurs spécifiques, dimensionné judicieusement à votre véhicule. Les amortisseurs OME SPORT permettent un contrôle parfait et une tenue de route hors du commun chaque fois que vous conduisez votre véhicule.

Informations Techniques :

Caractéristiques: Tige de 18 mm trempée et chromée: la rigidité de la tige est primordiale pour encaisser les efforts exercés dans une application 4x4. Le chromage dur offre une surface extrêmement lisse pour garantir la durée de vie des joints et réduire la friction. Piston haut débit: un piston de 35 mm traité au PTFE a été mis au point pour une circulation uniforme de l'huile, réduire l'échauffement et l'aération de l'huile (émulsion). Bague de guidage en bronze traitée au PTFE: ce...

Références :

Référence : 60031

Prix : 160,00 € TTC/Pièce



AMORTISSEUR ARRIERE OME NITRO+

Amortisseur OME Nitrocharger Plus est un amortisseur avant spécialement conçu pour les véhicules qui affrontent les terrains les plus escarpés. Il offre une amélioration significative par rapport aux amortisseurs d'origine, tant en termes de confort que de tenue de route, même dans les conditions les plus sévères. Destiné aux professionnels travaillant sur terrains accidentés comme aux passionnés de raid, il garantit robustesse, stabilité et longévité. Son design innovant permet une conduite...

Informations Techniques :

Détails Technique: Corps de l'amortisseur : Bi-tube Ø58mm en acier Valve : Velocity sensitive adapté au véhicule Finition: Peinture jaune OME Gaz nitrogène Piston interne Ø36mm Tige de piston Ø18mm Fixation inférieure et supérieure spécifique à chaque application POUR TOYOTA HJ60/61, BJ40/42/45 ET ISUZU TROOPER/DMAX II

Références :

Référence : 63032

Prix : 160,00 € TTC/Pièce

EQUIPEMENTS POUR ISUZU D-MAX I (EURO 4)



KIT AMORTISSEURS KING POUR ISUZU D-MAX

King OEM (Original Equipment Manufacturer) est la gamme dédiée aux modèles de série des marques automobiles. Il permet de monter à la place du système original un système de suspension qui améliore les performances, contrôle et confort au volant. Ce type d'amortisseur utilise une technologie qui a déjà fait ses preuves en compétition. Les réglages de l'hydraulique et ressorts ont été adaptés aux modèles européens et ont été longuement testés sur les routes et pistes d'Europe et d'Afrique. Le...

Références :

Référence : KING35

Prix : **3 480,00 € TTC/Kit**



AMORTISSEURS TERRAIN TAMER A BONBONNE PRO SHOCK ARRIERE POUR ISUZU DMAX A PARTIR DE 2006 (LA PAIRE)

Le fabricant australien d'amortisseurs spéciaux Terrain Tamer lance une nouvelle gamme d'amortisseurs pour un usage tout-terrain sous la dénomination "Pro". Ceux-ci s'adaptent en lieu et place des amortisseurs d'origine en apportant des performances supérieures, notamment sur la capacité de réglage manuel. Comme les autres amortisseurs de la marque, la tige est renforcée, l'alésage est majoré et la contenance d'huile accrue. Un réservoir extérieur permet le réglage de fermeté sur 8 positions...

Informations Techniques :

caractéristiques : 8 positions de réglage en compression Bonbonne séparée d'azote Piston en téflon de 46mm Tige de 20mm Corps et bonbonne de 53 mm Système mono-tubulaire Volume d'huile maximale Joint SPI haute résistance fabriqué en Allemagne Compatibles pour les surélévations de +30 à +70mm (selon modèle) Garantie 3 ans / 100 000 km Adapté à tous types d'utilisation Reconditionnables pour les véhicules suivants : ISUZU D-Max II (Euro 4) 07-12 TFS8 (Arrière -...

Références :

Référence : TPS002

Prix : **1 268,00 € TTC/Paire**

EQUIPEMENTS POUR ISUZU D-MAX I (EURO 4)



AMORTISSEURS TERRAIN TAMER A BONBONNE PRO SHOCK AVANT POUR ISUZU DMAX DE 2006 A 2012 (LA PAIRE)

Le fabricant australien d'amortisseurs spéciaux Terrain Tamer lance une nouvelle gamme d'amortisseurs pour un usage tout-terrain sous la dénomination "Pro". Ceux-ci s'adaptent en lieu et place des amortisseurs d'origine en apportant des performances supérieures, notamment sur la capacité de réglage manuel. Comme les autres amortisseurs de la marque, la tige est renforcée, l'alésage est majoré et la contenance d'huile accrue. Un réservoir extérieur permet le réglage de fermeté sur 8 positions...

Informations Techniques :

caractéristiques : 8 positions de réglage en compression Bonbonne séparée d'azote Piston en téflon de 46mm Tige de 20mm Corps et bonbonne de 53 mm Système mono-tubulaire Volume d'huile maximale Joint SPI haute résistance fabriqué en Allemagne Compatibles pour les surélévations de +30 à +70mm (selon modèle) Garantie 3 ans / 100 000 km Adapté à tous types d'utilisation Reconditionnables pour les véhicules suivants : 4x4 ISUZU D-Max II (Euro 4) 07-12 TFS8 (Avant - Ciel/Tige...

Références :

Référence : TPS001

Prix : 1 268,00 € TTC/Paire



AMORTISSEUR P2S PREMIUM 50 HR 3 VOIES REGLABLE EN COMPRESSION BASSE ET HAUTE VITESSE+DETENTE

La gamme P2S est entièrement conçue par les bureaux d'études de performance suspension. Les composants sont usinés avec une extrême rigueur puis assemblés et contrôlés dans les ateliers performance suspension en France. Les suspension P2S intègrent les toutes dernières technologies développées pour la compétition, les prototypes, les conditions extrêmes ou les loisirs de sport mécaniques. La gamme P2S vous garanti la performance et la fiabilité tout en intégrant les technologies de...

Références :

Référence : P2S001

Prix : 1 285,00 € TTC/Pièce

EQUIPEMENTS POUR ISUZU D-MAX I (EURO 4)



AMORTISSEUR MONTAGE COMBINE P2S PREMIUM 50 HR 3 VOIES REGLABLE EN COMPRESSION BASSE ET HAUTE VITESSE + DETENTE

La gamme P2S est entièrement conçue par les bureaux d'études de performance suspension. Les composants sont usinés avec une extrême rigueur puis assemblés et contrôlés dans les ateliers performance suspension en France. Les suspension P2S intègrent les toutes dernières technologies développées pour la compétition, les prototypes, les conditions extrêmes ou les loisirs de sport mécaniques. La gamme P2S vous garanti la performance et la fiabilité tout en intégrant les ...

Références :

Référence : P2S002

Prix : 1 385,00 € TTC/Pièce



AMORTISSEUR ARRIERE OME NITRO+ HD POUR ISUZU D-MAX I ET II, TROOPEER / TOYOTA RUNNER 3 ET V6 / TOYOTA BJ40,42,45 ET HJ60,61 / NISSAN NAVARA

Amortisseur OME Nitrocharger Plus est un amortisseur avant spécialement conçu pour les véhicules qui affrontent les terrains les plus escarpés. Il offre une amélioration significative par rapport aux amortisseurs d'origine, tant en termes de confort que de tenue de route, même dans les conditions les plus sévères. Destiné aux...

Informations Techniques :

Fiche technique Corps amortisseur bitube en acier diamètre 58 mm
Tige de piston diamètre 18 mm Piston interne diamètre 36 mm Valve sensible à la vitesse adaptée au véhicule Remplissage gaz azote haute pression Peinture jaune spécifique Old Man Emu Axe fixation amortisseur 16mm POUR ISUZU D-MAX I ET II, TROOPEER / TOYOTA RUNNER 3 ET V6 / TOYOTA BJ40,42,45 ET HJ60,61 / NISSAN NAVARA

Références :

Référence : 63064

Prix : 160,00 € TTC/Pièce



AMORTISSEUR GAZ RENFORCE GRANDE CAPACITE TERRAIN TAMER AVANT POUR ISUZU DMAX I & II

Amortisseur Terrain Tamer série TGS à gaz renforcé grande capacité
Caractéristiques : Piston de 40 mm Tige de 20mm Corps de 60 mm
Système bi-tube Double Soudure ultra résistante Système de clapet multi-niveaux Joint SPI haute résistance fabriqué en Allemagne
Compatibles pour les surélévations de +30 à +70mm (selon modèle)
Garantie 3 ans / 100 000 km (usage privé) Adapté à un usage intensif

Références :

EQUIPEMENTS POUR ISUZU D-MAX I (EURO 4)

Référence : TGSDMAXF
Prix : 216,00 € TTC/Pièce

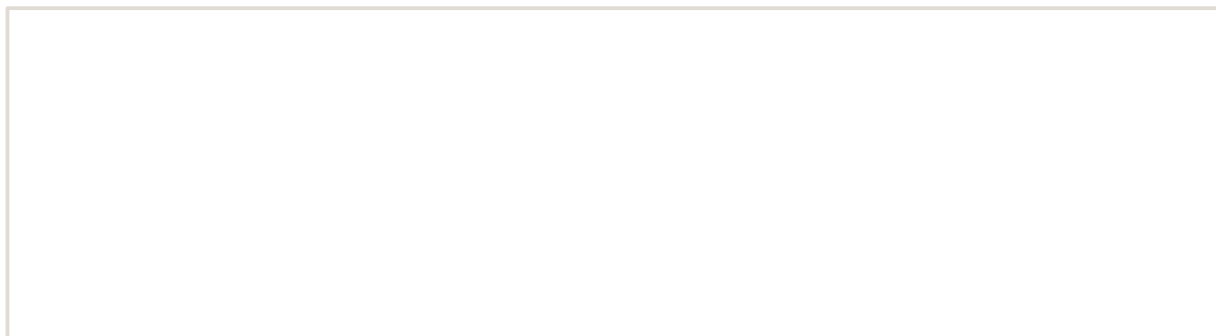

EQUIPEMENTS POUR ISUZU D-MAX I (EURO 4)



AMORTISSEUR GAZ RENFORCE GRANDE CAPACITE TERRAIN TAMER ARRIERE POUR ISUZU DMAX I DMAX II DMAX EURO 5 & 6

Amortisseur Terrain Tamer série TGS à gaz renforcé grande capacité
Caractéristiques : Piston de 40 mm Tige de 20mm Corps de 60 mm
Système bi-tube Double Soudure ultra résistante Système de clapet multi-niveaux Joint SPI haute résistance fabriqué en Allemagne
Compatibles pour les surélévations de +30 à +70mm (selon modèle)
Garantie 3 ans / 100 000 km (usage privé) Adapté à un usage intensif

Références :

Référence : **TGSDMAXR**
Prix : **216,00 € TTC/Pièce**



AMORTISSEUR AVANT OME NITRO+ POUR ISUZU TROOPER ET D-MAX ET SSANG YONG MUSSO, KORANDO ET NISSAN TERRANO 2,7TDI

Peu de produits peuvent transformer les performances et les capacités d'un 4x4 comme le fait un jeu d'amortisseurs spécifiques, dimensionné judicieusement à votre véhicule. Les amortisseurs OME nitrocharger + permettent un contrôle parfait et une tenue de route hors du commun chaque fois que vous conduisez votre véhicule.

Informations Techniques :

Caractéristiques principales Rehausse +20 à 50 mm adaptée aux suspensions surélevées Réglage de la hauteur d'appui sur 5 positions selon la configuration du 4x4 Réglages selon les équipements montés sur le véhicule Sans parechocs ni accessoire : montage direct Avec parechocs aluminium : cale de 5 mm orientée vers le bas Avec parechocs acier : cale de 5 mm orientée vers le haut Avec parechocs acier et treuil : cale de 17,5 mm orientée vers le bas Avec parechocs acier, treuil et..

Références :

Référence : **63031**
Prix : **160,00 € TTC/Pièce**

RESSORTS LAMES

EQUIPEMENTS POUR ISUZU D-MAX I (EURO 4)



LAMES ARRIERE OME RENFORCEE

LAMES ARRIERE OME RENFORCEE POUR : VEHICULES
REHAUSSE TARAGE ISUZU D-MAX DE 2003 A 2001 +30-50 mm
MEDIUM

Références :

Référence : **CS062R**
Prix : **446,00 € TTC/Pièce**

EQUIPEMENTS POUR ISUZU D-MAX I (EURO 4)



LAMES ARRIERE OME RENFORCEE

LAMES ARRIERE OME RENFORCEE POUR : VEHICULES REHAUSSE TARAGE ISUZU D-MAX DE 2008 A 2011 +30-5 0mm +300 kg

Références :

Référence : **CS063R**
Prix : **478,00 € TTC/Pièce**



KIT LAMES (AVEC SILENT BLOCS ET BRIDES) ARRIERE TERRAIN TAMER - REHAUSSE +40MM TARAGE 0KG /+200KG - POUR ISUZU D-MAX I&II

KIT LAMES (AVEC SILENT BLOCS ET BRIDES) ARRIERE TERRAIN TAMER - REHAUSSE +40MM TARAGE +200KG - POUR ISUZU D-MAX I&II

Références :

Référence : **ISU006CK**
Prix : **433,00 € TTC/Kit**



KIT LAMES (AVEC SILENT BLOCS ET BRIDES) ARRIERE TERRAIN TAMER - REHAUSSE +40MM TARAGE 0KG /+300KG - POUR ISUZU D-MAX I&II

KIT LAMES (AVEC SILENT BLOCS ET BRIDES) ARRIERE TERRAIN TAMER - REHAUSSE +40MM TARAGE +300KG - POUR ISUZU D-MAX I&II

Références :

Référence : **ISU006HDK**
Prix : **519,00 € TTC/Kit**

BARRES DE TORSION

EQUIPEMENTS POUR ISUZU D-MAX I (EURO 4)



BARRES DE TORSION AVANT RENFORCEES OME POUR ISUZU D-MAX A PARTIR DE 2002

Les barres de torsion OLD MAN EMU vont complètement changer la tenue de route de votre véhicule aussi bien sur asphalté qu'en off-road. Elles sont mises au point et réglées pour les meilleures performances, tout en garantissant le débattement maximal, crucial pour la traction en tout terrain. Ces barres de torsion sont encore plus performantes quand des ressorts, hélicoïdaux ou à lames OME, sont montés à l'arrière du véhicule en utilisant les amortisseurs Nitrocharger. Ensemble, ils...

Références :

Référence : 303012

Prix : 522,00 € TTC/Paire

RENFORT SUSPENSION AIR

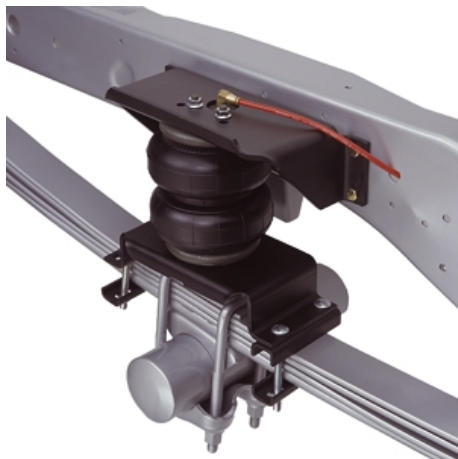

RENFORT DE SUSPENSION AIR ARRIERE (BOUDINS) POUR ISUZU D-MAX 2003 - 2011 (SANS COMPRESSEUR)

EN COMPLÉMENT DES RESSORTS A LAMES Ces renforts de suspension sont développés spécifiquement pour les véhicules à lames de ressort d'origine. Le coussin est installé entre le châssis et l'essieu. pression maxi : 7 bars pression mini : 1 bar POUR ISUZU D-MAX DE 2003 A 2011 - véhicule avec ABS KIT SANS COMPRESSEUR (compresseur simple et double commande vendu séparément) Contrairement aux boudins rouges, les boudins Firestone travaillent à la compression. Ce kit est idéal pour les pick-up...

Références :

Référence : DR.02.013460

Prix : 785,00 € TTC/Kit

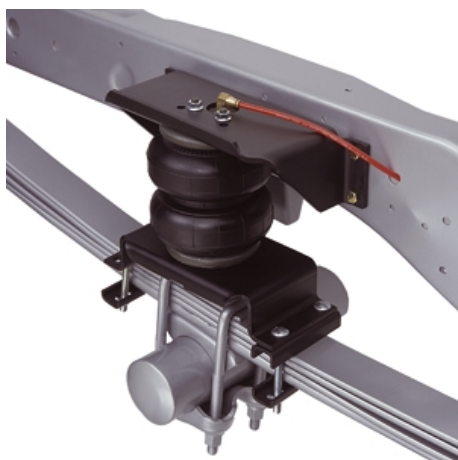

RENFORT DE SUSPENSION AIR ARRIERE (BOUDINS) POUR ISUZU D-MAX 2003 - 2011 (AVEC COMPRESSEUR ET MANOMETRE SIMPLE COMMANDE)

EN COMPLÉMENT DES RESSORTS A LAMES Ces renforts de suspension sont développés spécifiquement pour les véhicules à lames de ressort d'origine. Le coussin est installé entre le châssis et l'essieu. pression maxi : 7 bars pression mini : 1 bar POUR ISUZU D-MAX DE 2003 A 2011 - véhicule avec ABS KIT AVEC COMPRESSEUR ET MANOMETRE SIMPLE COMMANDE Contrairement aux boudins rouges, les boudins Firestone travaillent à la compression. Ce kit est idéal pour les pick-up équipés de cellule camping car...

Références :

Référence : DR.02.013460/1

EQUIPEMENTS POUR ISUZU D-MAX I (EURO 4)

Prix : 1 134,00 € TTC/Kit

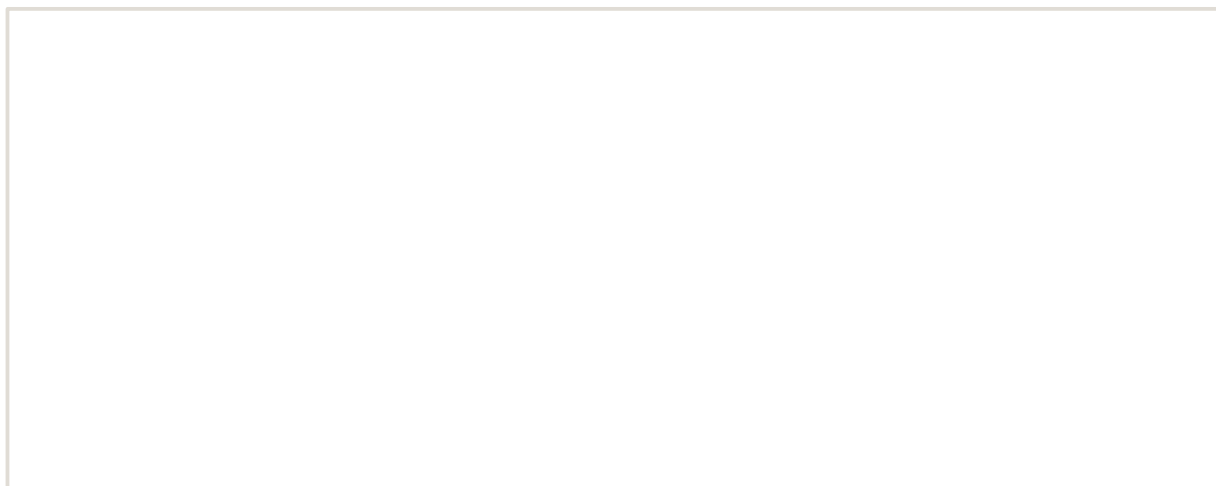

EQUIPEMENTS POUR ISUZU D-MAX I (EURO 4)

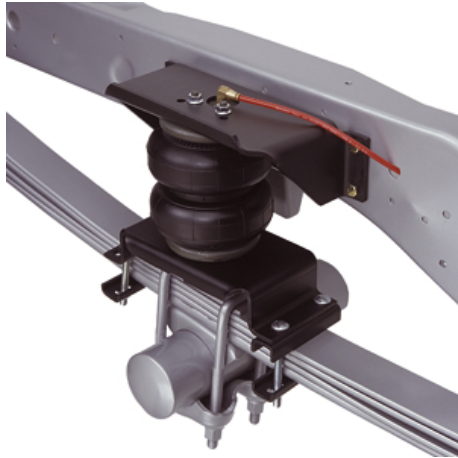

RENFORT DE SUSPENSION AIR ARRIERE (BOUDINS) POUR ISUZU D-MAX DE 2011 A 2019 (AVEC COMPRESSEUR ET MANOMETRE SIMPLE COMMANDE)

EN COMPLÉMENT DES RESSORTS A LAMES Ces renforts de suspension sont développés spécifiquement pour les véhicules à lames de ressort d'origine. Le coussin est installé entre le châssis et l'essieu. pression maxi : 7 bars pression mini : 1 bar POUR ISUZU D-MAX DE 2011 A 2019 - véhicule avec ABS KIT AVEC COMPRESSEUR ET MANOMETRE SIMPLE COMMANDE
Contrairement aux boudins rouges, les boudins Firestone travaillent à la compression. Ce kit est idéal pour les pick-up équipés de cellule camping car...

Références :

Référence : DR.02.014642/1
Prix : 1 272,00 € TTC/Kit

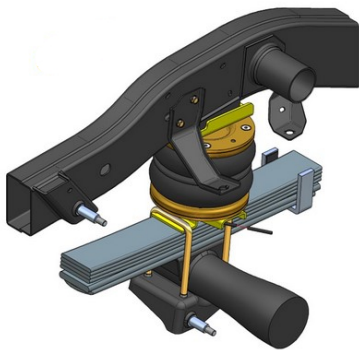

RENFORT DE SUSPENSION PNEUMATIQUE ARRIERE (BOUDINS) POUR ISUZU D-MAX DE 2005 A 2012 (SANS COMPRESSEUR)

S'INSTALLE EN COMPLÉMENT DES RESSORTS A LAMES Les kits de suspensions pneumatiques (boudins) auxiliaires arrière DUNLOP sont spécialement conçus pour les pick-up et fourgons 4x4 camping-cars équipés de lames de ressort à l'arrière, ils sont indispensables lorsque le véhicule est équipé d'une charge variable (type cellule amovible ou autre) Chaque kit pneumatique se compose de solides fixations en acier spécialement étudiées et de grands coussins d'air résistants qui peuvent être actionnés...

Informations Techniques :

convient pour ISUZU D-MAX 4X4 de 2005 à 2012

Références :

Référence : L.CAM.C.M
Prix : 729,00 € TTC/Kit

ACCESSOIRES SUSPENSION

EQUIPEMENTS POUR ISUZU D-MAX I (EURO 4)**COUPELLE DE RESSORT D'AMORTISSEUR AVANT
POUR TOYOTA LANDCRUISER KZJ KDJ 90 95 ET
ISUZU D-MAX 2007-2020**

Compatibilité : ISUZU : D-max 2007->2011 3,0 TDI (2007 -> 2011) 4JJ1-TC / 163cv 2,5 TDI (2007 -> 2011) 4JK1-TC D-max II 2012->2020 1,9 Ddi (2016 -> 2020) RZ4E / 164cv 2,5TDI (2012 -> 2016) / 163cv TOYOTA : Land Cruiser série 90 VZJ95 3.4i v6 es (1996 -> 2003) 5VZ-FE / 179cv VZJ90 3.4i v6 es (1996 -> 2003) 5VZ-FE / 179cv RZJ95 2.7(i) es (1996 -> 2009) 3RZ-F / 3RZ-FE RZJ90 2.7(i) es (1996 -> 2009) 3RZ-F / 3RZ-FE LJ95 2,8 D (1996 -> 2002) 3L LJ90 2,8 D (1996 -> 2002) 3L KZJ95 3.0 TD (1996 ->...)

Informations Techniques :

Livré avec silent blocs et rondelles Photos non contractuelles

Références :

Référence : TYT002

Prix : 48,00 € TTC/Pièce

JANTES & PNEUS**JANTES ALUMINIUM RENFORCÉES / RAID****JANTE ALUMINIUM RACER NOIRE 7 X 16 ENTRAXE
6 X 139.7 DEPORT 15**

Le modèle RACER est une jante en aluminium coulé, spécialement conçue pour les raids avec indice de charge de 1300kg. finition : noire JANTE RENFORCÉE : moulée sous pression alliage spécifique (Al Si 7% Mg Sr) traitement thermique insert acier anti-desserrement Jante aluminium livrée sans visserie. Largeur Diamètre Nb de trous Entraxe Déport Center bore 7 16 6 139.7 15 111.5 se monte sur le véhicule avec de possibles modifications de carrosserie (nous...)

Références :

Référence : RAC29BK

Prix : 304,00 € TTC/Pièce

EQUIPEMENTS POUR ISUZU D-MAX I (EURO 4)



JANTE ALUMINIUM RACER GRISE 7 X 16 ENTRAXE 6 X 139.7 DEPORT 15

Le modèle RACER est une jante en aluminium coulé, spécialement conçue pour les raids avec indice de charge de 1300kg. finition : grise
JANTE RENFORCÉE : moulée sous pression alliage spécifique (Al Si 7% Mg Sr) traitement thermique insert acier anti-desserrement Jante aluminium livrée sans visserie. Largeur Diamètre Nb de trous Entraxe Déport Center bore 7 16 6 139.7 15 111.5 se monte sur le véhicule avec de possibles modifications de carrosserie (nous...

Références :

Référence : RAC29SI
 Prix : **304,00 € TTC/Pièce**



JANTE ALUMINIUM BRAID WINRACE BLANCHE 7 X 16 ENTRAXE 6 X 139,7 DEPORT 20 POUR ISUZU D-MAX

Jante aluminium Braid. Modèle Winrace T CARACTERISTIQUES : Dimensions 7" x 16" Entraxe 6 x 139,7mm Alésage 106,20 mm Déport +20 mm (Calculé pour être affleurant à la carrosserie) Coloris blanc Poids 13kg Flasque intérieur et extérieur renforcées Rebord de maintien de talon de pneumatique plus haut (pour une meilleure tenue au déjantage) Peinture époxy (pour une meilleure tenue dans le temps) Livrée sans boulonnerie Compatible Isuzu D-max

Références :

Référence : BRA-WIN7166I20B
 Prix : **372,00 € TTC/Pièce**

JANTES TÔLES / ACIER



JANTE ACIER GOSS TRIANGULAR GENERATION II BLACK 7 X 16 ENTRAXE 6 X 139.7 DEPORT 28

Jante acier Triangular Génération II Finition BLACK Structure renforcée pour une utilisation Off-Road livré sans visserie ni cache moyeu se monte sur le véhicule avec de possibles modifications de carrosserie (nous consulter pour confirmer la compatibilité de votre véhicule) modèle disponible en : Largeur Diamètre Nb de trous Entraxe Déport Center bore 7 16 6 139.7 28 100.1

Références :

Référence : 328100.1BK
 Prix : **105,00 € TTC/Pièce**

EQUIPEMENTS POUR ISUZU D-MAX I (EURO 4)



JANTE ACIER GOSS TRIANGULAR GENERATION II SILVER 7 X 16 ENTRAXE 6 X 139.7 DEPORT 28

Jante acier Triangular Génération II Finition SILVER / GUN METAL GRAY Structure renforcée pour une utilisation Off-Road livré sans visserie ni cache moyeu se monte sur le véhicule avec de possibles modifications de carrosserie (nous consulter pour confirmer la compatibilité de votre véhicule) modèle disponible en : Largeur Diamètre Nb de trous Entraxe Déport Center bore 7 16 6 139.7 28 100.1

Références :

Référence : 328100.1GM
Prix : 105,00 € TTC/Pièce



JANTE ACIER GOSS TRIANGULAR GENERATION II BLACK 7 X 17 ENTRAXE 6 X 139.7 DEPORT 20

Jante acier Triangular Génération II Finition BLACK Structure renforcée pour une utilisation Off-Road livré sans visserie ni cache moyeu se monte sur le véhicule avec de possibles modifications de carrosserie (nous consulter pour confirmer la compatibilité de votre véhicule) modèle disponible en : Largeur Diamètre Nb de trous Entraxe Déport Center bore 7 17 6 139.7 20 100.1

Références :

Référence : 357100.1BK
Prix : 139,00 € TTC/Pièce



JANTE ACIER GOSS TRIANGULAR GENERATION II SILVER 7 X 17 ENTRAXE 6 X 139.7 DEPORT 20

Jante acier Triangular Génération II Finition SILVER / GUN METAL GRAY Structure renforcée pour une utilisation Off-Road livré sans visserie ni cache moyeu se monte sur le véhicule avec de possibles modifications de carrosserie (nous consulter pour confirmer la compatibilité de votre véhicule) modèle disponible en : Largeur Diamètre Nb de trous Entraxe Déport Center bore 7 17 6 139.7 20 100.1

Références :

Référence : 357100.1GM
Prix : 139,00 € TTC/Pièce

EQUIPEMENTS POUR ISUZU D-MAX I (EURO 4)**JANTE ACIER GOSS MODULAR GENERATION II
BLACK 7 X 16 ENTRAXE 6 X 139.7 DEPORT 20**

Jante acier Modular Génération II Finition BLACK Structure renforcée pour une utilisation Off-Road livré sans visserie ni cache moyeu se monte sur le véhicule avec de possibles modifications de carrosserie (nous consulter pour confirmer la compatibilité de votre véhicule) modèle disponible en : Largeur Diamètre Nb de trous Entraxe Déport Center bore 7 16 6 139.7 20 100.1

Références :

Référence : 428100.1BK
Prix : **108,00 € TTC/Pièce**

**JANTE ACIER GOSS MODULAR GENERATION II
BLACK 7 X 17 ENTRAXE 6 X 139.7 DEPORT 20**

Jante acier Modular Génération II Finition BLACK Structure renforcée pour une utilisation Off-Road livré sans visserie ni cache moyeu se monte sur le véhicule avec de possibles modifications de carrosserie (nous consulter pour confirmer la compatibilité de votre véhicule) modèle disponible en : Largeur Diamètre Nb de trous Entraxe Déport Center bore 7 17 6 139.7 20 100.1

Références :

Référence : 457100.1BK
Prix : **141,00 € TTC/Pièce**

ELARGISSEURS DE VOIES**KIT DE 4 ELARGISSEURS DE VOIE ALUMINIUM
HOFMANN POUR ISUZU D-MAX DE 2004 A 2020**

Caractéristiques : Fabrication allemande Alliage spécifique Homologation TÜV Stabilité directionnelle accrue Axe de centrage Largeur 23 mm avant Largeur 30 mm arrière Caractéristiques techniques : LARGEUR (mm): 23 avant et 30 arrière Marque: ISUZU Modèle: D-MAX PCD: 6 x 139.7 vendu en kit de 4

Références :

Référence : HSPVA06IDM
Prix : **338,00 € TTC/Kit**

PARE-CHOCS & PROTECTIONS

BLINDAGES / SKIS DE PROTECTION



BLINDAGE AVANT N4 8MM POUR ISUZU D-MAX DE 2008 A 2011

Skis avant : Ils facilitent l'abordage d'obstacle et en facilitent le franchissement par l'effet de glisse et par leurs inclinaisons progressives. Pour les véhicules à pont rigide, ils protègent les organes situés entre le pare-chocs et le corps de pont. Pour les véhicules à pont suspendu, ils protègent tous les organes entre le pare-chocs avant et l'arrière du berceau moteur et crémaillère de direction. En général, ils permettent la vidange moteur et le...

Références :

Référence : **BLAV39A**
Prix : **493,00 € TTC/Pièce**



BLINDAGE BOITE DE VITESSE ET BOITE DE TRANSFERT N4 8MM POUR ISUZU D-MAX DE 2008 A 2011

Skis de boîtes de vitesse et de transfert : Lors de franchissement d'obstacles et notamment de bosse ou dune, le véhicule peut être amené à se poser plus ou moins délicatement sur « le ventre » et comme c'est souvent la boîte de transfert qui se trouve à cette position, il est fortement utile de la protéger. Nos tôles de protection de boîte peuvent se présenter en une ou deux parties : protection des boîtes de vitesses et transfert en une seule plaque ou une protection indépendante pour...

Références :

Référence : **BLBT37A**
Prix : **472,00 € TTC/Pièce**



BLINDAGE RADIATEUR GO N4 6MM POUR ISUZU D-MAX DE 2008 A 2011

Les protections N4 : ne comportent pas d'orifice sauf nécessité de refroidissement particulier ou nécessité d'accès pour les entretiens fréquents afin de permettre l'effet de glisse sur les obstacles. sont livrées systématiquement avec kit de montage comprenant tous les éléments nécessaires à l'installation (pattes de montage, visserie, schéma et notice multilingue). épousent au mieux la forme du châssis et des organes mécanique pour prendre appui sur...

Références :

Référence : **BLDV31B**
Prix : **202,00 € TTC/Pièce**

EQUIPEMENTS POUR ISUZU D-MAX I (EURO 4)

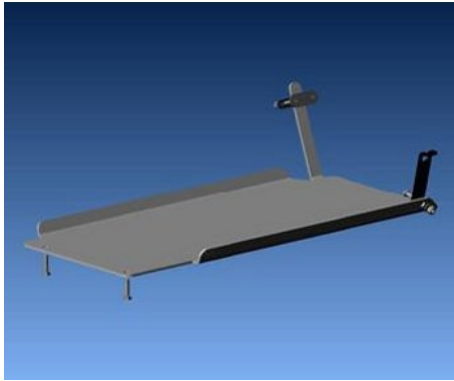

BLINDAGE DE RESERVOIR N4 6 MM POUR ISUZU D-MAX DE 2008 A 2011

Skis de réservoir : Bien souvent, de par leur position les réservoirs de carburant ne sont pas trop exposés aux chocs sur la piste mais dans les zones de franchissement, ils peuvent être également emboutis voir perforés d'autant que la protection d'origine est souvent dérisoire. Nos protections de réservoir sont réalisées en aluminium 5 ou 6 mm suivant les applications. Caractéristiques : blindage aluminium découpé au plasma ferrures sont en acier, finition peinture époxy noire...

Références :

Référence : BLRE14B
Prix : **296,00 € TTC/Pièce**



BLINDAGE NEZ DE PONT ARRIERE N4 8MM POUR ISUZU D-MAX DE 2008 A 2011

Les protections N4 : ne comportent pas d'orifice sauf nécessité de refroidissement particulier ou nécessité d'accès pour les entretiens fréquents afin de permettre l'effet de glisse sur les obstacles. sont livrées systématiquement avec kit de montage comprenant tous les éléments nécessaires à l'installation (pattes de montage, visserie, schéma et notice multilingue). épousent au mieux la forme du châssis et des organes mécanique pour prendre appui sur...

Références :

Référence : BLDV30A
Prix : **270,00 € TTC/Pièce**



BLINDAGE BOITE DE VITESSE ASFIR 6 MM POUR ISUZU D-MAX A PARTIR DE 2004

L'équipementier Asfir est une référence dans la fabrication de protections pour tous les véhicules 4x4. Les blindages Asfir offrent un bon rapport qualité / prix. Asfir offre un large éventail de plaques qui couvrent une grande partie des dessous de carrosserie des véhicules, tels que, le réservoir de carburant, la boîte de transfert, la boîte de vitesse, le train avant etc... Les blindages Asfir sont en aluminium de qualité (6mm) et se fixent sur les points d'origine du véhicule, ils sont...

Références :

Référence : AS530063
Prix : **201,68 € TTC/Pièce**

EQUIPEMENTS POUR ISUZU D-MAX I (EURO 4)



BLINDAGE AVANT ASFIR 6 MM POUR ISUZU D-MAX DE 2004 A 2013

L'équipementier Asfir est une référence dans la fabrication de protections pour tous les véhicules 4x4. Les blindages Asfir offrent un bon rapport qualité / prix. Asfir offre un large éventail de plaques qui couvrent une grande partie des dessous de carrosserie des véhicules, tels que, le réservoir de carburant, la boîte de transfert, la boîte de vitesse, le train avant etc... Les blindages Asfir sont en aluminium de qualité (6mm) et se fixent sur les points d'origine du véhicule, ils sont...

Références :

Référence : AS530057
Prix : **280,00 € TTC/Pièce**



BLINDAGE BOITE DE TRANSFERT ASFIR 6 MM POUR ISUZU D-MAX DE 2003 A 2011

L'équipementier Asfir est une référence dans la fabrication de protections pour tous les véhicules 4x4. Les blindages Asfir offrent un bon rapport qualité / prix. Asfir offre un large éventail de plaques qui couvrent une grande partie des dessous de carrosserie des véhicules, tels que, le réservoir de carburant, la boîte de transfert, la boîte de vitesse, le train avant etc... Les blindages Asfir sont en aluminium de qualité (6mm) et se fixent sur les points d'origine du véhicule, ils sont...

Références :

Référence : AS530065
Prix : **161,35 € TTC/Pièce**



BLINDAGE RESERVOIR ASFIR 6 MM POUR ISUZU D-MAX DE 2006 A 2012

L'équipementier Asfir est une référence dans la fabrication de protections pour tous les véhicules 4x4. Les blindages Asfir offrent un bon rapport qualité / prix. Asfir offre un large éventail de plaques qui couvrent une grande partie des dessous de carrosserie des véhicules, tels que, le réservoir de carburant, la boîte de transfert, la boîte de vitesse, le train avant etc... Les blindages Asfir sont en aluminium de qualité (6mm) et se fixent sur les points d'origine du véhicule, ils sont...

Références :

Référence : AS530072
Prix : **325,08 € TTC/Pièce**

PROTECTION AVANT HOMOLOGUÉES

EQUIPEMENTS POUR ISUZU D-MAX I (EURO 4)



PROTECTION AVANT TUBULAIRE 63MM INOX HOMOLOGUEE CE POUR ISUZU D-MAX DE 2007 A 2011

medium bar Ø 63 en inox avec marquage au nom du véhicule, homologué CE Livré avec kit de fixation, notice de montage et certificat d'homologation il possède deux trous pour monter des phares longue portée optionnels Aucune modification du véhicule n'est nécessaire au montage.

Références :

Référence : **ECMED197**
Prix : **654,00 € TTC/Pièce**



PROTECTION AVANT TUBULAIRE 76MM INOX HOMOLOGUEE CE POUR ISUZU D-MAX DE 2007 A 2011

SUPER BAR INOX Protection avant en inox homologuée CE Livré avec certificat d'homologation européen Norme 2005/66/ce Tube Ø 76mm

Références :

Référence : **ECSPB197**
Prix : **787,00 € TTC/Pièce**

PIÈCES RECHANGE & ENTRETIEN

KIT DE ROULEMENT / MOYEUX



KIT DE ROULEMENTS DE ROUES ARRIERE TERRAIN TAMER

Les kits de roulement de roues Terrain Tamer contiennent des pièces de qualité origine, avec des roulements Koyo et joint spi origine.

Références :

Référence : **WBK25**
Prix : **129,00 € TTC/Kit**

EQUIPEMENTS POUR ISUZU D-MAX I (EURO 4)



KIT DE ROULEMENTS DE ROUES AVANT TERRAIN TAMER

Les kits de roulement de roues Terrain Tamer contiennent des pièces de qualité origine, avec des roulements Koyo et joint spi origine.

Références :

EQUIP RAID

145 RUE DE L'ÎLE NAPOLÉON
68100 MULHOUSE
TÉL: +33 (0)3 89 61 90 88 / FAX: +33 (0)3 89 61 70 67
E-MAIL : vpc@equip-RAID.FR

Magasin ouvert le lundi de 14h à 18h,
du mardi au vendredi de 9h à 12h et de 14h à 18h
et le samedi de 9h à 12h

Prix valables du 01/06/2026 au 30/06/2026
TVA 20% incluse
Document non contractuel (ref : cat_D-MaxI(EURO4)_06_2026)
Photos non contractuelles

www.equip-raid.fr

EQUIPEMENTS POUR ISUZU D-MAX I (EURO 4)

Référence : WBK4032
Prix : 108,00 € TTC/Kit

ECLAIRAGE



OPTIQUE GAUCHE H7 POUR ISUZU D-MAX

Electrique - A partir de 2007

Informations Techniques :

Pour : - ISUZU D-MAX 2,5 et 3,0TD 04- TFS6/TFS7/TFS8 (Électrique
- A partir de 2007) Photo non contractuelle.

Références :

Référence : IDM02-63021
Prix : 179,36 € TTC/Pièce



OPTIQUE GAUCHE H4 POUR ISUZU D-MAX

Electrique - A partir de 2007

Informations Techniques :

Pour : - ISUZU D-MAX 2,5 et 3,0TD 04- TFS6/TFS7/TFS8 (Électrique
- A partir de 2007) Photo non contractuelle.

Références :

Référence : IDM02-63311
Prix : 152,70 € TTC/Pièce

EQUIPEMENTS POUR ISUZU D-MAX I (EURO 4)



KIT 2 ANTI BROUILLARDS POUR ISUZU D-MAX

A partir de 2007 - Ronds - Livré complet avec faisceau

Informations Techniques :

Pour : - ISUZU D-MAX 2,5 et 3,0TD 04- TFS6/TFS7/TFS8 (A partir de 2007 - Ronds - Livré complet avec faisceau) Photo non contractuelle.

Références :

Référence : IDM02-69300

Prix : 163,25 € TTC/Kit



FEU ARRIERE GAUCHE FUME POUR ISUZU D-MAX

A partir de 2007 - Modèle L

Informations Techniques :

Pour : - ISUZU D-MAX 2,5 et 3,0TD 04- TFS6/TFS7/TFS8 (A partir de 2007 - Modèle L) Photo non contractuelle.

Références :

Référence : IDM02-70221

Prix : 82,79 € TTC/Pièce



FEU ARRIERE DROIT FUME POUR ISUZU D-MAX

A partir de 2007 - Modèle L

Informations Techniques :

Pour : - ISUZU D-MAX 2,5 et 3,0TD 04- TFS6/TFS7/TFS8 (A partir de 2007 - Modèle L) Photo non contractuelle.

Références :

Référence : IDM02-70222

Prix : 82,79 € TTC/Pièce



FEU ARRIERE GAUCHE CLAIR POUR ISUZU D-MAX

A partir de 2007 - Modèle LS

Informations Techniques :

Pour : - ISUZU D-MAX 2,5 et 3,0TD 04- TFS6/TFS7/TFS8 (A partir de 2007 - Modèle LS) Photo non contractuelle.

Références :

Référence : IDM02-70811

Prix : 82,45 € TTC/Pièce

EQUIPEMENTS POUR ISUZU D-MAX I (EURO 4)



FEU ARRIERE DROIT CLAIR POUR ISUZU D-MAX

A partir de 2007 - Modèle LS

Informations Techniques :

Pour : - ISUZU D-MAX 2,5 et 3,0TD 04- TFS6/TFS7/TFS8 (A partir de 2007 - Modèle LS) Photo non contractuelle.

Références :

Référence : **IDM02-70812**

Prix : **82,45 € TTC/Pièce**

EMBRAYAGE



KIT EMBRAYAGE COMPLET D'ORIGINE POUR ISUZU D-MAX

Informations Techniques :

Pour : - ISUZU D-MAX 2,5 et 3,0TD 04- TFS6/TFS7/TFS8 (Tous - Diamètre 250mm - 24 cannelures)

Références :

Référence : **MCK-1101A**

Prix : **373,31 € TTC/Kit**



KIT EMBRAYAGE RENFORCE XTREME OUTBACK +35% 460NM POUR ISUZU D-MAX 3L A PARTIR DE 03/07

Disque d'embrayage renforcée avec revêtement organique et mécanisme renforcé (avec une pression supérieure). La pédale d'embrayage peut éventuellement devenir sensiblement plus dure (augmentation de tenue 25 %) Utilisation Idéale pour tracter les remorques ou fonctionnement avec une charge spéciale, loisirs, dunes kit complet : Disque d'embrayage mécanisme butée roulement kit adapté pour les véhicules suivants : ISUZU D-MAX 3L à partir de 03/2007 dimensions...

Références :

Référence : **KIZ28006-1A**

Prix : **813,00 € TTC/Kit**

EQUIPEMENT INTÉRIEUR & EXTÉRIEUR

EQUIPEMENTS POUR ISUZU D-MAX I (EURO 4)

PLATEAU COULISSANT BENNE



PLATEAU COULISSANT LONGUEUR AJUSTABLE POUR BENNE DE PICKUP DOUBLE/EXTRA/SIMPLE CABINE CHARGE MAXI 600KG

plateau coulissant s'adaptant à tous les modèles de pick up simple / double ou extra cabine Caractéristiques : Chargement accessible sans monter dans la benne grâce au plateau coulissant Possède un rebord en acier avec points d'ancrage permettant de sécuriser le contenu Sol résistant Peut se bloquer dans plusieurs positions pour une utilisation optimale Livré dans une longueur de 1443mm (double cabine standard) et peut être déployé jusqu'à une longueur de 1843mm Couleur : noir ...

Références :

Référence : **BEDSLIDE6**
Prix : **1 690,00 € TTC/Pièce**



PLATEAU COULISSANT CARGOGLIDE DECKED POUR PICK UP EXTRA CABINE 1720 X 1046 MM OUVERTURE 75%

Le Cargoglide 3e génération est là! Pensé pour être plus ergonomique et avec un meilleur accès au chargement que la version précédente, le Cargoglide Decked est aussi plus léger de 20% grâce notamment à une fonte notable de la hauteur du plateau. Ainsi vous gagnerez en volume utile tout en économisant du carburant et, bien sûr, sans perte de capacité de charge. Facile à installer car livré déjà préassemblé, le cargo glide est conçu en contreplaqué de 1.9cm de type marin revêtu d'une couche...

Informations Techniques :

Longueur totale : 1720 mm Largeur totale : 1046 mm Largeur de la zone utilisable : 960 mm Poids: 59 kg Charge utile: 680 kg Extension d'ouverture : 75% de la longueur du cargoglide Note importante concernant la charge utile : lorsqu'un DCG1500 est installé sur un système de double plancher avec tiroir DECKED, la charge utile du plateau coulissant reste de 454 kg. Ce détail est clairement indiqué dans les instructions et sur un autocollant situé sur le support de montage du CargoGlide

Références :

Référence : **DCG1500-6841**
Prix : **2 390,00 € TTC/Pièce**

EQUIPEMENTS POUR ISUZU D-MAX I (EURO 4)



PLATEAU COULISSANT CARGOGLIDE DECKED POUR PICK UP EXTRA CABINE 1720 X 1046 MM OUVERTURE 100%

Le Cargoglide 2e génération est là ! Pensé pour être plus ergonomique et avec un meilleur accès au chargement que la version précédente, le Cargoglide Decked est aussi plus léger de 20% grâce notamment à une fonte notable de la hauteur du plateau. Ainsi vous gagnerez en volume utile tout en économisant du carburant et, bien sûr, sans perte de capacité de charge. Facile à installer car livré déjà préassemblé, le cargo glide est conçu en contreplaqué de 1.9cm de type marin revêtu d'une couche...

Informations Techniques :

Longueur totale : 1737 mm Largeur totale : 1046 mm Largeur de la zone utilisable : 960 mm Poids : 116 kg Charge utile : 454 kg extension d'ouverture : 100% de la longueur du cargoglide

Références :

Référence : DCG1000XL-6841
Prix : 3 650,00 € TTC/Pièce

MARCHEPIED



MARCHE PIEDS INOX POUR ISUZU D-MAX DOUBLE ET XTRA CABINE A PARTIR DE 2004

Marche-pieds inox (écartement réglable)

Informations Techniques :

Pour ISUZU D-MAX Double et extra cabine à partir de 2004.

Références :

Référence : P197IX
Prix : 692,00 € TTC/Paire



MARCHE PIEDS (TUBES) EN INOX POUR ISUZU D- MAX 2012+

Le tube marche pied est réalisé en inox et ajoutera une touche d'esthétisme à votre véhicule. Il est doté de plaques anti-dérapantes et ses embouts sont en inox.

Références :

Référence : DSP314
Prix : 2 160,00 € TTC/Pièce

VÉRIN DE HAYON OU DE CAPOT

EQUIPEMENTS POUR ISUZU D-MAX I (EURO 4)



VERIN DE HAYON POUR ISUZU D-MAX DE 2007 A 2021

La meilleure façon d'abaisser le hayon Le vérin EZDown est le meilleur système pour abaisser votre hayon de pick-up en tout sécurité. Au lieu de s'ouvrir d'un « coup sec », votre hayon descendra lentement. Le système de vérin EZDown vous permet de garder les mains libres, d'amortir l'impact et de ralentir considérablement la vitesse d'ouverture. Détails sur le produit Le EZDown utilise de l'huile pour vérin Stabilus afin de fournir une plus grande facilité dans l'abaissement du hayon de...

Références :

Référence : ED0450

Prix : **92,00 € TTC/Pièce**

CONSOLES & SUPPORT INSTRUMENT



CONSOLE DE TOIT LONGITUDINALE ARB POUR ISUZU D-MAX DOUBLE CABINE A PARTIR DE 2002

Pour finaliser l'aménagement intérieur de votre 4x4, utilisez les consoles de plafond ARB Caractéristiques des consoles longitudinales : Fabriquées en ABS renforcé aux formes exactes du véhicule avec un joint en caoutchouc. Lumière LED pour les places arrières (sauf modèle simple cab ou châssis cabine) Emplacement CB ou poste format ISO Coloration dans la masse stabilisée aux UV Rangement situé au milieu de la console Lumières LED côté conducteur ou passager Support pour maintenir le...

Informations Techniques :

véhicule : ISUZU D-MAX Double cabine.

Références :

Référence : BRCR003

Prix : **465,00 € TTC/Pièce**

ROLL BAR



ROLL BAR INOX DOUBLE TUBES Ø 76MM POUR ISUZU D-MAX DE 2003 A 2011

Roll bar inox double tubes Ø 76mm pour Isuzu D-Max de 2003 à 2011

Références :

Référence : RLSS2197IX

Prix : **895,00 € TTC/Pièce**

EQUIPEMENTS POUR ISUZU D-MAX I (EURO 4)



ROLL BAR INOX DOUBLE TUBES Ø 76MM POUR ISUZU D-MAX DE 2003 A 2011

Roll bar inox double tubes Ø 76mm avec marquage « D-MAX » sur la barre latérale Pour Isuzu D-Max de 2003 à 2011

Références :

Référence : RLSSK2197IX

Prix : 969,00 € TTC/Pièce



ROLL BAR INOX TRIPLE TUBES Ø 76MM POUR ISUZU D-MAX DE 2004 A 2011

Roll bar inox triples tubes Ø 76mm avec marquage « D-MAX » sur la barre latérale Pour Isuzu D-Max de 2004 à 2011

Références :

Référence : RLSSK3197IX

Prix : 1 334,00 € TTC/Pièce



ROLL BAR INOX TRIPLE TUBE Ø 76MM POUR ISUZU DMAX DE 2003 A 2011

Roll bar inox – Triple tube - Ø 76MM Couleur: inox

Références :

Référence : RLSS3197IX

Prix : 1 334,00 € TTC/Pièce



ROLL BAR INOX DOUBLE TUBE Ø 63MM POUR ISUZU D-MAX DE 2003 A 2011

Roll bar inox – Double tube - Ø 63 MM Couleur: inox

Références :

Référence : RLL2197IX

Prix : 1 052,00 € TTC/Pièce

COUVRE BENNE

EQUIPEMENTS POUR ISUZU D-MAX I (EURO 4)



TONNEAU COVER EN ALUMINIUM EXTRA CAB POUR MITSUBISHI L200 ET ISUZU D-MAX

TONNEAU COVER EN ALUMINIUM EXTRA CAB POUR MITSUBISHI L200 ET ISUZU D-MAX TONNEAU COVER ALUMINIUM UPSTONE - Nouveau système de fixation SANS PERCAGES, - Système de sécurisation de la porte de benne SANS PERCAGE. - Montage/démontage facile pour l'utilisateur final afin de charger les objets encombrants. - Suppression de la "plaque avant", ce tonneau cover devient l'unique modèle Aluminium du marché couvrant l'intégralité de la benne. - Nouvelle serrure avec pad ABS intégré au profil...

Références :

Référence : EVOS391S
Prix : **2 260,00 € TTC/Pièce**

FRANCHISSEMENT & OUTILLAGE

BLOCAGES DE DIFFÉRENTIEL



ELocker

KIT BLOCAGE DE DIFFERENTIEL ELOCKER ARRIERE 100% ELECTRIQUE AVEC ROULEMENTS

BLOCAGE DE DIFFERENTIEL ELOCKER 100% ELECTRIQUE ARRIEREKIT AVEC ROULEMENTS Véhicules : ISUZU DMAX 4X4 TFS85 A PARTIR DE 2008-12/2019 Nombre de Cannelures : 26 Proposés depuis peu par les fabricants Harrop et Eaton, les blocages de différentiels électromagnétiques ELockers sont désormais disponibles en France. Terrain Tamer va distribuer le blocage de différentiel « Elocker », à la fois très innovant et extrêmement performant. Outre leur très haute qualité de fabrication et leur...

Références :

Référence : A11559-18TT
Prix : **2 563,00 € TTC/Kit**



ELocker

KIT BLOCAGE DE DIFFERENTIEL ELOCKER AVANT 100% ELECTRIQUE AVEC ROULEMENTS

BLOCAGE DE DIFFERENTIEL ELOCKER 100% ELECTRIQUE AVANTKIT AVEC ROULEMENTS Véhicules : ISUZU DMAX 4X4 TFS85 A PARTIR DE 2008-12/2019 Nombre de Cannelures : 17 Proposés depuis peu par les fabricants Harrop et Eaton, les blocages de différentiels électromagnétiques ELockers sont désormais disponibles en France. Terrain Tamer va distribuer le blocage de différentiel « Elocker », à la fois très innovant et extrêmement performant. Outre leur très haute qualité de fabrication et leur...

Références :

Référence : A11556-11TT

EQUIPEMENTS POUR ISUZU D-MAX I (EURO 4)

Prix : 2 502,00 € TTC/Kit

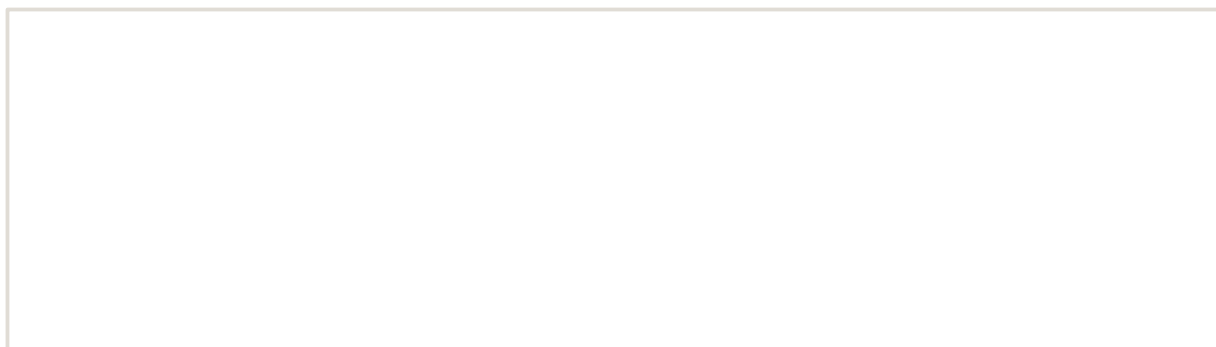

EQUIPEMENTS POUR ISUZU D-MAX I (EURO 4)



ELocker

KIT BLOCAGE DE DIFFERENTIEL ELOCKER AVANT 100% ELECTRIQUE AVEC ROULEMENTS

BLOCAGE DE DIFFERENTIEL ELOCKER 100% ELECTRIQUE AVANT Véhicules : ISUZU DMAX 4X4 TFS85 A PARTIR DE 2008-12/2019 Nombre de Cannelures : 17 Proposés depuis peu par les fabricants Harrop et Eaton, les blocages de différentiels électromagnétiques ELockers sont désormais disponibles en France. Terrain Tamer va distribuer le blocage de différentiel « Elocker », à la fois très innovant et extrêmement performant. Outre leur très haute qualité de fabrication et leur conception à 4 ...

Références :

Référence : A11556

Prix : 2 424,00 € TTC/Pièce



ELocker

BLOCAGE DE DIFFERENTIEL ELOCKER ARRIERE 100% ELECTRIQUE

BLOCAGE DE DIFFERENTIEL ELOCKER 100% ELECTRIQUE ARRIERE Véhicules : ISUZU DMAX 4X4 TFS85 A PARTIR DE 2008-12/2019 Nombre de Cannelures : 26 Proposés depuis peu par les fabricants Harrop et Eaton, les blocages de différentiels électromagnétiques ELockers sont désormais disponibles en France. Terrain Tamer va distribuer le blocage de différentiel « Elocker », à la fois très innovant et extrêmement performant. Outre leur très haute qualité de fabrication et leur conception à 4 ...

Références :

Référence : A11559

Prix : 2 424,00 € TTC/Pièce



BLOCAGE DE DIFFERENTIEL AVANT AIR LOCKER POUR ISUZU D-MAX (vendu sans compresseur)

Blocage ARB pour Isuzu D-Max à partir de 06/ 12 D-Max 03 - 05/12 LE BLOCAGE ARB COMPREND : (livré sans compresseur) le différentiel, la tuyauterie, les raccords, la notice de montage, les instructions d'utilisation et la liste des pièces détachées. Quand un véhicule prend un virage, la roue extérieure parcourt une plus grande distance que la roue intérieure, elle doit donc tourner plus vite. Sur tous les véhicules, c'est le différentiel placé entre les...

Informations Techniques :

Certaines constructions entre décembre 1996 et mai 1998 utilisaient un autre modèle de pont avec des boulons de couronne différents. Il peut être remplacé par des modèles pont antérieurs ou ultérieurs ayant le même ratio pour l'installation du Air Locker.

Références :

Référence : RD203

Prix : 1 200,00 € TTC/Pièce

EQUIPEMENTS POUR ISUZU D-MAX I (EURO 4)



BLOCAGE DE DIFFERENTIEL ARRIERE AIR LOCKER POUR ISUZU D-MAX (vendu sans compresseur)

Blocage ARB arrière pour - Isuzu D-Max 2.5l 06/ 12 -> D-Max 3.0l de 03 - 05/12 Trooper 83 à 93 2,8 TD et V6 - Opel Campo 3.1l 01/97-02 Campo 3.1 l jusqu'à 12/96 Monterey jusqu'à 04/98 LE BLOCAGE ARB COMPREND : (livré sans compresseur) le différentiel, la tuyauterie, les raccords, la notice de montage, les instructions d'utilisation et la liste des pièces détachées. Quand un véhicule prend un virage, la roue extérieure parcourt une plus grande...

Références :

Référence : RD261

Prix : 1 290,00 € TTC/Pièce

INTRAGEST

ACCESSOIRES DIVERS TERRAIN TAMER



PLAQUETTES DE FREIN POUR KIT DE CONVERSION ARRIERE

Ces plaquettes de frein sont adaptées au kit de conversion arrière Terrain Tamer pour Ford Ranger 2012-2022 Isuzu DMax à partir de 2007 Mazda BT 50 à partir de 2011 Mitsubishi L200 1996-2024 Nissan NAVARA D23 NP300 TOYOTA Hilux Vigo et Revo à partir de 2005

Références :

Référence : TTBPDBC

Prix : 130,00 € TTC/Jeu