

EQUIPEMENTS POUR FORD RANGER T6 PXI



*Les références présentées sur ce document ne constituent pas
une liste exhaustive des équipements disponibles pour le FORD RANGER T6 PXI
Il peut y avoir d'autres produits adaptés à ce véhicule.
Voir les conditions de vente sur <https://www.equip-raid.fr/>*

PERFORMANCE & OPTIMISATION

EMBRAYAGE RENFORCÉ



KIT EMBRAYAGE RENFORCE XTREME OUTBACK +30% 830NM AVEC VOLANT MOTEUR POUR FORD RANGER DE 2012 A 2019 2.2L ET 3.2L

Embrayage Ford Ranger 2012+ PX, 273x23x26.0mm, renforcer d'environ 30% motorisation 2.2l et 3.2l inclus volant moteur monomassekit renforcée avec disque d'embrayage avec revêtement organique et de la plaque de pression avec une pression accrue. Pratique quotidienne la pression sur la pédale légèrement augmenté. Idéal pour tracter une remorque, ou pour les véhicules dont la charge est augmenter Contenu du kit : - Disque d'embrayage - Plaque de pression - buté hydraulique - volant moteur...

Informations Techniques :

Références :

Référence : KFD27612-1A

Prix : **2 249,00 € TTC/Kit**



KIT EMBRAYAGE RENFORCE XTREME OUTBACK +30% 830NM POUR FORD RANGER 3.2L ET 2.2L DE 2012 A 2019

Embrayage Ford Ranger 2012+, 273x23x26.0mm, renforcer d'environ 30% motorisation 2.2l et 3.2l Sans volant moteur monomassekit renforcée avec disque d'embrayage avec revêtement organique et de la plaque de pression avec une pression accrue. Pratique quotidienne la pression sur la pédale légèrement augmenté. Idéal pour tracter une remorque, ou pour les véhicules dont la charge est augmenter Contenu du kit : - Disque d'embrayage - Plaque de pression - buté hydraulique - centreur - bague...

Informations Techniques :

Références :

Référence : KFD27412-1A

Prix : **1 479,00 € TTC/Kit**

ECHAPPEMENTS INOX 4X4

EQUIPEMENTS POUR FORD RANGER T6 PXI



LIGNE ECHAPPEMENT SANS SILENCIEUX INOX POUR FORD RANGER DE 2012 A 2015

Spécialiste de l'échappement inox depuis plus de 10 ans, Tecinox étudie, conçoit et fabrique tous les systèmes d'échappement sur mesure et prêt à poser pour les 4x4. Les avantages de la ligne d'échappement Tecinox : Amélioration du rendement des flux de gaz de votre véhicule tout terrain : augmentation du couple moteur. Amélioration de la garde au sol, diminution du poids. Conception INOX : augmente la durée de vie de votre échappement. Ligne d'échappement...

Références :

Référence : FORD100

Prix : **474,00 € TTC/Kit**



ECHAPPEMENT INOX : SORTIE LATERALE, APRES FAP POUR FORD RANGER DE 2016-2017 2.2L-3.2L TDCI

Ca y est, la nouvelle sortie inox latérale et orientable pour Ford Ranger 2016-2017 équipé ADblue. En effet, difficile à voir au premier coup d'œil, mais il y a une différence de longueur, entraxe de boulons et angle de cintrage sur le modèle 2016-17 équipé ADblue. Cette sortie latérale orientable après filtre à particule a été réalisée pour une qualité et résistance optimales (absence garantie de microfissures au cintrage). Elle convient à tous les Ford Ranger 2L2 et 3L2 années 2011 à 2015,...

Références :

Référence : FORD104

Prix : **511,00 € TTC/Pièce**



ECHAPPEMENT INOX : SORTIE LATERALE, APRES FAP, OU APRES TUBE PRIMAIRE(MODELE SANS FAP) POUR FORD RANGER DE 2011-2015 / 2018-2019 2.2L-3.2L TDCI

la sortie inox latérale et orientable pour Ford Ranger 2012-2015 sans ADblue et après 2018. En effet, difficile à voir au premier coup d'œil, mais il y a une différence de longueur, entraxe de boulons et angle de cintrage sur le modèle 2012-15 non équipé ADblue et après 2018. Cette sortie latérale orientable après filtre à particule a été réalisée pour une qualité et résistance optimales (absence garantie de microfissures au cintrage). Elle convient à tous les Ford Ranger 2L2 et...

Références :

Référence : FORD101

Prix : **511,00 € TTC/Pièce**

EQUIPEMENTS POUR FORD RANGER T6 PXI



**ECHAPPEMENT INOX : TUBE REMPLACEMENT
FILTRE A PARTICULE POUR FORD RANGER DE
2011-2015 2.2L-3.2L TDCI**

Références :

Référence : FORD102
Prix : 643,00 € TTC/Pièce



**ECHAPPEMENT INOX : INTERMEDIAIRE AVEC
SILENCIEUX ET TUBE ARRIERE POUR FORD
RANGER DE 2011-2015 2.2L-3.2L TDCI**

Références :

Référence : FORD103
Prix : 1 032,00 € TTC/Pièce



**ECHAPPEMENT INOX : TUBE PRIMAIRE, ENTRE
CATALYSEUR ET INTERMEDIAIRE (MODELE SANS
FAP) POUR FORD RANGER 2011-2015 2.2L-3.2L
TDCI**

Références :

Référence : FORD105
Prix : 334,00 € TTC/Pièce

KIT TURBO & INTERCOOLER

EQUIPEMENTS POUR FORD RANGER T6 PXI



JEU DE DURITES EN SILICONE TERRAIN TAMER POUR INTERCOOLER POUR FORD RANGER 2.2L ET 3.2L DIESEL PX 2012-2022

Les durites d'intercooler jouent un rôle crucial dans le bon fonctionnement du moteur turbo de votre Ford Ranger PX (2012-2022). Elles assurent le transfert de l'air comprimé entre le turbo, l'intercooler et le moteur. Avec le temps, les durites d'origine en caoutchouc peuvent se fissurer, se ramollir ou se percer, entraînant une perte de pression de suralimentation et donc une baisse de performance. Les durites en silicone renforcé offrent une meilleure résistance à la chaleur, à la pression...

Informations Techniques :

POUR INTERCOOLER TURBO P5AT

Références :

Référence : **TTIHK03**
Prix : **239,00 € TTC/Pièce**

KIT INTERCOOLER



JEU DE DURITES EN SILICONE TERRAIN TAMER POUR INTERCOOLER POUR FORD RANGER 2.2L DIESEL PX 2012-2022

Les durites d'intercooler jouent un rôle crucial dans le bon fonctionnement du moteur turbo de votre Ford Ranger PX (2012-2022). Elles assurent le transfert de l'air comprimé entre le turbo, l'intercooler et le moteur. Avec le temps, les durites d'origine en caoutchouc peuvent se fissurer, se ramollir ou se percer, entraînant une perte de pression de suralimentation et donc une baisse de performance. Les durites en silicone renforcé offrent une meilleure résistance à la chaleur, à la pression...

Informations Techniques :

POUR INTERCOOLER TURBO P4AT

Références :

Référence : **TTIHK02**
Prix : **249,00 € TTC/Pièce**

SNORKELS & ACCESSOIRES

EQUIPEMENTS POUR FORD RANGER T6 PXI



SNORKEL SAFARI FORD RANGER DE 2012 A 2019 3.2L/2.2L XL

Pionniers au début des années 80, les snorkels Safari répondaient à un besoin de la part des offroaders de protéger leur moteur de la poussière et des très nombreux passages à gué rencontrés lors de raids. Sans doute les meilleurs dans les conditions les plus difficiles, les snorkels Safari sont minutieusement conçus, testés et fabriqués pour chaque modèle de 4x4. Les snorkels Safari sont choisis dans le monde entier. Les snorkels Safari sont fabriqués dans les matières les plus robustes: un...

Références :

Référence : SS982HF
Prix : **420,00 € TTC/Pièce**



SNORKEL BRAVO POUR FORD RANGER A PARTIR DE 2011 PXI PXII ET PXIII 2.2 3.2

pour FORD RANGER PX A PARTIR DE 2011 montage à droite kit SFR9 pour Ford Ranger PX compatible 2.2 et 3.2 2011-2018 Avec cette version, il ne sera pas nécessaire de percer l'aileron du véhicule, car le snorkel sera installé en utilisant l'ouverture d'origine de celui-ci. Fabriqué en polyéthylène et en une seule pièce par moulage par rotation, d'une grande épaisseur offrant une haute résistance et durabilité. Matériau LLDPE 8446.21 ExxonMobil™, d'une densité de 0,936 g/cm³, selon le...

Références :

Référence : SFR9
Prix : **478,00 € TTC/Kit**

SUSPENSION & REHAUSSE

KIT COMPLET SUSPENSION

EQUIPEMENTS POUR FORD RANGER T6 PXI



KIT DE SUSPENSION OME NITROCHARGER PLUS REHAUSSE +40/50MM TARAGE MEDIUM POUR FORD RANGER DE 2012 A 2018

Kit Suspension OME Nitro+ – Ford Ranger PXII (2012–2018) Tarage Medium – Réhausse +40 / +50 mm Kit suspension complet OME – Ranger PX2 – Charge occasionnelle jusqu'à 300 kg Améliorez les capacités de votre Ford Ranger PXII (de 2012 à 2018) avec ce kit de suspension complet OME Nitro+, spécialement conçu pour offrir une meilleure garde au sol, un confort de conduite amélioré et une meilleure stabilité, que ce soit en ville, sur piste ou en tout-terrain. Ce kit taré en medium est prévu pour...

Informations Techniques :

Composition du kit suspension OME – Ford Ranger PX2 Amortisseurs avant : OME Nitrocharger Plus 93019 Ressorts avant : OME 4013, montés en combiné avec les amortisseurs pour une réponse homogène et progressive Amortisseurs arrière : OME Nitrocharger Plus 63023 Lames de ressort arrière : OME EL126R – tarage medium (jusqu'à 300 kg occasionnels) Accessoires inclus : Silent-blocs renforcés Brides de lames Kits de montage spécifiques au Ranger PX2

Références :

Référence : **KITOME15**
Prix : **2 190,00 € TTC/Kit**



KIT DE SUSPENSION OME NITRO+ REHAUSSE +40/50MM TARAGE +300KG POUR FORD RANGER DE 2012 A 2018

Kit Suspension OME Nitro+ – Ford Ranger PXII (2012–2018) Charge constante 300 kg – Réhausse +40 / +50 mm Ce kit de suspension complet OME Nitro+, conçu pour le Ford Ranger PXII (2012 à 2018), est destiné aux véhicules qui transportent régulièrement une charge importante à l'arrière, jusqu'à 300 kg en permanence. Il améliore la stabilité, la tenue de route, et offre une réhausse de +40 à +50 mm, tout en préservant le confort de conduite au quotidien. Élaboré par Equip'Raid selon les...

Informations Techniques :

Composition du kit suspension OME – Ranger PX2 (tarage 300 kg constant) Amortisseurs avant : OME Nitrocharger Plus 93020 Ressorts avant : OME 4013, montés en combiné avec les amortisseurs pour une réponse progressive et homogène Amortisseurs arrière : OME Nitrocharger Plus 63101 Lames de ressort arrière : OME EL127R – tarage constant 300 kg Accessoires fournis : Silent-blocs spécifiques Brides de lames Kits de montage complets pour Ranger PXII

Références :

Référence : **KITOME16**
Prix : **2 405,00 € TTC/Kit**

EQUIPEMENTS POUR FORD RANGER T6 PXI



KIT DE SUSPENSION OME NITRO+ REHAUSSE +40/50MM TARAGE +600KG POUR FORD RANGER DE 2012 A 2018

Kit Suspension OME Nitro+ – Ford Ranger PXII (2012–2018) Charge constante 600 kg – Réhausse +40 / +50 mm Ce kit complet de suspension OME Nitro+ est conçu pour le Ford Ranger PXII (2012 à 2018) utilisé en configuration lourde permanente, avec une charge constante importante à l'arrière. Grâce à un tarage 600 kg, il permet de rouler chargé tout en conservant une assiette stable, une bonne garde au sol et un comportement dynamique maîtrisé. La réhausse moyenne de +40 à +50 mm améliore...

Informations Techniques :

Composition du kit suspension OME – Ranger PX2 (tarage 600 kg constant) Amortisseurs avant : OME Nitrocharger Plus 93020 Ressorts avant : OME 4013, assemblés en combiné avec les amortisseurs pour une réponse harmonieuse Amortisseurs arrière : OME Nitrocharger Plus 63102 Lames de ressort arrière : OME EL128R – tarage constant 600 kg Accessoires fournis : Silent-blocs renforcés Brides de lames Kits de montage spécifiques pour Ford Ranger PXII

Références :

Référence : **KITOME17**
Prix : **2 543,00 € TTC/Kit**



KIT DE SUSPENSION OME BP51 REHAUSSE +40/50MM TARAGE MEDIUM POUR FORD RANGER DE 2012 A 2018

kit comprenant : Combi BP51 AV Lames+Amort BP51+Brides+Silent-blocs AR - Tarage AV indifférent / AR MEDIUM REHAUSSE +4/5CM

Références :

Référence : **KITOME18**
Prix : **5 851,00 € TTC/Kit**



KIT DE SUSPENSION OME BP51 REHAUSSE +40/50MM TARAGE +300KG POUR FORD RANGER DE 2012 A 2018

kit comprenant : Combi BP51 AV Lames+Amort BP51+Brides+Silent-blocs AR - Tarage AV indifférent / AR 300kg REHAUSSE +4/5CM

Références :

Référence : **KITOME19**
Prix : **6 084,00 € TTC/Kit**

EQUIPEMENTS POUR FORD RANGER T6 PXI



KIT DE SUSPENSION OME BP51 REHAUSSE +40/50MM TARAGE +600KG POUR FORD RANGER DE 2012 A 2018

kit comprenant : Combi BP51 AV Lames+Amort BP51+Brides+Silent-blocs AR - Tarage AV indifférent / AR 600kg REHAUSSE +4/5CM

Références :

Référence : KITOME20
Prix : **6 292,00 € TTC/Kit**



KIT DE SUSPENSION TERRAIN TAMER AVEC AMORTISSEUR PRO SHOCK REHAUSSE +40/50MM POUR FORD RANGER PX DE 2012 A 2018

Kit complet de suspension Terrain Tamer pour Ford Ranger PX de 2012 à 2018. Depuis 1969 TERRAIN TAMER développe et fabrique des pièces avec une seule idée en tête : celle de vous garantir la plus extrême fiabilité. Pendant plus de 50 ans, nous avons conçu, fabriqué, et testés des pièces qui permettent aux conducteurs de circuler dans des environnements extrêmement difficiles en toute sérénité. * Pour nos kits avec amortisseurs à bonbonnes séparées PRO SHOCK, vous avez le choix entre lames...

Informations Techniques :

Composition kit suspension complet Terrain Tamer pour Ford Ranger PX de 2012 à 2018, ref SK072P: Amortisseurs avant à bonbonnes séparées PRO SHOCK. Ressorts avant : Ressorts hélicoïdaux progressifs ou ressorts «Smart Coil», 3 tarages au choix à définir avec nos équipes (0-50kg, 50-100kg ou 100-150kg). Amortisseurs arrière à bonbonnes séparées PRO SHOCK. Lames de suspension arrière : Lames de suspensions Terrain Tamer classiques, 3 tarages au choix à définir avec nos équipes (0-100kg,...

Références :

Référence : SK072P
Prix : **3 825,88 € TTC/Kit**

EQUIPEMENTS POUR FORD RANGER T6 PXI

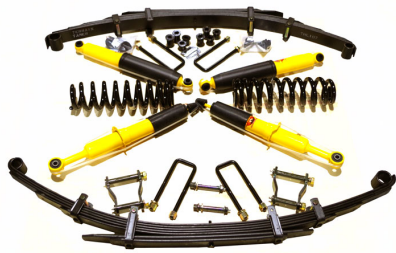

KIT DE SUSPENSION TERRAIN TAMER REHAUSSE +40/50MM POUR FORD RANGER PX DE 2012 A 2018

Kit complet de suspension Terrain Tamer pour Ford Ranger PX de 2012 à 2018. Depuis 1969 TERRAIN TAMER développe et fabrique des pièces avec une seule idée en tête : celle de vous garantir la plus extrême fiabilité. Pendant plus de 50 ans, nous avons conçu, fabriqué, et testés des pièces qui permettent aux conducteurs de circuler dans des environnements extrêmement difficiles en toute sérénité.

----- Pourquoi choisir un kit suspension Terrain Tamer pour...

Informations Techniques :

Composition kit suspension complet Terrain Tamer pour Ford Ranger PX de 2012 à 2018, ref SK072 : Amortisseurs avant : TGS (amortisseurs grande capacité) Ressorts avant : Ressorts hélicoïdaux progressifs ou ressorts « Smart Coil », 3 tarages au choix à définir avec nos équipes (0-50kg, 50-100kg ou 100-150kg). Amortisseurs arrière : TGS (amortisseurs grande capacité). Lames de suspension arrière : Lames de suspensions Terrain Tamer classiques, 3 tarages au choix à définir avec nos équipes...

Références :

Référence : SK072

Prix : 2 140,00 € TTC/Kit

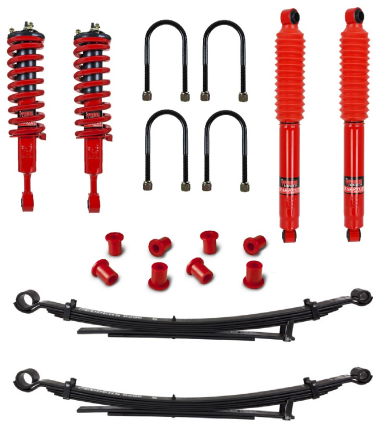

KIT DE SUSPENSION PEDDERS EZIFIT REHAUSSE +25MM TARAGE CONFORT POUR FORD RANGER DE 2012 A 2018

Kit suspensions Pedders Ford Ranger de 2012 à 2018 Le leader australien de la suspension 4x4 arrive en France. Pedders créée en 1950 conçoit et fabrique une gamme très complète de suspensions renforcées pour une grande majorité de véhicules 4x4 baptisée TrakRyder. Performance et robustesse sont les mots d'ordres de ce géant Australien afin de proposer LES meilleurs produits du marché. 60 ans de recherche et développement ont été nécessaires, une écoute particulière des demandes faites par leurs...

Références :

Référence : KITPEDEZ9

Prix : 1 790,00 € TTC/Kit

EQUIPEMENTS POUR FORD RANGER T6 PXI

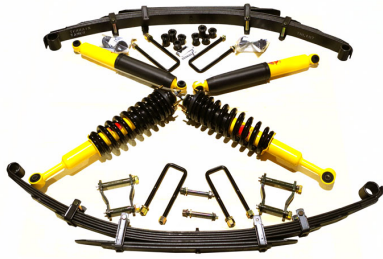

KIT DE SUSPENSION COMBINÉ ASSEMBLÉ TERRAIN TAMER REHAUSSE +40/50MM POUR FORD RANGER PX DE 2012 A 2018

Kit complet de suspension Terrain Tamer pour Ford Ranger PX de 2012 à 2018. Depuis 1969 TERRAIN TAMER développe et fabrique des pièces avec une seule idée en tête : celle de vous garantir la plus extrême fiabilité. Pendant plus de 50 ans, nous avons conçu, fabriqué, et testés des pièces qui permettent aux conducteurs de circuler dans des environnements extrêmement difficiles en toute sérénité.

----- Pourquoi choisir un kit suspension Terrain Tamer pour...

Informations Techniques :

Composition kit suspension complet Terrain Tamer pour Ford Ranger PX de 2012 à 2018, ref SK072A: Amortisseurs avant TGS (amortisseurs grande capacité) et Ressorts avant hélicoïdaux progressifs ou «Smart Coil», montés en combiné avec coupelle intégrées, 3 tarages au choix à définir avec nos équipes (0-50kg, 50-100kg ou 100-150kg). Amortisseurs arrière : TGS (amortisseurs grande capacité) Lames de suspension arrière : Lames de suspensions Terrain Tamer classiques, 3 tarages au choix à définir...

Références :

Référence : SK072A
Prix : 2 420,00 € TTC/Kit



KIT DE SUSPENSION TERRAIN TAMER AVEC LAMES PARABOLIQUES +0-400KG REHAUSSE +40/50MM POUR FORD RANGER PX 2012 A 2018

Kit complet de suspension Terrain Tamer pour Ford Ranger PX de 2012 à 2018. Depuis 1969 TERRAIN TAMER développe et fabrique des pièces avec une seule idée en tête : celle de vous garantir la plus extrême fiabilité. Pendant plus de 50 ans, nous avons conçu, fabriqué, et testés des pièces qui permettent aux conducteurs de circuler dans des environnements extrêmement difficiles en toute sérénité.

----- Pourquoi choisir un kit suspension Terrain Tamer pour...

Informations Techniques :

Composition kit suspension complet Terrain Tamer pour Ford Ranger PX de 2012 à 2018, ref SK072-P400: Amortisseurs avant : TGS (amortisseurs grande capacité) Ressorts avant : Ressorts hélicoïdaux progressifs ou ressorts «Smart Coil», 3 tarages au choix à définir avec nos équipes (0-50kg, 50-100kg ou 100-150kg). Amortisseurs arrière : TGS (amortisseurs grande capacité) Lames de suspension arrière : Lames de suspensions Terrain Tamer parabolique pour charge évolutive 0 à 400kg. Accessoires...

Références :

Référence : SK072-P400
Prix : 2 440,00 € TTC/Kit

EQUIPEMENTS POUR FORD RANGER T6 PXI

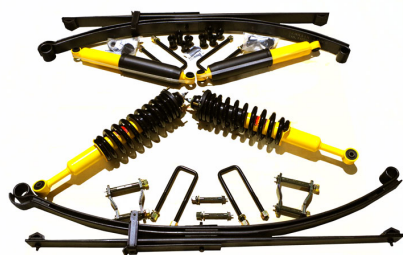

**KIT DE SUSPENSION TERRAIN TAMER AVEC
LAMES PARABOLIQUES 400-700KG REHAUSSE
+40/50MM POUR FORD RANGER PX DE 2012 A 2018**

Kit complet de suspension Terrain Tamer pour Ford Ranger PX de 2012 à 2018. Depuis 1969 TERRAIN TAMER développe et fabrique des pièces avec une seule idée en tête : celle de vous garantir la plus extrême fiabilité. Pendant plus de 50 ans, nous avons conçu, fabriqué, et testés des pièces qui permettent aux conducteurs de circuler dans des environnements extrêmement difficiles en toute sérénité.

----- Pourquoi choisir un kit suspension Terrain Tamer pour...

Informations Techniques :

Composition kit suspension complet Terrain Tamer pour Ford Ranger PX de 2012 à 2018, ref SK072-P700: Amortisseurs avant : TGS (amortisseurs grande capacité) Ressorts avant : Ressorts hélicoïdaux progressifs ou ressorts « Smart Coil », 3 tarages au choix à définir avec nos équipes (0-50kg, 50-100kg ou 100-150kg). Amortisseurs arrière : TGS (amortisseurs grande capacité) Lames de suspension arrière : Lames de suspensions Terrain Tamer parabolique pour charge évolutive 400 à 700kg. Accessoires...

Références :

Référence : SK072-P700
Prix : **2 540,00 € TTC/Kit**

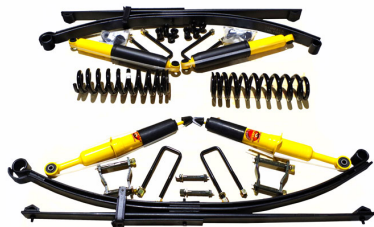

**KIT DE SUSPENSION TERRAIN TAMER AVEC
LAMES PARABOLIQUES 700-850KG REHAUSSE
+40/50MM POUR FORD RANGER PX DE 2012 A 2018**

Kit complet de suspension Terrain Tamer pour Ford Ranger PX de 2012 à 2018. Depuis 1969 TERRAIN TAMER développe et fabrique des pièces avec une seule idée en tête : celle de vous garantir la plus extrême fiabilité. Pendant plus de 50 ans, nous avons conçu, fabriqué, et testés des pièces qui permettent aux conducteurs de circuler dans des environnements extrêmement difficiles en toute sérénité.

----- Pourquoi choisir un kit suspension Terrain Tamer pour...

Informations Techniques :

Composition kit suspension complet Terrain Tamer pour Ford Ranger PX de 2012 à 2018, ref SK072-P850: Amortisseurs avant : TGS (amortisseurs grande capacité) Ressorts avant : Ressorts hélicoïdaux progressifs ou ressorts « Smart Coil », 3 tarages au choix à définir avec nos équipes (0-50kg, 50-100kg ou 100-150kg). Amortisseurs arrière : TGS (amortisseurs grande capacité) Lames de suspension arrière : Lames de suspensions Terrain Tamer parabolique pour charge évolutive 700 à 850kg. Accessoires...

Références :

Référence : SK072-P850
Prix : **2 940,00 € TTC/Kit**

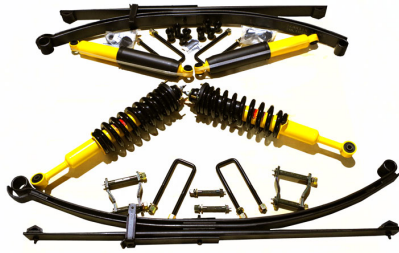

**KIT DE SUSPENSION COMBINÉ ASSEMBLÉ
TERRAIN TAMER REHAUSSE +40/50MM ET LAMES
PARABOLIQUES +0-400KG POUR FORD RANGER
PX DE 2012 A 2018**

Kit complet de suspension Terrain Tamer pour Ford Ranger PX de 2012 à 2018. Depuis 1969 TERRAIN TAMER développe et fabrique des pièces avec une seule idée en tête : celle de vous garantir la plus extrême fiabilité. Pendant plus de 50 ans, nous avons conçu, fabriqué, et testés des pièces qui permettent aux conducteurs de circuler dans des environnements extrêmement difficiles en toute sérénité.

----- Pourquoi choisir un kit suspension Terrain Tamer pour...

Informations Techniques :

Composition kit suspension complet Terrain Tamer pour Ford Ranger PX de 2012 à 2018, ref SK072A-P400: Amortisseurs avant TGS (amortisseurs grande capacité) et Ressorts avant hélicoïdaux progressifs ou «Smart Coil», montés en combiné avec coupelle intégrées, 3 tarages au choix à définir avec nos équipes (0-50kg,50-100kg ou 100-150kg). Amortisseurs arrière : TGS (amortisseurs grande capacité) Lames de suspension arrière : Lames de suspensions Terrain Tamer parabolique pour charge évolutive 0...

Références :

Référence : SK072A-P400
Prix : **2 720,00 € TTC/Kit**

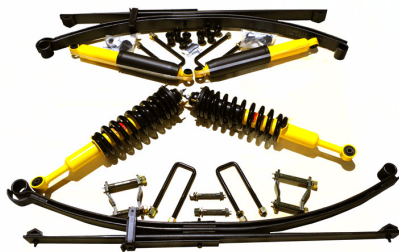

**KIT DE SUSPENSION COMBINÉ ASSEMBLÉ
TERRAIN TAMER REHAUSSE +40/50MM ET LAMES
PARABOLIQUES +400-700KG POUR FORD
RANGER PX DE 2012 A 2018**

Kit complet de suspension Terrain Tamer pour Ford Ranger PX de 2012 à 2018. Depuis 1969 TERRAIN TAMER développe et fabrique des pièces avec une seule idée en tête : celle de vous garantir la plus extrême fiabilité. Pendant plus de 50 ans, nous avons conçu, fabriqué, et testés des pièces qui permettent aux conducteurs de circuler dans des environnements extrêmement difficiles en toute sérénité.

----- Pourquoi choisir un kit suspension Terrain Tamer pour...

Informations Techniques :

Composition kit suspension complet Terrain Tamer pour Ford Ranger PX de 2012 à 2018, ref SK072A-P700: Amortisseurs avant TGS (amortisseurs grande capacité) et Ressorts avant hélicoïdaux progressifs ou «Smart Coil», montés en combiné avec coupelle intégrées, 3 tarages au choix à définir avec nos équipes (0-50kg,50-100kg ou 100-150kg). Amortisseurs arrière : TGS (amortisseurs grande capacité) Lames de suspension arrière : Lames de suspensions Terrain Tamer parabolique pour charge évolutive...

Références :

Référence : SK072A-P700
Prix : **2 820,00 € TTC/Kit**

EQUIPEMENTS POUR FORD RANGER T6 PXI

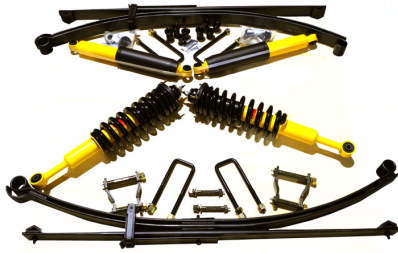

**KIT DE SUSPENSION COMBINÉ ASSEMBLÉ
TERRAIN TAMER REHAUSSE +40/50MM ET LAMES
PARABOLIQUES +700-850KG POUR FORD
RANGER PX DE 2012 A 2018**

Kit complet de suspension Terrain Tamer pour Ford Ranger PX de 2012 à 2018. Depuis 1969 TERRAIN TAMER développe et fabrique des pièces avec une seule idée en tête : celle de vous garantir la plus extrême fiabilité. Pendant plus de 50 ans, nous avons conçu, fabriqué, et testés des pièces qui permettent aux conducteurs de circuler dans des environnements extrêmement difficiles en toute sérénité.

----- Pourquoi choisir un kit suspension Terrain Tamer pour...

Informations Techniques :

Composition kit suspension complet Terrain Tamer pour Ford Ranger PX de 2012 à 2018, ref SK072A-P400: Amortisseurs avant TGS (amortisseurs grande capacité) et Ressorts avant hélicoïdaux progressifs ou «Smart Coil», montés en combiné avec coupelle intégrées, 3 tarages au choix à définir avec nos équipes (0-50kg, 50-100kg ou 100-150kg). Amortisseurs arrière : TGS (amortisseurs grande capacité) Lames de suspension arrière : Lames de suspensions Terrain Tamer parabolique pour charge évolutive...

Références :

Référence : SK072A-P850
Prix : **3 220,00 € TTC/Kit**

AMORTISSEURS



**AMORTISSEUR ARRIERE OME NITRO+ POUR
FORD RANGER PX ET MAZDA BT50**

Amortisseur OME Nitrocharger Plus est un amortisseur avant spécialement conçu pour les véhicules qui affrontent les terrains les plus escarpés. Il offre une amélioration significative par rapport aux amortisseurs d'origine, ...

Informations Techniques :

Fiche technique Corps amortisseur bitube en acier diamètre 58 mm Tige de piston diamètre 18 mm Piston interne diamètre 36 mm Valve sensible à la vitesse adaptée au véhicule Remplissage gaz azote haute pression Peinture jaune spécifique Old Man Emu POUR FORD RANGER PX ET MAZDA BT50

Références :

Référence : 63101
Prix : **160,00 € TTC/Pièce**

EQUIPEMENTS POUR FORD RANGER T6 PXI



AMORTISSEUR AVANT OME NITROCHARGER + POUR FORD RANGER PX ET MAZDA BT50

Amortisseur OME Nitrocharger Plus - TARAGE MEDIUM - Montage Avec Ressort progressif Améliorez la suspension de votre 4x4 avec l'amortisseur Nitrocharger Plus de Old Man Emu. Conçu pour une rehausse de +20 à 50 mm, il est compatible uniquement avec les ressorts progressifs OME. Réglable selon les accessoires montés sur le véhicule, il garantit un excellent confort, une meilleure stabilité et une grande durabilité en usage route et tout-terrain. Corps en acier bitube, valve sensible à...

Informations Techniques :

Caractéristiques principales Rehausse +20 à 50 mm adaptée aux suspensions surélevées Fonctionne uniquement avec les ressorts progressifs OME Réglage de la hauteur d'appui sur 5 positions selon la configuration du 4x4 Montage des combiné ressort/amortisseur possible uniquement avec les ressorts OME série 3000 et 4000 Réglages selon les équipements montés sur le véhicule Sans parechocs ni accessoire : montage direct Avec parechocs aluminium : cale de 5 mm orientée vers le...

Références :

Référence : 93019
Prix : 256,00 € TTC/Pièce



AMORTISSEUR AVANT OME NITROCHARGER + HD POUR FORD RANGER PX ET MAZDA BT50 AVEC PARE BUFFLE

Amortisseur OME Nitrocharger Plus - TARAGE HEAVY DUTY - Montage Avec Ressort progressif Améliorez la suspension de votre 4x4 avec l'amortisseur Nitrocharger Plus de Old Man Emu. Conçu pour une rehausse de +20 à 50 mm, il est compatible uniquement avec les ressorts progressifs OME. Réglable selon les accessoires montés sur le véhicule, il garantit un excellent confort, une meilleure stabilité et une grande durabilité en usage route et tout-terrain. Corps en acier bitube, valve sensible...

Informations Techniques :

Caractéristiques principales Rehausse +20 à 50 mm adaptée aux suspensions surélevées Fonctionne uniquement avec les ressorts progressifs OME Réglage de la hauteur d'appui sur 5 positions selon la configuration du 4x4 Montage des combiné ressort/amortisseur possible uniquement avec les ressorts OME série 3000 et 4000 Réglages selon les équipements montés sur le véhicule Sans parechocs ni accessoire : montage direct Avec parechocs aluminium : cale de 5 mm orientée vers le...

Références :

Référence : 93020
Prix : 256,00 € TTC/Pièce

EQUIPEMENTS POUR FORD RANGER T6 PXI



AMORTISSEUR ARRIERE OME NITRO+ HD POUR FORD RANGER PX, PJ ET MAZDA BT50

Amortisseur OME Nitrocharger Plus est un amortisseur avant spécialement conçu pour les véhicules qui affrontent les terrains les plus escarpés. Il offre une amélioration significative par rapport aux amortisseurs d'origine, tant en termes de confort que de tenue de route, même dans les conditions les plus sévères. Destiné aux professionnels travaillant sur terrains accidentés comme aux passionnés de raid, il garantit robustesse, stabilité et longévité. Son design innovant permet une conduite...

Informations Techniques :

*Fiche technique Corps amortisseur bitube en acier diamètre 58 mm
Tige de piston diamètre 18 mm Piston interne diamètre 36 mm Valve sensible à la vitesse adaptée au véhicule Remplissage gaz azote haute pression Peinture jaune spécifique Old Man Emu POUR FORD RANGER PX, PJ ET MAZDA BT50*

Références :

Référence : 63102
Prix : **160,00 € TTC/Pièce**



AMORTISSEURS TERRAIN TAMER A BONBONNE PRO SHOCK ARRIERE POUR FORD RANGER ET MAZDA BT50 (LA PAIRE)

Le fabricant australien d'amortisseurs spéciaux Terrain Tamer lance une nouvelle gamme d'amortisseurs pour un usage tout-terrain sous la dénomination "Pro". Ceux-ci s'adaptent en lieu et place des amortisseurs d'origine en apportant des performances supérieures, notamment sur la capacité de réglage manuel. Comme les autres amortisseurs de la marque, la tige est renforcée, l'alésage est majoré et la contenance d'huile accrue. Un réservoir extérieur permet le réglage de fermeté sur 8 positions...

Informations Techniques :

caractéristiques : 8 positions de réglage en compression Bonbonne séparée d'azote Piston en téflon de 46mm Tige de 20mm Corps et bonbonne de 53 mm Système mono-tubulaire Volume d'huile maximale Joint SPI haute résistance fabriqué en Allemagne Compatibles pour les surélévations de +30 à +70mm (selon modèle) Garantie 3 ans / 100 000 km Adapté à tous types d'utilisation Reconditionnables pour les véhicules suivants : 4x4 FORD Ranger...

Références :

Référence : TPS005
Prix : **1 562,00 € TTC/Paire**

EQUIPEMENTS POUR FORD RANGER T6 PXI



AMORTISSEURS TERRAIN TAMER A BONBONNE PRO SHOCK AVANT POUR FORD RANGER ET MAZDA BT50 DE 2012 A 2018 (LA PAIRE)

Le fabricant australien d'amortisseurs spéciaux Terrain Tamer lance une nouvelle gamme d'amortisseurs pour un usage tout-terrain sous la dénomination "Pro". Ceux-ci s'adaptent en lieu et place des amortisseurs d'origine en apportant des performances supérieures, notamment sur la capacité de réglage manuel. Comme les autres amortisseurs de la marque, la tige est renforcée, l'alésage est majoré et la contenance d'huile accrue. Un réservoir extérieur permet le réglage de fermeté sur 8 positions...

Informations Techniques :

caractéristiques : 8 positions de réglage en compression Bonbonne séparée d'azote Piston en téflon de 46mm Tige de 20mm Corps et bonbonne de 53 mm Système mono-tubulaire Volume d'huile maximale Joint SPI haute résistance fabriqué en Allemagne Compatibles pour les surélévations de +30 à +70mm (selon modèle) Garantie 3 ans / 100 000 km Adapté à tous types d'utilisation Reconditionnables pour les véhicules suivants : 4x4 FORD Ranger III 12-...

Références :

Référence : TPS006

Prix : 1 562,00 € TTC/Paire



COMBINE AMORTISSEUR BYPASS A BONBONNE SEPARÉE ET RESSORT AVANT GAUCHE OME BP51 POUR FORD RANGER DE 2012 A 2018

OME Bp 51 amortisseur bypass bonbonne séparée Fruit de 4 années de développement intensif et brevetée, BP-51 amène la technologie course pour une utilisation de tous les jours apportant une performance sans précédent en off road et sur la route. C'est l'union du confort et du contrôle. Ces suspension Nouvelle suspension OME BP-51 (Bypass 51 mm Diamètre interne) Cette nouvelle suspension révolutionnaire est le fruit de 4 années de développement intensif des ingénieurs Old Man Emu....

Références :

Référence : BP5190005L

Prix : 1 414,00 € TTC/Pièce

EQUIPEMENTS POUR FORD RANGER T6 PXI



COMBINE AMORTISSEUR BYPASS A BONBONNE SEPARÉE ET RESSORT AVANT DROIT OME BP51 POUR FORD RANGER DE 2012 A 2018

OME Bp 51 amortisseur bypass bonbonne séparée Fruit de 4 années de développement intensif et brevetée, BP-51 amène la technologie course pour une utilisation de tous les jours apportant une performance sans précédent en off road et sur la route. C'est l'union du confort et du contrôle. Ces suspension Nouvelle suspension OME BP-51 (Bypass 51 mm Diamètre interne) Cette nouvelle suspension révolutionnaire est le fruit de 4 années de développement intensif des ingénieurs Old Man Emu....

Références :

Référence : BP5190005R
Prix : 1 414,00 € TTC/Pièce



AMORTISSEUR ARRIÈRE GAUCHE A BONBONNE SEPARÉE OME BP51 POUR FORD RANGER PX ET MAZDA BT50

OME Bp 51 amortisseur bypass bonbonne séparée Fruit de 4 années de développement intensif et brevetée, BP-51 amène la technologie course pour une utilisation de tous les jours apportant une performance sans précédent en off road et sur la route. C'est l'union du confort et du contrôle. Ces suspension Nouvelle suspension OME BP-51 (Bypass 51 mm Diamètre interne) Cette nouvelle suspension révolutionnaire est le fruit de 4 années de développement intensif des ingénieurs Old Man Emu....

Références :

Référence : BP5160027L
Prix : 923,00 € TTC/Pièce



AMORTISSEUR ARRIÈRE DROIT A BONBONNE SEPARÉE OME BP51 POUR FORD RANGER PX ET MAZDA BT50

OME Bp 51 amortisseur bypass bonbonne séparée Fruit de 4 années de développement intensif et brevetée, BP-51 amène la technologie course pour une utilisation de tous les jours apportant une performance sans précédent en off road et sur la route. C'est l'union du confort et du contrôle. Ces suspension Nouvelle suspension OME BP-51 (Bypass 51 mm Diamètre interne) Cette nouvelle suspension révolutionnaire est le fruit de 4 années de développement intensif des ingénieurs Old Man Emu....

Références :

Référence : BP5160027R
Prix : 923,00 € TTC/Pièce

EQUIPEMENTS POUR FORD RANGER T6 PXI



AMORTISSEUR ARRIÈRE OME NITRO+ POUR MAZDA BT50 / FORD RANGER PX / PJ

Amortisseur OME Nitrocharger Plus est un amortisseur avant spécialement conçu pour les véhicules qui affrontent les terrains les plus escarpés. Il offre une amélioration significative par rapport aux amortisseurs d'origine, tant en termes de confort que de tenue de route, même dans les conditions les plus sévères. Destiné aux professionnels travaillant sur terrains accidentés comme aux passionnés de raid, il garantit robustesse, stabilité et longévité. Son design innovant permet une...

Informations Techniques :

Caractéristiques : Type de construction : Bi-tube en acier Diamètre du corps : 58 mm (2,28 pouces) Diamètre de la tige de piston : 18 mm (0,79 pouce) Valve : Sensibilité à la vitesse, spécifique au véhicule Pressurisation : Gaz nitrogène Couleur / Finition : Peinture jaune OME Fixations : Supérieure et inférieure spécifiques au véhicule Longueur en extension : 24,2 pouces (614 mm) Longueur en compression : 14,6 pouces (370 mm) Silentblocs : Caoutchouc Compatibilité : Adapté aux...

Références :

Référence : **63023**

Prix : **160,00 € TTC/Pièce**



AMORTISSEUR ARRIÈRE GAUCHE BYPASS A BONBONNE SEPARÉE OME BP51 POUR FORD RANGER A PARTIR DE 2015

OME Bp 51 amortisseur bypass bonbonne séparée Fruit de 4 années de développement intensif et brevetée, BP-51 amène la technologie course pour une utilisation de tous les jours apportant une performance sans précédent en off road et sur la route. C'est l'union du confort et du contrôle. Ces suspension Nouvelle suspension OME BP-51 (Bypass 51 mm Diamètre interne) Cette nouvelle suspension révolutionnaire est le fruit de 4 années de développement intensif des ingénieurs Old Man Emu....

Références :

Référence : **BP5160037L**

Prix : **967,00 € TTC/Pièce**

EQUIPEMENTS POUR FORD RANGER T6 PXI



AMORTISSEUR ARRIERE DROIT BYPASS A BONBONNE SEPARÉE OME BP51 POUR FORD RANGER A PARTIR DE 2015

OME Bp 51 amortisseur bypass bonbonne séparée Fruit de 4 années de développement intensif et brevetée, BP-51 amène la technologie course pour une utilisation de tous les jours apportant une performance sans précédent en off road et sur la route. C'est l'union du confort et du contrôle. Ces suspension Nouvelle suspension OME BP-51 (Bypass 51 mm Diamètre interne) Cette nouvelle suspension révolutionnaire est le fruit de 4 années de développement intensif des ingénieurs Old Man Emu....

Références :

Référence : BP5160037R
Prix : **967,00 € TTC/Pièce**



AMORTISSEUR GAZ RENFORCE GRANDE CAPACITE TERRAIN TAMER ARRIERE POUR FORD RANGER PJ PXI PXII PX III

Amortisseur Terrain Tamer série TGS à gaz renforcé grande capacité
Caractéristiques : Piston de 40 mm Tige de 20mm Corps de 60 mm
Système bi-tube Double Soudure ultra résistante Système de clapet multi-niveaux Joint SPI haute résistance fabriqué en Allemagne
Compatibles pour les surélévations de +30 à +70mm (selon modèle)
Garantie 3 ans / 100 000 km (usage privé) Adapté à un usage intensif

Références :

Référence : TGSFRR
Prix : **208,00 € TTC/Pièce**



AMORTISSEUR GAZ RENFORCE GRANDE CAPACITE TERRAIN TAMER AVANT POUR FORD RANGER PXI PXII PXII / MAZDA BT50 (2011 +)

Amortisseur Terrain Tamer série TGS à gaz renforcé grande capacité
Caractéristiques : Piston de 40 mm Tige de 20mm Corps de 60 mm
Système bi-tube Double Soudure ultra résistante Système de clapet multi-niveaux Joint SPI haute résistance fabriqué en Allemagne
Compatibles pour les surélévations de +30 à +70mm (selon modèle)
Garantie 3 ans / 100 000 km (usage privé) Adapté à un usage intensif

Références :

Référence : TGSFR2F
Prix : **208,00 € TTC/Pièce**

EQUIPEMENTS POUR FORD RANGER T6 PXI



COMBINES RESSORTS/AMORTISSEURS AVANT PREMONTES TERRAIN TAMER REHAUSSE +40MM TARAGE +50KG POUR FORD RANGER PXI ET PXII / MAZDA BT50

Les combinés Ressorts / Amortisseurs prémontés sont équipés des amortisseurs à gaz renforcé grand capacité TGS, ainsi que des ressorts Smart Coils à pas variable. Les ressorts et amortisseurs sont déjà prémontés, et équipés de coupelles supérieures renforcées. Ils offrent une réhausse de 40mm, ainsi que différents tarages. Caractéristiques amortisseurs : Amortisseur Terrain Tamer série TGS à gaz renforcé grande capacité Piston de 40 mm Tige de 20mm Corps de 60 mm Système...

Références :

Référence : **TTCSA-004**
Prix : **880,00 € TTC/Paire**



COMBINES RESSORTS/AMORTISSEURS AVANT PREMONTES TERRAIN TAMER REHAUSSE +40MM TARAGE 100KG+ POUR FORD RANGER PXI ET PXII / MAZDA BT50

Les combinés Ressorts / Amortisseurs prémontés sont équipés des amortisseurs à gaz renforcé grand capacité TGS, ainsi que des ressorts Smart Coils à pas variable. Les ressorts et amortisseurs sont déjà prémontés, et équipés de coupelles supérieures renforcées. Ils offrent une réhausse de 40mm, ainsi que différents tarages. Caractéristiques amortisseurs : Amortisseur Terrain Tamer série TGS à gaz renforcé grande capacité Piston de 40 mm Tige de 20mm Corps de 60 mm Système...

Références :

Référence : **TTCSA-004EHD**
Prix : **880,00 € TTC/Paire**



COMBINES RESSORTS/AMORTISSEURS AVANT PREMONTES TERRAIN TAMER REHAUSSE +40MM TARAGE +100KG POUR FORD RANGER PXI ET PXII / MAZDA BT50

Les combinés Ressorts / Amortisseurs prémontés sont équipés des amortisseurs à gaz renforcé grand capacité TGS, ainsi que des ressorts Smart Coils à pas variable. Les ressorts et amortisseurs sont déjà prémontés, et équipés de coupelles supérieures renforcées. Ils offrent une réhausse de 40mm, ainsi que différents tarages. Caractéristiques amortisseurs : Amortisseur Terrain Tamer série TGS à gaz renforcé grande capacité Piston de 40 mm Tige de 20mm Corps de 60 mm Système...

Références :

Référence : **TTCSA-004HD**
Prix : **880,00 € TTC/Paire**

EQUIPEMENTS POUR FORD RANGER T6 PXI



AMORTISSEUR AVANT KONI RAID POUR FORD RANGER DE 2012 A 2019

Fort d'une grande expérience en matière de conception et de production d'amortisseurs, KONI, leader de l'amortissement heavy duty (autocars, camions, remorques, applications militaires et ferroviaires, etc ...) a décidé de combiner son expertise en matière de suspension avec sa parfaite connaissance du marché 4x4 afin de créer une gamme d'amortisseurs spécifiquement dédiée aux raiders. Amortisseur Koni Grand Raid spécial disposant d'un grand alésage pour surélévation de 0 à 50 mm destiné aux 4x4....

Références :

Référence : 88-1817

Prix : **307,00 € TTC/Pièce**



AMORTISSEUR ARRIERE KONI RAID POUR FORD RANGER A PARTIR DE 2012

Fort d'une grande expérience en matière de conception et de production d'amortisseurs, KONI, leader de l'amortissement heavy duty (autocars, camions, remorques, applications militaires et ferroviaires, etc ...) a décidé de combiner son expertise en matière de suspension avec sa parfaite connaissance du marché 4x4 afin de créer une gamme d'amortisseurs spécifiquement dédiée aux raiders. Amortisseur Koni Grand Raid spécial disposant d'un grand alésage pour surélévation de 0 à 50 mm destiné aux 4x4....

Références :

Référence : 90-5474

Prix : **341,00 € TTC/Pièce**

RESSORTS HÉLICOÏDAUX



RESSORTS AVANT OME REHAUSSE +30mm TARAGE +00/30kg pour Ford Ranger PX 2012-2015 / Mazda BT50 2012+

Quand vous entreprenez un voyage dans des zones isolées, il vous faudra transporter suffisamment de carburant, d'eau, de pièces détachées et d'équipements de sécurité. Votre véhicule sera chargé au maximum, ce qui sollicitera fortement vos suspensions. Vous roulez probablement sur les terrains les plus impitoyables et vous atteindrez ainsi les limites de votre suspension d'origine. OLD MAN EMU a mis au point une large gamme de ressorts hélicoïdaux pour chaque véhicule, la plus grande partie...

Références :

Référence : 3048

Prix : **292,00 € TTC/Paire**

EQUIPEMENTS POUR FORD RANGER T6 PXI



OLD MAN EMU

RESSORTS AVANT OME REHAUSSE +50mm TARAGE +61/100kg pour Mazda BT50 2012+ / Ford Ranger PX 2012-2015

Quand vous entreprenez un voyage dans des zones isolées, il vous faudra transporter suffisamment de carburant, d'eau, de pièces détachées et d'équipements de sécurité. Votre véhicule sera chargé au maximum, ce qui sollicitera fortement vos suspensions. Vous roulez probablement sur les terrains les plus impitoyables et vous atteindrez ainsi les limites de votre suspension d'origine. OLD MAN EMU a mis au point une large gamme de ressorts hélicoïdaux pour chaque véhicule, la plus grande partie...

Références :

Référence : 2999

Prix : **292,00 € TTC/Paire**



OLD MAN EMU

RESSORTS AVANT OME REHAUSSE +50mm TARAGE +40/60kg pour Mazda BT50 2012+ / Ford Ranger PX 2012-2015

Quand vous entreprenez un voyage dans des zones isolées, il vous faudra transporter suffisamment de carburant, d'eau, de pièces détachées et d'équipements de sécurité. Votre véhicule sera chargé au maximum, ce qui sollicitera fortement vos suspensions. Vous roulez probablement sur les terrains les plus impitoyables et vous atteindrez ainsi les limites de votre suspension d'origine. OLD MAN EMU a mis au point une large gamme de ressorts hélicoïdaux pour chaque véhicule, la plus grande partie...

Références :

Référence : 2998

Prix : **292,00 € TTC/Paire**



OLD MAN EMU

RESSORTS AVANT OME REHAUSSE +50mm TARAGE +00/30kg pour Mazda BT50 2012+ / Ford Ranger PX 2012-2015

Quand vous entreprenez un voyage dans des zones isolées, il vous faudra transporter suffisamment de carburant, d'eau, de pièces détachées et d'équipements de sécurité. Votre véhicule sera chargé au maximum, ce qui sollicitera fortement vos suspensions. Vous roulez probablement sur les terrains les plus impitoyables et vous atteindrez ainsi les limites de votre suspension d'origine. OLD MAN EMU a mis au point une large gamme de ressorts hélicoïdaux pour chaque véhicule, la plus grande partie...

Références :

Référence : 2997

Prix : **292,00 € TTC/Paire**

EQUIPEMENTS POUR FORD RANGER T6 PXI



RESSORTS HELICOIDaux AVANT TERRAIN TAMER REHAUSSE +40MM TARAGE +50KG POUR FORD RANGER PXI PXII / MAZDA BT50

Fabriqués en Australie, les ressorts Terrain Tamer renforcée sont fabriqués à partir d'acier X5K, subissent un traitement thermique, et bénéficient d'une finition époxy. LES RESSORTS TERRAIN TAMER SONT GARANTIS A VIE.

Références :

Référence : TTCS-2290
Prix : **313,00 € TTC/Paire**



RESSORTS HELICOIDaux AVANT TERRAIN TAMER REHAUSSE +40MM TARAGE +51/+100KG POUR FORD RANGER PXI PXII / MAZDA BT50

Fabriqués en Australie, les ressorts Terrain Tamer renforcée sont fabriqués à partir d'acier X5K, subissent un traitement thermique, et bénéficient d'une finition époxy. LES RESSORTS TERRAIN TAMER SONT GARANTIS A VIE.

Références :

Référence : TTCS-2298
Prix : **313,00 € TTC/Paire**



RESSORTS HELICOIDaux SMART COILS AVANT TERRAIN TAMER REHAUSSE +40MM TARAGE +50KG POUR FORD RANGER PXI PXII / MAZDA BT50

Fabriqués en Australie, les ressorts Terrain Tamer Smart Coils à pas variable permettent de réduire les forces de rebond qui traversent le ressort hélicoïdal. Cette conception unique possède un fil dont l'épaisseur diffère de manière notable entre le haut et le bas. Le diamètre du fil est plus fin en haut, et augmente ensuite progressivement. Cette technologie concerne uniquement les ressorts hélicoïdaux avant. Lorsque le véhicule aborde de petits accidents de terrains, c'est la partie...

Références :

Référence : TTCS-2300T
Prix : **372,00 € TTC/Paire**

EQUIPEMENTS POUR FORD RANGER T6 PXI**RESSORTS HELICOIDAUX SMART COILS AVANT
TERRAIN TAMER REHAUSSE +40MM TARAGE
+51/+100KG POUR FORD RANGER PXI PXII /
MAZDA BT50**

Fabriqués en Australie, les ressorts Terrain Tamer Smart Coils à pas variable permettent de réduire les forces de rebond qui traversent le ressort hélicoïdal. Cette conception unique possède un fil dont l'épaisseur diffère de manière notable entre le haut et le bas. Le diamètre du fil est plus fin en haut, et augmente ensuite progressivement. Cette technologie concerne uniquement les ressorts hélicoïdaux avant. Lorsque le véhicule aborde de petits accidents de terrains, c'est la partie...

Références :**Référence : TTCS-2410T**Prix : **372,00 € TTC/Paire****RESSORTS HELICOIDAUX SMART COILS AVANT
TERRAIN TAMER REHAUSSE +40MM TARAGE
100 KG ET PLUS POUR FORD RANGER PXI PXII /
MAZDA BT50**

Fabriqués en Australie, les ressorts Terrain Tamer Smart Coils à pas variable permettent de réduire les forces de rebond qui traversent le ressort hélicoïdal. Cette conception unique possède un fil dont l'épaisseur diffère de manière notable entre le haut et le bas. Le diamètre du fil est plus fin en haut, et augmente ensuite progressivement. Cette technologie concerne uniquement les ressorts hélicoïdaux avant. Lorsque le véhicule aborde de petits accidents de terrains, c'est la partie...

Références :**Référence : TTCS-2418T**Prix : **372,00 € TTC/Paire****RESSORTS LAMES**

EQUIPEMENTS POUR FORD RANGER T6 PXI**LAMES PARABOLIQUES ARRIERE TERRAIN
TAMER TARAGE +0-400KG REHAUSSE +40MM
POUR FORD RANGER A PARTIR DE 2011**

Les lames paraboliques Terrain Tamer ont été conçues afin d'améliorer la qualité de conduite. Utilisant une nouvelle conception sur une technique ancienne, les lames paraboliques délivrent un confort de conduite supérieur, aussi bien à vide qu'une fois le véhicule chargé. - Plus légère – moins de lames - Moins de contraintes – moins de chocs sur le différentiel - Silencieux – moins de friction entre les lames - Plus de confort – meilleure...

Références :**Référence : TFL012P**Prix : **594,00 € TTC/Pièce****LAMES PARABOLIQUES ARRIERE TERRAIN
TAMER TARAGE +400-700KG REHAUSSE +40MM
POUR FORD RANGER A PARTIR DE 2011**

Les lames paraboliques Terrain Tamer ont été conçues afin d'améliorer la qualité de conduite. Utilisant une nouvelle conception sur une technique ancienne, les lames paraboliques délivrent un confort de conduite supérieur, aussi bien à vide qu'une fois le véhicule chargé. - Plus légère – moins de lames - Moins de contraintes – moins de chocs sur le différentiel - Silencieux – moins de friction entre les lames - Plus de confort – meilleure...

Références :**Référence : TFL012HDP**Prix : **713,00 € TTC/Pièce****BRIDE DE LAMES DE SUSPENSION TERRAIN
TAMER POUR FORD RANGER A PARTIR DE 2011**

BRIDE DE LAMES DE SUSPENSION TERRAIN TAMER POUR FORD RANGER A PARTIR DE 2011 Arrière - L: 200mm - B: 88mm - Arrondie

Références :**Référence : TUB016**Prix : **16,00 € TTC/Pièce**

EQUIPEMENTS POUR FORD RANGER T6 PXI



LAMES ARRIERE OME RENFORCEE + 50MM TARAGE MEDIUM POUR FORD RANGER DE 2012 A 2022

LAMES ARRIERE OME RENFORCEE + 50MM TARAGE MEDIUM
POUR FORD RANGER DE 2012 A 2022

Références :

EQUIP RAID

145 RUE DE L'ÎLE NAPOLÉON
68100 MULHOUSE
TÉL: +33 (0)3 89 61 90 88 / FAX: +33 (0)3 89 61 70 67
E-MAIL : vpc@equip-RAID.FR

Magasin ouvert le lundi de 14h à 18h,
du mardi au vendredi de 9h à 12h et de 14h à 18h
et le samedi de 9h à 12h

Prix valables du 01/05/2026 au 31/05/2026
TVA 20% incluse
Document non contractuel (ref : cat_RANGERT6PXI_05_2026)
Photos non contractuelles

www.equip-raid.fr

EQUIPEMENTS POUR FORD RANGER T6 PXI

Référence : **EL126R**
Prix : **394,00 € TTC/Pièce**



**LAMES ARRIERE OME RENFORCEE + 50MM
TARAGE +300KG POUR FORD RANGER DE 2012 A
2022**

LAMES ARRIERE OME RENFORCEE + 50MM TARAGE +300KG
POUR FORD RANGER DE 2012 A 2022

Références :

Référence : **EL127R**
Prix : **487,00 € TTC/Pièce**



**LAMES ARRIERE OME RENFORCEE + 50MM
TARAGE +600KG POUR FORD RANGER DE 2012 A
2022**

LAMES ARRIERE OME RENFORCEE + 50MM TARAGE +600KG
POUR FORD RANGER A PARTIR DE 2012 A 2022

Références :

Référence : **EL128R**
Prix : **543,00 € TTC/Pièce**

EQUIPEMENTS POUR FORD RANGER T6 PXI**KIT LAMES (AVEC SILENT BLOCS ET BRIDES)
ARRIERE TERRAIN TAMER - REHAUSSE +50MM
TARAGE 0KG/+100KG - POUR FORD RANGER PXI-
PXII-PXIII / MAZDA BT50**

KIT LAMES (AVEC SILENT BLOCS ET BRIDES) ARRIERE
TERRAIN TAMER - REHAUSSE +50MM TARAGE +100KG - POUR
FORD RANGER PXI-PXII-PXIII / MAZDA BT50

Références :

Référence : TFL012K
Prix : 1 146,00 € TTC/Kit

**KIT LAMES (AVEC SILENT BLOCS ET BRIDES)
ARRIERE TERRAIN TAMER - REHAUSSE +50MM
TARAGE +100KG/+300KG - POUR FORD RANGER
PXI-PXII-PXIII / MAZDA BT50**

KIT LAMES (AVEC SILENT BLOCS ET BRIDES) ARRIERE
TERRAIN TAMER - REHAUSSE +50MM TARAGE +300KG - POUR
FORD RANGER PXI-PXII-PXIII / MAZDA BT50

Références :

Référence : TFL012HDK
Prix : 1 021,00 € TTC/Kit

**KIT LAMES (AVEC SILENT BLOCS ET BRIDES)
PARABOLIQUE ARRIERE TERRAIN TAMER -
REHAUSSE +50MM TARAGE +400KG/+700KG -
POUR FORD RANGER PXI-PXII-PXIII / MAZDA
BT50**

KIT LAMES (AVEC SILENT BLOCS ET BRIDES) PARABOLIQUE
ARRIERE TERRAIN TAMER - REHAUSSE +50MM TARAGE
+400KG/+700KG - POUR FORD RANGER PXI-PXII-PXIII / MAZDA
BT50

Références :

Référence : TFL012HDPK
Prix : 1 657,00 € TTC/Kit

EQUIPEMENTS POUR FORD RANGER T6 PXI



KIT LAMES (AVEC SILENT BLOCS ET BRIDES) PARABOLIQUE ARRIERE TERRAIN TAMER - REHAUSSE +50MM TARAGE +0KG/+400KG - POUR FORD RANGER PXI-PXII-PXIII / MAZDA BT50

KIT LAMES (AVEC SILENT BLOCS ET BRIDES) PARABOLIQUE ARRIERE TERRAIN TAMER - REHAUSSE +50MM TARAGE +0KG/+400KG - POUR FORD RANGER PXI-PXII-PXIII / MAZDA BT50

Références :

Référence : TFL012PK
Prix : 1 325,00 € TTC/Kit



KIT LAMES (AVEC SILENT BLOCS ET BRIDES) ARRIERE TERRAIN TAMER - REHAUSSE +50MM TARAGE +300KG/500KG - POUR FORD RANGER PXI-PXII-PXIII / MAZDA BT50

KIT LAMES (AVEC SILENT BLOCS ET BRIDES) ARRIERE TERRAIN TAMER - REHAUSSE +50MM TARAGE +500KG - POUR FORD RANGER PXI-PXII-PXIII / MAZDA BT50

Références :

Référence : TFL013K
Prix : 1 302,00 € TTC/Kit



LAMES PARABOLIQUES ARRIERE TERRAIN TAMER TARAGE +750-850KG REHAUSSE +40MM POUR FORD RANGER A PARTIR DE 2011

Les lames paraboliques Terrain Tamer ont été conçues afin d'améliorer la qualité de conduite. Utilisant une nouvelle conception sur une technique ancienne, les lames paraboliques délivrent un confort de conduite supérieur, aussi bien à vide qu'une fois le véhicule chargé. - Plus légère – moins de lames - Moins de contraintes – moins de chocs sur le différentiel - Silencieux – moins de friction entre les lames - Plus de confort – meilleure...

Références :

Référence : TFL012EHDP
Prix : 1 121,00 € TTC/Pièce

TRIANGLES DE SUSPENSION RENFORCÉS

EQUIPEMENTS POUR FORD RANGER T6 PXI



TRIANGLE DE SUSPENSION AVANT SUPERIEUR RENFORCE OME POUR FORD RANGER DE 2011 A 2022

TRIANGLE DE SUSPENSION AVANT SUPERIEUR RENFORCE OME POUR FORD RANGER A PARTIR DE 2011 ET MAZDA BT50 A PARTIR DE 2011 Lorsqu'un véhicule est équipé d'un kit de suspension et d'une réhausse, il arrive les réglages de bases peuvent être modifié. Le nouveau triangle de suspension OME permet de corriger les forces latérales qui se produisent lors des virages, le freinage et les changements de direction. Il est le composant qui relie le moyeu de roue au châssis d'un véhicule; c'est un élément...

Références :

Référence : UCA0002
Prix : 1 011,89 € TTC/Paire



TRIANGLE DE SUSPENSION AVANT SUPERIEUR RENFORCE TERRAIN TAMER POUR FORD RANGER DE 2011 A 2022

TRIANGLE DE SUSPENSION AVANT SUPERIEUR RENFORCE TERRAIN TAMER POUR FORD RANGER DE 2011 A 2022 ET MAZDA BT50 Le triangle de suspension assume les forces latérales qui se produisent lors les virages, le freinage et les changements de direction. Il est le composant qui relie le moyeu de roue au châssis d'un véhicule ; c'est un élément déterminant pour sa tenue de route. Le nouveau triangle de suspension de Terrain Tamer est sensiblement plus fort, ce qui permet un plus grand niveau de...

Références :

Référence : TTUCAS2
Prix : 678,00 € TTC/Paire

RENFORT SUSPENSION AIR

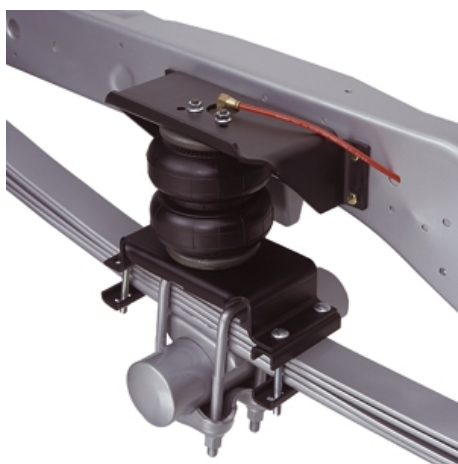

RENFORT DE SUSPENSION AIR ARRIERE (BOUDINS) POUR FORD RANGER A PARTIR DE 2012 (SANS COMPRESSEUR)

EN COMPLÉMENT DES RESSORTS A LAMES Ces renforts de suspension sont développés spécifiquement pour les véhicules à lames de ressort d'origine. Le coussin est installé entre le châssis et l'essieu. pression maxi : 7 bars pression mini : 1 bar POUR FORD RANGER A PARTIR DE 2012 KIT SANS COMPRESSEUR (compresseur simple et double commande vendu séparément) Contrairement aux boudins rouges, les boudins Firestone travaillent à la compression. Ce kit est idéal pour les pick-up équipés de cellule...

Références :

Référence : DR.02.013042
Prix : 785,00 € TTC/Kit

EQUIPEMENTS POUR FORD RANGER T6 PXI

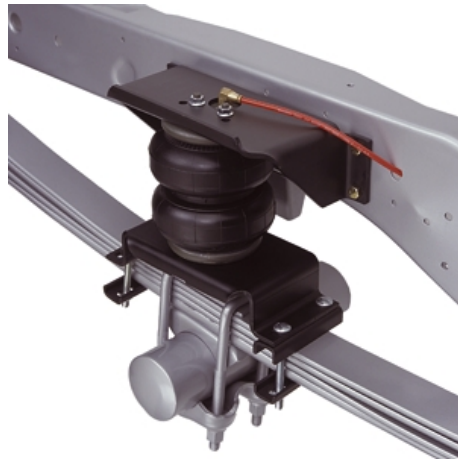

**RENFORT DE SUSPENSION AIR ARRIERE
(BOUDINS) POUR FORD RANGER A PARTIR DE
2012 (AVEC COMPRESSEUR ET MANOMETRE
SIMPLE COMMANDE)**

EN COMPLÉMENT DES RESSORTS A LAMES Ces renforts de suspension sont développés spécifiquement pour les véhicules à lames de ressort d'origine. Le coussin est installé entre le châssis et l'essieu. pression maxi : 7 bars pression mini : 1 bar POUR FORD RANGER A PARTIR DE 2012 KIT AVEC COMPRESSEUR ET MANOMETRE SIMPLE COMMANDE Contrairement aux boudins rouges, les boudins Firestone travaillent à la compression. Ce kit est idéal pour les pick-up équipés de cellule camping car . Il est...

Références :

Référence : DR.02.013042/1

Prix : **1 134,00 € TTC/Kit**

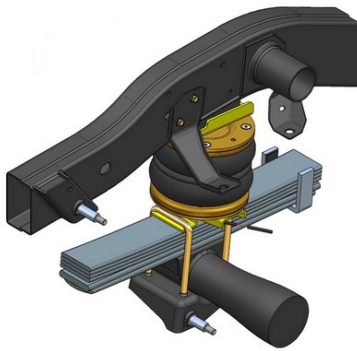

**RENFORT DE SUSPENSION PNEUMATIQUE
ARRIERE (BOUDINS) POUR FORD RANGER DE
2012 A 2022 (SANS COMPRESSEUR)**

S'INSTALLE EN COMPLÉMENT DES RESSORTS A LAMES Les kits de suspensions pneumatiques (boudins) auxiliaires arrière DUNLOP sont spécialement conçus pour les pick-up et fourgons 4x4 camping-cars équipés de lames de ressort à l'arrière, ils sont indispensables lorsque le véhicule est équipé d'une charge variable (type cellule amovible ou autre) Chaque kit pneumatique se compose de solides fixations en acier spécialement étudiées et de grands coussins d'air résistants qui peuvent être actionnés...

Informations Techniques :

convient pour FORD RANGER DE 2012 A 2022

Références :

Référence : L.RAN.12.C.M

Prix : **729,00 € TTC/Kit**

SILENT BLOCS

EQUIPEMENTS POUR FORD RANGER T6 PXI



SILENT BLOC TERRAIN TAMER POUR FORD RANGER A PARTIR DE 2011

SILENT BLOC TERRAIN TAMER POUR FORD RANGER A PARTIR DE 2011 Les silent blocs Terrain Tamer Pro sont fabriqués en polymère synthétique. - Ils sont la combinaison parfaite entre la sensation de conduite apportée par le caoutchouc, et la durabilité du synthétique. - Ils ne s'abîment pas et ne craquent pas en cas de forte humidité, contrairement au Polyuréthane. - L'intérieur du silent bloc est rainuré et est équipé d'une lèvres extérieure afin de retenir la graisse. - Matière synthétique à mémoire...

Références :

Référence : BK26P

Prix : 146,00 € TTC/Kit

ENTRETOISE DE RESSORT



KIT CALES DE REHAUSSE SUSPENSION SUPER PRO POUR FORD RANGER PX/T6 OU MAZDA BT50 A PARTIR DE 2011-15

Développé par SuperPro, ce kit permet de rehausser la suspension de votre 4x4 à moindre coût tout en conservant les ressorts et amortisseurs d'origine. Un kit se compose de 2 cales à boulonner sur les platines d'amortisseurs avant, de 2 cales à insérer entre le pont et les lames de ressorts arrière ainsi que les brides rallongées nécessaires à leurs fixations. Dans certains cas précis, des options telles que des cales de palier d'arbre de transmission ou des supports de câbles de frein...

Informations Techniques :

Références :

Référence : TRC168LK

Prix : 530,43 € TTC/Pièce

ACCESSOIRES SUSPENSION



KIT DE MONTAGE POUR AMORTISSEUR OME BP51 AVANT GAUCHE ET DROIT POUR FORD RANGER DE 2012 A 2018

KIT DE MONTAGE POUR AMORTISSEUR OME BP51 AVANT GAUCHE ET DROIT POUR FORD RANGER DE 2012 A 2018

Références :

Référence : VM80010011

Prix : 136,00 € TTC/Kit

EQUIPEMENTS POUR FORD RANGER T6 PXI**KIT DE MONTAGE POUR AMORTISSEUR OME BP51
ARRIÈRE GAUCHE ET DROIT POUR FORD
RANGER A PARTIR DE 2012**

KIT DE MONTAGE POUR AMORTISSEUR OME BP51 ARRIÈRE
GAUCHE ET DROIT POUR FORD RANGER A PARTIR DE 2012

Références :

Référence : VM80010012

Prix : 73,00 € TTC/Kit

**COUPELLE SUPERIEUR D'AMORTISSEUR OME
POUR FORD RANGER DE 2012 A 2018**

Références :

Référence : OMEMH006

Prix : 116,00 € TTC/Pièce

**SILENT BLOCS D'AMORTISSEUR**

Références :

Référence : OME83135

Prix : 40,00 € TTC/Kit

EQUIPEMENTS POUR FORD RANGER T6 PXI

TERRAIN TAMEP



KIT DE RABAISSEMENT DE PONT AVANT TERRAIN TAMEP POUR FORD RANGER (2011-2018)

Lorsqu'un véhicule est équipé d'une suspension rehaussée, l'angle des joints homocinétiques et des cardans est modifié, provoquant une usure prématurée de ces derniers. Ce phénomène est d'autant plus accentué par l'utilisation de grosses roues. Le kit de rabaissement de pont avant Terrain Tamer corrige la géométrie des joints homocinétiques et cardans en rabaisant le différentiel d'environ 25mm, et garantissant ainsi un réalignement des cardans.

Références :

Référence : TT93213
Prix : **517,00 € TTC/Kit**



COUPELLE DE RESSORT D'AMORTISSEUR AVANT POUR FORD RANGER PXI ET PXII 2012-2019

Compatibilité : FORD : Ranger T6 2012->2016 3,2 TDCI (2012 -> 2016) / 200cv 2,2 TDCI (2012 -> 2016) / 150cv 2,2 TDCI (2012 -> 2016) / 125cv Ranger T7 2016->2019 3,2 TDCI (2016 -> 2019) / 200cv 2,2 TDCI (2016 -> 2019) / 160cv 2,2 TDCI (2016 -> 2019) / 130cv

Informations Techniques :

Livré avec silent blocs et rondelles. Photos non contractuelles

Références :

Référence : FD001
Prix : **48,00 € TTC/Pièce**

ECLAIRAGE & ENERGIE

PHARES & LONGUES-PORTÉES

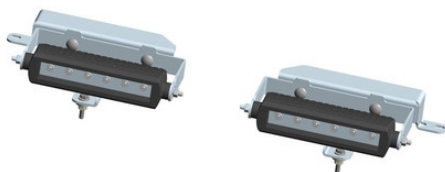

KIT 2 BARRES LED OSRAM AVEC KIT DE MONTAGE POUR FORD RANGER DE 2012 A 2016

KIT 2 BARRES LED OSRAM SX180-SP AVEC KIT DE MONTAGE POUR FORD RANGER DE 2012 A 2016 Le kit comprend : - 2 barres LED OSRAM SX180-SP 6 LEDS, 1300 lumens - kit de montage spécifique au véhicule s'installe directement sur la structure du véhicule en acier mécano-soudé montage robuste et fiable afin d'éviter toute vibration des longues portées compatible avec le montage d'un treuil

Références :

Référence : 35-T7400010
Prix : **504,00 € TTC/Kit**

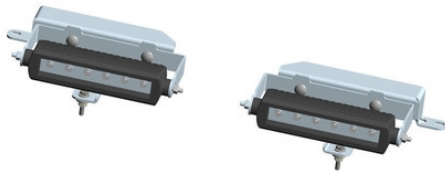
EQUIPEMENTS POUR FORD RANGER T6 PXI**ACCESSOIRES MONTAGE LONGUES-PORTÉES****KIT MONTAGE TOIT FORD RANGER (AVEC BARRE LONGITUDINALES) - POUR BARRE LED LINEAR36****Références :****Référence : LA3001-RANGER-42-K****Prix : 138,00 € TTC/Kit****KIT MONTAGE TOIT FORD RANGER (AVEC BARRE LONGITUDINALES) - POUR BARRE LED T24****Références :****Référence : LA3001-RANGER-57-K****Prix : 138,00 € TTC/Kit****KIT D'ÉCLAIRAGE SPÉCIFIQUE VÉHICULE****KIT 2 BARRES LED OSRAM AVEC KIT DE MONTAGE POUR FORD RANGER DE 2012 A 2016**

KIT 2 BARRES LED OSRAM SX180-SP AVEC KIT DE MONTAGE POUR FORD RANGER DE 2012 A 2016 Le kit comprend : - 2 barres LED OSRAM SX180-SP 6 LEDS, 1300 lumens - kit de montage spécifique au véhicule s'installe directement sur la structure du véhicule en acier mécano-soudé montage robuste et fiable afin d'éviter toute vibration des longues portées compatible avec le montage d'un treuil

Références :**Référence : 35-T7400010****Prix : 504,00 € TTC/Kit****INTERFACE LINX ARB**

EQUIPEMENTS POUR FORD RANGER T6 PXI



KIT DE MONTAGE VEHICULE POUR INTERFACE ARB LINX - KIT 3

Kit de montage permettent de positionner l'écran mobile LINX de manière pratique et discrète à la portée du conducteur, offrant ainsi une vue dégagée sur la route. Kit spécifique aux véhicules suivants : Ford Ranger Nissan Patrol Y60, 61 Volkswagen Amarok

Références :

Référence : 7450111
Prix : 34,00 € TTC/Kit

JANTES & PNEUS

JANTES ALUMINIUM RENFORCÉES / RAID



JANTE ALUMINIUM MANANO BLACK 8 X 17 ENTRAXE 6 X 139.7 DEPORT 20

JANTE ALUMINIUM SPECIAL CHARGES LOURDES finition : black moulée sous pression spécialement conçue pour les raids avec indice de charge jusqu'à 1400kg alliage spécifique (Al Si 7% Mg Sr) traitement thermique Insert acier anti-desserrement Livrée sans visserie Largeur Diamètre Nb de trous Entraxe Déport Center bore 8 17 6 139.7 20 106.1 se monte sur le véhicule avec de possibles modifications de carrosserie (nous consulter pour confirmer la compatibilité...

Références :

Référence : MAN57BK
Prix : 362,00 € TTC/Pièce



JANTE ALUMINIUM MANANO SILVER 8 X 17 ENTRAXE 6 X 139.7 DEPORT 20

JANTE ALUMINIUM SPECIAL CHARGES LOURDES finition : silver moulée sous pression spécialement conçue pour les raids avec indice de charge jusqu'à 1400kg alliage spécifique (Al Si 7% Mg Sr) traitement thermique Insert acier anti-desserrement Livrée sans visserie Largeur Diamètre Nb de trous Entraxe Déport Center bore 8 17 6 139.7 20 106.1 se monte sur le véhicule avec de possibles modifications de carrosserie (nous consulter pour confirmer la compatibilité...

Références :

Référence : MAN57SI
Prix : 362,00 € TTC/Pièce

EQUIPEMENTS POUR FORD RANGER T6 PXI



JANTE ALUMINIUM RACER NOIRE 7 X 16 ENTRAXE 6 X 139.7 DEPORT 15

Le modèle RACER est une jante en aluminium coulé, spécialement conçue pour les raids avec indice de charge de 1300kg. finition : noire
JANTE RENFORCÉE : moulée sous pression alliage spécifique (Al Si 7% Mg Sr) traitement thermique insert acier anti-desserrement Jante aluminium livrée sans visserie. Largeur Diamètre Nb de trous Entraxe Déport Center bore 7 16 6 139.7 15 111.5 se monte sur le véhicule avec de possibles modifications de carrosserie (nous...

Références :

Référence : RAC29BK
 Prix : **304,00 € TTC/Pièce**



JANTE ALUMINIUM RACER GRISE 7 X 16 ENTRAXE 6 X 139.7 DEPORT 15

Le modèle RACER est une jante en aluminium coulé, spécialement conçue pour les raids avec indice de charge de 1300kg. finition : grise
JANTE RENFORCÉE : moulée sous pression alliage spécifique (Al Si 7% Mg Sr) traitement thermique insert acier anti-desserrement Jante aluminium livrée sans visserie. Largeur Diamètre Nb de trous Entraxe Déport Center bore 7 16 6 139.7 15 111.5 se monte sur le véhicule avec de possibles modifications de carrosserie (nous...

Références :

Référence : RAC29SI
 Prix : **304,00 € TTC/Pièce**



JANTE ALUMINIUM BRAID WINRACE 7 X 16 DEPORT 15 GRIS

Très remarquable sur des épreuves comme le Dakar, Baja espagnole, Endurance TT, ... Ces jantes monoblocs de grande qualité sont destinées aussi bien aux raid 4x4 qu'à la compétition. Bague d'appui des écrous en acier, peinture époxy vernie en gris anthracite, livrées sans écrous. Les jantes Braid sont équipés d'un épaulement permettant le maintien du talon du pneu et de rouler à basse pression sans risquer de déjancer en usage offroad! Une bonne alternative aux jantes beadlock A noté: Il est...

Informations Techniques :

Jante aluminium Braid. Modèle Winrace T Dimensions 7 x 16" Entraxe 6 x 139,70mm Alésage 93 mm Déport +15 mm (calculé pour être affleurant à la carrosserie) Coloris gris anthracite Poids 13kg Flasque intérieure et extérieure renforcées Rebord de maintien de talon de pneumatique plus haut (pour une meilleure tenue au déjantage) Peinture époxy (pour une meilleure tenue dans le temps) Livrée sans boulonnerie Compatible Ford Ranger PX, PX II, PX III, T6, T7, T8

Références :

EQUIPEMENTS POUR FORD RANGER T6 PXI

Référence : BRA-WIN7166F15G

Prix : 372,00 € TTC/Pièce

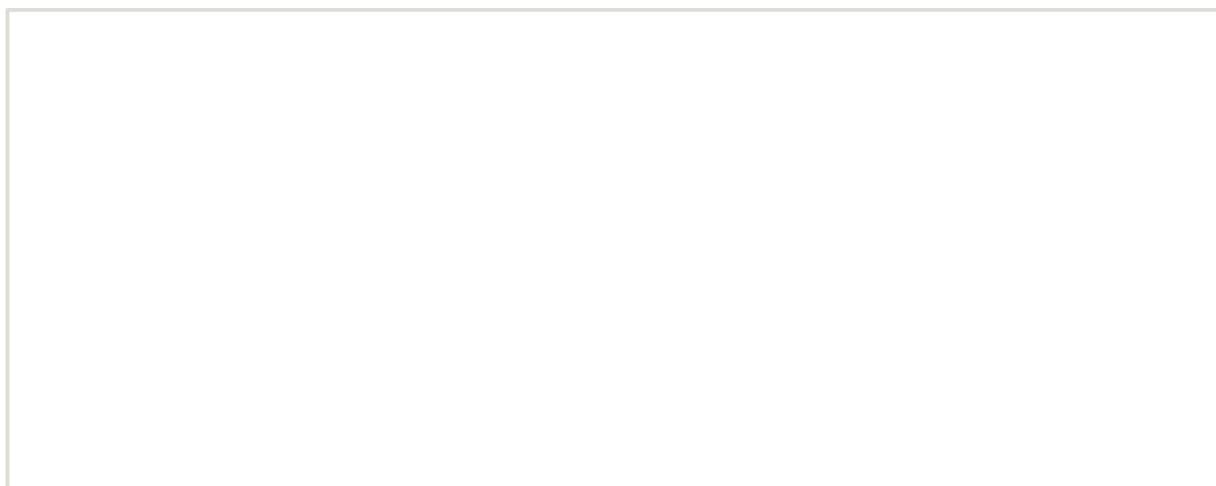

EQUIPEMENTS POUR FORD RANGER T6 PXI



JANTE ALUMINIUM BRAID WINRACE 7 X 16 DEPORT 15 BLANC

Très remarquée sur des épreuves comme le Dakar, Baja espagnole, Endurance TT, ... Ces jantes monoblocs de grande qualité sont destinées aussi bien aux raid 4x4 qu'à la compétition. Bague d'appui des écrous en acier, peinture époxy vernie en blanc, livrées sans écrous. Les jantes Braid sont équipés d'un épaulement permettant le maintien du talon du pneu et de rouler à basse pression sans risquer de déjanter en usage offroad! Une bonne alternative au jantes beadlock A noté: Il est...

Informations Techniques :

Jante aluminium Braid. Modèle Winrace T Dimensions 7 x 16" Entraxe 6 x 139,70mm Alésage 93 mm Déport +15 mm (calculé pour être affleurant à la carrosserie) Coloris blanc Poids 13kg Flasque intérieur et extérieur renforcées Rebord de maintien de talon de pneumatique plus haut (pour une meilleure tenue au déjantage) Peinture époxy (pour une meilleure tenue dans le temps) Livrée sans boulonnerie Compatible Ford Ranger PX, PX II, PX III, T6, T7, T8

Références :

Référence : **BRA-WIN7166F15B**

Prix : **372,00 € TTC/Pièce**



JANTE ALUMINIUM BRAID WINRACE BLANCHE 7,5 X 17 ENTRAXE 6 X 139,7 DEPORT 25 POUR FORD RANGER T6 / T7 / T8

Jante aluminium Braid. Modèle Winrace T CARACTERISTIQUES : Dimensions 7,5" x 17" Entraxe 6 x 139,70mm Alésage 93 mm Déport +25 mm (calculé pour être affleurant à la carrosserie) Coloris blanc Poids 14kg Flasque intérieur et extérieur renforcées Rebord de maintien de talon de pneumatique plus haut (pour une meilleure tenue au déjantage) Peinture époxy (pour une meilleure tenue dans le temps) Livrée sans boulonnerie Compatible Ford Ranger PX, PX II, PX III, T6, T7, T8

Références :

Référence : **BRA-WIN75176F25B**

Prix : **384,00 € TTC/Pièce**

EQUIPEMENTS POUR FORD RANGER T6 PXI



JANTE ALUMINIUM BRAID WINRACE GRISE ANTHRACITE 7,5 X 17 ENTRAXE 6 X 139,7 DEPORT 25 POUR FORD RANGER T6/T7/T8

Jante aluminium Braid. Modèle Winrace T CARACTERISTIQUES : Dimensions 7,5" x 17" Entraxe 6 x 139,70mm Alésage 93 mm Déport +25 mm (calculé pour être affleurant à la carrosserie) Coloris gris anthracite Poids 14kg Flasque intérieur et extérieur renforcées Rebord de maintien de talon de pneumatique plus haut (pour une meilleure tenue au déjantage) Peinture époxy (pour une meilleure tenue dans le temps) Livrée sans boulonnerie Compatible Ford Ranger PX, PX II, PX III, T6, T7,...

Références :

Référence : BRA-WIN75176F25G

Prix : 384,00 € TTC/Pièce



JANTE ALUMINIUM BRAID WINRACE GRISE ANTHRACITE 7 X 16 ENTRAXE 6 X 139,7 DEPORT 40 POUR FORD RANGER T6 / T7 / T8

Jante aluminium Braid. Modèle Winrace T CARACTERISTIQUES : Dimensions 7" x 16" Entraxe 6 x 139,70mm Alésage 93 mm Déport +40 mm (équivalent au déport des jantes d'origine Ford) Coloris gris anthracite Poids 13kg Flasque intérieur et extérieur renforcées Rebord de maintien de talon de pneumatique plus haut (pour une meilleure tenue au déjantage) Peinture époxy (pour une meilleure tenue dans le temps) Livrée sans boulonnerie Compatible Ford Ranger PX, PX II, PX III, T6, T7, T8

Références :

Référence : BRA-WIN7166F40G

Prix : 372,00 € TTC/Pièce



JANTE ALUMINIUM BRAID WINRACE GRISE ANTHRACITE 7,5 X 17 ENTRAXE 6 X 139,7 ET40 RANGER T6/T7/T8

Jante aluminium Braid. Modèle Winrace T CARACTERISTIQUES : Dimensions 7,5" x 17" Entraxe 6 x 139,70mm Alésage 93 mm Déport +40 mm (équivalent au déport des jantes d'origines Ford) Coloris gris anthracite Poids 14kg Flasque intérieur et extérieur renforcées Rebord de maintien de talon de pneumatique plus haut (pour une meilleure tenue au déjantage) Peinture époxy (pour une meilleure tenue dans le temps) Livrée sans boulonnerie Compatible Ford Ranger PX, PX II, PX III, T6,...

Références :

Référence : BRA-WIN75176F40G

Prix : 384,00 € TTC/Pièce

EQUIPEMENTS POUR FORD RANGER T6 PXI



JANTE ALUMINIUM BRAID WINRACE BLANCHE 7 X 16 ENTRAXE 6 X 139,7 DEPOT 40 POUR FORD RANGER T6 / T7 / T8

Jante aluminium Braid. Modèle Winrace T CARACTERISTIQUES : Dimensions 7" x 16" Entraxe 6 x 139,70mm Alésage 93 mm Déport +40 mm (équivalent au déport des jantes d'origine Ford) Coloris blanc Poids 13kg Flasque intérieur et extérieur renforcées Rebord de maintien de talon de pneumatique plus haut (pour une meilleure tenue au déjantage) Peinture époxy (pour une meilleure tenue dans le temps) Livrée sans boulonnerie Compatible Ford Ranger PX, PX II, PX III, T6, T7, T8

Références :

Référence : BRA-WIN7166F40B

Prix : **372,00 € TTC/Pièce**



JANTE ALUMINIUM BRAID WINRACE GRISE ANTHRACITE 7,5 X 17 ENTRAXE 6 X 139,7 DEPOT 15 POUR FORD RANGER T6 / T7 / T8

Jante aluminium Braid. Modèle Winrace T CARACTERISTIQUES : Dimensions 7,5" x 17" Entraxe 6 x 139,70mm Alésage 93 mm Déport +15 mm (calculé pour être affleurant à la carrosserie) Coloris gris anthracite Poids 13kg Flasque intérieur et extérieur renforcées Rebord de maintien de talon de pneumatique plus haut (pour une meilleure tenue au déjantage) Peinture époxy (pour une meilleure tenue dans le temps) Livrée sans boulonnerie Compatible Ford Ranger PX, PX II, PX III, T6, T7,...

Références :

Référence : BRA-WIN75176F15G

Prix : **384,00 € TTC/Pièce**



JANTE ALUMINIUM BRAID WINRACE GRISE ANTHRACITE 7,5 X 17 ENTRAXE 6 X 139,7 DEPOT 45 POUR FORD RANGER T6 / T7 / T8

Jante aluminium Braid. Modèle Winrace T CARACTERISTIQUES : Dimensions 7,5" x 17" Entraxe 6 x 139,70mm Alésage 93 mm Déport +45 mm (équivalent au déport des jantes d'origines Ford) Coloris gris anthracite Poids 14kg Flasque intérieur et extérieur renforcées Rebord de maintien de talon de pneumatique plus haut (pour une meilleure tenue au déjantage) Peinture époxy (pour une meilleure tenue dans le temps) Livrée sans boulonnerie Compatible Ford Ranger PX, PX II, PX III, T6, T7,...

Références :

Référence : BRA-WIN75176F45G

Prix : **384,00 € TTC/Pièce**

EQUIPEMENTS POUR FORD RANGER T6 PXI



JANTE ALUMINIUM RENFORCE RAID EVO CORSE DAKAR ZERO 8x17" ET 30 GRIS ANTHRACITE POUR FORD RANGER ET RANGER RAPTOR

La jante Dakar Zéro, issue de la Dakar Corse, spécialement développée pour la compétition, est la version dédiée aux véhicules tout terrain. Les rayons internes du bord de la jante ont un profil qui rentre vers le centre, ce qui permet d'avoir un déport négatif protégeant les pièces mécaniques des gravillons et du sable et conçu pour laisser suffisamment d'espace pour les gros freins. Structure très résistante en alliage léger AS7, avec traitement thermique T6 conformément aux réglementations...

Informations Techniques :

charge maximum : 1400kg prévoir le kit de montage A3.000083.03 comprenant la visserie spécifique et cache moyeu (pour une jante)
Taille : 8x17" Déport : ET 30 Entraxe : 6x139.7 Alésage : 93.1mm
Couleur : Gris anthracite brillant

Références :

Référence : **SE4160053051**
Prix : **385,00 € TTC/Pièce**



JANTE ALUMINIUM RENFORCE RAID EVO CORSE DAKAR ZERO 8x17" ET 30 NOIR MAT POUR FORD RANGER ET RANGER RAPTOR

La jante Dakar Zéro, issue de la Dakar Corse, spécialement développée pour la compétition, est la version dédiée aux véhicules tout terrain. Les rayons internes du bord de la jante ont un profil qui rentre vers le centre, ce qui permet d'avoir un déport négatif protégeant les pièces mécaniques des gravillons et du sable et conçu pour laisser suffisamment d'espace pour les gros freins. Structure très résistante en alliage léger AS7, avec traitement thermique T6 conformément aux réglementations...

Informations Techniques :

charge maximum : 1400kg prévoir le kit de montage A3.000083.03 comprenant la visserie spécifique et cache moyeu (pour une jante)
Taille : 8x17" Déport : ET 30 Entraxe : 6x139.7 Alésage : 93.1mm
Couleur : Noir mat

Références :

Référence : **SE4160053041**
Prix : **365,00 € TTC/Pièce**

EQUIPEMENTS POUR FORD RANGER T6 PXI



JANTE ALUMINIUM RENFORCE RAID EVO CORSE DAKAR ZERO 8x17" ET 30 OR POUR FORD RANGER ET RAPTOR

La jante Dakar Zéro, issue de la Dakar Corse, spécialement développée pour la compétition, est la version dédiée aux véhicules tout terrain. Les rayons internes du bord de la jante ont un profil qui rentre vers le centre, ce qui permet d'avoir un déport négatif protégeant les pièces mécaniques des gravillons et du sable et conçu pour laisser suffisamment d'espace pour les gros freins. Structure très résistante en alliage léger AS7, avec traitement thermique T6 conformément aux réglementations...

Informations Techniques :

charge maximum : 1400kg prévoir le kit de montage A3.000083.00 comprenant la visserie spécifique et cache moyeu (pour une jante)
Taille : 8x17" Déport : ET 30 Entraxe : 6x139.7 Alésage : 93.1mm
Couleur : or

Références :

Référence : **SE4160053021**
Prix : **385,00 € TTC/Pièce**



JANTE ALUMINIUM RENFORCE RAID EVO CORSE DAKAR ZERO 8x17" ET 30 BLANC POUR FORD RANGER ET RAPTOR

La jante Dakar Zéro, issue de la Dakar Corse, spécialement développée pour la compétition, est la version dédiée aux véhicules tout terrain. Les rayons internes du bord de la jante ont un profil qui rentre vers le centre, ce qui permet d'avoir un déport négatif protégeant les pièces mécaniques des gravillons et du sable et conçu pour laisser suffisamment d'espace pour les gros freins. Structure très résistante en alliage léger AS7, avec traitement thermique T6 conformément aux réglementations...

Informations Techniques :

charge maximum : 1400kg prévoir le kit de montage A3.000083.00 comprenant la visserie spécifique et cache moyeu (pour une jante)
Taille : 8x17" Déport : ET 30 Entraxe : 6x139.7 Alésage : 93.1mm
Couleur : blanc

Références :

Référence : **SE4160053011**
Prix : **369,00 € TTC/Pièce**

EQUIPEMENTS POUR FORD RANGER T6 PXI



IMAGE IS FOR COLOUR ILLUSTRATION PURPOSES ONLY
MODELLO IN FOTO SOLO PER RIFERIMENTO COLORE

JANTE ALUMINIUM RENFORCE RAID EVO CORSE DAKAR ZERO 8x17" ET 0 GRIS POUR FORD RANGER ET RAPTOR AVEC ELARGISSEURS D'AILES

La jante Dakar Zéro, issue de la Dakar Corse, spécialement développée pour la compétition, est la version dédiée aux véhicules tout terrain. Les rayons internes du bord de la jante ont un profil qui rentre vers le centre, ce qui permet d'avoir un déport négatif protégeant les pièces mécaniques des gravillons et du sable et conçu pour laisser suffisamment d'espace pour les gros freins. Structure très résistante en alliage léger AS7, avec traitement thermique T6 conformément aux réglementations...

Informations Techniques :

charge maximum : 1250kg prévoir le kit de montage A3.000083.00 comprenant la visserie spécifique et cache moyeu (pour une jante)
Taille : 8x17" Déport : ET 0 Entraxe : 6x139.7 Alésage : 93.1mm
Couleur : blanc

Références :

Référence : **SE4160163031**
Prix : **385,00 € TTC/Pièce**



JANTE ALUMINIUM RENFORCE RAID EVO CORSE DAKAR ZERO 8.5x18" ET 20 BLANC POUR FORD RANGER

La jante Dakar Zéro, issue de la Dakar Corse, spécialement développée pour la compétition, est la version dédiée aux véhicules tout terrain. Les rayons internes du bord de la jante ont un profil qui rentre vers le centre, ce qui permet d'avoir un déport négatif protégeant les pièces mécaniques des gravillons et du sable et conçu pour laisser suffisamment d'espace pour les gros freins. Structure très résistante en alliage léger AS7, avec traitement thermique T6 conformément aux réglementations...

Informations Techniques :

charge maximum : 1400kg prévoir le kit de montage A3.000083.00 comprenant la visserie spécifique et cache moyeu (pour une jante)
Taille : 8.5x18" Déport : ET 20 Entraxe : 6x139.7 Alésage : 93.1mm
Couleur : blanc

Références :

Référence : **SE5240140011**
Prix : **388,00 € TTC/Pièce**

EQUIPEMENTS POUR FORD RANGER T6 PXI



JANTE ALUMINIUM RENFORCE RAID EVO CORSE DAKAR ZERO 8.5x18" ET 20 NOIR MAT POUR FORD RANGER

La jante Dakar Zéro, issue de la Dakar Corse, spécialement développée pour la compétition, est la version dédiée aux véhicules tout terrain. Les rayons internes du bord de la jante ont un profil qui rentre vers le centre, ce qui permet d'avoir un déport négatif protégeant les pièces mécaniques des gravillons et du sable et conçu pour laisser suffisamment d'espace pour les gros freins. Structure très résistante en alliage léger AS7, avec traitement thermique T6 conformément aux réglementations...

Informations Techniques :

charge maximum : 1400kg prévoir le kit de montage A3.000083.03 comprenant la visserie spécifique et cache moyeu (pour une jante)
Taille : 8.5x18" Déport : ET 20 Entraxe : 6x139.7 Alésage : 93.1mm
Couleur : Noir mat

Références :

Référence : **SE5240140041**
Prix : **388,00 € TTC/Pièce**



JANTE ALUMINIUM RENFORCE RAID EVO CORSE DAKAR ZERO 8.5x18" ET 20 GRIS ANTHRACITE POUR FORD RANGER

La jante Dakar Zéro, issue de la Dakar Corse, spécialement développée pour la compétition, est la version dédiée aux véhicules tout terrain. Les rayons internes du bord de la jante ont un profil qui rentre vers le centre, ce qui permet d'avoir un déport négatif protégeant les pièces mécaniques des gravillons et du sable et conçu pour laisser suffisamment d'espace pour les gros freins. Structure très résistante en alliage léger AS7, avec traitement thermique T6 conformément aux réglementations...

Informations Techniques :

charge maximum : 1400kg prévoir le kit de montage A3.000083.03 comprenant la visserie spécifique et cache moyeu (pour une jante)
Taille : 8.5x18" Déport : ET 20 Entraxe : 6x139.7 Alésage : 93.1mm
Couleur : gris anthracite

Références :

Référence : **SE5240140051**
Prix : **402,00 € TTC/Pièce**

EQUIPEMENTS POUR FORD RANGER T6 PXI



JANTE ALUMINIUM RENFORCE RAID EVO CORSE DAKAR ZERO 7x16" ET 10 BLANC POUR FORD RANGER

La jante Dakar Zéro, issue de la Dakar Corse, spécialement développée pour la compétition, est la version dédiée aux véhicules tout terrain. Les rayons internes du bord de la jante ont un profil qui rentre vers le centre, ce qui permet d'avoir un déport négatif protégeant les pièces mécaniques des gravillons et du sable et conçu pour laisser suffisamment d'espace pour les gros freins. Structure très résistante en alliage léger AS7, avec traitement thermique T6 conformément aux réglementations...

Informations Techniques :

charge maximum : 1300kg prévoir le kit de montage A3.000083.03 comprenant la visserie spécifique et cache moyeu (pour une jante)
Taille : 7x16" Déport : ET 10 Entraxe : 6x139.7 Alésage : 93.1mm
Couleur : blanc

Références :

Référence : **SE3820062011**
Prix : **336,00 € TTC/Pièce**



JANTE ALUMINIUM RENFORCE RAID EVO CORSE DAKAR ZERO 7x16" ET 10 NOIR MAT POUR FORD RANGER

La jante Dakar Zéro, issue de la Dakar Corse, spécialement développée pour la compétition, est la version dédiée aux véhicules tout terrain. Les rayons internes du bord de la jante ont un profil qui rentre vers le centre, ce qui permet d'avoir un déport négatif protégeant les pièces mécaniques des gravillons et du sable et conçu pour laisser suffisamment d'espace pour les gros freins. Structure très résistante en alliage léger AS7, avec traitement thermique T6 conformément aux réglementations...

Informations Techniques :

charge maximum : 1300kg prévoir le kit de montage A3.000083.03 comprenant la visserie spécifique et cache moyeu (pour une jante)
Taille : 7x16" Déport : ET 10 Entraxe : 6x139.7 Alésage : 93.1mm
Couleur : Noir mat

Références :

Référence : **SE3820062041**
Prix : **336,00 € TTC/Pièce**

EQUIPEMENTS POUR FORD RANGER T6 PXI



JANTE ALUMINIUM RENFORCE RAID EVO CORSE DAKAR ZERO 8x17" ET 0 NOIR MAT POUR FORD RANGER ET RAPTOR AVEC ELARGISSEURS D'AILES

La jante Dakar Zéro, issue de la Dakar Corse, spécialement développée pour la compétition, est la version dédiée aux véhicules tout terrain. Les rayons internes du bord de la jante ont un profil qui rentre vers le centre, ce qui permet d'avoir un déport négatif protégeant les pièces mécaniques des gravillons et du sable et conçu pour laisser suffisamment d'espace pour les gros freins. Structure très résistante en alliage léger AS7, avec traitement thermique T6 conformément aux réglementations...

Informations Techniques :

charge maximum : 1250kg prévoir le kit de montage A3.000083.03 comprenant la visserie spécifique et cache moyeu (pour une jante)
Taille : 8x17" Déport : ET 0 Entraxe : 6x139.7 Alésage : 93.1mm
Couleur : noir mat

Références :

Référence : **SE4160163041**
Prix : **369,00 € TTC/Pièce**



JANTE ALUMINIUM RENFORCE RAID EVO CORSE DAKAR ZERO 8x17" ET 0 GRIS ANTHRACITE POUR FORD RANGER ET RAPTOR AVEC ELARGISSEURS D'AILES

La jante Dakar Zéro, issue de la Dakar Corse, spécialement développée pour la compétition, est la version dédiée aux véhicules tout terrain. Les rayons internes du bord de la jante ont un profil qui rentre vers le centre, ce qui permet d'avoir un déport négatif protégeant les pièces mécaniques des gravillons et du sable et conçu pour laisser suffisamment d'espace pour les gros freins. Structure très résistante en alliage léger AS7, avec traitement thermique T6 conformément aux réglementations...

Informations Techniques :

charge maximum : 1250kg prévoir le kit de montage A3.000083.03 comprenant la visserie spécifique et cache moyeu (pour une jante)
Taille : 8x17" Déport : ET 0 Entraxe : 6x139.7 Alésage : 93.1mm
Couleur : Gris anthracite

Références :

Référence : **SE4160163051**
Prix : **379,00 € TTC/Pièce**

EQUIPEMENTS POUR FORD RANGER T6 PXI



JANTE ALUMINIUM RENFORCE RAID EVO CORSE DAKAR ZERO 8.5x18" ET 20 NOIR BRILLANT POUR FORD RANGER

La jante Dakar Zéro, issue de la Dakar Corse, spécialement développée pour la compétition, est la version dédiée aux véhicules tout terrain. Les rayons internes du bord de la jante ont un profil qui rentre vers le centre, ce qui permet d'avoir un déport négatif protégeant les pièces mécaniques des gravillons et du sable et conçu pour laisser suffisamment d'espace pour les gros freins. Structure très résistante en alliage léger AS7, avec traitement thermique T6 conformément aux réglementations...

Informations Techniques :

charge maximum : 1400kg prévoir le kit de montage A3.000083.03 comprenant la visserie spécifique et cache moyeu (pour une jante)
Taille : 8.5x18" Déport : ET 20 Entraxe : 6x139.7 Alésage : 93.1mm
Couleur : Noir brillant

Références :

Référence : SE5240140141

Prix : 402,00 € TTC/Pièce



JANTE ALUMINIUM MANANO BLACK 8.5 X 18 ENTRAXE 6 X 139.7 DEPORT 20

JANTE ALUMINIUM SPECIAL CHARGES LOURDES finition : black moulée sous pression spécialement conçue pour les raids avec indice de charge jusqu'à 1400kg alliage spécifique (Al Si 7% Mg Sr) traitement thermique Insert acier anti-desserrement Livrée sans visserie Largeur Diamètre Nb de trous Entraxe Déport Center bore 8.5 18 6 139.7 20 106.1 se monte sur le véhicule avec de possibles modifications de carrosserie (nous consulter pour confirmer la...

Références :

Référence : MAN87BK

Prix : 444,00 € TTC/Pièce

**JANTE ALUMINIUM MANANO SILVER 8.5 X 18
ENTRAXE 6 X 139.7 DEPORT 20**

JANTE ALUMINIUM SPECIAL CHARGES LOURDES finition : silver moulée sous pression spécialement conçue pour les raids avec indice de charge jusqu'à 1400kg alliage spécifique (Al Si 7% Mg Sr) traitement thermique Insert acier anti-desserrement Livraison sans visserie Largeur Diamètre Nb de trous Entraxe Déport Center bore 8.5 18 6 139.7 20 106.1 se monte sur le véhicule avec de possibles modifications de carrosserie (nous consulter pour confirmer la...

Références :**Référence : MAN87SI**Prix : **444,00 € TTC/Pièce**

EQUIPEMENTS POUR FORD RANGER T6 PXI



JANTE ALUMINIUM RENFORCE RAID EVO CORSE DAKAR ZERO 8x17" ET 30 BRONZE BRILLANT POUR FORD RANGER ET RAPTOR

La jante Dakar Zéro, issue de la Dakar Corse, spécialement développée pour la compétition, est la version dédiée aux véhicules tout terrain. Les rayons internes du bord de la jante ont un profil qui rentre vers le centre, ce qui permet d'avoir un déport négatif protégeant les pièces mécaniques des gravillons et du sable et conçu pour laisser suffisamment d'espace pour les gros freins. Structure très résistante en alliage léger AS7, avec traitement thermique T6 conformément aux réglementations...

Informations Techniques :

charge maximum : 1400kg prévoir le kit de montage A3.000083.03 comprenant la visserie spécifique et cache moyeu (pour une jante)
Taille : 8x17" Déport : ET 30 Entraxe : 6x139.7 Alésage : 93.1mm
Couleur : bronze brillant

Références :

Référence : **SE4160710221**
Prix : **402,00 € TTC/Pièce**



JANTE ALUMINIUM RENFORCE RAID EVO CORSE DAKAR ZERO 8x17" ET 30 BRONZE MAT POUR FORD RANGER ET RAPTOR

La jante Dakar Zéro, issue de la Dakar Corse, spécialement développée pour la compétition, est la version dédiée aux véhicules tout terrain. Les rayons internes du bord de la jante ont un profil qui rentre vers le centre, ce qui permet d'avoir un déport négatif protégeant les pièces mécaniques des gravillons et du sable et conçu pour laisser suffisamment d'espace pour les gros freins. Structure très résistante en alliage léger AS7, avec traitement thermique T6 conformément aux réglementations...

Informations Techniques :

charge maximum : 1400kg prévoir le kit de montage A3.000083.03 comprenant la visserie spécifique et cache moyeu (pour une jante)
Taille : 8x17" Déport : ET 30 Entraxe : 6x139.7 Alésage : 93.1mm
Couleur : bronze mat

Références :

Référence : **SE4160710111**
Prix : **402,00 € TTC/Pièce**

EQUIPEMENTS POUR FORD RANGER T6 PXI



JANTE ALUMINIUM RENFORCE RAID EVO CORSE DAKAR ZERO 8x17" ET 30 NOIR BRILLANT POUR FORD RANGER ET RANGER RAPTOR

La jante Dakar Zéro, issue de la Dakar Corse, spécialement développée pour la compétition, est la version dédiée aux véhicules tout terrain. Les rayons internes du bord de la jante ont un profil qui rentre vers le centre, ce qui permet d'avoir un déport négatif protégeant les pièces mécaniques des gravillons et du sable et conçu pour laisser suffisamment d'espace pour les gros freins. Structure très résistante en alliage léger AS7, avec traitement thermique T6 conformément aux réglementations...

Informations Techniques :

charge maximum : 1400kg prévoir le kit de montage A3.000083.03 comprenant la visserie spécifique et cache moyeu (pour une jante)
Taille : 8x17" Déport : ET 30 Entraxe : 6x139.7 Alésage : 93.1mm
Couleur : Noir brillant

Références :

Référence : **SE4160053141**
Prix : **385,00 € TTC/Pièce**



JANTE ALUMINIUM RENFORCÉE EVO CORSE ATLAS BL NOIR MAT 8x17" SANS RING

ATLAS BL est la nouvelle roue de la gamme tout-terrain d'EvoCorse. Il s'agit d'une roue en alliage durable avec un profil en 12 rayons qui se trouve entièrement à l'intérieur de la jante du pneu pour protéger les rayons et les composants mécaniques du gravier et du sable. Le revêtement en poudre à trois couches donne à la roue une résistance à l'usure supérieure à la moyenne, ainsi qu'un aspect constamment bien entretenu même après les sorties les plus difficiles. La configuration BL (Beadlock)...

Informations Techniques :

Indice de charge : 1400Kg Entraxe et déport à confirmer selon le véhicule (Entraxe possible de 114 à 150) Déport avec ring de protection entre -40 et +45 Déport avec Ring Beadlock entre -52 et +32 Poids entre 15.9 et 16.9Kg Couleur NOIR MAT

Références :

Référence : **ATLAS-BL-BM(desactivée)**
Prix : **369,00 € TTC/Pièce**

EQUIPEMENTS POUR FORD RANGER T6 PXI



JANTE ALUMINIUM RENFORCÉE EVO CORSE ATLAS BL BLANC 8x17" SANS RING

ATLAS BL est la nouvelle roue de la gamme tout-terrain d'EvoCorse. Il s'agit d'une roue en alliage durable avec un profil en 12 rayons qui se trouve entièrement à l'intérieur de la jante du pneu pour protéger les rayons et les composants mécaniques du gravier et du sable. Le revêtement en poudre à trois couches donne à la roue une résistance à l'usure supérieure à la moyenne, ainsi qu'un aspect constamment bien entretenu même après les sorties les plus difficiles. La configuration BL...

Informations Techniques :

Indice de charge : 1400Kg Entraxe et déport à confirmer selon le véhicule (Entraxe possible de 114 à 150) Déport avec ring de protection entre -40 et +45 Déport avec Ring Beadlock entre -52 et +32 Poids entre 15.9 et 16.9Kg Couleur BLANC MAT

Références :

Référence : ATLAS-BL-W
Prix : 369,00 € TTC/Pièce



JANTE ALUMINIUM RENFORCÉE EVO CORSE ATLAS BL NOIR BRILLANT 8x17" SANS RING

ATLAS BL est la nouvelle roue de la gamme tout-terrain d'EvoCorse. Il s'agit d'une roue en alliage durable avec un profil en 12 rayons qui se trouve entièrement à l'intérieur de la jante du pneu pour protéger les rayons et les composants mécaniques du gravier et du sable. Le revêtement en poudre à trois couches donne à la roue une résistance à l'usure supérieure à la moyenne, ainsi qu'un aspect constamment bien entretenu même après les sorties les plus difficiles. La configuration BL...

Informations Techniques :

Indice de charge : 1400Kg Entraxe et déport à confirmer selon le véhicule (Entraxe possible de 114 à 150) Déport avec ring de protection entre -40 et +45 Déport avec Ring Beadlock entre -52 et +32 Poids entre 15.9 et 16.9Kg Couleur NOIR BRILLANT

Références :

Référence : ATLAS-BL-BB
Prix : 388,00 € TTC/Pièce

EQUIPEMENTS POUR FORD RANGER T6 PXI



JANTE ALUMINIUM RENFORCÉE EVO CORSE ATLAS BL ANTHRACITE 8x17" SANS RING

ATLAS BL est la nouvelle roue de la gamme tout-terrain d'EvoCorse. Il s'agit d'une roue en alliage durable avec un profil en 12 rayons qui se trouve entièrement à l'intérieur de la jante du pneu pour protéger les rayons et les composants mécaniques du gravier et du sable. Le revêtement en poudre à trois couches donne à la roue une résistance à l'usure supérieure à la moyenne, ainsi qu'un aspect constamment bien entretenu même après les sorties les plus difficiles. La configuration BL...

Informations Techniques :

Indice de charge : 1400Kg poids : entre 14 et 17kg selon les spécificités choisies Entraxe et déport à confirmer selon le véhicule (Entraxe possible de 114 à 150) Déport avec ring de protection entre -40 et +45 Déport avec Ring Beadlock entre -52 et +32 Poids entre 15.9 et 16.9Kg Couleur ANTHRACITE

Références :

Référence : **ATLAS-BL-AN**
Prix : **388,00 € TTC/Pièce**



COULEUR PRÉSENTÉE : BRONZE MAT

JANTE ALUMINIUM RENFORCÉE EVO CORSE ATLAS BL OR 8x17" SANS RING

ATLAS BL est la nouvelle roue de la gamme tout-terrain d'EvoCorse. Il s'agit d'une roue en alliage durable avec un profil en 12 rayons qui se trouve entièrement à l'intérieur de la jante du pneu pour protéger les rayons et les composants mécaniques du gravier et du sable. Le revêtement en poudre à trois couches donne à la roue une résistance à l'usure supérieure à la moyenne, ainsi qu'un aspect constamment bien entretenu même après les sorties les plus difficiles. La configuration BL...

Informations Techniques :

Indice de charge : 1400Kg Entraxe et déport à confirmer selon le véhicule (Entraxe possible de 114 à 150) Déport avec ring de protection entre -40 et +45 Déport avec Ring Beadlock entre -52 et +32 Poids entre 15.9 et 16.9Kg Couleur OR

Références :

Référence : **ATLAS-BL-OR**
Prix : **388,00 € TTC/Pièce**

EQUIPEMENTS POUR FORD RANGER T6 PXI



COULEUR PRÉSENTÉE / ANTHRACITE

JANTE ALUMINIUM RENFORCÉE EVO CORSE ATLAS BL SILVER 8x17" SANS RING

ATLAS BL est la nouvelle JANTE de la gamme tout-terrain d'EvoCorse. Il s'agit d'une JANTE en alliage durable avec un profil en 12 rayons qui se trouve entièrement à l'intérieur de la jante du pneu pour protéger les rayons et les composants mécaniques du gravier et du sable. Le revêtement en poudre à trois couches donne à la roue une résistance à l'usure supérieure à la moyenne, ainsi qu'un aspect constamment bien entretenu même après les sorties les plus difficiles. La configuration BL...

Informations Techniques :

Indice de charge : 1400Kg Entraxe et déport à confirmer selon le véhicule (Entraxe possible de 114 à 150) Déport avec ring de protection entre -40 et +45 Déport avec Ring Beadlock entre -52 et +32 Poids entre 15.9 et 16.9Kg Couleur SILVER

Références :

Référence : ATLAS-BL-SI
Prix : 388,00 € TTC/Pièce



COULEUR PRÉSENTÉE : BRONZE MAT

JANTE ALUMINIUM RENFORCÉE EVO CORSE ATLAS BL BRONZE BRILLANT 8x17" SANS RING

ATLAS BL est la nouvelle roue de la gamme tout-terrain d'EvoCorse. Il s'agit d'une roue en alliage durable avec un profil en 12 rayons qui se trouve entièrement à l'intérieur de la jante du pneu pour protéger les rayons et les composants mécaniques du gravier et du sable. Le revêtement en poudre à trois couches donne à la roue une résistance à l'usure supérieure à la moyenne, ainsi qu'un aspect constamment bien entretenu même après les sorties les plus difficiles. La configuration BL...

Informations Techniques :

Indice de charge : 1400Kg Entraxe et déport à confirmer selon le véhicule (Entraxe possible de 114 à 150) Déport avec ring de protection entre -40 et +45 Déport avec Ring Beadlock entre -52 et +32 Poids entre 15.9 et 16.9Kg Couleur BRONZE BRILLANT

Références :

Référence : ATLAS-BL-BZB
Prix : 388,00 € TTC/Pièce

EQUIPEMENTS POUR FORD RANGER T6 PXI



**JANTE ALUMINIUM RENFORCÉE EVO CORSE
ATLAS BL ANTHRACITE AVEC RING DE
PROTECTION 8x17"**

ATLAS BL est la nouvelle roue de la gamme tout-terrain d'EvoCorse. Il s'agit d'une roue en alliage durable avec un profil en 12 rayons qui se trouve entièrement à l'intérieur de la jante du pneu pour protéger les rayons et les composants mécaniques du gravier et du sable. Le revêtement en poudre à trois couches donne à la roue une résistance à l'usure supérieure à la moyenne, ainsi qu'un aspect constamment bien entretenu même après les sorties les plus difficiles. La configuration BL...

Informations Techniques :

Indice de charge : 1250Kg Entraxe et déport à confirmer selon le véhicule (Entraxe possible de 114 à 150) Déport avec Ring Beadlock entre -40 et +33 Poids entre 15.1 et 16.1Kg Couleur ANTHRACITE

Références :

Référence : ATLAS-BL-AN-RING-PRO

Prix : **519,00 € TTC/Kit**



**JANTE ALUMINIUM RENFORCÉE EVO CORSE
ATLAS BL NOIR BRILLANT 8x17" AVEC RING DE
PROTECTION**

ATLAS BL est la nouvelle roue de la gamme tout-terrain d'EvoCorse. Il s'agit d'une roue en alliage durable avec un profil en 12 rayons qui se trouve entièrement à l'intérieur de la jante du pneu pour protéger les rayons et les composants mécaniques du gravier et du sable. Le revêtement en poudre à trois couches donne à la roue une résistance à l'usure supérieure à la moyenne, ainsi qu'un aspect constamment bien entretenu même après les sorties les plus difficiles. La configuration BL...

Informations Techniques :

Indice de charge : 1250Kg Entraxe et déport à confirmer selon le véhicule (Entraxe possible de 114 à 150) Déport avec Ring Beadlock entre -40 et +33 Poids entre 15.1 et 16.1Kg Couleur NOIR BRILLANT

Références :

Référence : ATLAS-BL-BB-RING-PRO

Prix : **519,00 € TTC/Kit**

EQUIPEMENTS POUR FORD RANGER T6 PXI



JANTE ALUMINIUM RENFORCÉE EVO CORSE ATLAS BL NOIR MAT 8x17" AVEC RING DE PROTECTION

ATLAS BL est la nouvelle roue de la gamme tout-terrain d'EvoCorse. Il s'agit d'une roue en alliage durable avec un profil en 12 rayons qui se trouve entièrement à l'intérieur de la jante du pneu pour protéger les rayons et les composants mécaniques du gravier et du sable. Le revêtement en poudre à trois couches donne à la roue une résistance à l'usure supérieure à la moyenne, ainsi qu'un aspect constamment bien entretenu même après les sorties les plus difficiles. La configuration BL (Beadlock)...

Informations Techniques :

Indice de charge : 1250Kg Entraxe et déport à confirmer selon le véhicule (Entraxe possible de 114 à 150) Déport avec Ring Beadlock entre -40 et +33 Poids entre 15.1 et 16.1Kg Couleur NOIR MAT

Références :

Référence : ATLAS-BL-BM-RING-PRO(desactivée)

Prix : 500,00 € TTC/Kit



COULEUR PRÉSENTÉE : BRONZE MAT

JANTE ALUMINIUM RENFORCÉE EVO CORSE ATLAS BL BRONZE BRILLANT 8x17" AVEC RING DE PROTECTION

ATLAS BL est la nouvelle roue de la gamme tout-terrain d'EvoCorse. Il s'agit d'une roue en alliage durable avec un profil en 12 rayons qui se trouve entièrement à l'intérieur de la jante du pneu pour protéger les rayons et les composants mécaniques du gravier et du sable. Le revêtement en poudre à trois couches donne à la roue une résistance à l'usure supérieure à la moyenne, ainsi qu'un aspect constamment bien entretenu même après les sorties les plus difficiles. La configuration BL...

Informations Techniques :

Indice de charge : 1250Kg Entraxe et déport à confirmer selon le véhicule (Entraxe possible de 114 à 150) Déport avec Ring Beadlock entre -40 et +33 Poids entre 15.1 et 16.1Kg Couleur BRONZE BRILLANT

Références :

Référence : ATLAS-BL-BZB-RING-PRO

Prix : 519,00 € TTC/Kit

EQUIPEMENTS POUR FORD RANGER T6 PXI



JANTE ALUMINIUM RENFORCÉE EVO CORSE ATLAS BL BRONZE MAT 8x17" AVEC RING DE PROTECTION

ATLAS BL est la nouvelle roue de la gamme tout-terrain d'EvoCorse. Il s'agit d'une roue en alliage durable avec un profil en 12 rayons qui se trouve entièrement à l'intérieur de la jante du pneu pour protéger les rayons et les composants mécaniques du gravier et du sable. Le revêtement en poudre à trois couches donne à la roue une résistance à l'usure supérieure à la moyenne, ainsi qu'un aspect constamment bien entretenu même après les sorties les plus difficiles. La configuration BL...

Informations Techniques :

Indice de charge : 1250Kg Entraxe et déport à confirmer selon le véhicule (Entraxe possible de 114 à 150) Déport avec Ring Beadlock entre -40 et +33 Poids entre 15.1 et 16.1Kg Couleur BRONZE MAT

Références :

Référence : ATLAS-BL-BZM-RING-PRO

Prix : 519,00 € TTC/Kit



COULEUR PRÉSENTÉE : BRONZE MAT

JANTE ALUMINIUM RENFORCÉE EVO CORSE ATLAS BL OR 8x17" AVEC RING DE PROTECTION

ATLAS BL est la nouvelle roue de la gamme tout-terrain d'EvoCorse. Il s'agit d'une roue en alliage durable avec un profil en 12 rayons qui se trouve entièrement à l'intérieur de la jante du pneu pour protéger les rayons et les composants mécaniques du gravier et du sable. Le revêtement en poudre à trois couches donne à la roue une résistance à l'usure supérieure à la moyenne, ainsi qu'un aspect constamment bien entretenu même après les sorties les plus difficiles. La configuration BL...

Informations Techniques :

Indice de charge : 1250Kg Entraxe et déport à confirmer selon le véhicule (Entraxe possible de 114 à 150) Déport avec Ring Beadlock entre -40 et +33 Poids entre 15.1 et 16.1Kg Couleur OR

Références :

Référence : ATLAS-BL-OR-RING-PRO

Prix : 519,00 € TTC/Kit

EQUIPEMENTS POUR FORD RANGER T6 PXI



COULEUR PRÉSENTÉE / ANTHRACITE

JANTE ALUMINIUM RENFORCÉE EVO CORSE ATLAS BL SILVER 8x17" AVEC RING DE PROTECTION

ATLAS BL est la nouvelle roue de la gamme tout-terrain d'EvoCorse. Il s'agit d'une roue en alliage durable avec un profil en 12 rayons qui se trouve entièrement à l'intérieur de la jante du pneu pour protéger les rayons et les composants mécaniques du gravier et du sable. Le revêtement en poudre à trois couches donne à la roue une résistance à l'usure supérieure à la moyenne, ainsi qu'un aspect constamment bien entretenu même après les sorties les plus difficiles. La configuration BL...

Informations Techniques :

Indice de charge : 1250Kg Entraxe et déport à confirmer selon le véhicule (Entraxe possible de 114 à 150) Déport avec Ring Beadlock entre -40 et +33 Poids entre 15.1 et 16.1Kg Couleur SILVER

Références :

Référence : ATLAS-BL-SI-RING-PRO

Prix : 519,00 € TTC/Kit



JANTE ALUMINIUM RENFORCÉE EVO CORSE ATLAS BL BLANC 8x17" AVEC RING DE PROTECTION

ATLAS BL est la nouvelle roue de la gamme tout-terrain d'EvoCorse. Il s'agit d'une roue en alliage durable avec un profil en 12 rayons qui se trouve entièrement à l'intérieur de la jante du pneu pour protéger les rayons et les composants mécaniques du gravier et du sable. Le revêtement en poudre à trois couches donne à la roue une résistance à l'usure supérieure à la moyenne, ainsi qu'un aspect constamment bien entretenu même après les sorties les plus difficiles. La configuration BL...

Informations Techniques :

Indice de charge : 1250Kg Entraxe et déport à confirmer selon le véhicule (Entraxe possible de 114 à 150) Déport avec Ring Beadlock entre -40 et +33 Poids entre 15.1 et 16.1Kg Couleur BLANC MAT

Références :

Référence : ATLAS-BL-W-RING-PRO

Prix : 500,00 € TTC/Kit

EQUIPEMENTS POUR FORD RANGER T6 PXI



JANTE ALUMINIUM RENFORCÉE EVO CORSE ATLAS BL ANTHRACITE AVEC RING BEADLOCK NOIR 9X17"

ATLAS BL est la nouvelle roue de la gamme tout-terrain d'EvoCorse. Il s'agit d'une roue en alliage durable avec un profil en 12 rayons qui se trouve entièrement à l'intérieur de la jante du pneu pour protéger les rayons et les composants mécaniques du gravier et du sable. Le revêtement en poudre à trois couches donne à la roue une résistance à l'usure supérieure à la moyenne, ainsi qu'un aspect constamment bien entretenu même après les sorties les plus difficiles. La configuration BL...

Informations Techniques :

Indice de charge : 1250Kg Entraxe et déport à confirmer selon le véhicule (Entraxe possible de 114 à 150) Déport avec Ring Beadlock entre -40 et +45 Poids entre 16.5 et 18.1Kg Couleur ANTHRACITE

Références :

Référence : **ATLAS-BL-AN-RING-BL-B**

Prix : **592,00 € TTC/Kit**



JANTE ALUMINIUM RENFORCÉE EVO CORSE ATLAS BL ANTHRACITE AVEC RING BEADLOCK CUIVRÉ 9X17"

ATLAS BL est la nouvelle roue de la gamme tout-terrain d'EvoCorse. Il s'agit d'une roue en alliage durable avec un profil en 12 rayons qui se trouve entièrement à l'intérieur de la jante du pneu pour protéger les rayons et les composants mécaniques du gravier et du sable. Le revêtement en poudre à trois couches donne à la roue une résistance à l'usure supérieure à la moyenne, ainsi qu'un aspect constamment bien entretenu même après les sorties les plus difficiles. La configuration BL...

Informations Techniques :

Indice de charge : 1250Kg Entraxe et déport à confirmer selon le véhicule (Entraxe possible de 114 à 150) Déport avec Ring Beadlock entre -40 et +45 Poids entre 16.5 et 18.1Kg Couleur ANTHRACITE

Références :

Référence : **ATLAS-BL-AN-RING-BL-G**

Prix : **592,00 € TTC/Kit**

EQUIPEMENTS POUR FORD RANGER T6 PXI



JANTE ALUMINIUM RENFORCÉE EVO CORSE ATLAS BL ANTHRACITE AVEC RING BEADLOCK ALUMINIUM 9X17"

ATLAS BL est la nouvelle roue de la gamme tout-terrain d'EvoCorse. Il s'agit d'une roue en alliage durable avec un profil en 12 rayons qui se trouve entièrement à l'intérieur de la jante du pneu pour protéger les rayons et les composants mécaniques du gravier et du sable. Le revêtement en poudre à trois couches donne à la roue une résistance à l'usure supérieure à la moyenne, ainsi qu'un aspect constamment bien entretenu même après les sorties les plus difficiles. La configuration BL...

Informations Techniques :

Indice de charge : 1250Kg Entraxe et déport à confirmer selon le véhicule (Entraxe possible de 114 à 150) Déport avec Ring Beadlock entre -40 et +45 Poids entre 16.5 et 18.1Kg Couleur ANTHRACITE

Références :

Référence : **ATLAS-BL-AN-RING-BL-A**

Prix : **592,00 € TTC/Kit**



COULEUR PRÉSENTÉE : ANTHRACITE

JANTE ALUMINIUM RENFORCÉE EVO CORSE ATLAS BL SILVER AVEC RING BEADLOCK NOIR 9x17"

ATLAS BL est la nouvelle JANTE de la gamme tout-terrain d'EvoCorse. Il s'agit d'une JANTE en alliage durable avec un profil en 12 rayons qui se trouve entièrement à l'intérieur de la jante du pneu pour protéger les rayons et les composants mécaniques du gravier et du sable. Le revêtement en poudre à trois couches donne à la roue une résistance à l'usure supérieure à la moyenne, ainsi qu'un aspect constamment bien entretenu même après les sorties les plus difficiles. La configuration BL...

Informations Techniques :

Indice de charge : 1250Kg Entraxe et déport à confirmer selon le véhicule (Entraxe possible de 114 à 150) Déport avec Ring Beadlock entre -40 et +45 Poids entre 16.5 et 18.1Kg Couleur SILVER

Références :

Référence : **ATLAS-BL-SI-RING-BL-B**

Prix : **592,00 € TTC/Kit**

EQUIPEMENTS POUR FORD RANGER T6 PXI



COULEUR PRÉSENTÉE : ATHRACITE

JANTE ALUMINIUM RENFORCÉE EVO CORSE ATLAS BL SILVER AVEC RING BEADLOCK CUIVRÉ 9x17"

ATLAS BL est la nouvelle JANTE de la gamme tout-terrain d'EvoCorse. Il s'agit d'une JANTE en alliage durable avec un profil en 12 rayons qui se trouve entièrement à l'intérieur de la jante du pneu pour protéger les rayons et les composants mécaniques du gravier et du sable. Le revêtement en poudre à trois couches donne à la roue une résistance à l'usure supérieure à la moyenne, ainsi qu'un aspect constamment bien entretenu même après les sorties les plus difficiles. La configuration BL...

Informations Techniques :

Indice de charge : 1250Kg Entraxe et déport à confirmer selon le véhicule (Entraxe possible de 114 à 150) Déport avec Ring Beadlock entre -40 et +45 Poids entre 16.5 et 18.1Kg Couleur SILVER

Références :

Référence : ATLAS-BL-SI-RING-BL-G

Prix : **592,00 € TTC/Kit**



COULEUR PRÉSENTÉE : ANTHRACITE

JANTE ALUMINIUM RENFORCÉE EVO CORSE ATLAS BL SILVER AVEC RING BEADLOCK ALUMINIUM 9x17"

ATLAS BL est la nouvelle JANTE de la gamme tout-terrain d'EvoCorse. Il s'agit d'une JANTE en alliage durable avec un profil en 12 rayons qui se trouve entièrement à l'intérieur de la jante du pneu pour protéger les rayons et les composants mécaniques du gravier et du sable. Le revêtement en poudre à trois couches donne à la roue une résistance à l'usure supérieure à la moyenne, ainsi qu'un aspect constamment bien entretenu même après les sorties les plus difficiles. La configuration BL...

Informations Techniques :

Indice de charge : 1250Kg Entraxe et déport à confirmer selon le véhicule (Entraxe possible de 114 à 150) Déport avec Ring Beadlock entre -40 et +45 Poids entre 16.5 et 18.1Kg Couleur SILVER

Références :

Référence : ATLAS-BL-SI-RING-BL-A

Prix : **592,00 € TTC/Kit**

EQUIPEMENTS POUR FORD RANGER T6 PXI



JANTE ALUMINIUM RENFORCÉE EVO CORSE ATLAS BL BLANC AVEC RING BEADLOCK NOIR 9x17"

ATLAS BL est la nouvelle roue de la gamme tout-terrain d'EvoCorse. Il s'agit d'une roue en alliage durable avec un profil en 12 rayons qui se trouve entièrement à l'intérieur de la jante du pneu pour protéger les rayons et les composants mécaniques du gravier et du sable. Le revêtement en poudre à trois couches donne à la roue une résistance à l'usure supérieure à la moyenne, ainsi qu'un aspect constamment bien entretenu même après les sorties les plus difficiles. La configuration BL...

Informations Techniques :

Indice de charge : 1250Kg Entraxe et déport à confirmer selon le véhicule (Entraxe possible de 114 à 150) Déport avec Ring Beadlock entre -40 et +45 Poids entre 16.5 et 18.1Kg Couleur BLANC MAT

Références :

Référence : ATLAS-BL-W-RING-BL-B

Prix : 573,00 € TTC/Kit



JANTE ALUMINIUM RENFORCÉE EVO CORSE ATLAS BL BLANC AVEC RING BEADLOCK CUIVRÉ 9x17"

ATLAS BL est la nouvelle roue de la gamme tout-terrain d'EvoCorse. Il s'agit d'une roue en alliage durable avec un profil en 12 rayons qui se trouve entièrement à l'intérieur de la jante du pneu pour protéger les rayons et les composants mécaniques du gravier et du sable. Le revêtement en poudre à trois couches donne à la roue une résistance à l'usure supérieure à la moyenne, ainsi qu'un aspect constamment bien entretenu même après les sorties les plus difficiles. La configuration BL...

Informations Techniques :

Indice de charge : 1250Kg Entraxe et déport à confirmer selon le véhicule (Entraxe possible de 114 à 150) Déport avec Ring Beadlock entre -40 et +45 Poids entre 16.5 et 18.1Kg Couleur BLANC MAT

Références :

Référence : ATLAS-BL-W-RING-BL-G

Prix : 573,00 € TTC/Kit

EQUIPEMENTS POUR FORD RANGER T6 PXI



JANTE ALUMINIUM RENFORCÉE EVO CORSE ATLAS BL BLANC AVEC RING BEADLOCK ALUMINIUM 9x17"

ATLAS BL est la nouvelle roue de la gamme tout-terrain d'EvoCorse. Il s'agit d'une roue en alliage durable avec un profil en 12 rayons qui se trouve entièrement à l'intérieur de la jante du pneu pour protéger les rayons et les composants mécaniques du gravier et du sable. Le revêtement en poudre à trois couches donne à la roue une résistance à l'usure supérieure à la moyenne, ainsi qu'un aspect constamment bien entretenu même après les sorties les plus difficiles. La configuration BL...

Informations Techniques :

Indice de charge : 1250Kg Entraxe et déport à confirmer selon le véhicule (Entraxe possible de 114 à 150) Déport avec Ring Beadlock entre -40 et +45 Poids entre 16.5 et 18.1Kg Couleur BLANC MAT

Références :

Référence : ATLAS-BL-W-RING-BL-A

Prix : 573,00 € TTC/Kit



COULEUR PRÉSENTÉE : BRONZE MAT

JANTE ALUMINIUM RENFORCÉE EVO CORSE ATLAS BL OR AVEC RING BEADLOCK NOIR 9x17"

ATLAS BL est la nouvelle roue de la gamme tout-terrain d'EvoCorse. Il s'agit d'une roue en alliage durable avec un profil en 12 rayons qui se trouve entièrement à l'intérieur de la jante du pneu pour protéger les rayons et les composants mécaniques du gravier et du sable. Le revêtement en poudre à trois couches donne à la roue une résistance à l'usure supérieure à la moyenne, ainsi qu'un aspect constamment bien entretenu même après les sorties les plus difficiles. La configuration BL...

Informations Techniques :

Indice de charge : 1250Kg Entraxe et déport à confirmer selon le véhicule (Entraxe possible de 114 à 150) Déport avec Ring Beadlock entre -40 et +45 Poids entre 16.5 et 18.1Kg Couleur OR

Références :

Référence : ATLAS-BL-OR-RING-BL-B

Prix : 592,00 € TTC/Kit

EQUIPEMENTS POUR FORD RANGER T6 PXI



COULEUR PRÉSENTÉE : ANTHRACITE

JANTE ALUMINIUM RENFORCÉE EVO CORSE ATLAS BL OR AVEC RING BEADLOCK ALUMINIUM 9x17"

ATLAS BL est la nouvelle roue de la gamme tout-terrain d'EvoCorse. Il s'agit d'une roue en alliage durable avec un profil en 12 rayons qui se trouve entièrement à l'intérieur de la jante du pneu pour protéger les rayons et les composants mécaniques du gravier et du sable. Le revêtement en poudre à trois couches donne à la roue une résistance à l'usure supérieure à la moyenne, ainsi qu'un aspect constamment bien entretenu même après les sorties les plus difficiles. La configuration BL...

Informations Techniques :

Indice de charge : 1250Kg Entraxe et déport à confirmer selon le véhicule (Entraxe possible de 114 à 150) Déport avec Ring Beadlock entre -40 et +45 Poids entre 16.5 et 18.1Kg Couleur OR

Références :

Référence : ATLAS-BL-OR-RING-BL-A

Prix : **592,00 € TTC/Kit**



COULEUR PRÉSENTÉE : BRONZE MAT

JANTE ALUMINIUM RENFORCÉE EVO CORSE ATLAS BL OR AVEC RING BEADLOCK CUIVRÉ 9x17"

ATLAS BL est la nouvelle roue de la gamme tout-terrain d'EvoCorse. Il s'agit d'une roue en alliage durable avec un profil en 12 rayons qui se trouve entièrement à l'intérieur de la jante du pneu pour protéger les rayons et les composants mécaniques du gravier et du sable. Le revêtement en poudre à trois couches donne à la roue une résistance à l'usure supérieure à la moyenne, ainsi qu'un aspect constamment bien entretenu même après les sorties les plus difficiles. La configuration BL...

Informations Techniques :

Indice de charge : 1250Kg Entraxe et déport à confirmer selon le véhicule (Entraxe possible de 114 à 150) Déport avec Ring Beadlock entre -40 et +45 Poids entre 16.5 et 18.1Kg Couleur OR

Références :

Référence : ATLAS-BL-OR-RING-BL-G

Prix : **592,00 € TTC/Kit**

EQUIPEMENTS POUR FORD RANGER T6 PXI



JANTE ALUMINIUM RENFORCÉE EVO CORSE ATLAS BL BRONZE MAT AVEC RING BEADLOCK NOIR 9x17"

ATLAS BL est la nouvelle roue de la gamme tout-terrain d'EvoCorse. Il s'agit d'une roue en alliage durable avec un profil en 12 rayons qui se trouve entièrement à l'intérieur de la jante du pneu pour protéger les rayons et les composants mécaniques du gravier et du sable. Le revêtement en poudre à trois couches donne à la roue une résistance à l'usure supérieure à la moyenne, ainsi qu'un aspect constamment bien entretenu même après les sorties les plus difficiles. La configuration BL (Beadlock)...

Informations Techniques :

Indice de charge : 1250Kg Entraxe et déport à confirmer selon le véhicule (Entraxe possible de 114 à 150) Déport avec Ring Beadlock entre -40 et +45 Poids entre 16.5 et 18.1Kg Couleur BRONZE MAT

Références :

Référence : ATLAS-BL-BZM-RING-GL-Bdesactivée

Prix : 592,00 € TTC/Kit



JANTE ALUMINIUM RENFORCÉE EVO CORSE ATLAS BL BRONZE MAT AVEC RING BEADLOCK CUIVRÉ 9x17"

ATLAS BL est la nouvelle roue de la gamme tout-terrain d'EvoCorse. Il s'agit d'une roue en alliage durable avec un profil en 12 rayons qui se trouve entièrement à l'intérieur de la jante du pneu pour protéger les rayons et les composants mécaniques du gravier et du sable. Le revêtement en poudre à trois couches donne à la roue une résistance à l'usure supérieure à la moyenne, ainsi qu'un aspect constamment bien entretenu même après les sorties les plus difficiles. La configuration BL...

Informations Techniques :

Indice de charge : 1250Kg Entraxe et déport à confirmer selon le véhicule (Entraxe possible de 114 à 150) Déport avec Ring Beadlock entre -40 et +45 Poids entre 16.5 et 18.1Kg Couleur BRONZE MAT

Références :

Référence : ATLAS-BL-BZM-RING-GL-G

Prix : 592,00 € TTC/Kit

EQUIPEMENTS POUR FORD RANGER T6 PXI



COULEUR PRÉSENTÉE : ANTHRACITE

JANTE ALUMINIUM RENFORCÉE EVO CORSE ATLAS BL BRONZE MAT AVEC RING BEADLOCK ALUMINIUM 9x17"

ATLAS BL est la nouvelle roue de la gamme tout-terrain d'EvoCorse. Il s'agit d'une roue en alliage durable avec un profil en 12 rayons qui se trouve entièrement à l'intérieur de la jante du pneu pour protéger les rayons et les composants mécaniques du gravier et du sable. Le revêtement en poudre à trois couches donne à la roue une résistance à l'usure supérieure à la moyenne, ainsi qu'un aspect constamment bien entretenu même après les sorties les plus difficiles. La configuration BL...

Informations Techniques :

Indice de charge : 1250Kg Entraxe et déport à confirmer selon le véhicule (Entraxe possible de 114 à 150) Déport avec Ring Beadlock entre -40 et +45 Poids entre 16.5 et 18.1Kg Couleur BRONZE MAT

Références :

Référence : ATLAS-BL-BZM-RING-GL-A

Prix : 592,00 € TTC/Kit



COULEUR PRÉSENTÉE : BRONZE MAT

JANTE ALUMINIUM RENFORCÉE EVO CORSE ATLAS BL BRONZE BRILLANT AVEC RING BEADLOCK NOIR 9x17"

ATLAS BL est la nouvelle roue de la gamme tout-terrain d'EvoCorse. Il s'agit d'une roue en alliage durable avec un profil en 12 rayons qui se trouve entièrement à l'intérieur de la jante du pneu pour protéger les rayons et les composants mécaniques du gravier et du sable. Le revêtement en poudre à trois couches donne à la roue une résistance à l'usure supérieure à la moyenne, ainsi qu'un aspect constamment bien entretenu même après les sorties les plus difficiles. La configuration BL...

Informations Techniques :

Indice de charge : 1250Kg Entraxe et déport à confirmer selon le véhicule (Entraxe possible de 114 à 150) Déport avec Ring Beadlock entre -40 et +45 Poids entre 16.5 et 18.1Kg Couleur BRONZE BRILLANT

Références :

Référence : ATLAS-BL-BZB-RING-BL-B

Prix : 592,00 € TTC/Kit

EQUIPEMENTS POUR FORD RANGER T6 PXI



COULEUR PRÉSENTÉE : BRONZE MAT

JANTE ALUMINIUM RENFORCÉE EVO CORSE ATLAS BL BRONZE BRILLANT AVEC RING BEADLOCK CUIVRÉ 9x17"

ATLAS BL est la nouvelle roue de la gamme tout-terrain d'EvoCorse. Il s'agit d'une roue en alliage durable avec un profil en 12 rayons qui se trouve entièrement à l'intérieur de la jante du pneu pour protéger les rayons et les composants mécaniques du gravier et du sable. Le revêtement en poudre à trois couches donne à la roue une résistance à l'usure supérieure à la moyenne, ainsi qu'un aspect constamment bien entretenu même après les sorties les plus difficiles. La configuration BL...

Informations Techniques :

Indice de charge : 1250Kg Entraxe et déport à confirmer selon le véhicule (Entraxe possible de 114 à 150) Déport avec Ring Beadlock entre -40 et +45 Poids entre 16.5 et 18.1Kg Couleur BRONZE BRILLANT

Références :

Référence : ATLAS-BL-BZB-RING-BL-G
Prix : 592,00 € TTC/Kit



COULEUR PRÉSENTÉE : ANTHRACITE

JANTE ALUMINIUM RENFORCÉE EVO CORSE ATLAS BL BRONZE BRILLANT AVEC RING BEADLOCK ALUMINIUM 9x17"

ATLAS BL est la nouvelle roue de la gamme tout-terrain d'EvoCorse. Il s'agit d'une roue en alliage durable avec un profil en 12 rayons qui se trouve entièrement à l'intérieur de la jante du pneu pour protéger les rayons et les composants mécaniques du gravier et du sable. Le revêtement en poudre à trois couches donne à la roue une résistance à l'usure supérieure à la moyenne, ainsi qu'un aspect constamment bien entretenu même après les sorties les plus difficiles. La configuration BL...

Informations Techniques :

Indice de charge : 1250Kg Entraxe et déport à confirmer selon le véhicule (Entraxe possible de 114 à 150) Déport avec Ring Beadlock entre -40 et +45 Poids entre 16.5 et 18.1Kg Couleur BRONZE BRILLANT

Références :

Référence : ATLAS-BL-BZB-RING-BL-A
Prix : 592,00 € TTC/Kit

EQUIPEMENTS POUR FORD RANGER T6 PXI



JANTE ALUMINIUM RENFORCÉE EVO CORSE ATLAS BL NOIR BRILLANT AVEC RING BEADLOCK NOIR 9x17"

ATLAS BL est la nouvelle roue de la gamme tout-terrain d'EvoCorse. Il s'agit d'une roue en alliage durable avec un profil en 12 rayons qui se trouve entièrement à l'intérieur de la jante du pneu pour protéger les rayons et les composants mécaniques du gravier et du sable. Le revêtement en poudre à trois couches donne à la roue une résistance à l'usure supérieure à la moyenne, ainsi qu'un aspect constamment bien entretenu même après les sorties les plus difficiles. La configuration BL...

Informations Techniques :

Indice de charge : 1250Kg Entraxe et déport à confirmer selon le véhicule (Entraxe possible de 114 à 150) Déport avec Ring Beadlock entre -40 et +45 Poids entre 16.5 et 18.1Kg Couleur NOIR BRILLANT

Références :

Référence : ATLAS-BL-BB-RING-BL-B

Prix : 592,00 € TTC/Kit



JANTE ALUMINIUM RENFORCÉE EVO CORSE ATLAS BL NOIR BRILLANT AVEC RING BEADLOCK CUIVRÉ 9x17"

ATLAS BL est la nouvelle roue de la gamme tout-terrain d'EvoCorse. Il s'agit d'une roue en alliage durable avec un profil en 12 rayons qui se trouve entièrement à l'intérieur de la jante du pneu pour protéger les rayons et les composants mécaniques du gravier et du sable. Le revêtement en poudre à trois couches donne à la roue une résistance à l'usure supérieure à la moyenne, ainsi qu'un aspect constamment bien entretenu même après les sorties les plus difficiles. La configuration BL...

Informations Techniques :

Indice de charge : 1250Kg Entraxe et déport à confirmer selon le véhicule (Entraxe possible de 114 à 150) Déport avec Ring Beadlock entre -40 et +45 Poids entre 16.5 et 18.1Kg Couleur NOIR BRILLANT

Références :

Référence : ATLAS-BL-BB-RING-BL-G

Prix : 592,00 € TTC/Kit

EQUIPEMENTS POUR FORD RANGER T6 PXI



JANTE ALUMINIUM RENFORCÉE EVO CORSE ATLAS BL NOIR BRILLANT AVEC RING BEADLOCK ALUMINIUM 9x17"

ATLAS BL est la nouvelle roue de la gamme tout-terrain d'EvoCorse. Il s'agit d'une roue en alliage durable avec un profil en 12 rayons qui se trouve entièrement à l'intérieur de la jante du pneu pour protéger les rayons et les composants mécaniques du gravier et du sable. Le revêtement en poudre à trois couches donne à la roue une résistance à l'usure supérieure à la moyenne, ainsi qu'un aspect constamment bien entretenu même après les sorties les plus difficiles. La configuration BL...

Informations Techniques :

Indice de charge : 1250Kg Entraxe et déport à confirmer selon le véhicule (Entraxe possible de 114 à 150) Déport avec Ring Beadlock entre -40 et +45 Poids entre 16.5 et 18.1Kg Couleur NOIR BRILLANT

Références :

Référence : **ATLAS-BL-BB-RING-BL-A**
Prix : **592,00 € TTC/Kit**



JANTE ALUMINIUM RENFORCÉE EVO CORSE ATLAS BL NOIR MAT AVEC RING BEADLOCK NOIR 9x17"

ATLAS BL est la nouvelle roue de la gamme tout-terrain d'EvoCorse. Il s'agit d'une roue en alliage durable avec un profil en 12 rayons qui se trouve entièrement à l'intérieur de la jante du pneu pour protéger les rayons et les composants mécaniques du gravier et du sable. Le revêtement en poudre à trois couches donne à la roue une résistance à l'usure supérieure à la moyenne, ainsi qu'un aspect constamment bien entretenu même après les sorties les plus difficiles. La configuration BL (Beadlock)...

Informations Techniques :

Indice de charge : 1250Kg Entraxe et déport à confirmer selon le véhicule (Entraxe possible de 114 à 150) Déport avec Ring Beadlock entre -40 et +45 Poids entre 16.5 et 18.1Kg Couleur NOIR MAT

Références :

Référence : **ATLAS-BL-BM-RING-BL-B(desactivée)**
Prix : **573,00 € TTC/Kit**

EQUIPEMENTS POUR FORD RANGER T6 PXI



JANTE ALUMINIUM RENFORCÉE EVO CORSE ATLAS BL NOIR MAT AVEC RING BEADLOCK CUIVRÉ 9x17"

ATLAS BL est la nouvelle roue de la gamme tout-terrain d'EvoCorse. Il s'agit d'une roue en alliage durable avec un profil en 12 rayons qui se trouve entièrement à l'intérieur de la jante du pneu pour protéger les rayons et les composants mécaniques du gravier et du sable. Le revêtement en poudre à trois couches donne à la roue une résistance à l'usure supérieure à la moyenne, ainsi qu'un aspect constamment bien entretenu même après les sorties les plus difficiles. La configuration BL (Beadlock)...

Informations Techniques :

Indice de charge : 1250Kg Entraxe et déport à confirmer selon le véhicule (Entraxe possible de 114 à 150) Déport avec Ring Beadlock entre -40 et +45 Poids entre 16.5 et 18.1Kg Couleur NOIR MAT

Références :

Référence : **ATLAS-BL-BM-RING-BL-G(desactivée)**

Prix : **573,00 € TTC/Kit**



JANTE ALUMINIUM RENFORCÉE EVO CORSE ATLAS BL NOIR MAT AVEC RING BEADLOCK ALUMINIUM 9x17"

ATLAS BL est la nouvelle roue de la gamme tout-terrain d'EvoCorse. Il s'agit d'une roue en alliage durable avec un profil en 12 rayons qui se trouve entièrement à l'intérieur de la jante du pneu pour protéger les rayons et les composants mécaniques du gravier et du sable. Le revêtement en poudre à trois couches donne à la roue une résistance à l'usure supérieure à la moyenne, ainsi qu'un aspect constamment bien entretenu même après les sorties les plus difficiles. La configuration BL (Beadlock)...

Informations Techniques :

Indice de charge : 1250Kg Entraxe et déport à confirmer selon le véhicule (Entraxe possible de 114 à 150) Déport avec Ring Beadlock entre -40 et +45 Poids entre 16.5 et 18.1Kg Couleur NOIR MAT

Références :

Référence : **ATLAS-BL-BM-RING-BL-A(desactivée)**

Prix : **573,00 € TTC/Kit**

EQUIPEMENTS POUR FORD RANGER T6 PXI



JANTE ATLAS NK ANTHRACITE MAT 8x17"

ATLAS NK est la nouvelle roue de la gamme tout-terrain d'EvoCorse. Il s'agit d'une roue en alliage durable avec un profil en 12 rayons qui se trouve entièrement à l'intérieur de la jante du pneu pour protéger les rayons et les composants mécaniques du gravier et du sable. Le revêtement en poudre à trois couches donne à la roue une résistance à l'usure supérieure à la moyenne, ainsi qu'un aspect constamment bien entretenu même après les sorties les plus difficiles. La configuration "NaKed" de la...

Informations Techniques :

Indice de charge : 1250Kg poids : entre 14 et 17kg selon les spécificités choisies Entraxe et déport à confirmer selon le véhicule

Références :

Référence : ATLAS-NK-ANM
Prix : 385,00 € TTC/Pièce



Jante aluminium renforcée EVO CORSE ATLAS BL (sans ring) bronze mat 8x17 ET20 pour Ford Ranger et Ford Ranger Raptor

Jante Evo Corse ATLAS BL – Jante tout-terrain avec option Beadlock Robuste, fonctionnelle et conçue pour le offroad et l'aventure extrême. La jante Evo Corse ATLAS BL est la nouvelle référence de la gamme tout-terrain du fabricant italien EvoCorse. Conçue spécialement pour les conditions les plus exigeantes, elle allie solidité, esthétique et innovation technique. Le revêtement en poudre triple couche offre non seulement une résistance exceptionnelle à l'usure, mais aussi un aspect soigné et...

Informations Techniques :

Cette jante se monte sur le Ford Ranger et Ford Ranger Raptor Indice de charge : 1400Kg Taille de la jante : 8x17" sans ring, 9x17" avec ring Beadlock Déport : ET 20 Entraxe : 6x139,7 alésage : 93,1 couleur : Bronze mat matière aluminium : ALSi7/A356 T6 Kits visseries correspondants : Chrome : A3.000083.00 Noir : A3.000083.03 Chrome : A3.000083.02 La photo présente la jante avec le ring de protection mais celui-ci est à commander à part

Références :

Référence : SE547011B111
Prix : 406,00 € TTC/Pièce

EQUIPEMENTS POUR FORD RANGER T6 PXI



Jante aluminium renforcée EVO CORSE ATLAS BL (sans ring) noir mat 8x17 ET20 pour Ford Ranger et Ford Ranger Raptor

Jante Evo Corse ATLAS BL – Jante tout-terrain avec option Beadlock Robuste, fonctionnelle et conçue pour le offroad et l'aventure extrême La jante Evo Corse ATLAS BL est la nouvelle référence de la gamme tout-terrain du fabricant italien EvoCorse. Conçue spécialement pour les conditions les plus exigeantes, elle allie solidité, esthétique et innovation technique. Le revêtement en poudre triple couche offre non seulement une résistance exceptionnelle à l'usure, mais aussi un aspect soigné et...

Informations Techniques :

Cette jante se monte sur le Ford Ranger et Ford Ranger Raptor Indice de charge : 1400Kg Taille de la jante : 8x17" sans ring, 9x17" avec ring Beadlock Déport : ET 20 Entraxe : 6x139,7 alésage : 93,1 couleur : noir mat matière aluminium : ALSi7/A356 T6 Kits visseries correspondants : Chrome : A3.000083.00 Noir : A3.000083.03 Chrome : A3.000083.02 La photo présente la jante avec le ring de protection mais celui-ci est à commander à part

Références :

Référence : SE547011B041
Prix : 406,00 € TTC/Pièce



Jante aluminium renforcée EVO CORSE ATLAS BL (sans ring) blanc 8x17 ET20 pour Ford Ranger et Ford Ranger Raptor

Jante Evo Corse ATLAS BL – Jante tout-terrain avec option Beadlock Robuste, fonctionnelle et conçue pour le offroad et l'aventure extrême La jante Evo Corse ATLAS BL est la nouvelle référence de la gamme tout-terrain du fabricant italien EvoCorse. Conçue spécialement pour les conditions les plus exigeantes, elle allie solidité, esthétique et innovation technique. Le revêtement en poudre triple couche offre non seulement une résistance exceptionnelle à l'usure, mais aussi un aspect soigné et...

Informations Techniques :

Cette jante se monte sur le Ford Ranger et Ford Ranger Raptor Indice de charge : 1400Kg Taille de la jante : 8x17" sans ring, 9x17" avec ring Beadlock Déport : ET 20 Entraxe : 6x139,7 alésage : 93,1 couleur : Blanc matière aluminium : ALSi7/A356 T6 Kits visseries correspondants : Chrome : A3.000083.00 Noir : A3.000083.03 Chrome : A3.000083.02 La photo présente la jante avec le ring de protection mais celui-ci est à commander à part

Références :

Référence : SE547011B011
Prix : 406,00 € TTC/Pièce

EQUIPEMENTS POUR FORD RANGER T6 PXI



COULEUR PRÉSENTÉE : BRONZE MAT

JANTE ALUMINIUM RENFORCÉE EVO CORSE ATLAS BL OR 8x17" ET 20 SANS RING POUR FORD RANGER ET RAPTOR

ATLAS BL est la nouvelle roue de la gamme tout-terrain d'EvoCorse. Il s'agit d'une roue en alliage durable avec un profil en 12 rayons qui se trouve entièrement à l'intérieur de la jante du pneu pour protéger les rayons et les composants mécaniques du gravier et du sable. Le revêtement en poudre à trois couches donne à la roue une résistance à l'usure supérieure à la moyenne, ainsi qu'un aspect constamment bien entretenu même après les sorties les plus difficiles. La configuration BL (Beadlock)...

Informations Techniques :

VENDU SANS RING ! Indice de charge : 1250Kg Taille : 8x17" Déport : ET 30 Entraxe : 6x139.7 Alésage : 93.1mm Couleur OR

Références :

Référence : SE547011B021

Prix : 381,00 € TTC/Pièce



JANTE ALUMINIUM RENFORCÉE EVO CORSE ATLAS BL ANTHRACITE 8x17" ET 20 SANS RING POUR FORD RANGER ET RAPTOR

ATLAS BL est la nouvelle roue de la gamme tout-terrain d'EvoCorse. Il s'agit d'une roue en alliage durable avec un profil en 12 rayons qui se trouve entièrement à l'intérieur de la jante du pneu pour protéger les rayons et les composants mécaniques du gravier et du sable. Le revêtement en poudre à trois couches donne à la roue une résistance à l'usure supérieure à la moyenne, ainsi qu'un aspect constamment bien entretenu même après les sorties les plus difficiles. La configuration BL (Beadlock)...

Informations Techniques :

VENDU SANS RING ! Indice de charge : 1250Kg Taille : 8x17" Déport : ET 30 Entraxe : 6x139.7 Alésage : 93.1mm Couleur ANTHRACITE

Références :

Référence : SE547011B051

Prix : 381,00 € TTC/Pièce

EQUIPEMENTS POUR FORD RANGER T6 PXI



COULEUR PRÉSENTÉE : BRONZE MAT

JANTE ALUMINIUM RENFORCÉE EVO CORSE ATLAS BL BRONZE BRILLIANT 8x17" ET 20 SANS RING POUR FORD RANGER ET RAPTOR

ATLAS BL est la nouvelle roue de la gamme tout-terrain d'EvoCorse. Il s'agit d'une roue en alliage durable avec un profil en 12 rayons qui se trouve entièrement à l'intérieur de la jante du pneu pour protéger les rayons et les composants mécaniques du gravier et du sable. Le revêtement en poudre à trois couches donne à la roue une résistance à l'usure supérieure à la moyenne, ainsi qu'un aspect constamment bien entretenu même après les sorties les plus difficiles. La configuration BL (Beadlock)...

Informations Techniques :

VENDU SANS RING ! Indice de charge : 1250Kg Taille : 8x17" Déport : ET 30 Entraxe : 6x139.7 Alésage : 93.1mm Couleur BRONZE BRILLIANT

Références :

Référence : SE547011B221

Prix : 381,00 € TTC/Pièce



JANTE ALUMINIUM RENFORCÉE EVO CORSE ATLAS BL NOIR BRILLIANT 8x17" ET 20 SANS RING POUR FORD RANGER ET RAPTOR

ATLAS BL est la nouvelle roue de la gamme tout-terrain d'EvoCorse. Il s'agit d'une roue en alliage durable avec un profil en 12 rayons qui se trouve entièrement à l'intérieur de la jante du pneu pour protéger les rayons et les composants mécaniques du gravier et du sable. Le revêtement en poudre à trois couches donne à la roue une résistance à l'usure supérieure à la moyenne, ainsi qu'un aspect constamment bien entretenu même après les sorties les plus difficiles. La configuration BL (Beadlock)...

Informations Techniques :

VENDU SANS RING ! Indice de charge : 1250Kg Taille : 8x17" Déport : ET 30 Entraxe : 6x139.7 Alésage : 93.1mm Couleur NOIR BRILLIANT (Photo non contractuelle montrant une jante noir mat avec ring)

Références :

Référence : SE547011B141

Prix : 381,00 € TTC/Pièce

EQUIPEMENTS POUR FORD RANGER T6 PXI



COULEUR PRÉSENTÉE : ANTHRACITE

JANTE ALUMINIUM RENFORCÉE EVO CORSE ATLAS BL SILVER 8x17" ET 20 SANS RING POUR FORD RANGER ET RAPTOR

ATLAS BL est la nouvelle roue de la gamme tout-terrain d'EvoCorse. Il s'agit d'une roue en alliage durable avec un profil en 12 rayons qui se trouve entièrement à l'intérieur de la jante du pneu pour protéger les rayons et les composants mécaniques du gravier et du sable. Le revêtement en poudre à trois couches donne à la roue une résistance à l'usure supérieure à la moyenne, ainsi qu'un aspect constamment bien entretenu même après les sorties les plus difficiles. La configuration BL (Beadlock)...

Informations Techniques :

VENDU SANS RING ! Indice de charge : 1250Kg Taille : 8x17" Déport : ET 30 Entraxe : 6x139.7 Alésage : 93.1mm Couleur SILVER

Références :

Référence : **SE547011B031**

Prix : **381,00 € TTC/Pièce**



JANTE ATLAS NK NOIR MAT 8x17" ET 25 POUR FORD RANGER

Jante Evo Corse Atlas NK 8x17" ET25, entraxe 6x139.7, alésage 93.1 NOIR MAT ATLAS NK est la nouvelle roue de la gamme tout-terrain d'EvoCorse. Il s'agit d'une roue en alliage durable avec un profil en 12 rayons qui se trouve entièrement à l'intérieur de la jante du pneu pour protéger les rayons et les composants mécaniques du gravier et du sable. Le revêtement en poudre à trois couches donne à la roue une résistance à l'usure supérieure à la moyenne, ainsi qu'un aspect constamment bien...

Informations Techniques :

Indice de charge : 1250Kg poids : environ 15.5kg Déport : ET25 Entraxe : 6x139.7 Alésage : 93.1 NOIR MAT

Références :

Référence : **SE5470210041**

Prix : **359,00 € TTC/Pièce**

EQUIPEMENTS POUR FORD RANGER T6 PXI



JANTE ATLAS NK ANTHRACITE 8x17" ET 25 POUR FORD RANGER ET RAPTOR

Jante Evo Corse Atlas NK 8x17" ET25, entraxe 6x139.7, alésage 93.1 ANTHRACITE ATLAS NK est la nouvelle roue de la gamme tout-terrain d'EvoCorse. Il s'agit d'une roue en alliage durable avec un profil en 12 rayons qui se trouve entièrement à l'intérieur de la jante du pneu pour protéger les rayons et les composants mécaniques du gravier et du sable. Le revêtement en poudre à trois couches donne à la roue une résistance à l'usure supérieure à la moyenne, ainsi qu'un aspect constamment bien...

Informations Techniques :

Indice de charge : 1250Kg poids : environ 15.5kg Déport : ET25
Entraxe : 6x139.7 Alésage : 93.1 ANTHRACITE

Références :

Référence : **SE5470210051**
Prix : **385,00 € TTC/Pièce**



JANTE ATLAS NK NOIR BRILLANT 8x17" ET 25 POUR FORD RANGER ET RAPTOR

Jante Evo Corse Atlas NK 8x17" ET25, entraxe 6x139.7, alésage 93.1 NOIR BRILLANT ATLAS NK est la nouvelle roue de la gamme tout-terrain d'EvoCorse. Il s'agit d'une roue en alliage durable avec un profil en 12 rayons qui se trouve entièrement à l'intérieur de la jante du pneu pour protéger les rayons et les composants mécaniques du gravier et du sable. Le revêtement en poudre à trois couches donne à la roue une résistance à l'usure supérieure à la moyenne, ainsi qu'un aspect constamment bien...

Informations Techniques :

Indice de charge : 1250Kg poids : environ 15.5kg Déport : ET25
Entraxe : 6x139.7 Alésage : 93.1 NOIR BRILLANT

Références :

Référence : **SE5470210141**
Prix : **369,00 € TTC/Pièce**

EQUIPEMENTS POUR FORD RANGER T6 PXI



JANTE ATLAS NK BRONZE MAT 8x17" ET 25 POUR FORD RANGER ET RAPTOR

Jante Evo Corse Atlas NK 8x17" ET25, entraxe 6x139.7, alésage 93.1 BRONZE MAT ATLAS NK est la nouvelle roue de la gamme tout-terrain d'EvoCorse. Il s'agit d'une roue en alliage durable avec un profil en 12 rayons qui se trouve entièrement à l'intérieur de la jante du pneu pour protéger les rayons et les composants mécaniques du gravier et du sable. Le revêtement en poudre à trois couches donne à la roue une résistance à l'usure supérieure à la moyenne, ainsi qu'un aspect constamment bien...

Informations Techniques :

Indice de charge : 1250Kg poids : environ 15.5kg Déport : ET25
Entraxe : 6x139.7 Alésage : 93.1 BRONZE MAT

Références :

Référence : SE5470210111
Prix : 385,00 € TTC/Pièce



JANTE ATLAS NK BRONZE BRILLANT 8x17" ET 25 POUR FORD RANGER ET RAPTOR

Jante Evo Corse Atlas NK 8x17" ET25, entraxe 6x139.7, alésage 93.1 BRONZE BRILLANT ATLAS NK est la nouvelle roue de la gamme tout-terrain d'EvoCorse. Il s'agit d'une roue en alliage durable avec un profil en 12 rayons qui se trouve entièrement à l'intérieur de la jante du pneu pour protéger les rayons et les composants mécaniques du gravier et du sable. Le revêtement en poudre à trois couches donne à la roue une résistance à l'usure supérieure à la moyenne, ainsi qu'un aspect constamment bien...

Informations Techniques :

Indice de charge : 1250Kg poids : environ 15.5kg Déport : ET25
Entraxe : 6x139.7 Alésage : 93.1 BRONZE BRILLANT

Références :

Référence : SE5470210221
Prix : 385,00 € TTC/Pièce

EQUIPEMENTS POUR FORD RANGER T6 PXI



JANTE ATLAS NK OR 8x17" ET 25 POUR FORD RANGER ET RAPTOR

Jante Evo Corse Atlas NK 8x17" ET25, entraxe 6x139.7, alésage 93.1 OR ATLAS NK est la nouvelle roue de la gamme tout-terrain d'EvoCorse. Il s'agit d'une roue en alliage durable avec un profil en 12 rayons qui se trouve entièrement à l'intérieur de la jante du pneu pour protéger les rayons et les composants mécaniques du gravier et du sable. Le revêtement en poudre à trois couches donne à la roue une résistance à l'usure supérieure à la moyenne, ainsi qu'un aspect constamment bien entretenu même...

Informations Techniques :

Indice de charge : 1250Kg poids : environ 15.5kg Déport : ET25
Entraxe : 6x139.7 Alésage : 93.1 COULEUR : OR

Références :

Référence : SE5470210021
Prix : 385,00 € TTC/Pièce



JANTE ATLAS NK SILVER 8x17" ET 25 POUR FORD RANGER ET RAPTOR

Jante Evo Corse Atlas NK 8x17" ET25, entraxe 6x139.7, alésage 93.1 SILVER/ARGENT ATLAS NK est la nouvelle roue de la gamme tout-terrain d'EvoCorse. Il s'agit d'une roue en alliage durable avec un profil en 12 rayons qui se trouve entièrement à l'intérieur de la jante du pneu pour protéger les rayons et les composants mécaniques du gravier et du sable. Le revêtement en poudre à trois couches donne à la roue une résistance à l'usure supérieure à la moyenne, ainsi qu'un aspect constamment bien...

Informations Techniques :

Indice de charge : 1250Kg poids : environ 15.5kg Déport : ET25
Entraxe : 6x139.7 Alésage : 93.1 SILVER / ARGENT

Références :

Référence : SE5470210031
Prix : 385,00 € TTC/Pièce

EQUIPEMENTS POUR FORD RANGER T6 PXI



JANTE ATLAS NK BLANCHE 8x17" ET 25 POUR FORD RANGER ET RAPTOR

Jante Evo Corse Atlas NK 8x17" ET25, entraxe 6x139.7, alésage 93.1 BLANC MAT ATLAS NK est la nouvelle roue de la gamme tout-terrain d'EvoCorse. Il s'agit d'une roue en alliage durable avec un profil en 12 rayons qui se trouve entièrement à l'intérieur de la jante du pneu pour protéger les rayons et les composants mécaniques du gravier et du sable. Le revêtement en poudre à trois couches donne à la roue une résistance à l'usure supérieure à la moyenne, ainsi qu'un aspect constamment bien...

Informations Techniques :

Indice de charge : 1250Kg poids : environ 15.5kg Déport : ET25
Entraxe : 6x139.7 Alésage : 93.1 BLANC MAT

Références :

Référence : SE5470210011
Prix : 359,00 € TTC/Pièce



JANTE ALUMINIUM RENFORCE RAID EVO CORSE DAKAR ZERO 8.5x18" ET 30 NOIR MAT POUR FORD RANGER RANGER RAPTOR ET VW AMAROK 2023+

La jante Dakar Zéro, issue de la Dakar Corse, spécialement développée pour la compétition, est la version dédiée aux véhicules tout terrain. Les rayons internes du bord de la jante ont un profil qui rentre vers le centre, ce qui permet d'avoir un déport négatif protégeant les pièces mécaniques des gravillons et du sable et conçu pour laisser suffisamment d'espace pour les gros freins. Structure très résistante en alliage léger AS7, avec traitement thermique T6 conformément aux réglementations...

Informations Techniques :

Charge maximum : 1400kg Prévoir le kit de montage A3.000083.03 comprenant la visserie spécifique et cache moyeu (pour une jante)
Taille : 8.5x18" Déport : ET 30 Entraxe : 6x139.7 Alésage : 93.1mm
Couleur : noir mat

Références :

Référence : SE5240032041
Prix : 394,00 € TTC/Pièce

EQUIPEMENTS POUR FORD RANGER T6 PXI



JANTE ALUMINIUM RENFORCE RAID EVO CORSE DAKAR ZERO 8.5x18" ET 30 BRONZE MAT POUR FORD RANGER RANGER RAPTOR ET VW AMAROK 2023+

La jante Dakar Zéro, issue de la Dakar Corse, spécialement développée pour la compétition, est la version dédiée aux véhicules tout terrain. Les rayons internes du bord de la jante ont un profil qui rentre vers le centre, ce qui permet d'avoir un déport négatif protégeant les pièces mécaniques des gravillons et du sable et conçu pour laisser suffisamment d'espace pour les gros freins. Structure très résistante en alliage léger AS7, avec traitement thermique T6 conformément aux réglementations...

Informations Techniques :

Charge maximum : 1400kg Prévoir le kit de montage A3.000083.03 comprenant la visserie spécifique et cache moyeu (pour une jante)
Taille : 8.5x18" Déport : ET 30 Entraxe : 6x139.7 Alésage : 93.1mm
Couleur : bronze mat

Références :

Référence : **SE5240032111**
Prix : **409,00 € TTC/Pièce**



JANTE ALUMINIUM RENFORCE RAID EVO CORSE DAKAR ZERO 8.5x18" ET 30 BRONZE BRILLANT POUR FORD RANGER RANGER RAPTOR ET VW AMAROK 2023+

La jante Dakar Zéro, issue de la Dakar Corse, spécialement développée pour la compétition, est la version dédiée aux véhicules tout terrain. Les rayons internes du bord de la jante ont un profil qui rentre vers le centre, ce qui permet d'avoir un déport négatif protégeant les pièces mécaniques des gravillons et du sable et conçu pour laisser suffisamment d'espace pour les gros freins. Structure très résistante en alliage léger AS7, avec traitement thermique T6 conformément aux réglementations...

Informations Techniques :

Charge maximum : 1400kg Prévoir le kit de montage A3.000083.03 comprenant la visserie spécifique et cache moyeu (pour une jante)
Taille : 8.5x18" Déport : ET 30 Entraxe : 6x139.7 Alésage : 93.1mm
Couleur : bronze brillant

Références :

Référence : **SE5240032221**
Prix : **409,00 € TTC/Pièce**

EQUIPEMENTS POUR FORD RANGER T6 PXI



JANTE ALUMINIUM RENFORCE RAID EVO CORSE DAKAR ZERO 8.5x18" ET 30 ANTHRACITE POUR FORD RANGER RANGER RAPTOR ET VW AMAROK 2023+

La jante Dakar Zéro, issue de la Dakar Corse, spécialement développée pour la compétition, est la version dédiée aux véhicules tout terrain. Les rayons internes du bord de la jante ont un profil qui rentre vers le centre, ce qui permet d'avoir un déport négatif protégeant les pièces mécaniques des gravillons et du sable et conçu pour laisser suffisamment d'espace pour les gros freins. Structure très résistante en alliage léger AS7, avec traitement thermique T6 conformément aux réglementations...

Informations Techniques :

Charge maximum : 1400kg Prévoir le kit de montage A3.000083.03 comprenant la visserie spécifique et cache moyeu (pour une jante)
Taille : 8.5x18" Déport : ET 30 Entraxe : 6x139.7 Alésage : 93.1mm
Couleur : gris anthracite

Références :

Référence : SE5240032051
Prix : 409,00 € TTC/Pièce



JANTE ALUMINIUM RENFORCE RAID EVO CORSE DAKAR ZERO 8.5x18" ET 30 NOIR BRILLANT POUR FORD RANGER RANGER RAPTOR ET VW AMAROK 2023+

La jante Dakar Zéro, issue de la Dakar Corse, spécialement développée pour la compétition, est la version dédiée aux véhicules tout terrain. Les rayons internes du bord de la jante ont un profil qui rentre vers le centre, ce qui permet d'avoir un déport négatif protégeant les pièces mécaniques des gravillons et du sable et conçu pour laisser suffisamment d'espace pour les gros freins. Structure très résistante en alliage léger AS7, avec traitement thermique T6 conformément aux réglementations...

Informations Techniques :

Charge maximum : 1400kg Prévoir le kit de montage A3.000083.03 comprenant la visserie spécifique et cache moyeu (pour une jante)
Taille : 8.5x18" Déport : ET 30 Entraxe : 6x139.7 Alésage : 93.1mm
Couleur : noir brillant

Références :

Référence : SE5240032141
Prix : 409,00 € TTC/Pièce

EQUIPEMENTS POUR FORD RANGER T6 PXI



JANTE ALUMINIUM RENFORCE RAID EVO CORSE DAKAR ZERO 8.5x18" ET 30 BLANC MAT POUR FORD RANGER RANGER RAPTOR ET VW AMAROK 2023+

La jante Dakar Zéro, issue de la Dakar Corse, spécialement développée pour la compétition, est la version dédiée aux véhicules tout terrain. Les rayons internes du bord de la jante ont un profil qui rentre vers le centre, ce qui permet d'avoir un déport négatif protégeant les pièces mécaniques des gravillons et du sable et conçu pour laisser suffisamment d'espace pour les gros freins. Structure très résistante en alliage léger AS7, avec traitement thermique T6 conformément aux réglementations...

Informations Techniques :

Charge maximum : 1400kg Prévoir le kit de montage A3.000083.03 comprenant la visserie spécifique et cache moyeu (pour une jante)
Taille : 8.5x18" Déport : ET 30 Entraxe : 6x139.7 Alésage : 93.1mm
Couleur : blanc mat

Références :

Référence : SE5240032011
Prix : 394,00 € TTC/Pièce



JANTE ALUMINIUM RENFORCE RAID EVO CORSE DAKAR ZERO 8.5x18" ET 30 OR POUR FORD RANGER RANGER RAPTOR ET VW AMAROK 2023+

La jante Dakar Zéro, issue de la Dakar Corse, spécialement développée pour la compétition, est la version dédiée aux véhicules tout terrain. Les rayons internes du bord de la jante ont un profil qui rentre vers le centre, ce qui permet d'avoir un déport négatif protégeant les pièces mécaniques des gravillons et du sable et conçu pour laisser suffisamment d'espace pour les gros freins. Structure très résistante en alliage léger AS7, avec traitement thermique T6 conformément aux réglementations...

Informations Techniques :

Charge maximum : 1400kg Prévoir le kit de montage A3.000083.03 comprenant la visserie spécifique et cache moyeu (pour une jante)
Taille : 8.5x18" Déport : ET 30 Entraxe : 6x139.7 Alésage : 93.1mm
Couleur : or

Références :

Référence : SE5240032021
Prix : 409,00 € TTC/Pièce

EQUIPEMENTS POUR FORD RANGER T6 PXI



JANTE ALUMINIUM RENFORCE RAID EVO CORSE DAKAR ZERO 8.5x18" ET 30 SILVER POUR FORD RANGER RANGER RAPTOR ET VW AMAROK 2023+

La jante Dakar Zéro, issue de la Dakar Corse, spécialement développée pour la compétition, est la version dédiée aux véhicules tout terrain. Les rayons internes du bord de la jante ont un profil qui rentre vers le centre, ce qui permet d'avoir un déport négatif protégeant les pièces mécaniques des gravillons et du sable et conçu pour laisser suffisamment d'espace pour les gros freins. Structure très résistante en alliage léger AS7, avec traitement thermique T6 conformément aux réglementations...

Informations Techniques :

Charge maximum : 1400kg Prévoir le kit de montage A3.000083.03 comprenant la visserie spécifique et cache moyeu (pour une jante)
Taille : 8.5x18" Déport : ET 30 Entraxe : 6x139.7 Alésage : 93.1mm
Couleur : silver

Références :

Référence : **SE5240032031**
Prix : **409,00 € TTC/Pièce**



JANTE ALUMINIUM RENFORCÉ RAID EVO CORSE NAZCA 8.5 X 17" ET 35 NOIR MAT POUR FORD RANGER ET RAPTOR 2012+ et VOLKSWAGEN AMAROK 2022+

Jantes aluminium renforcée raid Evo Corse Nazca 8.5 x 17 Evo Corse frappe fort avec les nouvelles Nazca 8.5x17, des jantes aluminium renforcées pour le raid/off-road, développées en Flow Forming (fluotournage). Objectif : réduire le poids sans compromis sur la rigidité, pour encaisser pistes cassantes, chocs et longues liaisons. Flow Forming : l'intérêt en tout-terrain Le procédé combine une basemoulée basse pression et un fût formé sous pression à chaud. La matière est étirée et compactée, ce qui...

Informations Techniques :

Taille : 8.5x17" Déport : 35 Couleur : noir mat Entraxe : 6 x 139.7
Alésage : 93.10 Visserie à ajouter : Chrome : A3.000083.02 (écusson noir) ou A3.000083.00 (écusson gris) ou noir A3.000083.03 (écusson noir)

Références :

Référence : **SE5630061041**
Prix : **385,20 € TTC/Pièce**

EQUIPEMENTS POUR FORD RANGER T6 PXI



JANTE ALUMINIUM RENFORCÉ RAID EVO CORSE NAZCA 8.5 X 17" ET 30 ANTHRACITE POUR FORD RANGER ET RAPTOR 2012+

Jantes aluminium renforcée raid Evo Corse Nazca 8.5 x 17 Evo Corse frappe fort avec les nouvelles Nazca 8.5x17, des jantes aluminium renforcées pour le raid/off-road, développées en Flow Forming (fluotournage). Objectif : réduire le poids sans compromis sur la rigidité, pour encaisser pistes cassantes, chocs et longues liaisons. Flow Forming : l'intérêt en tout-terrain Le procédé combine une basemoulée basse pression et un fût formé sous pression à chaud. La matière est étirée et compactée, ce qui...

Informations Techniques :

Taille : 8.5x17" Déport : 30 Couleur : anthracite Entraxe : 6 x 139.7 Alésage : 93.10 Visserie à ajouter : Chrome : A3.000083.02 (écusson noir) ou A3.000083.00 (écusson gris) ou noir A3.000083.03 (écusson noir)

Références :

Référence : **SL5235_G0051**
Prix : **399,00 € TTC/Pièce**



JANTE ALUMINIUM RENFORCÉ RAID EVO CORSE NAZCA 8.5 X 17" ET 35 BRONZE MAT POUR FORD RANGER ET RAPTOR 2012+ et VOLKSWAGEN AMAROK 2022+

Jantes aluminium renforcée raid Evo Corse Nazca 8.5 x 17 Evo Corse frappe fort avec les nouvelles Nazca 8.5x17, des jantes aluminium renforcées pour le raid/off-road, développées en Flow Forming (fluotournage). Objectif : réduire le poids sans compromis sur la rigidité, pour encaisser pistes cassantes, chocs et longues liaisons. Flow Forming : l'intérêt en tout-terrain Le procédé combine une basemoulée basse pression et un fût formé sous pression à chaud. La matière est étirée et compactée, ce qui...

Informations Techniques :

Taille : 8.5x17" Déport : 35 Couleur : bronze mat Entraxe : 6 x 139.7 Alésage : 93.10 Visserie à ajouter : Chrome : A3.000083.02 (écusson noir) ou A3.000083.00 (écusson gris) ou noir A3.000083.03 (écusson noir)

Références :

Référence : **SE5630061111**
Prix : **399,00 € TTC/Pièce**

EQUIPEMENTS POUR FORD RANGER T6 PXI



JANTE ALUMINIUM RENFORCE RAID EVO CORSE DAKAR ZERO 8x17" ET 30 BRONZE MAT POUR FORD RANGER ET RAPTOR

La jante Dakar Zéro, issue de la Dakar Corse, spécialement développée pour la compétition, est la version dédiée aux véhicules tout terrain. Les rayons internes du bord de la jante ont un profil qui rentre vers le centre, ce qui permet d'avoir un déport négatif protégeant les pièces mécaniques des gravillons et du sable et conçu pour laisser suffisamment d'espace pour les gros freins. Structure très résistante en alliage léger AS7, avec traitement thermique T6 conformément aux réglementations...

Informations Techniques :

charge maximum : 1400kg prévoir le kit de montage A3.000083.00 comprenant la visserie spécifique et cache moyeu (pour une jante)
Taille : 8x17" Déport : ET 30 Entraxe : 6x139.7 Alésage : 93.1mm
Couleur : bronze mat

Références :

Référence : **SE4160053111**

Prix : **385,00 € TTC/Pièce**



JANTE ALUMINIUM RENFORCE RAID EVO CORSE DAKAR ZERO 8x17" ET 30 BRONZE BRILLANT POUR FORD RANGER ET RAPTOR

La jante Dakar Zéro, issue de la Dakar Corse, spécialement développée pour la compétition, est la version dédiée aux véhicules tout terrain. Les rayons internes du bord de la jante ont un profil qui rentre vers le centre, ce qui permet d'avoir un déport négatif protégeant les pièces mécaniques des gravillons et du sable et conçu pour laisser suffisamment d'espace pour les gros freins. Structure très résistante en alliage léger AS7, avec traitement thermique T6 conformément aux réglementations...

Informations Techniques :

charge maximum : 1400kg prévoir le kit de montage A3.000083.00 comprenant la visserie spécifique et cache moyeu (pour une jante)
Taille : 8x17" Déport : ET 30 Entraxe : 6x139.7 Alésage : 93.1mm
Couleur : bronze brillant

Références :

Référence : **SE4160053221**

Prix : **385,00 € TTC/Pièce**

EQUIPEMENTS POUR FORD RANGER T6 PXI



JANTE ALUMINIUM RENFORCEE RAID EVO CORSE DAKAR ZERO 8x17" ET 0 BLANC POUR FORD RANGER ET RAPTOR AVEC ELARGISSEURS D'AILES

La jante Dakar Zéro, issue de la Dakar Corse, spécialement développée pour la compétition, est la version dédiée aux véhicules tout terrain. Les rayons internes du bord de la jante ont un profil qui rentre vers le centre, ce qui permet d'avoir un déport négatif protégeant les pièces mécaniques des gravillons et du sable et conçu pour laisser suffisamment d'espace pour les gros freins. Structure très résistante en alliage léger AS7, avec traitement thermique T6 conformément aux réglementations...

Informations Techniques :

charge maximum : 1250kg prévoir le kit de montage A3.000083.03 comprenant la visserie spécifique et cache moyeu (pour une jante)
Taille : 8x17" Déport : ET 0 Entraxe : 6x139.7 Alésage : 93.1mm
Couleur : blanc

Références :

Référence : **SE4160163011**
Prix : **369,00 € TTC/Pièce**



Jante aluminium renforcée EVO CORSE ATLAS BL (sans ring) bronze mat 8x17 ET35 pour Ford Ranger et Ford Ranger Raptor

Jante Evo Corse ATLAS BL – Jante tout-terrain avec option Beadlock Robuste, fonctionnelle et conçue pour le offroad et l'aventure extrême La jante Evo Corse ATLAS BL est la nouvelle référence de la gamme tout-terrain du fabricant italien EvoCorse. Conçue spécialement pour les conditions les plus exigeantes, elle allie solidité, esthétique et innovation technique. Le revêtement en poudre triple couche offre non seulement une résistance exceptionnelle à l'usure, mais aussi un aspect soigné et...

Informations Techniques :

Cette jante se monte sur le Ford Ranger et Ford Ranger Raptor Indice de charge : 1400Kg Taille de la jante : 8x17" sans ring, 9x17" avec ring Beadlock Déport : ET 35 Entraxe : 6x139,7 alésage : 93,1 couleur : Bronze mat matière aluminium : ALSi7/A356 T6 Kits visseries correspondants : Chrome : A3.000083.00 Noir : A3.000083.02 Chrome : A3.000083.02 La photo présente la jante avec le ring de protection mais celui-ci est à commander à part

Références :

Référence : **SE561005B111**
Prix : **406,00 € TTC/Pièce**

EQUIPEMENTS POUR FORD RANGER T6 PXI



Jante aluminium renforcée EVO CORSE ATLAS BL (sans ring) bronze mat 8x17 ET0 pour Ford Ranger et Ford Ranger Raptor

Jante Evo Corse ATLAS BL – Jante tout-terrain avec option Beadlock Robuste, fonctionnelle et conçue pour le offroad et l'aventure extrême La jante Evo Corse ATLAS BL est la nouvelle référence de la gamme tout-terrain du fabricant italien EvoCorse. Conçue spécialement pour les conditions les plus exigeantes, elle allie solidité, esthétique et innovation technique. Le revêtement en poudre triple couche offre non seulement une résistance exceptionnelle à l'usure, mais aussi un aspect soigné et...

Informations Techniques :

Cette jante se monte sur le Ford Ranger et Ford Ranger Raptor Indice de charge : 1400Kg Taille de la jante : 8x17" sans ring, 9x17" avec ring Beadlock Déport : ET 0 Entraxe : 6x139,7 alésage : 93,1 couleur : Bronze mat matière aluminium : ALSi7/A356 T6 Kits visseries correspondants : Chrome : A3.000083.00 Noir : A3.000083.03 Chrome : A3.000083.02 La photo présente la jante avec le ring de protection mais celui-ci est à commander à part

Références :

Référence : **SE547024B111**
Prix : **406,00 € TTC/Pièce**



Jante aluminium renforcée EVO CORSE ATLAS BL (sans ring) noir mat 8x17 ET0 pour Ford Ranger et Ford Ranger Raptor

Jante Evo Corse ATLAS BL – Jante tout-terrain avec option Beadlock Robuste, fonctionnelle et conçue pour le offroad et l'aventure extrême La jante Evo Corse ATLAS BL est la nouvelle référence de la gamme tout-terrain du fabricant italien EvoCorse. Conçue spécialement pour les conditions les plus exigeantes, elle allie solidité, esthétique et innovation technique. Le revêtement en poudre triple couche offre non seulement une résistance exceptionnelle à l'usure, mais aussi un aspect soigné et...

Informations Techniques :

Cette jante se monte sur le Ford Ranger et Ford Ranger Raptor Indice de charge : 1400Kg Taille de la jante : 8x17" sans ring, 9x17" avec ring Beadlock Déport : ET 0 Entraxe : 6x139,7 alésage : 93,1 couleur : noir mat matière aluminium : ALSi7/A356 T6 Kits visseries correspondants : Chrome : A3.000083.00 Noir : A3.000083.03 Chrome : A3.000083.02 La photo présente la jante avec le ring de protection mais celui-ci est à commander à part

Références :

Référence : **SE547024B041**
Prix : **406,00 € TTC/Pièce**

EQUIPEMENTS POUR FORD RANGER T6 PXI



Jante aluminium renforcée EVO CORSE ATLAS BL (sans ring) noir mat 8x17 ET35 pour Ford Ranger et Ford Ranger Raptor

Jante Evo Corse ATLAS BL – Jante tout-terrain avec option Beadlock Robuste, fonctionnelle et conçue pour le offroad et l'aventure extrême La jante Evo Corse ATLAS BL est la nouvelle référence de la gamme tout-terrain du fabricant italien EvoCorse. Conçue spécialement pour les conditions les plus exigeantes, elle allie solidité, esthétique et innovation technique. Le revêtement en poudre triple couche offre non seulement une résistance exceptionnelle à l'usure, mais aussi un aspect soigné et...

Informations Techniques :

Cette jante se monte sur le Ford Ranger et Ford Ranger Raptor Indice de charge : 1400Kg Taille de la jante : 8x17" sans ring, 9x17" avec ring Beadlock Déport : ET 35 Entraxe : 6x139,7 alésage : 93,1 couleur : Noir mat matière aluminium : ALSi7/A356 T6 Kits visseries correspondants : Chrome : A3.000083.00 Noir : A3.000083.03 Chrome : A3.000083.02 La photo présente la jante avec le ring de protection mais celui-ci est à commander à part

Références :

Référence : SE561005B041

Prix : **406,00 € TTC/Pièce**



Jante aluminium renforcée EVO CORSE ATLAS BL (sans ring) blanc 8x17 ET0 pour Ford Ranger et Ford Ranger Raptor

Jante Evo Corse ATLAS BL – Jante tout-terrain avec option Beadlock Robuste, fonctionnelle et conçue pour le offroad et l'aventure extrême La jante Evo Corse ATLAS BL est la nouvelle référence de la gamme tout-terrain du fabricant italien EvoCorse. Conçue spécialement pour les conditions les plus exigeantes, elle allie solidité, esthétique et innovation technique. Le revêtement en poudre triple couche offre non seulement une résistance exceptionnelle à l'usure, mais aussi un aspect soigné et...

Informations Techniques :

Cette jante se monte sur le Ford Ranger et Ford Ranger Raptor Indice de charge : 1400Kg Taille de la jante : 8x17" sans ring, 9x17" avec ring Beadlock Déport : ET 0 Entraxe : 6x139,7 alésage : 93,1 couleur : Blanc matière aluminium : ALSi7/A356 T6 Kits visseries correspondants : Chrome : A3.000083.00 Noir : A3.000083.03 Chrome : A3.000083.02 La photo présente la jante avec le ring de protection mais celui-ci est à commander à part

Références :

Référence : SE547024B011

Prix : **406,00 € TTC/Pièce**

EQUIPEMENTS POUR FORD RANGER T6 PXI



Jante aluminium renforcée EVO CORSE ATLAS BL (sans ring) blanc 8x17 ET35 pour Ford Ranger et Ford Ranger Raptor

Jante Evo Corse ATLAS BL – Jante tout-terrain avec option Beadlock Robuste, fonctionnelle et conçue pour le offroad et l'aventure extrême La jante Evo Corse ATLAS BL est la nouvelle référence de la gamme tout-terrain du fabricant italien EvoCorse. Conçue spécialement pour les conditions les plus exigeantes, elle allie solidité, esthétique et innovation technique. Le revêtement en poudre triple couche offre non seulement une résistance exceptionnelle à l'usure, mais aussi un aspect soigné et...

Informations Techniques :

Cette jante se monte sur le Ford Ranger et Ford Ranger Raptor Indice de charge : 1400Kg Taille de la jante : 8x17" sans ring, 9x17" avec ring Beadlock Déport : ET 35 Entraxe : 6x139,7 alésage : 93,1 couleur : Blanc matière aluminium : ALSi7/A356 T6 Kits visseries correspondants : Chrome : A3.000083.00 Noir : A3.000083.03 Chrome : A3.000083.02 La photo présente la jante avec le ring de protection mais celui-ci est à commander à part

Références :

Référence : **SE561005B011**

Prix : **406,00 € TTC/Pièce**

JANTES TÔLES / ACIER



JANTE ACIER GOSS TRIANGULAR GENERATION II BLACK 7 X 16 ENTRAXE 6 X 139.7 DEPORT 28 POUR FORD RANGER

Jante acier Triangular Génération II Finition BLACK Structure renforcée pour une utilisation Off-Road livré sans visserie ni cache moyeu se monte sur le véhicule avec de possibles modifications de carrosserie (nous consulter pour confirmer la compatibilité de votre véhicule) modèle disponible en : Largeur Diamètre Nb de trous Entraxe Déport Center bore 7 16 6 139.7 28 93.1

Références :

Référence : **32893.1BK**

Prix : **105,00 € TTC/Pièce**

EQUIPEMENTS POUR FORD RANGER T6 PXI



JANTE ACIER GOSS TRIANGULAR GENERATION II BLACK 7 X 17 ENTRAXE 6 X 139.7 DEPORT 20 POUR FORD RANGER

Jante acier Triangular Génération II Finition BLACK Structure renforcée pour une utilisation Off-Road livré sans visserie ni cache moyeu se monte sur le véhicule avec de possibles modifications de carrosserie (nous consulter pour confirmer la compatibilité de votre véhicule) modèle disponible en : Largeur Diamètre Nb de trous Entraxe Déport Center bore 7 17 6 139.7 20 93.1

Références :

Référence : 35793.1BK
Prix : **139,00 € TTC/Pièce**



JANTE ACIER GOSS TRIANGULAR GENERATION II SILVER 7 X 16 ENTRAXE 6 X 139.7 DEPORT 28 POUR FORD RANGER

Jante acier Triangular Génération II Finition SILVER / GUN METAL GRAY Structure renforcée pour une utilisation Off-Road livré sans visserie ni cache moyeu se monte sur le véhicule avec de possibles modifications de carrosserie (nous consulter pour confirmer la compatibilité de votre véhicule) modèle disponible en : Largeur Diamètre Nb de trous Entraxe Déport Center bore 7 16 6 139.7 28 93.1

Références :

Référence : 32893.1GM
Prix : **105,00 € TTC/Pièce**



JANTE ACIER GOSS TRIANGULAR GENERATION II SILVER 7 X 17 ENTRAXE 6 X 139.7 DEPORT 20 POUR FORD RANGER

Jante acier Triangular Génération II Finition SILVER / GUN METAL GRAY Structure renforcée pour une utilisation Off-Road livré sans visserie ni cache moyeu se monte sur le véhicule avec de possibles modifications de carrosserie (nous consulter pour confirmer la compatibilité de votre véhicule) modèle disponible en : Largeur Diamètre Nb de trous Entraxe Déport Center bore 7 17 6 139.7 20 93.1

Références :

Référence : 35793.1GM
Prix : **139,00 € TTC/Pièce**

EQUIPEMENTS POUR FORD RANGER T6 PXI**JANTE ACIER GOSS TRIANGULAR GENERATION II
BLACK 8 X 17 ENTRAXE 6 X 139.7 DEPORT 20
POUR FORD RANGER**

Jante acier Triangular Génération II Finition BLACK Structure renforcée pour une utilisation Off-Road livré sans visserie ni cache moyeu se monte sur le véhicule avec de possibles modifications de carrosserie (nous consulter pour confirmer la compatibilité de votre véhicule) modèle disponible en : Largeur Diamètre Nb de trous Entraxe Déport Center bore 8 17 6 139.7 20 93.1

Références :

Référence : 36793.1BK
Prix : 141,00 € TTC/Pièce

**JANTE ACIER GOSS MODULAR GENERATION II
BLACK 7 X 16 ENTRAXE 6 X 139.7 DEPORT 20
POUR FORD RANGER**

Jante acier Modular Génération II Finition BLACK Structure renforcée pour une utilisation Off-Road livré sans visserie ni cache moyeu se monte sur le véhicule avec de possibles modifications de carrosserie (nous consulter pour confirmer la compatibilité de votre véhicule) modèle disponible en : Largeur Diamètre Nb de trous Entraxe Déport Center bore 7 16 6 139.7 20 93.10

Références :

Référence : 42893.1BK
Prix : 108,00 € TTC/Pièce

**JANTE ACIER GOSS MODULAR GENERATION II
BLACK 7 X 17 ENTRAXE 6 X 139.7 DEPORT 20
POUR FORD RANGER**

Jante acier Modular Génération II Finition BLACK Structure renforcée pour une utilisation Off-Road livré sans visserie ni cache moyeu se monte sur le véhicule avec de possibles modifications de carrosserie (nous consulter pour confirmer la compatibilité de votre véhicule) modèle disponible en : Largeur Diamètre Nb de trous Entraxe Déport Center bore 7 17 6 139.7 20 93.1

Références :

Référence : 45793.1BK
Prix : 141,00 € TTC/Pièce

EQUIPEMENTS POUR FORD RANGER T6 PXI**JANTE ACIER GOSS MODULAR GENERATION II
BLACK 8 X 17 ENTRAXE 6 X 139.7 DEPORT 20
POUR FORD RANGER**

Jante acier Modular Génération II Finition BLACK Structure renforcée pour une utilisation Off-Road livré sans visserie ni cache moyeu se monte sur le véhicule avec de possibles modifications de carrosserie (nous consulter pour confirmer la compatibilité de votre véhicule) modèle disponible en : Largeur Diamètre Nb de trous Entraxe Déport Center bore 8 17 6 139.7 20 93.1

Références :

Référence : 46793.1BK
Prix : 144,00 € TTC/Pièce

**JANTE ACIER GOSS TRIANGULAR GENERATION II
BLACK 7.5 X 18 ENTRAXE 6 X 139.7 DEPORT 20
POUR FORD RANGER**

Jante acier Triangular Génération II Finition BLACK Structure renforcée pour une utilisation Off-Road livré sans visserie ni cache moyeu se monte sur le véhicule avec de possibles modifications de carrosserie (nous consulter pour confirmer la compatibilité de votre véhicule) modèle disponible en : Largeur Diamètre Nb de trous Entraxe Déport Center bore 7.5 18 6 139.7 20 93.1

Références :

Référence : 38793.1BK
Prix : 174,00 € TTC/Pièce

**LOT DE 5 JANTES D'ORIGINE D'OCCASION FORD
RANGER 2011-2022 + 4 CACHE MOYEURS FORD**

LOT DE 5 JANTES D'ORIGINE D'OCCASION FORD RANGER 2011-2022 + 4 CACHE MOYEURS FORD 7 X 16 ENTRAXE 6 X 139.7 DEPORT 55

Références :

Référence : LOTJANTEORIGI
Prix : 230,00 € TTC/Lot

JANTES BEADLOCK

EQUIPEMENTS POUR FORD RANGER T6 PXI



JANTE ALUMINIUM RENFORCÉE EVO CORSE ATLAS BL ANTHRACITE AVEC RING BEADLOCK NOIR 9X17"

ATLAS BL est la nouvelle roue de la gamme tout-terrain d'EvoCorse. Il s'agit d'une roue en alliage durable avec un profil en 12 rayons qui se trouve entièrement à l'intérieur de la jante du pneu pour protéger les rayons et les composants mécaniques du gravier et du sable. Le revêtement en poudre à trois couches donne à la roue une résistance à l'usure supérieure à la moyenne, ainsi qu'un aspect constamment bien entretenu même après les sorties les plus difficiles. La configuration BL...

Informations Techniques :

Indice de charge : 1250Kg Entraxe et déport à confirmer selon le véhicule (Entraxe possible de 114 à 150) Déport avec Ring Beadlock entre -40 et +45 Poids entre 16.5 et 18.1Kg Couleur ANTHRACITE

Références :

Référence : **ATLAS-BL-AN-RING-BL-B**

Prix : **592,00 € TTC/Kit**



JANTE ALUMINIUM RENFORCÉE EVO CORSE ATLAS BL ANTHRACITE AVEC RING BEADLOCK CUIVRÉ 9X17"

ATLAS BL est la nouvelle roue de la gamme tout-terrain d'EvoCorse. Il s'agit d'une roue en alliage durable avec un profil en 12 rayons qui se trouve entièrement à l'intérieur de la jante du pneu pour protéger les rayons et les composants mécaniques du gravier et du sable. Le revêtement en poudre à trois couches donne à la roue une résistance à l'usure supérieure à la moyenne, ainsi qu'un aspect constamment bien entretenu même après les sorties les plus difficiles. La configuration BL...

Informations Techniques :

Indice de charge : 1250Kg Entraxe et déport à confirmer selon le véhicule (Entraxe possible de 114 à 150) Déport avec Ring Beadlock entre -40 et +45 Poids entre 16.5 et 18.1Kg Couleur ANTHRACITE

Références :

Référence : **ATLAS-BL-AN-RING-BL-G**

Prix : **592,00 € TTC/Kit**

EQUIPEMENTS POUR FORD RANGER T6 PXI



JANTE ALUMINIUM RENFORCÉE EVO CORSE ATLAS BL ANTHRACITE AVEC RING BEADLOCK ALUMINIUM 9X17"

ATLAS BL est la nouvelle roue de la gamme tout-terrain d'EvoCorse. Il s'agit d'une roue en alliage durable avec un profil en 12 rayons qui se trouve entièrement à l'intérieur de la jante du pneu pour protéger les rayons et les composants mécaniques du gravier et du sable. Le revêtement en poudre à trois couches donne à la roue une résistance à l'usure supérieure à la moyenne, ainsi qu'un aspect constamment bien entretenu même après les sorties les plus difficiles. La configuration BL...

Informations Techniques :

Indice de charge : 1250Kg Entraxe et déport à confirmer selon le véhicule (Entraxe possible de 114 à 150) Déport avec Ring Beadlock entre -40 et +45 Poids entre 16.5 et 18.1Kg Couleur ANTHRACITE

Références :

Référence : **ATLAS-BL-AN-RING-BL-A**

Prix : **592,00 € TTC/Kit**



COULEUR PRÉSENTÉE : ANTHRACITE

JANTE ALUMINIUM RENFORCÉE EVO CORSE ATLAS BL SILVER AVEC RING BEADLOCK NOIR 9x17"

ATLAS BL est la nouvelle JANTE de la gamme tout-terrain d'EvoCorse. Il s'agit d'une JANTE en alliage durable avec un profil en 12 rayons qui se trouve entièrement à l'intérieur de la jante du pneu pour protéger les rayons et les composants mécaniques du gravier et du sable. Le revêtement en poudre à trois couches donne à la roue une résistance à l'usure supérieure à la moyenne, ainsi qu'un aspect constamment bien entretenu même après les sorties les plus difficiles. La configuration BL...

Informations Techniques :

Indice de charge : 1250Kg Entraxe et déport à confirmer selon le véhicule (Entraxe possible de 114 à 150) Déport avec Ring Beadlock entre -40 et +45 Poids entre 16.5 et 18.1Kg Couleur SILVER

Références :

Référence : **ATLAS-BL-SI-RING-BL-B**

Prix : **592,00 € TTC/Kit**

EQUIPEMENTS POUR FORD RANGER T6 PXI



COULEUR PRÉSENTÉE : ATHRACITE

JANTE ALUMINIUM RENFORCÉE EVO CORSE ATLAS BL SILVER AVEC RING BEADLOCK CUIVRÉ 9x17"

ATLAS BL est la nouvelle JANTE de la gamme tout-terrain d'EvoCorse. Il s'agit d'une JANTE en alliage durable avec un profil en 12 rayons qui se trouve entièrement à l'intérieur de la jante du pneu pour protéger les rayons et les composants mécaniques du gravier et du sable. Le revêtement en poudre à trois couches donne à la roue une résistance à l'usure supérieure à la moyenne, ainsi qu'un aspect constamment bien entretenu même après les sorties les plus difficiles. La configuration BL...

Informations Techniques :

Indice de charge : 1250Kg Entraxe et déport à confirmer selon le véhicule (Entraxe possible de 114 à 150) Déport avec Ring Beadlock entre -40 et +45 Poids entre 16.5 et 18.1Kg Couleur SILVER

Références :

Référence : ATLAS-BL-SI-RING-BL-G

Prix : **592,00 € TTC/Kit**



COULEUR PRÉSENTÉE : ANTHRACITE

JANTE ALUMINIUM RENFORCÉE EVO CORSE ATLAS BL SILVER AVEC RING BEADLOCK ALUMINIUM 9x17"

ATLAS BL est la nouvelle JANTE de la gamme tout-terrain d'EvoCorse. Il s'agit d'une JANTE en alliage durable avec un profil en 12 rayons qui se trouve entièrement à l'intérieur de la jante du pneu pour protéger les rayons et les composants mécaniques du gravier et du sable. Le revêtement en poudre à trois couches donne à la roue une résistance à l'usure supérieure à la moyenne, ainsi qu'un aspect constamment bien entretenu même après les sorties les plus difficiles. La configuration BL...

Informations Techniques :

Indice de charge : 1250Kg Entraxe et déport à confirmer selon le véhicule (Entraxe possible de 114 à 150) Déport avec Ring Beadlock entre -40 et +45 Poids entre 16.5 et 18.1Kg Couleur SILVER

Références :

Référence : ATLAS-BL-SI-RING-BL-A

Prix : **592,00 € TTC/Kit**

EQUIPEMENTS POUR FORD RANGER T6 PXI



JANTE ALUMINIUM RENFORCÉE EVO CORSE ATLAS BL BLANC AVEC RING BEADLOCK NOIR 9x17"

ATLAS BL est la nouvelle roue de la gamme tout-terrain d'EvoCorse. Il s'agit d'une roue en alliage durable avec un profil en 12 rayons qui se trouve entièrement à l'intérieur de la jante du pneu pour protéger les rayons et les composants mécaniques du gravier et du sable. Le revêtement en poudre à trois couches donne à la roue une résistance à l'usure supérieure à la moyenne, ainsi qu'un aspect constamment bien entretenu même après les sorties les plus difficiles. La configuration BL...

Informations Techniques :

Indice de charge : 1250Kg Entraxe et déport à confirmer selon le véhicule (Entraxe possible de 114 à 150) Déport avec Ring Beadlock entre -40 et +45 Poids entre 16.5 et 18.1Kg Couleur BLANC MAT

Références :

Référence : ATLAS-BL-W-RING-BL-B

Prix : 573,00 € TTC/Kit



JANTE ALUMINIUM RENFORCÉE EVO CORSE ATLAS BL BLANC AVEC RING BEADLOCK CUIVRÉ 9x17"

ATLAS BL est la nouvelle roue de la gamme tout-terrain d'EvoCorse. Il s'agit d'une roue en alliage durable avec un profil en 12 rayons qui se trouve entièrement à l'intérieur de la jante du pneu pour protéger les rayons et les composants mécaniques du gravier et du sable. Le revêtement en poudre à trois couches donne à la roue une résistance à l'usure supérieure à la moyenne, ainsi qu'un aspect constamment bien entretenu même après les sorties les plus difficiles. La configuration BL...

Informations Techniques :

Indice de charge : 1250Kg Entraxe et déport à confirmer selon le véhicule (Entraxe possible de 114 à 150) Déport avec Ring Beadlock entre -40 et +45 Poids entre 16.5 et 18.1Kg Couleur BLANC MAT

Références :

Référence : ATLAS-BL-W-RING-BL-G

Prix : 573,00 € TTC/Kit

EQUIPEMENTS POUR FORD RANGER T6 PXI



JANTE ALUMINIUM RENFORCÉE EVO CORSE ATLAS BL BLANC AVEC RING BEADLOCK ALUMINIUM 9x17"

ATLAS BL est la nouvelle roue de la gamme tout-terrain d'EvoCorse. Il s'agit d'une roue en alliage durable avec un profil en 12 rayons qui se trouve entièrement à l'intérieur de la jante du pneu pour protéger les rayons et les composants mécaniques du gravier et du sable. Le revêtement en poudre à trois couches donne à la roue une résistance à l'usure supérieure à la moyenne, ainsi qu'un aspect constamment bien entretenu même après les sorties les plus difficiles. La configuration BL...

Informations Techniques :

Indice de charge : 1250Kg Entraxe et déport à confirmer selon le véhicule (Entraxe possible de 114 à 150) Déport avec Ring Beadlock entre -40 et +45 Poids entre 16.5 et 18.1Kg Couleur BLANC MAT

Références :

Référence : ATLAS-BL-W-RING-BL-A

Prix : 573,00 € TTC/Kit



COULEUR PRÉSENTÉE : BRONZE MAT

JANTE ALUMINIUM RENFORCÉE EVO CORSE ATLAS BL OR AVEC RING BEADLOCK NOIR 9x17"

ATLAS BL est la nouvelle roue de la gamme tout-terrain d'EvoCorse. Il s'agit d'une roue en alliage durable avec un profil en 12 rayons qui se trouve entièrement à l'intérieur de la jante du pneu pour protéger les rayons et les composants mécaniques du gravier et du sable. Le revêtement en poudre à trois couches donne à la roue une résistance à l'usure supérieure à la moyenne, ainsi qu'un aspect constamment bien entretenu même après les sorties les plus difficiles. La configuration BL...

Informations Techniques :

Indice de charge : 1250Kg Entraxe et déport à confirmer selon le véhicule (Entraxe possible de 114 à 150) Déport avec Ring Beadlock entre -40 et +45 Poids entre 16.5 et 18.1Kg Couleur OR

Références :

Référence : ATLAS-BL-OR-RING-BL-B

Prix : 592,00 € TTC/Kit

EQUIPEMENTS POUR FORD RANGER T6 PXI



COULEUR PRÉSENTÉE : ANTHRACITE

JANTE ALUMINIUM RENFORCÉE EVO CORSE ATLAS BL OR AVEC RING BEADLOCK ALUMINIUM 9x17"

ATLAS BL est la nouvelle roue de la gamme tout-terrain d'EvoCorse. Il s'agit d'une roue en alliage durable avec un profil en 12 rayons qui se trouve entièrement à l'intérieur de la jante du pneu pour protéger les rayons et les composants mécaniques du gravier et du sable. Le revêtement en poudre à trois couches donne à la roue une résistance à l'usure supérieure à la moyenne, ainsi qu'un aspect constamment bien entretenu même après les sorties les plus difficiles. La configuration BL...

Informations Techniques :

Indice de charge : 1250Kg Entraxe et déport à confirmer selon le véhicule (Entraxe possible de 114 à 150) Déport avec Ring Beadlock entre -40 et +45 Poids entre 16.5 et 18.1Kg Couleur OR

Références :

Référence : ATLAS-BL-OR-RING-BL-A

Prix : **592,00 € TTC/Kit**



COULEUR PRÉSENTÉE : BRONZE MAT

JANTE ALUMINIUM RENFORCÉE EVO CORSE ATLAS BL OR AVEC RING BEADLOCK CUIVRÉ 9x17"

ATLAS BL est la nouvelle roue de la gamme tout-terrain d'EvoCorse. Il s'agit d'une roue en alliage durable avec un profil en 12 rayons qui se trouve entièrement à l'intérieur de la jante du pneu pour protéger les rayons et les composants mécaniques du gravier et du sable. Le revêtement en poudre à trois couches donne à la roue une résistance à l'usure supérieure à la moyenne, ainsi qu'un aspect constamment bien entretenu même après les sorties les plus difficiles. La configuration BL...

Informations Techniques :

Indice de charge : 1250Kg Entraxe et déport à confirmer selon le véhicule (Entraxe possible de 114 à 150) Déport avec Ring Beadlock entre -40 et +45 Poids entre 16.5 et 18.1Kg Couleur OR

Références :

Référence : ATLAS-BL-OR-RING-BL-G

Prix : **592,00 € TTC/Kit**

EQUIPEMENTS POUR FORD RANGER T6 PXI



JANTE ALUMINIUM RENFORCÉE EVO CORSE ATLAS BL BRONZE MAT AVEC RING BEADLOCK NOIR 9x17"

ATLAS BL est la nouvelle roue de la gamme tout-terrain d'EvoCorse. Il s'agit d'une roue en alliage durable avec un profil en 12 rayons qui se trouve entièrement à l'intérieur de la jante du pneu pour protéger les rayons et les composants mécaniques du gravier et du sable. Le revêtement en poudre à trois couches donne à la roue une résistance à l'usure supérieure à la moyenne, ainsi qu'un aspect constamment bien entretenu même après les sorties les plus difficiles. La configuration BL (Beadlock)...

Informations Techniques :

Indice de charge : 1250Kg Entraxe et déport à confirmer selon le véhicule (Entraxe possible de 114 à 150) Déport avec Ring Beadlock entre -40 et +45 Poids entre 16.5 et 18.1Kg Couleur BRONZE MAT

Références :

Référence : ATLAS-BL-BZM-RING-GL-Bdesactivée

Prix : **592,00 € TTC/Kit**



JANTE ALUMINIUM RENFORCÉE EVO CORSE ATLAS BL BRONZE MAT AVEC RING BEADLOCK CUIVRE 9x17"

ATLAS BL est la nouvelle roue de la gamme tout-terrain d'EvoCorse. Il s'agit d'une roue en alliage durable avec un profil en 12 rayons qui se trouve entièrement à l'intérieur de la jante du pneu pour protéger les rayons et les composants mécaniques du gravier et du sable. Le revêtement en poudre à trois couches donne à la roue une résistance à l'usure supérieure à la moyenne, ainsi qu'un aspect constamment bien entretenu même après les sorties les plus difficiles. La configuration BL...

Informations Techniques :

Indice de charge : 1250Kg Entraxe et déport à confirmer selon le véhicule (Entraxe possible de 114 à 150) Déport avec Ring Beadlock entre -40 et +45 Poids entre 16.5 et 18.1Kg Couleur BRONZE MAT

Références :

Référence : ATLAS-BL-BZM-RING-GL-G

Prix : **592,00 € TTC/Kit**

EQUIPEMENTS POUR FORD RANGER T6 PXI



COULEUR PRÉSENTÉE : ANTHRACITE

JANTE ALUMINIUM RENFORCÉE EVO CORSE ATLAS BL BRONZE MAT AVEC RING BEADLOCK ALUMINIUM 9x17"

ATLAS BL est la nouvelle roue de la gamme tout-terrain d'EvoCorse. Il s'agit d'une roue en alliage durable avec un profil en 12 rayons qui se trouve entièrement à l'intérieur de la jante du pneu pour protéger les rayons et les composants mécaniques du gravier et du sable. Le revêtement en poudre à trois couches donne à la roue une résistance à l'usure supérieure à la moyenne, ainsi qu'un aspect constamment bien entretenu même après les sorties les plus difficiles. La configuration BL...

Informations Techniques :

Indice de charge : 1250Kg Entraxe et déport à confirmer selon le véhicule (Entraxe possible de 114 à 150) Déport avec Ring Beadlock entre -40 et +45 Poids entre 16.5 et 18.1Kg Couleur BRONZE MAT

Références :

Référence : ATLAS-BL-BZM-RING-GL-A

Prix : **592,00 € TTC/Kit**



COULEUR PRÉSENTÉE : BRONZE MAT

JANTE ALUMINIUM RENFORCÉE EVO CORSE ATLAS BL BRONZE BRILLANT AVEC RING BEADLOCK NOIR 9x17"

ATLAS BL est la nouvelle roue de la gamme tout-terrain d'EvoCorse. Il s'agit d'une roue en alliage durable avec un profil en 12 rayons qui se trouve entièrement à l'intérieur de la jante du pneu pour protéger les rayons et les composants mécaniques du gravier et du sable. Le revêtement en poudre à trois couches donne à la roue une résistance à l'usure supérieure à la moyenne, ainsi qu'un aspect constamment bien entretenu même après les sorties les plus difficiles. La configuration BL...

Informations Techniques :

Indice de charge : 1250Kg Entraxe et déport à confirmer selon le véhicule (Entraxe possible de 114 à 150) Déport avec Ring Beadlock entre -40 et +45 Poids entre 16.5 et 18.1Kg Couleur BRONZE BRILLANT

Références :

Référence : ATLAS-BL-BZB-RING-BL-B

Prix : **592,00 € TTC/Kit**

EQUIPEMENTS POUR FORD RANGER T6 PXI



COULEUR PRÉSENTÉE : BRONZE MAT

JANTE ALUMINIUM RENFORCÉE EVO CORSE ATLAS BL BRONZE BRILLANT AVEC RING BEADLOCK CUIVRÉ 9x17"

ATLAS BL est la nouvelle roue de la gamme tout-terrain d'EvoCorse. Il s'agit d'une roue en alliage durable avec un profil en 12 rayons qui se trouve entièrement à l'intérieur de la jante du pneu pour protéger les rayons et les composants mécaniques du gravier et du sable. Le revêtement en poudre à trois couches donne à la roue une résistance à l'usure supérieure à la moyenne, ainsi qu'un aspect constamment bien entretenu même après les sorties les plus difficiles. La configuration BL...

Informations Techniques :

Indice de charge : 1250Kg Entraxe et déport à confirmer selon le véhicule (Entraxe possible de 114 à 150) Déport avec Ring Beadlock entre -40 et +45 Poids entre 16.5 et 18.1Kg Couleur BRONZE BRILLANT

Références :

Référence : ATLAS-BL-BZB-RING-BL-G

Prix : **592,00 € TTC/Kit**



COULEUR PRÉSENTÉE : ANTHRACITE

JANTE ALUMINIUM RENFORCÉE EVO CORSE ATLAS BL BRONZE BRILLANT AVEC RING BEADLOCK ALUMINIUM 9x17"

ATLAS BL est la nouvelle roue de la gamme tout-terrain d'EvoCorse. Il s'agit d'une roue en alliage durable avec un profil en 12 rayons qui se trouve entièrement à l'intérieur de la jante du pneu pour protéger les rayons et les composants mécaniques du gravier et du sable. Le revêtement en poudre à trois couches donne à la roue une résistance à l'usure supérieure à la moyenne, ainsi qu'un aspect constamment bien entretenu même après les sorties les plus difficiles. La configuration BL...

Informations Techniques :

Indice de charge : 1250Kg Entraxe et déport à confirmer selon le véhicule (Entraxe possible de 114 à 150) Déport avec Ring Beadlock entre -40 et +45 Poids entre 16.5 et 18.1Kg Couleur BRONZE BRILLANT

Références :

Référence : ATLAS-BL-BZB-RING-BL-A

Prix : **592,00 € TTC/Kit**

EQUIPEMENTS POUR FORD RANGER T6 PXI



JANTE ALUMINIUM RENFORCÉE EVO CORSE ATLAS BL NOIR BRILLANT AVEC RING BEADLOCK NOIR 9x17"

ATLAS BL est la nouvelle roue de la gamme tout-terrain d'EvoCorse. Il s'agit d'une roue en alliage durable avec un profil en 12 rayons qui se trouve entièrement à l'intérieur de la jante du pneu pour protéger les rayons et les composants mécaniques du gravier et du sable. Le revêtement en poudre à trois couches donne à la roue une résistance à l'usure supérieure à la moyenne, ainsi qu'un aspect constamment bien entretenu même après les sorties les plus difficiles. La configuration BL...

Informations Techniques :

Indice de charge : 1250Kg Entraxe et déport à confirmer selon le véhicule (Entraxe possible de 114 à 150) Déport avec Ring Beadlock entre -40 et +45 Poids entre 16.5 et 18.1Kg Couleur NOIR BRILLANT

Références :

Référence : **ATLAS-BL-BB-RING-BL-B**

Prix : **592,00 € TTC/Kit**



JANTE ALUMINIUM RENFORCÉE EVO CORSE ATLAS BL NOIR BRILLANT AVEC RING BEADLOCK CUIVRÉ 9x17"

ATLAS BL est la nouvelle roue de la gamme tout-terrain d'EvoCorse. Il s'agit d'une roue en alliage durable avec un profil en 12 rayons qui se trouve entièrement à l'intérieur de la jante du pneu pour protéger les rayons et les composants mécaniques du gravier et du sable. Le revêtement en poudre à trois couches donne à la roue une résistance à l'usure supérieure à la moyenne, ainsi qu'un aspect constamment bien entretenu même après les sorties les plus difficiles. La configuration BL...

Informations Techniques :

Indice de charge : 1250Kg Entraxe et déport à confirmer selon le véhicule (Entraxe possible de 114 à 150) Déport avec Ring Beadlock entre -40 et +45 Poids entre 16.5 et 18.1Kg Couleur NOIR BRILLANT

Références :

Référence : **ATLAS-BL-BB-RING-BL-G**

Prix : **592,00 € TTC/Kit**

EQUIPEMENTS POUR FORD RANGER T6 PXI



JANTE ALUMINIUM RENFORCÉE EVO CORSE ATLAS BL NOIR BRILLANT AVEC RING BEADLOCK ALUMINIUM 9x17"

ATLAS BL est la nouvelle roue de la gamme tout-terrain d'EvoCorse. Il s'agit d'une roue en alliage durable avec un profil en 12 rayons qui se trouve entièrement à l'intérieur de la jante du pneu pour protéger les rayons et les composants mécaniques du gravier et du sable. Le revêtement en poudre à trois couches donne à la roue une résistance à l'usure supérieure à la moyenne, ainsi qu'un aspect constamment bien entretenu même après les sorties les plus difficiles. La configuration BL...

Informations Techniques :

Indice de charge : 1250Kg Entraxe et déport à confirmer selon le véhicule (Entraxe possible de 114 à 150) Déport avec Ring Beadlock entre -40 et +45 Poids entre 16.5 et 18.1Kg Couleur NOIR BRILLANT

Références :

Référence : **ATLAS-BL-BB-RING-BL-A**

Prix : **592,00 € TTC/Kit**



JANTE ALUMINIUM RENFORCÉE EVO CORSE ATLAS BL NOIR MAT AVEC RING BEADLOCK NOIR 9x17"

ATLAS BL est la nouvelle roue de la gamme tout-terrain d'EvoCorse. Il s'agit d'une roue en alliage durable avec un profil en 12 rayons qui se trouve entièrement à l'intérieur de la jante du pneu pour protéger les rayons et les composants mécaniques du gravier et du sable. Le revêtement en poudre à trois couches donne à la roue une résistance à l'usure supérieure à la moyenne, ainsi qu'un aspect constamment bien entretenu même après les sorties les plus difficiles. La configuration BL (Beadlock)...

Informations Techniques :

Indice de charge : 1250Kg Entraxe et déport à confirmer selon le véhicule (Entraxe possible de 114 à 150) Déport avec Ring Beadlock entre -40 et +45 Poids entre 16.5 et 18.1Kg Couleur NOIR MAT

Références :

Référence : **ATLAS-BL-BM-RING-BL-B(desactivée)**

Prix : **573,00 € TTC/Kit**

EQUIPEMENTS POUR FORD RANGER T6 PXI



JANTE ALUMINIUM RENFORCÉE EVO CORSE ATLAS BL NOIR MAT AVEC RING BEADLOCK CUIVRÉ 9x17"

ATLAS BL est la nouvelle roue de la gamme tout-terrain d'EvoCorse. Il s'agit d'une roue en alliage durable avec un profil en 12 rayons qui se trouve entièrement à l'intérieur de la jante du pneu pour protéger les rayons et les composants mécaniques du gravier et du sable. Le revêtement en poudre à trois couches donne à la roue une résistance à l'usure supérieure à la moyenne, ainsi qu'un aspect constamment bien entretenu même après les sorties les plus difficiles. La configuration BL (Beadlock)...

Informations Techniques :

Indice de charge : 1250Kg Entraxe et déport à confirmer selon le véhicule (Entraxe possible de 114 à 150) Déport avec Ring Beadlock entre -40 et +45 Poids entre 16.5 et 18.1Kg Couleur NOIR MAT

Références :

Référence : ATLAS-BL-BM-RING-BL-G(desactivée)

Prix : **573,00 € TTC/Kit**



JANTE ALUMINIUM RENFORCÉE EVO CORSE ATLAS BL NOIR MAT AVEC RING BEADLOCK ALUMINIUM 9x17"

ATLAS BL est la nouvelle roue de la gamme tout-terrain d'EvoCorse. Il s'agit d'une roue en alliage durable avec un profil en 12 rayons qui se trouve entièrement à l'intérieur de la jante du pneu pour protéger les rayons et les composants mécaniques du gravier et du sable. Le revêtement en poudre à trois couches donne à la roue une résistance à l'usure supérieure à la moyenne, ainsi qu'un aspect constamment bien entretenu même après les sorties les plus difficiles. La configuration BL (Beadlock)...

Informations Techniques :

Indice de charge : 1250Kg Entraxe et déport à confirmer selon le véhicule (Entraxe possible de 114 à 150) Déport avec Ring Beadlock entre -40 et +45 Poids entre 16.5 et 18.1Kg Couleur NOIR MAT

Références :

Référence : ATLAS-BL-BM-RING-BL-A(desactivée)

Prix : **573,00 € TTC/Kit**

EQUIPEMENTS POUR FORD RANGER T6 PXI



Jante aluminium renforcée EVO CORSE ATLAS BL (sans ring) bronze mat 8x17 ET20 pour Ford Ranger et Ford Ranger Raptor

Jante Evo Corse ATLAS BL – Jante tout-terrain avec option Beadlock Robuste, fonctionnelle et conçue pour le offroad et l'aventure extrême La jante Evo Corse ATLAS BL est la nouvelle référence de la gamme tout-terrain du fabricant italien EvoCorse. Conçue spécialement pour les conditions les plus exigeantes, elle allie solidité, esthétique et innovation technique. Le revêtement en poudre triple couche offre non seulement une résistance exceptionnelle à l'usure, mais aussi un aspect soigné et...

Informations Techniques :

Cette jante se monte sur le Ford Ranger et Ford Ranger Raptor Indice de charge : 1400Kg Taille de la jante : 8x17" sans ring, 9x17" avec ring Beadlock Déport : ET 20 Entraxe : 6x139,7 alésage : 93,1 couleur : Bronze mat matière aluminium : ALSi7/A356 T6 Kits visseries correspondants : Chrome : A3.000083.00 Noir : A3.000083.03 Chrome : A3.000083.02 La photo présente la jante avec le ring de protection mais celui-ci est à commander à part

Références :

Référence : **SE547011B111**
Prix : **406,00 € TTC/Pièce**



Jante aluminium renforcée EVO CORSE ATLAS BL (sans ring) noir mat 8x17 ET20 pour Ford Ranger et Ford Ranger Raptor

Jante Evo Corse ATLAS BL – Jante tout-terrain avec option Beadlock Robuste, fonctionnelle et conçue pour le offroad et l'aventure extrême La jante Evo Corse ATLAS BL est la nouvelle référence de la gamme tout-terrain du fabricant italien EvoCorse. Conçue spécialement pour les conditions les plus exigeantes, elle allie solidité, esthétique et innovation technique. Le revêtement en poudre triple couche offre non seulement une résistance exceptionnelle à l'usure, mais aussi un aspect soigné et...

Informations Techniques :

Cette jante se monte sur le Ford Ranger et Ford Ranger Raptor Indice de charge : 1400Kg Taille de la jante : 8x17" sans ring, 9x17" avec ring Beadlock Déport : ET 20 Entraxe : 6x139,7 alésage : 93,1 couleur : noir mat matière aluminium : ALSi7/A356 T6 Kits visseries correspondants : Chrome : A3.000083.00 Noir : A3.000083.03 Chrome : A3.000083.02 La photo présente la jante avec le ring de protection mais celui-ci est à commander à part

Références :

Référence : **SE547011B041**
Prix : **406,00 € TTC/Pièce**

EQUIPEMENTS POUR FORD RANGER T6 PXI



Jante aluminium renforcée EVO CORSE ATLAS BL (sans ring) blanc 8x17 ET20 pour Ford Ranger et Ford Ranger Raptor

Jante Evo Corse ATLAS BL – Jante tout-terrain avec option Beadlock Robuste, fonctionnelle et conçue pour le offroad et l'aventure extrême La jante Evo Corse ATLAS BL est la nouvelle référence de la gamme tout-terrain du fabricant italien EvoCorse. Conçue spécialement pour les conditions les plus exigeantes, elle allie solidité, esthétique et innovation technique. Le revêtement en poudre triple couche offre non seulement une résistance exceptionnelle à l'usure, mais aussi un aspect soigné et...

Informations Techniques :

Cette jante se monte sur le Ford Ranger et Ford Ranger Raptor Indice de charge : 1400Kg Taille de la jante : 8x17" sans ring, 9x17" avec ring Beadlock Déport : ET 20 Entraxe : 6x139,7 alésage : 93,1 couleur : Blanc matière aluminium : ALSi7/A356 T6 Kits visseries correspondants : Chrome : A3.000083.00 Noir : A3.000083.03 Chrome : A3.000083.02 La photo présente la jante avec le ring de protection mais celui-ci est à commander à part

Références :

Référence : SE547011B011
Prix : 406,00 € TTC/Pièce



Jante aluminium renforcée EVO CORSE ATLAS BL (sans ring) bronze mat 8x17 ET35 pour Ford Ranger et Ford Ranger Raptor

Jante Evo Corse ATLAS BL – Jante tout-terrain avec option Beadlock Robuste, fonctionnelle et conçue pour le offroad et l'aventure extrême La jante Evo Corse ATLAS BL est la nouvelle référence de la gamme tout-terrain du fabricant italien EvoCorse. Conçue spécialement pour les conditions les plus exigeantes, elle allie solidité, esthétique et innovation technique. Le revêtement en poudre triple couche offre non seulement une résistance exceptionnelle à l'usure, mais aussi un aspect soigné et...

Informations Techniques :

Cette jante se monte sur le Ford Ranger et Ford Ranger Raptor Indice de charge : 1400Kg Taille de la jante : 8x17" sans ring, 9x17" avec ring Beadlock Déport : ET 35 Entraxe : 6x139,7 alésage : 93,1 couleur : Bronze mat matière aluminium : ALSi7/A356 T6 Kits visseries correspondants : Chrome : A3.000083.00 Noir : A3.000083.03 Chrome : A3.000083.02 La photo présente la jante avec le ring de protection mais celui-ci est à commander à part

Références :

Référence : SE561005B111
Prix : 406,00 € TTC/Pièce

EQUIPEMENTS POUR FORD RANGER T6 PXI



Jante aluminium renforcée EVO CORSE ATLAS BL (sans ring) bronze mat 8x17 ET0 pour Ford Ranger et Ford Ranger Raptor

Jante Evo Corse ATLAS BL – Jante tout-terrain avec option Beadlock Robuste, fonctionnelle et conçue pour le offroad et l'aventure extrême La jante Evo Corse ATLAS BL est la nouvelle référence de la gamme tout-terrain du fabricant italien EvoCorse. Conçue spécialement pour les conditions les plus exigeantes, elle allie solidité, esthétique et innovation technique. Le revêtement en poudre triple couche offre non seulement une résistance exceptionnelle à l'usure, mais aussi un aspect soigné et...

Informations Techniques :

Cette jante se monte sur le Ford Ranger et Ford Ranger Raptor Indice de charge : 1400Kg Taille de la jante : 8x17" sans ring, 9x17" avec ring Beadlock Déport : ET 0 Entraxe : 6x139,7 alésage : 93,1 couleur : Bronze mat matière aluminium : ALSi7/A356 T6 Kits visseries correspondants : Chrome : A3.000083.00 Noir : A3.000083.03 Chrome : A3.000083.02 La photo présente la jante avec le ring de protection mais celui-ci est à commander à part

Références :

Référence : **SE547024B111**
Prix : **406,00 € TTC/Pièce**



Jante aluminium renforcée EVO CORSE ATLAS BL (sans ring) noir mat 8x17 ET0 pour Ford Ranger et Ford Ranger Raptor

Jante Evo Corse ATLAS BL – Jante tout-terrain avec option Beadlock Robuste, fonctionnelle et conçue pour le offroad et l'aventure extrême La jante Evo Corse ATLAS BL est la nouvelle référence de la gamme tout-terrain du fabricant italien EvoCorse. Conçue spécialement pour les conditions les plus exigeantes, elle allie solidité, esthétique et innovation technique. Le revêtement en poudre triple couche offre non seulement une résistance exceptionnelle à l'usure, mais aussi un aspect soigné et...

Informations Techniques :

Cette jante se monte sur le Ford Ranger et Ford Ranger Raptor Indice de charge : 1400Kg Taille de la jante : 8x17" sans ring, 9x17" avec ring Beadlock Déport : ET 0 Entraxe : 6x139,7 alésage : 93,1 couleur : noir mat matière aluminium : ALSi7/A356 T6 Kits visseries correspondants : Chrome : A3.000083.00 Noir : A3.000083.03 Chrome : A3.000083.02 La photo présente la jante avec le ring de protection mais celui-ci est à commander à part

Références :

Référence : **SE547024B041**
Prix : **406,00 € TTC/Pièce**

EQUIPEMENTS POUR FORD RANGER T6 PXI



Jante aluminium renforcée EVO CORSE ATLAS BL (sans ring) noir mat 8x17 ET35 pour Ford Ranger et Ford Ranger Raptor

Jante Evo Corse ATLAS BL – Jante tout-terrain avec option Beadlock Robuste, fonctionnelle et conçue pour le offroad et l'aventure extrême La jante Evo Corse ATLAS BL est la nouvelle référence de la gamme tout-terrain du fabricant italien EvoCorse. Conçue spécialement pour les conditions les plus exigeantes, elle allie solidité, esthétique et innovation technique. Le revêtement en poudre triple couche offre non seulement une résistance exceptionnelle à l'usure, mais aussi un aspect soigné et...

Informations Techniques :

Cette jante se monte sur le Ford Ranger et Ford Ranger Raptor Indice de charge : 1400Kg Taille de la jante : 8x17" sans ring, 9x17" avec ring Beadlock Déport : ET 35 Entraxe : 6x139,7 alésage : 93,1 couleur : Noir mat matière aluminium : ALSi7/A356 T6 Kits visseries correspondants : Chrome : A3.000083.00 Noir : A3.000083.03 Chrome : A3.000083.02 La photo présente la jante avec le ring de protection mais celui-ci est à commander à part

Références :

Référence : **SE561005B041**

Prix : **406,00 € TTC/Pièce**



Jante aluminium renforcée EVO CORSE ATLAS BL (sans ring) blanc 8x17 ET0 pour Ford Ranger et Ford Ranger Raptor

Jante Evo Corse ATLAS BL – Jante tout-terrain avec option Beadlock Robuste, fonctionnelle et conçue pour le offroad et l'aventure extrême La jante Evo Corse ATLAS BL est la nouvelle référence de la gamme tout-terrain du fabricant italien EvoCorse. Conçue spécialement pour les conditions les plus exigeantes, elle allie solidité, esthétique et innovation technique. Le revêtement en poudre triple couche offre non seulement une résistance exceptionnelle à l'usure, mais aussi un aspect soigné et...

Informations Techniques :

Cette jante se monte sur le Ford Ranger et Ford Ranger Raptor Indice de charge : 1400Kg Taille de la jante : 8x17" sans ring, 9x17" avec ring Beadlock Déport : ET 0 Entraxe : 6x139,7 alésage : 93,1 couleur : Blanc matière aluminium : ALSi7/A356 T6 Kits visseries correspondants : Chrome : A3.000083.00 Noir : A3.000083.03 Chrome : A3.000083.02 La photo présente la jante avec le ring de protection mais celui-ci est à commander à part

Références :

Référence : **SE547024B011**

Prix : **406,00 € TTC/Pièce**

EQUIPEMENTS POUR FORD RANGER T6 PXI



Jante aluminium renforcée EVO CORSE ATLAS BL (sans ring) blanc 8x17 ET35 pour Ford Ranger et Ford Ranger Raptor

Jante Evo Corse ATLAS BL – Jante tout-terrain avec option Beadlock Robuste, fonctionnelle et conçue pour le offroad et l'aventure extrême La jante Evo Corse ATLAS BL est la nouvelle référence de la gamme tout-terrain du fabricant italien EvoCorse. Conçue spécialement pour les conditions les plus exigeantes, elle allie solidité, esthétique et innovation technique. Le revêtement en poudre triple couche offre non seulement une résistance exceptionnelle à l'usure, mais aussi un aspect soigné et...

Informations Techniques :

Cette jante se monte sur le Ford Ranger et Ford Ranger Raptor Indice de charge : 1400Kg Taille de la jante : 8x17" sans ring, 9x17" avec ring Beadlock Déport : ET 35 Entraxe : 6x139,7 alésage : 93,1 couleur : Blanc matière aluminium : ALSi7/A356 T6 Kits visseries correspondants : Chrome : A3.000083.00 Noir : A3.000083.03 Chrome : A3.000083.02 La photo présente la jante avec le ring de protection mais celui-ci est à commander à part

Références :

Référence : **SE561005B011**

Prix : **406,00 € TTC/Pièce**

JANTES ALUMINIUM



JANTE ALUMINIUM BALLISTIC 814 GEN2 BLACK 9 X 17 ENTRAXE 6 X 139.7 DEPORT 12

Jante Ballistic 814 GEN2 Black Un modèle du fabricant américain Ballistic baptisé 814 GEN2. Finition Flat Black. Livrée avec cache-moyeu, sans visserie Largeur Diamètre Nb de trous Entraxe Déport Center bore 9 17 6 139.7 12 106.10 se monte sur le véhicule avec de possibles modifications de carrosserie (nous consulter pour confirmer la compatibilité de votre véhicule)

Références :

Référence : **BA814790655+12**

Prix : **304,00 € TTC/Pièce**

**JANTE ALUMINIUM BALLISTIC 814 GEN2 BLACK 9
X 18 ENTRAXE 6 X 139.7 DEPORT 12**

Jante Ballistic 814 GEN2 Black Un modèle du fabricant américain Ballistic baptisé 814 GEN2. Finition Flat Black. Livrée avec cache-moyeu, sans visserie Largeur Diamètre Nb de trous Entraxe Déport Center bore 9 18 6 139.7 12 106.1 se monte sur le véhicule avec de possibles modifications de carrosserie (nous consulter pour confirmer la compatibilité de votre véhicule)

Références :

EQUIPEMENTS POUR FORD RANGER T6 PXI**Référence : BA814890655+12****Prix : 333,00 € TTC/Pièce****JANTE ALUMINIUM BALLISTIC 845 GEN2 BLACK 9 X 18 ENTRAXE 6 X 139.7 DEPORT 12**

Jante Ballistic 956 BLACK Un modèle du fabricant américain Ballistic baptisé 956 black Finition black Livrée avec cache-moyeu, sans visserie Largeur Diamètre Nb de trous Entraxe Déport Center bore 9 18 6 139.7 12 106.10 se monte sur le véhicule avec de possibles modifications de carrosserie (nous consulter pour confirmer la compatibilité de votre véhicule)

Références :**Référence : BA845890655+12****Prix : 333,00 € TTC/Pièce****JANTE ALUMINIUM KMC XD135 GRENADE MATTE GRAY 8.5 X 18 ENTRAXE 6 X 139.7 DEPORT 0**

KMC XD135 GRENADE MATTE GRAY Du célèbre fabricant US Wheels Pro, les jantes KMC offrent un design unique. Une qualité de fabrication inégalée depuis 1982. Ce modèle XD135 est en finition MATTE GRAY. Finition MATTE GRAY Livré avec cache moyeu et sans visserie Largeur Diamètre Nb de trous Entraxe Déport Center bore 8.5 18 6 139.7 0 106.25 se monte sur le véhicule avec de possibles modifications de carrosserie (nous consulter pour confirmer la compatibilité de votre...

Références :**Référence : XD13588568400****Prix : 378,00 € TTC/Pièce**

EQUIPEMENTS POUR FORD RANGER T6 PXI



JANTE ALUMINIUM ATX AX202 MATTE BRONZE 9 X 18 ENTRAXE 6 X 139.7 DEPORT 0

Les jantes ATX sont issues du savoir faire du fabricant American Racing. Elles sont conçues pour répondre aux exigeantes demandes des passionnées de Tout-Terrain. Fabriquées selon un cahier des charges minitieux, elles sont à la fois légères et très endurantes. Finition MATTE BRONZE Livrée avec cache-moyeu, sans visserie Largeur Diamètre Nb de trous Entraxe Déport Center bore 9 18 6 139.7 0 106.25 se monte sur le véhicule avec de possibles modifications de...

Références :

Référence : **AX20289068600**

Prix : **366,00 € TTC/Pièce**



JANTE ALUMINIUM BALLISTIC 956 BLACK 9 X 17 ENTRAXE 6 X 139.7 DEPORT 12

Jante Ballistic 956 Black Un modèle du fabricant américain Ballistic baptisé 956. Finition Black. Livrée avec cache-moyeu, sans visserie Largeur Diamètre Nb de trous Entraxe Déport Center bore 9 17 6 139.7 12 106.1 se monte sur le véhicule avec de possibles modifications de carrosserie (nous consulter pour confirmer la compatibilité de votre véhicule)

Références :

Référence : **BA956790655+12**

Prix : **304,00 € TTC/Pièce**



JANTE ALUMINIUM BALLISTIC 956 BLACK 9 X 18 ENTRAXE 6 X 139.7 DEPORT 12

Jante Ballistic 956 Black Un modèle du fabricant américain Ballistic baptisé 956. Finition Black. Livrée avec cache-moyeu, sans visserie Largeur Diamètre Nb de trous Entraxe Déport Center bore 9 18 6 139.7 12 106.1 se monte sur le véhicule avec de possibles modifications de carrosserie (nous consulter pour confirmer la compatibilité de votre véhicule)

Références :

Référence : **BA956890655+12**

Prix : **333,00 € TTC/Pièce**

EQUIPEMENTS POUR FORD RANGER T6 PXI



JANTE ALUMINIUM RENFORCEE MAYHEM 8304 GUN METAL 6X139.7 17"X9 ET10

JANTE ALUMINIUM RENFORCEE MAYHEM 8304 GUN METAL 6X139.7 17"X9 ET10 Jante aluminium Finition : GUN METAL GRIS FONCE Utilisation : Toute utilisation, toute conduite.

Informations Techniques :

Largeur : 9" Diamètre : 17" Nombre de trous : 6 Entraxe : 139.7
Déport : 10 Center Bore : 106.1

Références :

Référence : **MH8304-7983MGT**
Prix : **408,00 € TTC/Pièce**



JANTE ALUMINIUM BALLISTIC 845 GEN2 BLACK 9 X 17 ENTRAXE 6x135/139.7 DEPORT 12

Jante Ballistic 956 BLACK Un modèle du fabricant américain Ballistic baptisé 956 black Finition black Livrée avec cache-moyeu, sans visserie Largeur Diamètre Nb de trous Entraxe Déport Center bore 9 17 6 135/139.7 12 106.1 se monte sur le véhicule avec de possibles modifications de carrosserie (nous consulter pour confirmer la compatibilité de votre véhicule)

Références :

Référence : **BA845790655+12**
Prix : **304,00 € TTC/Pièce**

ELARGISSEURS DE VOIES



KIT DE 4 ELARGISSEURS DE VOIE ALUMINIUM 30MM HOFMANN POUR FORD RANGER DE 2012 A 2015

Caractéristiques : Fabrication allemande Alliage spécifique Homologation TÜV Stabilité directionnelle accrue Axe de centrage Largeur 30 mm Caractéristiques techniques : LARGEUR (mm): 30 Marque: FORD Modele: RANGER 4WD (TYPE 2AW / 2AB) 2012-2015 ET 2016+ PCD: 6 x 139.7 vendu en KIT DE 4

Références :

Référence : **HSPVA06FR**
Prix : **338,00 € TTC/Kit**

EQUIPEMENTS POUR FORD RANGER T6 PXI**KIT DE 4 ELARGISSEURS DE VOIE ALUMINIUM
30MM OC WHEELS POUR FORD RANGER ET
RAPTOR 2012+**

Lot de 4 élargisseurs de voies (spacer) 30mm pour Ford Ranger et Raptor depuis 2012

Références :

Référence : OSPA655931150

Prix : 240,00 € TTC/Kit

PARE-CHOCS & PROTECTIONS**BLINDAGES / SKIS DE PROTECTION****BLINDAGE BOITE DE VITESSE N4 8MM POUR
TOYOTA KDJ 120/125, FORD RANGER 2012 ET
MAZDA BT50 2012**

Skis de boîtes de vitesse : Lors de franchissement d'obstacles et notamment de bosse ou dune, le véhicule peut être amené à se poser plus ou moins délicatement sur « le ventre » et comme c'est souvent la boîte de transfert qui se trouve à cette position, il est fortement utile de la protéger. Ces tôles de protection présentent le minimum d'orifice et d'arrête possible afin de faciliter l'effet de glisse pour le franchissement. Les boîtes de vitesses sont moins exposées aux chocs. Nos...

Références :

Référence : BLBT18A

Prix : 216,00 € TTC/Pièce

**BLINDAGE AVANT DE PROTECTION N4 8MM POUR
FORD RANGER DE 2012 A 2019**

Skis avant : Ils facilitent l'abordage d'obstacle et en facilitent le franchissement par l'effet de glisse et par leurs inclinaisons progressives. Pour les véhicules à pont rigide, ils protègent les organes situés entre le pare-chocs et le corps de pont. Pour les véhicules à pont suspendu, ils protègent tous les organes entre le pare-chocs avant et l'arrière du berceau moteur et crémaillère de direction. En général, ils permettent la vidange moteur et le...

Références :

Référence : BLAV53A

Prix : 439,20 € TTC/Pièce

EQUIPEMENTS POUR FORD RANGER T6 PXI



BLINDAGE BOITE DE TRANSFERT N4 8MM POUR FORD RANGER A PARTIR DE 2012

Skis de boites de transfert : Lors de franchissement d'obstacles et notamment de bosse ou dune, le véhicule peut être amené à se poser plus ou moins délicatement sur « le ventre » et comme c'est souvent la boite de transfert qui se trouve à cette position, il est fortement utile de la protéger. Ces tôles de protection présentent le minimum d'orifice et d'arrête possible afin de faciliter l'effet de glisse pour le franchissement. Nos protections les protègent des projections mais surtout...

Références :

Référence : BLBT51A
Prix : **358,00 € TTC/Pièce**



BLINDAGE DE RESERVOIR N4 6MM POUR FORD RANGER ET MAZDA BT50 A PARTIR DE 2012

Skis de réservoir : Bien souvent, de par leur position les réservoirs de carburant ne sont pas trop exposés aux chocs sur la piste mais dans les zones de franchissement, ils peuvent être également emboutis voir perforés d'autant que la protection d'origine est souvent dérisoire. Nos protections de réservoir sont réalisées en aluminium 5 ou 6 mm suivant les applications. Caractéristiques : blindage aluminium découpé au plasma ferrures sont en acier, finition peinture époxy noire...

Références :

Référence : BLRE30B
Prix : **350,00 € TTC/Pièce**



KIT DE 4 BLINDAGES ALUMINIUM 6 MM RIVAL POUR FORD RANGER DE 2012 A 2018 (SANS AD BLUE, INCLUS EURO 6)

Le Groupe Rival développe, fabrique et distribue des protections aluminium dites "blindages" en aluminium depuis des années. Avec une capacité de production de grande capacité (700 000 plaques/an), le Groupe Rival a su se démarquer de ces concurrents. Son propre département R&D, sa coopération auprès des grands constructeurs mondiaux garantissent une amélioration constante et un renouvellement régulier de ses produits. Grâce au procédé de fabrication par emboutissage appliqué à l'aluminium (6mm), et...

Références :

Référence : 23333.1841.1.6
Prix : **1 152,35 € TTC/Kit**

EQUIPEMENTS POUR FORD RANGER T6 PXI

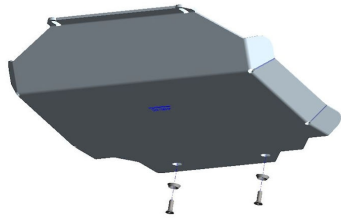

BLINDAGE AVANT ALUMINIUM 6MM POUR FORD RANGER A PARTIR DE 2012

Les plaques de protection sont en aluminium de 6 mm Le montage s'effectue sur les points de fixation d'origine du véhicule. Les ouvertures sur les protections permettent d'effectuer l'entretien du véhicule sans avoir à les retirer Fabrication allemande de qualité irréprochable

Références :

Référence : 29-T080101
Prix : **267,00 € TTC/Pièce**

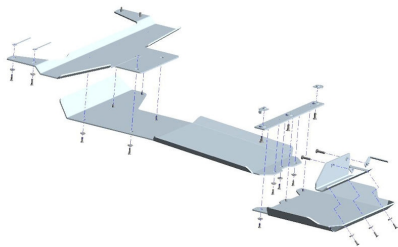

BLINDAGE BOITE DE VITESSE ET BOITE DE TRANSFERT ALUMINIUM 6MM POUR FORD RANGER A PARTIR DE 2012

Les plaques de protection sont en aluminium de 6 mm Le montage s'effectue sur les points de fixation d'origine du véhicule. Les ouvertures sur les protections permettent d'effectuer l'entretien du véhicule sans avoir à les retirer Fabrication allemande de qualité irréprochable

Références :

Référence : 29-T080102
Prix : **1 073,00 € TTC/Pièce**

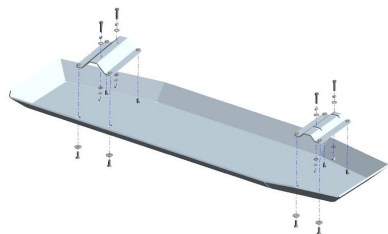

BLINDAGE RESERVOIR ALUMINIUM 6MM POUR FORD RANGER A PARTIR DE 2012

Les plaques de protection sont en aluminium de 6 mm Le montage s'effectue sur les points de fixation d'origine du véhicule. Les ouvertures sur les protections permettent d'effectuer l'entretien du véhicule sans avoir à les retirer Fabrication allemande de qualité irréprochable

Références :

Référence : 29-T080103
Prix : **437,00 € TTC/Pièce**

EQUIPEMENTS POUR FORD RANGER T6 PXI



KIT DE 5 BLINDAGES ALUMINIUM 6 MM RIVAL POUR FORD RANGER A PARTIR DE 2012 (INCLUS EURO6)

Le Groupe Rival développe, fabrique et distribue des protections aluminium dites "blindages" en aluminium depuis des années. Avec une capacité de production de grande capacité (700 000 plaques/an), le Groupe Rival a su se démarquer de ces concurrents. Son propre département R&D, sa coopération auprès des grands constructeurs mondiaux garantissent une amélioration constante et un renouvellement régulier de ses produits. Grâce au procédé de fabrication par emboutissage appliqué à l'aluminium (6mm), et...

Références :

Référence : 23333.1845.2.6

Prix : 1 609,49 € TTC/Kit

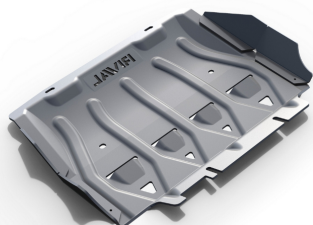

BLINDAGE AVANT ALUMINIUM 6 MM RIVAL POUR FORD RANGER A PARTIR DE 2012 (INCLUS EURO6)

Le Groupe Rival développe, fabrique et distribue des protections aluminium dites "blindages" en aluminium depuis des années. Avec une capacité de production de grande capacité (700 000 plaques/an), le Groupe Rival a su se démarquer de ces concurrents. Son propre département R&D, sa coopération auprès des grands constructeurs mondiaux garantissent une amélioration constante et un renouvellement régulier de ses produits. Grâce au procédé de fabrication par emboutissage appliqué à l'aluminium...

Références :

Référence : 2333.1841.1.6

Prix : 314,00 € TTC/Pièce

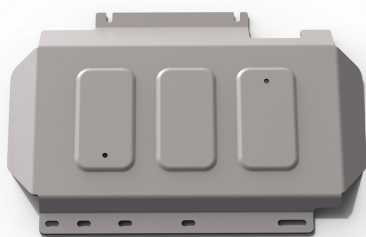

BLINDAGE AVANT SOUS MOTEUR ALUMINIUM 6 MM RIVAL POUR FORD RANGER A PARTIR DE 2012 (INCLUS EURO6)

Le Groupe Rival développe, fabrique et distribue des protections aluminium dites "blindages" en aluminium depuis des années. Avec une capacité de production de grande capacité (700 000 plaques/an), le Groupe Rival a su se démarquer de ces concurrents. Son propre département R&D, sa coopération auprès des grands constructeurs mondiaux garantissent une amélioration constante et un renouvellement régulier de ses produits. Grâce au procédé de fabrication par emboutissage appliqué à l'aluminium...

Références :

Référence : 2333.1876.1.6

Prix : 289,00 € TTC/Pièce

EQUIPEMENTS POUR FORD RANGER T6 PXI



BLINDAGE SOUS BOITE DE VITESSE ALUMINIUM 6 MM RIVAL POUR FORD RANGER A PARTIR DE 2012 (INCLUS EURO6)

Le Groupe Rival développe, fabrique et distribue des protections aluminium dites "blindages" en aluminium depuis des années. Avec une capacité de production de grande capacité (700 000 plaques/an), le Groupe Rival a su se démarquer de ces concurrents. Son propre département R&D, sa coopération auprès des grands constructeurs mondiaux garantissent une amélioration constante et un renouvellement régulier de ses produits. Grâce au procédé de fabrication par emboutissage appliqué à l'aluminium...

Références :

Référence : 2333.1877.1.6

Prix : 339,00 € TTC/Pièce

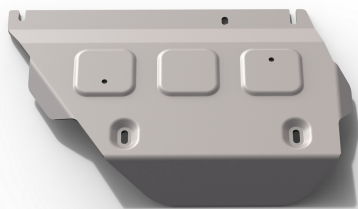

BLINDAGE SOUS BOITE DE TRANSFERT EURO6 ALUMINIUM 6 MM RIVAL POUR FORD RANGER A PARTIR DE 2012 (INCLUS EURO6)

Le Groupe Rival développe, fabrique et distribue des protections aluminium dites "blindages" en aluminium depuis des années. Avec une capacité de production de grande capacité (700 000 plaques/an), le Groupe Rival a su se démarquer de ces concurrents. Son propre département R&D, sa coopération auprès des grands constructeurs mondiaux garantissent une amélioration constante et un renouvellement régulier de ses produits. Grâce au procédé de fabrication par emboutissage appliqué à l'aluminium...

Références :

Référence : 2333.1878.1.6

Prix : 271,00 € TTC/Pièce



BLINDAGE RESERVOIR CARBURANT ALUMINIUM 6 MM RIVAL POUR FORD RANGER A PARTIR DE 2012 (INCLUS EURO6)

Le Groupe Rival développe, fabrique et distribue des protections aluminium dites "blindages" en aluminium depuis des années. Avec une capacité de production de grande capacité (700 000 plaques/an), le Groupe Rival a su se démarquer de ces concurrents. Son propre département R&D, sa coopération auprès des grands constructeurs mondiaux garantissent une amélioration constante et un renouvellement régulier de ses produits. Grâce au procédé de fabrication par emboutissage appliqué à l'aluminium...

Références :

Référence : 2333.1845.2.6

Prix : 481,20 € TTC/Pièce

EQUIPEMENTS POUR FORD RANGER T6 PXI

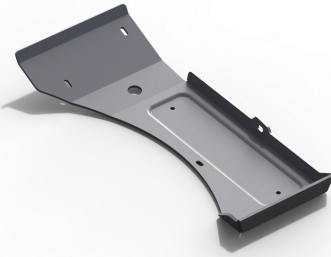

BLINDAGE RESERVOIR ADBLUE ALUMINIUM 6 MM RIVAL POUR FORD RANGER 2015-2018 (INCLUS EURO6)

Le Groupe Rival développe, fabrique et distribue des protections aluminium dites "blindages" en aluminium depuis des années. Avec une capacité de production de grande capacité (700 000 plaques/an), le Groupe Rival a su se démarquer de ces concurrents. Son propre département R&D, sa coopération auprès des grands constructeurs mondiaux garantissent une amélioration constante et un renouvellement régulier de ses produits. Grâce au procédé de fabrication par emboutissage appliqué à l'aluminium...

Références :

Référence : 2333.1862.1.6
Prix : 270,00 € TTC/Pièce



BLINDAGE ALUMINIUM 6 MM TRIANGLES AVANT RIVAL POUR FORD RANGER DE 2012 A 2022

Le Groupe Rival développe, fabrique et distribue des protections aluminium dites "blindages" en aluminium depuis des années. Avec une capacité de production de grande capacité (700 000 plaques/an), le Groupe Rival a su se démarquer de ces concurrents. Son propre département R&D, sa coopération auprès des grands constructeurs mondiaux garantissent une amélioration constante et un renouvellement régulier de ses produits. Grâce au procédé de fabrication par emboutissage appliqué à l'aluminium...

Références :

Référence : 2333.1863.1.6
Prix : 297,00 € TTC/Pièce

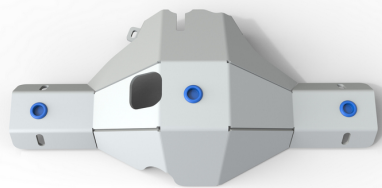

BLINDAGE DIFFERENTIEL ARRIERE ALUMINIUM 6 MM RIVAL POUR FORD RANGER A PARTIR DE 2012

Le Groupe Rival développe, fabrique et distribue des protections aluminium dites "blindages" en aluminium depuis des années. Avec une capacité de production de grande capacité (700 000 plaques/an), le Groupe Rival a su se démarquer de ces concurrents. Son propre département R&D, sa coopération auprès des grands constructeurs mondiaux garantissent une amélioration constante et un renouvellement régulier de ses produits. Grâce au procédé de fabrication par emboutissage appliqué à l'aluminium...

Références :

Référence : 2333.1881.1.6
Prix : 297,60 € TTC/Pièce

PROTECTIONS BAS DE CAISSE

EQUIPEMENTS POUR FORD RANGER T6 PXI



PROTECTION BAS DE CAISSE / MARCHE PIED RHINO4X4 POUR FORD RANGER À PARTIR DE 2012 DOUBLE CABINE

Protection bas de caisse / Marche pied. Fabriqué en acier Montage sans perçage Peut servir de point de levage

Références :

Référence : RHRW-FR12P
Prix : **840,00 € TTC/Paire**



PROTECTION BAS DE CAISSE POUR FORD RANGER DE 2012+ PXI PXII ET PXIII

Paire de barres de protection latérale de bas de caisse N4-Offroad Montage sans perçage ni modification du véhicule. Fixation très rigide sur le châssis. Peinture époxy noire. Livrée avec: Nécessaire de montage Notice N4-Offroad Non compatible avec les marchepieds d'origine Option: Marchepied antidérapant Référence : N4-MP100 (la paire) Compatible avec toutes les type de cabine : Simple cab, Extra cab, Double cab Finition peinture noire époxy grainée.

Références :

Référence : MPMT002
Prix : **748,00 € TTC/Paire**

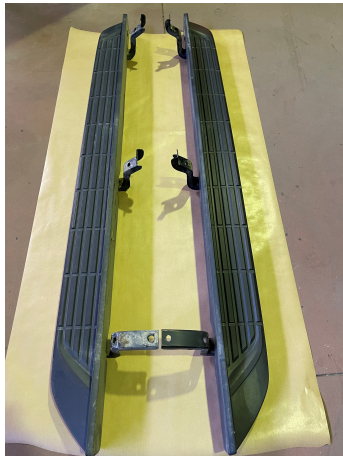

MARCHE PIEDS ORIGINE D'OCCASION POUR FORD RANGER DOUBLE CABINE

ARTICLE DE DEMONTE - VENDU SANS LA VISSERIE NI REPRIS NI ECHANGE MARCHÉ PIED ORIGINE FORD RANGER DOUBLE CABINE

Références :

Référence : MARPIEDORIGINEFORDRANGER
Prix : **180,00 € TTC/Paire**

PROTECTION AVANT HOMOLOGUÉES

EQUIPEMENTS POUR FORD RANGER T6 PXI



PROTECTION AVANT TUBULAIRE 63MM INOX HOMOLOGUEE CE POUR FORD RANGER DOUBLE ET EXTRA CABINE DE 2012 A 2022

medium bar Ø 63 en inox avec marquage au nom du véhicule Protège votre pare-choc contre les chocs du quotidien Homologué CE Livré avec kit de fixation, notice de montage et certificat d'homologation Il possède deux trous pour monter des phares longue portée optionnels Aucune modification du véhicule n'est nécessaire au montage Possibilité d'ajouter des phares longue portée grâce à des bagues support phare en inox Ø 63 Non compatible système radar anti-collision

Références :

Référence : **ECMED294**
Prix : **654,00 € TTC/Pièce**



PROTECTION AVANT TUBULAIRE 76MM INOX HOMOLOGUEE CE POUR FORD RANGER A PARTIR DE 2012

SUPER BAR INOX Protection avant en inox homologuée CE Livré avec certificat d'homologation européen Norme 2005/66/ce Tube Ø 76mm

Références :

Référence : **ECSPB295**
Prix : **787,00 € TTC/Pièce**



PROTECTION AVANT TUBULAIRE 76MM INOX NOIR HOMOLOGUEE CE POUR FORD RANGER A PARTIR DE 2012 COMPATIBLE ACC SYSTEME

PROTECTION AVANT INOX NOIR Super Bar Tube Ø 76mm Thermolaqué noir Ford Ranger 2012+ Homologué CE Livré avec certificat d'homologation européen Norme 2005/66/CE - Livré avec kit de fixation et notice de montage. - Compatible avec capteurs radar de stationnement et système anti-collision auto adaptatif

Références :

Référence : **ECSPB294N**
Prix : **802,80 € TTC/Pièce**

EQUIPEMENTS POUR FORD RANGER T6 PXI



**PROTECTION AVANT TUBULAIRE 63MM INOX
HOMOLOGUEE CE POUR FORD RANGER DE 2012
A 2023 - THERMOLAQUE NOIR**

Le Pare-Buffer Inox Ø 63 - Medium Bar, thermolaqué en noir, est le parfait ajout pour les propriétaires de Ford Ranger 2012/2023 (Double Cab, Super Cab, et Simple Cab) qui recherchent à la fois une protection robuste et un style incomparable pour leur véhicule. Homologué CE avec Certificat d'Homologation Européen - Norme 2005/66/CE Ce pare-buffer est conçu pour répondre aux normes de sécurité européennes les plus strictes, garantissant ainsi votre tranquillité d'esprit. Le certificat...

Références :

Référence : ECMED294N
Prix : **654,00 € TTC/Pièce**



**PROTECTION AVANT TUBULAIRE 76MM INOX
HOMOLOGUEE CE POUR FORD RANGER DE 2012
A 2023 COMPATIBLE ACC SYSTEME**

Protégez et améliorez l'apparence de votre Ford Ranger 2012/2023 (Double / Super / Simple Cab) avec notre Pare-Buffer Inox Ø 76 - Super Bar. Conçu pour allier sécurité, style et praticité, ce pare-buffer est la solution idéale pour les propriétaires exigeants. Homologué CE avec Certificat d'Homologation Européen - Norme 2005/66/CE Ce pare-buffer est homologué CE, ce qui signifie qu'il répond aux normes de sécurité européennes les plus strictes. Il est livré avec un certificat d'homologation...

Références :

Référence : ECSPB294
Prix : **787,00 € TTC/Pièce**

PROTECTION DE HAYON PICK-UP



**PROTECTION INOX DE HAYON ARRIERE POUR
FORD RANGER A PARTIR DE 2012**

PROTECTION PORTE ARRIERE INOX Ford Ranger 2012+ (tous modèles) Montage rapide - 15 minutes Ne nécessite pas de perçage dans la benne Couleur Inox

Références :

Référence : BEDH295
Prix : **159,00 € TTC/Pièce**

FRANCHISSEMENT & OUTILLAGE

EQUIPEMENTS POUR FORD RANGER T6 PXI

ACCESSOIRES GONFLAGE

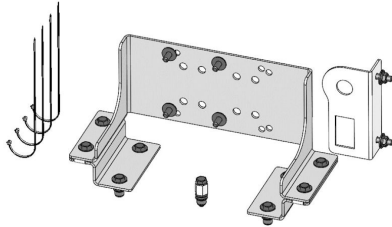

KIT DE MONTAGE POUR COMPRESSEUR ARB CKSA12 ET CKMA12 POUR FORD RANGER DOUBLE CABINE A PARTIR DE 2012-2019

Kit de montage pour compresseur ARB CKSA (2-00010) ET CKMA12 (2-00011) se monte derrière le siège arrière du véhicule : - FORD RANGER A PARTIR DE 2012-2019 DOUBLE CABINE Des articles supplémentaires sont nécessaires pour le montage, qui ne sont pas incluses dans le kit (montage tel que décrit dans les instructions de montage): - COMPRESSEUR (2-00010 ou 2-00011) + PRESSOSTAT - TUYAU RENFORCE 30CM AVEC FIL JIC-04 (F) ARB (2-0740201) - RACCORD...

Références :

Référence : 3540320
Prix : 151,00 € TTC/Kit

BLOCAGES DE DIFFÉRENTIEL



BLOCAGE DE DIFFERENTIEL AVANT AIR LOCKER POUR FORD RANGER A PARTIR DE 2012 29 CANNELURES (vendu sans compresseur)

Blocage ARB pour FORD RANGER A PARTIR DE 2012, 29 CANNELURES LE BLOCAGE ARB COMPREND : (livré sans compresseur) le différentiel, la tuyauterie, les raccords, la notice de montage, les instructions d'utilisation et la liste des pièces détachées. Quand un véhicule prend un virage, la roue extérieure parcourt une plus grande distance que la roue intérieure, elle doit donc tourner plus vite. Sur tous les véhicules, c'est le différentiel placé entre les demi-arbres de...

Références :

Référence : RD219
Prix : 1 210,00 € TTC/Pièce



BLOCAGE DE DIFFERENTIEL ARRIERE AIR LOCKER POUR FORD RANGER A PARTIR DE 2012 32 CANNELURES (vendu sans compresseur)

Blocage ARB pour FORD RANGER A PARTIR DE 2012, 32 CANNELURES LE BLOCAGE ARB COMPREND : (livré sans compresseur) le différentiel, la tuyauterie, les raccords, la notice de montage, les instructions d'utilisation et la liste des pièces détachées. Quand un véhicule prend un virage, la roue extérieure parcourt une plus grande distance que la roue intérieure, elle doit donc tourner plus vite. Sur tous les véhicules, c'est le différentiel placé entre les demi-arbres de...

Références :

EQUIPEMENTS POUR FORD RANGER T6 PXI

Référence : RD220

Prix : 1 240,00 € TTC/Pièce

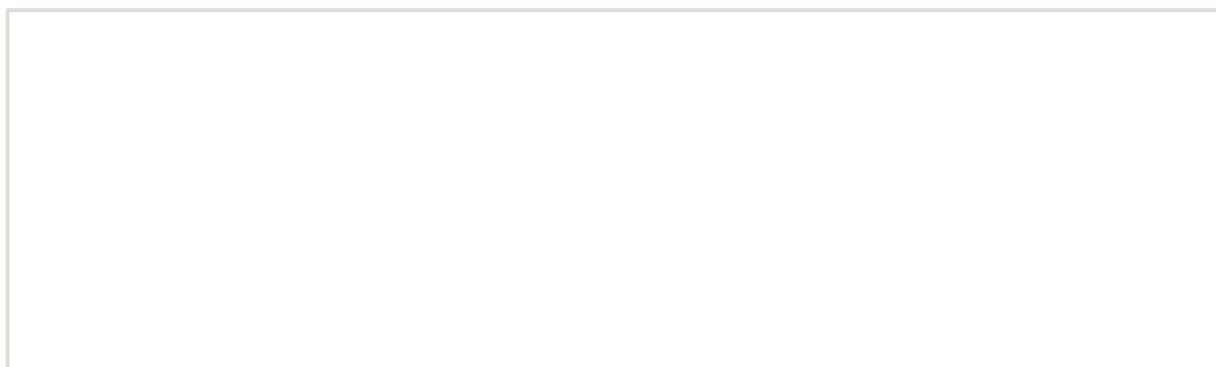

EQUIPEMENT INTÉRIEUR & EXTÉRIEUR

GALERIES ET BARRES DE BENNE



KIT GALERIE FRONT RUNNER SLIMLINE II 1425MM x 1156MM POUR BENNE DE FORD RANGER WILDTRAK (2014-2018) SUR ROLL-TOP D'ORIGINE

Ce kit contient une galerie qui est montée au-dessus de la benne d'un Ford Ranger wildtrak avec roll top. Ce kit pour une benne de Pick-Up contient le plateau Slimline II (1425mm(l) x 1156mm(L)), et 6 pieds. Contient: 3 x LASS028 - Pied pour Pickup montage sur Roll top 1 x RRSTJ06 - Galerie Slimline II - 1425mm(l) x 1156mm(L) Matériaux utilisés : Aluminium T6 en époxy noir 3CR12 acier inoxydable Poids approximatif d'installation: 26kg La rainure en T sur le haut et sur le bas du plateau...

Références :

Référence : KRRT016T
Prix : 1 185,00 € TTC/Kit



KIT DE GALERIE DE BENNE SLIMLINE II POUR PICKUP AVEC ROLL TOP SLIMLINE II / 1475(L) X 1358(L) - PAR FRONT RUNNER POUR FORD RANGER XLT ET LIMITED

Ce kit crée une étagère pleine grandeur qui se place au-dessus du plateau de chargement de votre Pickup's lorsqu'elle est équipée d'un couvercle à rouleau. Ce kit de galerie de toit Slimline II contient le plateau Slimline II (1475mm x 1358mm) et 4 supports pour pieds de rouleau Pickup qui s'intègrent dans les rails d'usine/OEM existants de votre couvercle de rouleau. POUR FORD RANGER XLT ET LIMITED

Informations Techniques :

KRRT002T - Kit de galerie de benne Slimline II pour Pickup avec Roll Top Slimline II / 1475(L) x 1358(L) - par Front Runner Composé de : 2 x LASS028 - Montage de la patte supérieure du pick-up - par Front Runner 1 x RRSTM07 - Plateau Slimline II - 1475mm(W) X 1358mm(L) - par Front Runner Matériaux utilisés : Revêtement époxy noir T6 aluminium 3CR12 Acier inoxydable Poids installé approximatif : 24 kg (53 lbs) Les rainures en T sur le dessus et le dessous des lamelles et des profilés de bordure des...

Références :

Référence : KRRT002T
Prix : 1 139,00 € TTC/Pièce

EQUIPEMENTS POUR FORD RANGER T6 PXI



KIT DE GALERIE SLIMLINE II FRONT RUNNER DE BENNE POUR FORD RANGER DC

Transportez encore plus avec ce kit de galerie complète et résistante pour Ford Ranger, qui vous permettra de libérer l'espace de chargement pour votre précieux matériel.

Informations Techniques :

Composé de : 2 x LASS026 - Pieds universels pour benne de chargement / Grand (paire) - par Front Runner 1 x RRSTM07 - Plateau Slimline II - 1475mm(L) X 1358mm(L) - par Front Runner 1 x TRBU001 - Bakkie Load Bed Tracks / 1000mm(L) - par Front Runner Matériel utilisé : Poudre époxy noire - aluminium revêtu T6 Acier à haute résistance Poids approximatif installé : 29,4 kg (64,8 livres) Les rainures en T sur le haut et le bas des lattes des plateaux de la galerie et les profilés de bordure permettent de...

Références :

Référence : KRFR006T
Prix : 1 255,00 € TTC/Pièce



KIT DE GALERIE DE BENNE DE CHARGEMENT SLIMLINE II / HAUT DE FRONTRUNNER POUR FORD RANGER WILDTRAK DOUBLE CABINE (2012-2022) SUR ROLL TOP

Transportez encore plus dans votre Ford Ranger Wildtrak avec ce kit de galerie complète pour Ford Ranger. Libérez l'espace de chargement de votre benne lorsque vous gardez la tranquillité d'esprit que procure votre roll top. Ce kit permet de créer une galerie complète qui se place au-dessus de la benne de chargement de votre Ford Ranger Wildtrak lorsqu'il est équipé d'un cover roll top. Ce kit de galerie de transport de matériel Slimline II contient le plateau Slimline II (1425 mm x 1156 mm)...

Informations Techniques :

Composé de : 3 x LASS033 - Pick Up Roll Top Montage pour rouleaux / moyen (paire) 1 x RRSTJ06 - Plateau Slimline II - 1425mm(L) x 1156mm(L) - par Front Runner Matériel utilisé : Aluminium T6 revêtu de poudre époxy noire 3CR12 Acier inoxydable Poids approximatif au montage : 27,8 kg (61,3 livres) Les rainures en T sur le haut et le bas des lattes des plateaux de la galerie et les profilés de bordure permettent de recevoir des boulons standard de 8 mm. Pour déterminer la hauteur approximative du toit de...

Références :

Référence : KRRT032T
Prix : 1 209,00 € TTC/Pièce

EQUIPEMENTS POUR FORD RANGER T6 PXI**BARRES DE PORTAGE POUR COUVRE BENNE
MOUNTAIN TOP POUR FORD WILDTRAK/RAPTOR
ET VW AVENTURA**

MOUNTAIN TOP, fabricant numéro 1 mondial de couvre benne rétractable. Les produits MOUNTAIN TOP sont fait pour les conditions difficiles. Les équipes de R&D et de conception au Danemark et en Australie savent à quel point les pick-up peuvent être mis à rude épreuve. C'est pourquoi ils se consacrent à offrir le meilleur des deux mondes : Une qualité et un design danois et une conception pour résister aux environnements les plus difficiles. Les produits MOUNTAIN TOP sont de très haute...

Informations Techniques :

*Barres de portage compatible avec couvre benne Mountain Top
Charge maxi : 75 kg Pour emporter du matériel supplémentaire
comme des planches de surf ou des vélos avec vous.*

Références :**Référence : MTC293-BAR**Prix : **414,00 € TTC/Pair****BARRES DE PORTAGE POUR COUVRE BENNE
MOUNTAIN TOP POUR FORD RANGER A PARTIR
DE 2012**

MOUNTAIN TOP, fabricant numéro 1 mondial de couvre benne rétractable. Les produits MOUNTAIN TOP sont fait pour les conditions difficiles. Les équipes de R&D et de conception au Danemark et en Australie savent à quel point les pick-up peuvent être mis à rude épreuve. C'est pourquoi ils se consacrent à offrir le meilleur des deux mondes : Une qualité et un design danois et une conception pour résister aux environnements les plus difficiles. Les produits MOUNTAIN TOP sont de très haute...

Informations Techniques :

*BARRES DE PORTAGE POUR COUVRE BENNE MOUNTAIN TOP
FORD RANGER DE 2012 A 2022 Barres de portage compatible
avec couvre benne Mountain Top Charge maxi : 75 kg Pour emporter
du matériel supplémentaire comme des planches de surf ou des vélos
avec vous.*

Références :**Référence : MTC295-BAR**Prix : **414,00 € TTC/Pièce**

EQUIPEMENTS POUR FORD RANGER T6 PXI



KIT DE BARRES POUR BENNE DE FORD RANGER 2012+ AVEC EGR ROLLTRAC - DE FRONT RUNNER

Libérez l'espace de votre benne et continuez à transporter votre équipement d'aventure et vos gadgets sur la benne de votre Ford Ranger lorsqu'elle est équipée d'un couvre EGR RollTrac RollTrac EGR.

Informations Techniques :

KRRT007 - Kit de barres pour benne d'une Ford Ranger (2012 - jusqu'à présent) avec EGR RollTrac - de Front Runner
Composé de : 2x LASS028 - Pieds de montage pour Pick-Up avec Roll Top 1x LBSK017 - Paire de barres de toit 1475mm(L) 2x RRAC937 - 4 boulons en T / M8 x 20mm
Matériel utilisé : Aluminium T6 revêtu de poudre époxy noire Acier haute résistance
Poids approximatif installé : 8.54kg (18.83lbs)
Les rainures en T situées en haut et en bas des barres peuvent recevoir des boulons standard de 8 mm. Pour...

Références :

Référence : KRRT007

Prix : 399,00 € TTC/Pièce



KIT DE GALERIE SLIMLINE II POUR BENNE D'UNE FORD RANGER (2012-JUSQU'à PRÉSENT) AVEC EGR ROLLTRAC - DE FRONT RUNNER

Libérez l'espace de votre benne et continuez à transporter votre équipement d'aventure et vos gadgets sur un galerie de benne complète avec ce kit de galerie Slimline II pour benne d'une Ford Ranger (2014-jusqu'à présent) avec EGR RollTrac.

Informations Techniques :

KRRT045T - Kit de galerie Slimline II pour benne d'une Ford Ranger (2012-jusqu'à présent) avec EGR RollTrac - de Front Runner
Composé de : 3x LASS028 - Pieds de montage pour Pick-Up Roll Top 3x RRAC937 - Pack de 4 boulons en T / M8 x 20mm
W1x RRSTM07 - Plateau SLII - 1475mm(W) X 1358mm(L)
Matériel utilisé : Aluminium T6 recouvert de poudre époxy noire Acier haute résistance
Poids approximatif installé : 30.46kg (67.15lbs)
La rainure en T sur le haut et sur le bas du plateau de la barre transversale convient...

Références :

Référence : KRRT045T

Prix : 1 289,00 € TTC/Pièce

EQUIPEMENTS POUR FORD RANGER T6 PXI



KIT DE GALERIE DE BENNE SLIMLINE II FRONT RUNNER DE BENNE POUR FORD RANGER WILDTRAK / RAPTOR

Libérez l'espace de la benne de votre Ranger en transportant votre équipement d'aventure ou vos jouets par-dessus la benne avec ce kit de galerie Slimline II Ford Ranger (2012-jusqu'à présent) pour benne montée sur pieds.

Informations Techniques :

KRFR009T -Kit de galerie Slimline II pour benne d'un Ford RangerT6 / Wildtrak / Raptor(2012-jusqu'à présent) - de Front RunnerComposé de :3x LASS026 - Pied universel de benne / Haut (paire)1x LASS034 - Supports de montage pour benne pour Ford Ranger1x RRSTG07 - Plateau SLII -1345mm(W)X1358mm(L)Matériel utilisé :Aluminium T6 recouvert de poudre époxy noireAcier haute résistancePoids approximatif monté : 49.05kg (108.14lbs)La rainure en T sur le haut et sur le bas du plateau de la barre...

Références :

Référence : **KRFR009T**
Prix : **1 839,00 € TTC/Pièce**

PLATEAU COULISSANT BENNE



PLATEAU COULISSANT LONGUEUR AJUSTABLE POUR BENNE DE PICKUP DOUBLE/EXTRA/SIMPLE CABINE CHARGE MAXI 600KG

plateau coulissant s'adaptant à tous les modèles de pick up simple / double ou extra cabine Caractéristiques : Chargement accessible sans monter dans la benne grâce au plateau coulissant Possède un rebord en acier avec points d'ancrage permettant de sécuriser le contenu Sol résistant Peut se bloquer dans plusieurs positions pour une utilisation optimale Livré dans une longueur de 1443mm (double cabine standard)et peut être déployé jusqu'à une longueur de 1843mm Couleur : noir ...

Références :

Référence : **BEDSLIDE6**
Prix : **1 690,00 € TTC/Pièce**

EQUIPEMENTS POUR FORD RANGER T6 PXI



PLATEAU COULISSANT CARGOGLIDE DECKED POUR PICKUP DOUBLE CABINE 1415 x1046MM OUVERTURE 75%

Le Cargoglide 3e génération est là ! Pensé pour être plus ergonomique et avec un meilleur accès au chargement que la version précédente, le Cargoglide Decked est aussi plus léger de 20% grâce notamment à une fonte notable de la hauteur du plateau. Ainsi vous gagnerez en volume utile tout en économisant du carburant et, bien sûr, sans perte de capacité de charge. Facile à installer car livré déjà préassemblé, le cargo glide est conçu en contreplaqué de 1.9cm de type marin revêtu d'une couche...

Informations Techniques :

Longueur x largeur : 1415 x 1046MM Charge utile 680kg

Références :

Référence : DCG1500-5641

Prix : 2 390,00 € TTC/Pièce



PLATEAU COULISSANT CARGOGLIDE DECKED POUR PICKUP DOUBLE CABINE 1433 x1046mm OUVERTURE 100%

Le Cargoglide 2e génération est là ! Pensé pour être plus ergonomique et avec un meilleur accès au chargement que la version précédente, le Cargoglide Decked est aussi plus léger de 20% grâce notamment à une fonte notable de la hauteur du plateau. Ainsi vous gagnerez en volume utile tout en économisant du carburant et, bien sûr, sans perte de capacité de charge. Facile à installer car livré déjà préassemblé, le cargo glide est conçu en contreplaqué de 1.9cm de type marin revêtu d'une couche...

Informations Techniques :

Longueur x largeur : 1433 x 1046MM

Références :

Référence : DCG1000XL-5641

Prix : 3 650,00 € TTC/Pièce

EQUIPEMENTS POUR FORD RANGER T6 PXI



DEMI PLATEAU COULISSANT CARGOGLIDE DECKED POUR PICKUP DOUBLE CABINE 1415 x 615mm OUVERTURE 75%

Le CargoGlide 2e génération est là ! Pensé pour être plus ergonomique et avec un meilleur accès au chargement que la version précédente, le CargoGlide Decked est aussi plus léger de 20% grâce notamment à une fonte notable de la hauteur du plateau. Ainsi vous gagnerez en volume utile tout en économisant du carburant et, bien sûr, sans perte de capacité de charge. Facile à installer car livré déjà préassemblé, le cargo glide est conçu en contreplaqué de 1.9cm de type marin revêtu d'une couche...

Informations Techniques :

Longueur x largeur : 1415 x 615 MM

Références :

Référence : DCG600-5624

Prix : 1 490,00 € TTC/Pièce



PLATEAU COULISSANT CARGOGLIDE DECKED POUR PICK UP EXTRA CABINE 1720 X 1046 MM OUVERTURE 75%

Le CargoGlide 3e génération est là! Pensé pour être plus ergonomique et avec un meilleur accès au chargement que la version précédente, le CargoGlide Decked est aussi plus léger de 20% grâce notamment à une fonte notable de la hauteur du plateau. Ainsi vous gagnerez en volume utile tout en économisant du carburant et, bien sûr, sans perte de capacité de charge. Facile à installer car livré déjà préassemblé, le cargo glide est conçu en contreplaqué de 1.9cm de type marin revêtu d'une couche...

Informations Techniques :

Longueur totale : 1720 mm Largeur totale : 1046 mm Largeur de la zone utilisable : 960 mm Poids: 59 kg Charge utile: 680 kg Extension d'ouverture : 75% de la longueur du cargoGlide Note importante concernant la charge utile : lorsqu'un DCG1500 est installé sur un système de double plancher avec tiroir DECKED, la charge utile du plateau coulissant reste de 454 kg. Ce détail est clairement indiqué dans les instructions et sur un autocollant situé sur le support de montage du CargoGlide

Références :

Référence : DCG1500-6841

Prix : 2 390,00 € TTC/Pièce

EQUIPEMENTS POUR FORD RANGER T6 PXI



PLATEAU COULISSANT CARGOGLIDE DECKED POUR PICK UP EXTRA CABINE 1720 X 1046 MM OUVERTURE 100%

Le Cargoglide 2e génération est là ! Pensé pour être plus ergonomique et avec un meilleur accès au chargement que la version précédente, le Cargoglide Decked est aussi plus léger de 20% grâce notamment à une fonte notable de la hauteur du plateau. Ainsi vous gagnerez en volume utile tout en économisant du carburant et, bien sûr, sans perte de capacité de charge. Facile à installer car livré déjà préassemblé, le cargo glide est conçu en contreplaqué de 1.9cm de type marin revêtu d'une couche...

Informations Techniques :

Longueur totale : 1737 mm Largeur totale : 1046 mm Largeur de la zone utilisable : 960 mm Poids : 116 kg Charge utile : 454 kg extension d'ouverture : 100% de la longueur du cargoglide

Références :

Référence : **DCG1000XL-6841**

Prix : **3 650,00 € TTC/Pièce**



DEMI PLATEAU COULISSANT CARGOGLIDE DECKED POUR PICK UP EXTRA CABINE 1847 X 615 MM OUVERTURE 75%

Le Cargoglide 2e génération est là ! Pensé pour être plus ergonomique et avec un meilleur accès au chargement que la version précédente, le Cargoglide Decked est aussi plus léger de 20% grâce notamment à une fonte notable de la hauteur du plateau. Ainsi vous gagnerez en volume utile tout en économisant du carburant et, bien sûr, sans perte de capacité de charge. Facile à installer car livré déjà préassemblé, le cargo glide est conçu en contreplaqué de 1.9cm de type marin revêtu d'une couche...

Informations Techniques :

Longueur totale : 1847 mm Largeur totale : 615 mm Largeur de la zone utilisable : 528 mm Poids : 54 kg Charge utile : 454 kg extension d'ouverture : 75% de la longueur du cargoglide

Références :

Référence : **DCG600-7324**

Prix : **1 490,00 € TTC/Pièce**

EQUIPEMENTS POUR FORD RANGER T6 PXI



PLATEAU COULISSANT RUUUD SANS PERCAGE POUR FORD RANGER DOUBLE CABINE 2012-2022

Accédez à votre matériel en un clin d'œil Le plateau coulissant RUUUD est la solution idéale pour optimiser la benne de votre Ford Ranger Double Cab (2012-2022). Conçu pour les professionnels comme pour les passionnés de 4x4, ce tiroir coulissant robuste permet un accès rapide et sécurisé à vos outils, équipements de travail ou matériel de camping. Extensible et verrouillable, il transforme l'organisation de votre pick-up pour plus de confort et d'efficacité au quotidien. Solidité et montage...

Informations Techniques :

95-30030 inclus dans cet article

Références :

Référence : 20-10010

Prix : 2 160,00 € TTC/Pièce

MARCHEPIED



MARCHE PIEDS INOX POUR FORD RANGER DOUBLE CABINE A PARTIR DE 2012

Marche-pieds inox, écartement réglable.

Informations Techniques :

Pour Ford Ranger 2012 double cabine 4 portes.

Références :

Référence : P2951X

Prix : 692,00 € TTC/Paire



MARCHE PIEDS INOX OVALE POUR FORD RANGER DOUBLE CABINE A PARTIR DE 2012

Tubes marche-pieds ovale en inox, nouveau design

Informations Techniques :

Pour Ford Ranger 2012 double cabine

Références :

Référence : DSP295

Prix : 2 160,00 € TTC/Paire

EQUIPEMENTS POUR FORD RANGER T6 PXI



MARCHE PIEDS ELECTRIQUES T-MAX POUR FORD RANGER DOUBLE CABINE

Marche pieds électriques T-Max pour Ford Ranger double cabine
Conçus pour faciliter l'entrée et la sortie des véhicules, ces marches latérales se déploient et se rétractent automatiquement, fonctionnant parfaitement grâce à un système à deux moteurs. Les marche-pieds électriques rétractables électriques T-MAX sont légers, solides et robustes. Ils sont fabriqués en aluminium de qualité supérieure avec un revêtement anodisé noir pour une protection maximale contre la corrosion. Ces marche-pieds...

Références :

Référence : **TMPST05-1010**

Prix : **1 314,00 € TTC/Paire**



MARCHE PIEDS OVALE NOIR POUR FORD RANGER DOUBLE CABINE A PARTIR DE 2012 ET FORD RANGER RAPTOR A PARTIR DE 2023 - THERMOLAQUE NOIR

Les Marche-Pieds Thermolaqués Noirs sont le complément idéal pour votre Ford Ranger. Que vous conduisiez une version antérieure ou la toute nouvelle, Limited, Wildtrak 2023+ ou même le redoutable Ranger Raptor 2023+, ces marche-pieds ajoutent à la fois style et fonctionnalité à votre véhicule. Caractéristiques clés (La paire) : Embouts en Inox : Les embouts en acier inoxydable ajoutent une touche d'élégance à ces marche-pieds tout en assurant leur durabilité. Montage Sans Perçage : ...

Références :

Référence : **DSP295N**

Prix : **787,00 € TTC/Paire**



MARCHE PIEDS OVALE INOX POUR FORD RANGER EXTRA CABINE A PARTIR DE 2012

Les Marche-Pieds Ovale en Inox sont conçus pour sublimer votre Ford Ranger. Ces marche-pieds ajoutent une touche de style et de praticité à votre véhicule. Caractéristiques clés (La paire) : Embouts en Inox : Les embouts en acier inoxydable apportent une élégance supplémentaire tout en garantissant une durabilité optimale. Montage Sans Perçage : Pas besoin de percer de trous dans votre véhicule. Ces marche-pieds se fixent solidement sans endommager votre Ford Ranger. Plaque...

Références :

Référence : **DSP330**

Prix : **787,00 € TTC/Paire**

EQUIPEMENTS POUR FORD RANGER T6 PXI



MARCHE PIEDS OVALE NOIR POUR FORD RANGER EXTRA CABINE A PARTIR DE 2012 - THERMOLAQUE NOIR

Améliorez le look et la fonctionnalité de votre Ford Ranger avec ces Marche-Pieds Thermolaqués en Noir. Ces marche-pieds sont un ajout pratique et élégant à votre véhicule. Caractéristiques clés (La paire) : Embouts Inox : Les embouts en acier inoxydable ajoutent une touche de style et de durabilité supplémentaire. Montage Sans Perçage : Pas besoin de percer de trous dans votre Ford Ranger. Ces marche-pieds se fixent solidement sans causer de dommages. Plaque Antidérapante : La...

Références :

Référence : **DSP330N**

Prix : **787,00 € TTC/Paire**



MARCHE PIEDS NOIR POUR FORD RANGER DOUBLE CABINE A PARTIR DE 2012 ET FORD RANGER RAPTOR A PARTIR DE 2023 - THERMOLAQUE NOIR

Les Marche-Pieds Plats Ø50 en version thermolaquée noire sont l'accessoire idéal pour votre Ford Ranger 2012/2022, ainsi que pour les modèles Ford Ranger XLT, Limited, Wildtrak 2023+ et Ford Ranger Raptor 2023+ Double Cabine. Découvrez leurs caractéristiques exceptionnelles. Caractéristiques : Ø 50mm : Ces Marche-Pieds robustes mesurent 50 mm de diamètre, offrant une plateforme solide pour monter et descendre de votre véhicule en toute sécurité. Ecartement Réglable : L'écartement...

Références :

Référence : **P295N**

Prix : **692,00 € TTC/Paire**



MARCHE PIEDS INOX POUR FORD RANGER EXTRA CABINE A PARTIR DE 2012

Les Marche-Pieds Plats Ø50 en acier inoxydable (Inox) sont l'accessoire de choix pour votre Ford Ranger 2012/2022, ainsi que pour les modèles Ford Ranger XLT, Limited, Wildtrak 2023+ Super Cabine. Découvrez leurs caractéristiques exceptionnelles. Caractéristiques : Ø 50mm : Ces marche-pieds robustes mesurent 50 mm de diamètre, offrant une plateforme solide pour monter et descendre de votre véhicule en toute sécurité. Ecartement Réglable : L'écartement réglable vous permet d'ajuster...

Références :

Référence : **P330IX**

Prix : **692,00 € TTC/Paire**

EQUIPEMENTS POUR FORD RANGER T6 PXI



MARCHE PIEDS NOIR POUR FORD RANGER EXTRA CABINE A PARTIR DE 2012 - THERMOLAQUE NOIR

Les Marche-Pieds Plats Ø50 en acier thermolaqué noir sont l'accessoire idéal pour votre Ford Ranger 2012/2022 et les modèles Ford Ranger XLT, Limited, Wildtrak 2023+ Super Cabine. Découvrez leurs caractéristiques exceptionnelles. Caractéristiques : Ø 50mm : Ces marche-pieds robustes mesurent 50 mm de diamètre, offrant une plateforme solide pour monter et descendre de votre véhicule en toute sécurité. Ecartement Réglable : L'écartement réglable vous permet d'ajuster les marche-pieds...

Références :

Référence : P330N

Prix : 692,00 € TTC/Paire

VÉRIN DE HAYON OU DE CAPOT



VERIN DE HAYON POUR FORD RANGER A PARTIR DE 2012

La meilleure façon d'abaisser le hayon Le vérin EZDown est le meilleur système pour abaisser votre hayon de pick-up en tout sécurité. Au lieu de s'ouvrir d'un « coup sec », votre hayon descendra lentement. Le système de vérin EZDown vous permet de garder les mains libres, d'amortir l'impact et de ralentir considérablement la vitesse d'ouverture. Détails sur le produit Le EZDown utilise de l'huile pour vérin Stabilus afin de fournir une plus grande facilité dans l'abaissement du hayon...

Références :

Référence : ED0590

Prix : 73,00 € TTC/Pièce

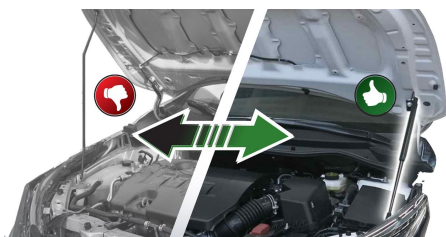

VERINS DE CAPOT POUR FORD RANGER DE 2012 A 2015

Système de vérins pour capot, permet un ouverture/fermeture facile. Fixation sans modification du véhicule sur point d'attache d'origine. L'ensemble se compose de 2 vérins, kit de montage et instructions d'installation

Références :

Référence : 2A.ST.1805.1

Prix : 84,00 € TTC/Paire

EQUIPEMENTS POUR FORD RANGER T6 PXI



KIT JOINT D'ETANCHEITE RIDELLE POUR FORD RANGER A PARTIR DE 2012

JOINT POUR ETANCHEITE RIDELLE FORD RANGER A PARTIR DE 2012 - Anti-poussière - Etanchéité de la benne - Protège votre benne des intempéries (eau, sables..) - En caoutchouc ultra résistant - Facile à installer - Pas d'outils nécessaire pour le montage - Tout est inclus dans le kit Couleur Noir

Références :

Référence : SKJ295
Prix : 90,00 € TTC/Kit



VERINS DE HAYON TAILGATE ASSIST ARB AIDE A LA FERMETURE ET RETENUE A L'OUVERTURE POUR FORD RANGER DE 2011 A 2019

Les vérins de hayon Tailgate Assist de chez ARB sont la solution idéale pour abaisser et relever le hayon de votre pick-up, Tailgate Assist contrôle en toute sécurité la vitesse d'ouverture et réduit les efforts de fermeture tout en permettant une utilisation simple à une main. Chaque kit est livré avec le matériel spécifique au véhicule, y compris des supports de montage et des câbles de hayon de remplacement et des supports de guidage, le cas échéant. l'installation des vérins nécessite de...

Références :

Référence : 4740040
Prix : 235,00 € TTC/Kit

PROTECTIONS DE COFFRE / DE SOL



TAPIS DE SOL AVANT DROIT POUR FORD RANGER TOUT TYPE DE CABINE APRES 03/12

Les tapis de sol Carbox permettent de protéger la moquette de votre véhicule Le tapis de sol Carbox : se pose en un instant se lave d'un coup de jet protège efficacement votre sol Souple et solide : thermoformé dans un plastique mi-souple, le tapis de sol est également renforcé par des nervures. Sa résistance aux frottements, contacts, chocs est remarquable. Ses formes épousent parfaitement les contours de votre sol, occupant ainsi toute la place disponible, parfaitement calé....

Références :

Référence : TS41-3031
Prix : 36,60 € TTC/Pièce

EQUIPEMENTS POUR FORD RANGER T6 PXI



TAPIS DE SOL ARRIERE DROIT POUR FORD RANGER DOUBLE CABINE APRES 03/2012

Les tapis de sol Carbox permettent de protéger la moquette de votre véhicule Le tapis de sol Carbox : se pose en un instant se lave d'un coup de jet protège efficacement votre sol Souple et solide : thermoformé dans un plastique mi-souple, le tapis de sol est également renforcé par des nervures. Sa résistance aux frottements, contacts, chocs est remarquable. Ses formes épousent parfaitement les contours de votre sol, occupant ainsi toute la place disponible,...

Informations Techniques :

Références :

Référence : TS43-3031
Prix : **36,60 € TTC/Pièce**



TAPIS DE SOL AVANT GAUCHE ET DROIT POUR FORD RANGER TOUT TYPE DE CABINE APRES 03/12

Les tapis de sol Carbox permettent de protéger la moquette de votre véhicule Le tapis de sol Carbox : se pose en un instant se lave d'un coup de jet protège efficacement votre sol Souple et solide : thermoformé dans un plastique mi-souple, le tapis de sol est également renforcé par des nervures. Sa résistance aux frottements, contacts, chocs est remarquable. Ses formes épousent parfaitement les contours de votre sol, occupant ainsi toute la place ...

Références :

Référence : TS72-3031
Prix : **73,20 € TTC/Paire**



TAPIS DE SOL ARRIERE GAUCHE ET DROITE POUR FORD RANGER DOUBLE CABINE 03/2012 A 2022

Les tapis de sol Carbox permettent de protéger la moquette de votre véhicule Le tapis de sol Carbox : se pose en un instant se lave d'un coup de jet protège efficacement votre sol Souple et solide : thermoformé dans un plastique mi-souple, le tapis de sol est également renforcé par des nervures. Sa résistance aux frottements, contacts, chocs est remarquable. Ses formes épousent parfaitement les contours de votre sol, occupant ainsi toute la place ...

Références :

Référence : TS73-3031
Prix : **73,20 € TTC/Paire**

EQUIPEMENTS POUR FORD RANGER T6 PXI

CONSOLES & SUPPORT INSTRUMENT



CONSOLE DE TOIT LONGITUDINALE ARB POUR MAZDA BT50 ET FORD RANGER DOUBLE CABINE DE 2012 A 2015

Pour finaliser l'aménagement intérieur de votre 4x4, utilisez les consoles de plafond ARB. Caractéristiques des consoles longitudinales : Fabriquées en ABS renforcé aux formes exactes du véhicule avec un joint en caoutchouc. Lumière LED pour les places arrières (sauf modèle simple cab ou châssis cabine) Emplacement CB ou poste format ISO Coloration dans la masse stabilisée aux UV. Rangement situé au milieu de la console. Lumières LED côté conducteur ou passager. Support pour maintenir le...

Références :

Référence : **BRCMA12**
Prix : **465,00 € TTC/Pièce**

ROLL BAR



ROLL BAR INOX DOUBLE TUBE INOX NEW STYLE Ø 76MM POUR FORD RANGER A PARTIR DE 2012

*** NEW DESIGN *** Roll bar inox Double tube Ø 76 pour Ford Ranger 2012+ (inclus Facelift 2016+) Livré avec le 3ème feu stop additionnel. Fixation par double face sur la lunette arrière à l'intérieur de la cabine. Existe en version noir.

Références :

Référence : **R295**
Prix : **942,00 € TTC/Pièce**



ROLL BAR INOX DOUBLE TUBE Ø 76MM NOIR POUR FORD RANGER A PARTIR DE 2012

Roll bar inox thermolaqué noir diamètre 76mm pour Ford Ranger 2012+ Couleur: noir

Références :

Référence : **RLSS2295N**
Prix : **895,00 € TTC/Pièce**

EQUIPEMENTS POUR FORD RANGER T6 PXI



ROLL BAR NOIR DOUBLE TUBE INOX Ø 76MM POUR FORD RANGER A PARTIR DE 2012

ROLL BAR INOX THERMOLAQUE EN NOIR pour Ford Ranger à partir de 2012

Références :

Référence : RLL295

Prix : 895,00 € TTC/Pièce



ROLL BAR INOX DOUBLE TUBES Ø 76MM POUR FORD RANGER A PARTIR DE 2012

ROLL BAR INOX double tube Ø 76mm avec marquage « RANGER » sur la barre latérale Pour Ford Ranger à partir de 2012 Existe en version noir

Références :

Référence : RLSSK2295IX

Prix : 969,00 € TTC/Pièce



ROLL BAR INOX DOUBLE TUBE Ø 76MM POUR FORD RANGER A PARTIR DE 2012

Roll bar inox Double tube - Ø 76mm Existe en version noir Couleur : inox

Références :

Référence : RLSS2295IX

Prix : 895,00 € TTC/Pièce



ROLL BAR INOX POUR COUVRE BENNE MOUNTAIN TOP POUR FORD RANGER A PARTIR DE 2012

MOUNTAIN TOP, fabriquant numéro 1 mondial de couvre benne rétractable. Les produits MOUNTAIN TOP sont fait pour les conditions difficiles. Les équipes de R&D et de conception au Danemark et en Australie savent à quel point les pick-up peuvent être mis à rude épreuve. C'est pourquoi ils se consacrent à offrir le meilleur des deux mondes : Une qualité et un design danois et une conception pour résister aux environnements les plus difficiles. Les produits MOUNTAIN TOP sont de très haute...

Informations Techniques :

ROLL BAR INOX FORD RANGER A PARTIR DE 2012 DOUBLE CABINE Diamètre 80mm Roll Bar compatible avec le couvre benne Mountain Top Acier inoxydable Existe en noir

EQUIPEMENTS POUR FORD RANGER T6 PXI

Références :

Référence : MTC295-ROLL

Prix : 1 043,00 € TTC/Pièce

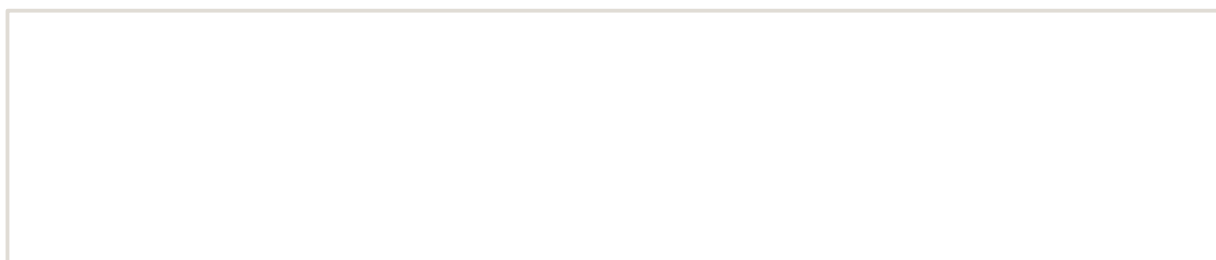

EQUIPEMENTS POUR FORD RANGER T6 PXI



ROLL BAR NOIR POUR COUVRE BENNE MOUNTAIN TOP POUR FORD RANGER A PARTIR DE 2012 NOIR

MOUNTAIN TOP, fabricant numéro 1 mondial de couvre benne rétractable. Les produits MOUNTAIN TOP sont fait pour les conditions difficiles. Les équipes de R&D et de conception au Danemark et en Australie savent à quel point les pick-up peuvent être mis à rude épreuve. C'est pourquoi ils se consacrent à offrir le meilleur des deux mondes : Une qualité et un design danois et une conception pour résister aux environnements les plus difficiles. Les produits MOUNTAIN TOP sont de très haute...

Informations Techniques :

ROLL BAR NOIR FORD RANGER A PARTIR DE 2012 DOUBLE CABINE Diamètre 80mm Roll Bar compatible avec le couvre benne Mountain Top Acier inoxydable Existe en inox

Références :

Référence : MTC295-ROLL-B

Prix : 1 052,00 € TTC/Pièce

COUVRE BENNE



BACHE SOUPLE POUR FORD RANGER DOUBLE CABINE A PARTIR DE 2012 SANS ROLL BAR

Caractéristiques : - installation facile et rapide - système unique de montage sans perçage (crochets) - ouverture et fermeture par un système de clips qui tend parfaitement la bâche - compatible bedliner et arrêt charge d'origine - deux traverses aluminium anti "poches d'eau" - PVC couleur noir ultra résistant, dessous tissu - 100% étanche

Informations Techniques :

Pour Ford Ranger 2012 double cabine

Références :

Référence : SFTC0028

Prix : 715,00 € TTC/Pièce



BACHE PLATE NOIRE FORD RANGER SUPER CABINE A PARTIR DE 2012 AVEC SPORT BAR

Bâche souple pour Ford Ranger super cabine 2012+ Compatible avec le sport bar d'origine Installation facile et rapide en moins de 20mn Système unique de montage sans perçage (crochets) Ouverture et fermeture par un système de clips qui tend parfaitement la bâche Deux traverses aluminium anti "poche d'eau" PVC noir ultra résistant dessous tissu

Références :

EQUIPEMENTS POUR FORD RANGER T6 PXI

Référence : SFTC0035
Prix : 769,00 € TTC/Pièce

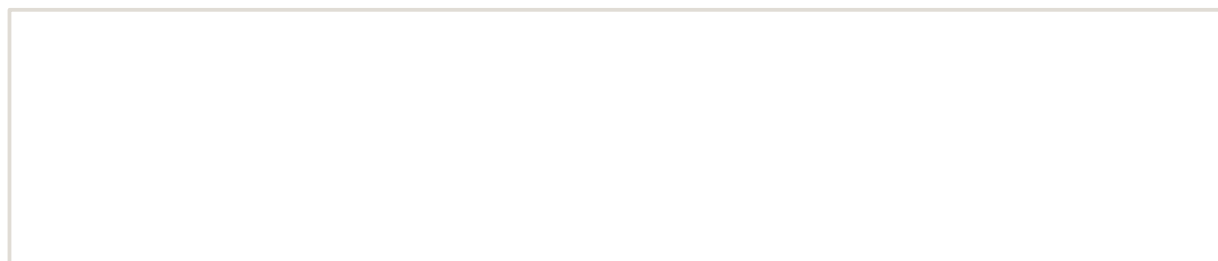

EQUIPEMENTS POUR FORD RANGER T6 PXI



BACHE PLATE NOIRE FORD RANGER DOUBLE CABINE A PARTIR DE 2012 AVEC SPORT BAR

Bâche souple pour Ford Ranger double cabine 2012+ Compatible avec sport bar d'origine Installation facile et rapide en moins de 20mn Système unique de montage sans perçage (crochets) Ouverture et fermeture par un système de clips qui tend parfaitement la bâche Deux traverses aluminium anti "poche d'eau" PVC noir ultra résistant dessous tissu

Références :

Référence : SFTC0029
Prix : **701,00 € TTC/Pièce**



TONNEAU COVER DOUBLE CAB POUR FORD RANGER A PARTIR DE 2012

Tonneau cover pour Ford Ranger Double cabine 2012 à 2016+ compatible accessoires WILDTRAK - Tonneau cover en polyester - Système de fermeture à clé avec poignée inox rétractable - Ouverture et fermeture avec charnière inox - 2 vérins à gaz - Démontage rapide en moins d'une minute - Design adapté permettant d'augmenter la hauteur de chargement de votre benne de 8 à 10 cm selon le modèle - Charge maximum 100 kg - Barres longitudinales optionnelles Couleur : à peindre

Références :

Référence : CT299
Prix : **2 143,00 € TTC/Pièce**



TONNEAU COVER EN ALUMINIUM EXTRA CABINE POUR FORD RANGER A PARTIR DE 2012

TONNEAU COVER EN ALUMINIUM EXTRA CAB POUR FORD RANGER DE 2012 A 2015 TONNEAU COVER ALUMINIUM UPSTONE - Nouveau système de fixation SANS PERCAGES - Système de sécurisation de la porte de benne SANS PERCAGE. - Montage/démontage facile pour l'utilisateur final afin de charger les objets encombrants. - Suppression de la "plaque avant", ce tonneau cover devient l'unique modèle Aluminium du marché couvrant l'intégralité de la benne. - Nouvelle serrure avec pad ABS intégré au profil Aluminium. -...

Références :

Référence : EVOS350S
Prix : **2 202,00 € TTC/Pièce**

EQUIPEMENTS POUR FORD RANGER T6 PXI



TONNEAU COVER EN ALUMINIUM DOUBLE CABINE POUR FORD RANGER A PARTIR DE 2012

TONNEAU COVER EN ALUMINIUM DOUBLE CAB POUR FORD RANGER DE 2012 A 2015 TONNEAU COVER ALUMINIUM UPSTONE - Nouveau système de fixation SANS PERCAGES - Système de sécurisation de la porte de benne SANS PERCAGE. - Montage/démontage facile pour l'utilisateur final afin de charger les objets encombrants. - Suppression de la "plaque avant", ce tonneau cover devient l'unique modèle Aluminium du marché couvrant l'intégralité de la benne. - Nouvelle serrure avec pad ABS intégré au profil Aluminium. -...

Références :

Référence : EVOS330S
Prix : 1 930,00 € TTC/Pièce



TONNEAU COVER ALUMINIUM EXTRA CAB POUR FORD RANGER A PARTIR DE 2012 (COMPATIBLE ROLL BAR ORIGINE)

TONNEAU COVER ALUMINIUM EXTRA CAB POUR FORD RANGER DE 2012 -2015 COMPATIBLE ROLL BAR ORIGINE TONNEAU COVER ALUMINIUM UPSTONE compatible ROLL BAR d'origine FORD - Nouveau système de fixation SANS PERCAGES. - Système de sécurisation de la porte de benne SANS PERCAGE. - Le système exclusif de charnières développé par Upstone permet au roll bar d'éviter la cabine lors de l'ouverture. - Montage/démontage facile pour l'utilisateur final afin de charger les objets encombrants. - Suppression de...

Références :

Référence : EVOR350
Prix : 2 514,00 € TTC/Pièce



TONNEAU COVER ALUMINIUM NOIR EXTRA CAB POUR FORD RANGER A PARTIR DE 2012 (COMPATIBLE ROLL BAR ORIGINE)

TONNEAU COVER ALUMINIUM NOIR EXTRA CAB POUR FORD RANGER DE 2012 -2015 COMPATIBLE ROLL BAR ORIGINE TONNEAU COVER ALUMINIUM UPSTONE compatible ROLL BAR d'origine FORD - Nouveau système de fixation SANS PERCAGES. - Système de sécurisation de la porte de benne SANS PERCAGE. - Le système exclusif de charnières développé par Upstone permet au roll bar d'éviter la cabine lors de l'ouverture. - Montage/démontage facile pour l'utilisateur final afin de charger les objets encombrants. -...

Références :

Référence : EVOR350B
Prix : 2 607,00 € TTC/Pièce

EQUIPEMENTS POUR FORD RANGER T6 PXI



TONNEAU COVER ALUMINIUM DOUBLE CABINE POUR FORD RANGER A PARTIR DE 2012 (COMPATIBLE ROLL BAR ORIGINE)

TONNEAU COVER ALUMINIUM DOUBLE CAB POUR FORD RANGER DE 2012 -2015 COMPATIBLE ROLL BAR ORIGINE
TONNEAU COVER ALUMINIUM UPSTONE - Nouveau système de fixation SANS PERCAGES. - Système de sécurisation de la porte de benne SANS PERCAGE. - Système exclusif de charnières développé par Upstone permet au roll bar d'éviter la cabine lors de l'ouverture. - Montage/démontage facile pour l'utilisateur final afin de charger les objets encombrants. - Suppression de la "plaque avant", ce tonneau cover...

Références :

Référence : EVOR330
Prix : 2 317,00 € TTC/Pièce



TONNEAU COVER EN ALUMINIUM NOIR EXTRA CABINE POUR FORD RANGER A PARTIR DE 2012

TONNEAU COVER EN ALUMINIUM NOIR EXTRA CAB POUR FORD RANGER DE 2012 A 2015 TONNEAU COVER ALUMINIUM THERMOLAQUE NOIR UPSTONE - Thermolaqué en noir. - Nouveau système de fixation SANS PERCAGES - Système de sécurisation de la porte de benne SANS PERCAGE. - Montage/démontage facile pour l'utilisateur final afin de charger les objets encombrants. - Suppression de la "plaque avant", ce tonneau cover devient l'unique modèle Aluminium du marché couvrant l'intégralité de la benne. - Nouvelle serrure...

Références :

Référence : EVO350B
Prix : 2 338,00 € TTC/Pièce



TONNEAU COVER EN ALUMINIUM NOIR DOUBLE CABINE POUR FORD RANGER A PARTIR DE 2012

TONNEAU COVER EN ALUMINIUM NOIR DOUBLE CAB POUR FORD RANGER DE 2012 A 2015 TONNEAU COVER ALUMINIUM THERMOLAQUE NOIR UPSTONE - Thermolaqué en noir. - Nouveau système de fixation SANS PERCAGES - Système de sécurisation de la porte de benne SANS PERCAGE. - Montage/démontage facile pour l'utilisateur final afin de charger les objets encombrants. - Suppression de la "plaque avant", ce tonneau cover devient l'unique modèle Aluminium du marché couvrant l'intégralité de la benne. - Nouvelle...

Références :

Référence : EVOS330SB
Prix : 2 260,00 € TTC/Pièce

EQUIPEMENTS POUR FORD RANGER T6 PXI



TONNEAU COVER ALUMINIUM NOIR DOUBLE CABINE POUR FORD RANGER A PARTIR DE 2012 (COMPATIBLE ROLL BAR ORIGINE)

TONNEAU COVER ALUMINIUM NOIR DOUBLE CAB POUR FORD RANGER DE 2012 -2015 COMPATIBLE ROLL BAR ORIGINE
TONNEAU COVER ALUMINIUM UPSTONE compatible ROLL BAR d'origine FORD - Nouveau système de fixation SANS PERCAGES. - Système de sécurisation de la porte de benne SANS PERCAGE. - Le système exclusif de charnières développé par Upstone permet au roll bar d'éviter la cabine lors de l'ouverture. - Montage/démontage facile pour l'utilisateur final afin de charger les objets encombrants. -...

Références :

Référence : EVOR330B
Prix : 2 432,00 € TTC/Pièce



COUVRE BENNE ROLL TOP COVER NOIR MOUNTAIN TOP POUR FORD RANGER WILDTRAK - SUPER CABINE (2 PORTES/4 PLACES)

MOUNTAIN TOP, fabricant numéro 1 mondial de couvre benne rétractable. Les produits MOUNTAIN TOP sont fait pour les conditions difficiles. Les équipes de R&D et de conception au Danemark et en Australie savent à quel point les pick-up peuvent être mis à rude épreuve. C'est pourquoi ils se consacrent à offrir le meilleur des deux mondes : Une qualité et un design danois et une conception pour résister aux environnements les plus difficiles. Les produits MOUNTAIN TOP sont de très haute qualité...

Informations Techniques :

COUVRE BENNE MOUNTAIN TOP NOIR POUR FORD RANGER WILDTRAK SUPER CABINE A PARTIR DE 2012 (2 PORTES/4 PLACES) Permet d'ouvrir et fermer rapidement la benne Vitesse d'enroulage réglable (+ ou - rapide). Le rideau peut s'arrêter et se verrouiller sur de multiples positions Installation simple et sans perçage. Poignée avec serrure intégrée. Fermeture à clé. Permet, une fois ouvert, d'accéder à la benne depuis les 3 côtés Résiste aux intempéries et à l'exposition...

Références :

Référence : MTC292-B
Prix : 2 892,00 € TTC/Pièce

EQUIPEMENTS POUR FORD RANGER T6 PXI



COUVRE BENNE ROLL TOP COVER NOIR MOUNTAIN TOP POUR FORD RANGER WILDTRAK - DOUBLE CABINE

MOUNTAIN TOP, fabricant numéro 1 mondial de couvre benne rétractable. Les produits MOUNTAIN TOP sont fait pour les conditions difficiles. Les équipes de R&D et de conception au Danemark et en Australie savent à quel point les pick-up peuvent être mis à rude épreuve. C'est pourquoi ils se consacrent à offrir le meilleur des deux mondes : Une qualité et un design danois et une conception pour résister aux environnements les plus difficiles. Les produits MOUNTAIN TOP sont de très haute qualité...

Informations Techniques :

COUVRE BENNE MOUNTAIN TOP NOIR POUR FORD RANGER WILDTRAK DOUBLE CABINE A PARTIR DE 2012 Permet d'ouvrir et fermer rapidement la benne Vitesse d'enroulage réglable (+ ou - rapide). Le rideau peut s'arrêter et se verrouiller sur de multiples positions Installation simple et sans perçage. Poignée avec serrure intégrée. Fermeture à clé. Permet, une fois ouvert, d'accéder à la benne depuis les 3 côtés Résiste aux intempéries et à l'exposition UV Traité contre...

Références :

Référence : MTC293-B
Prix : **2 725,00 € TTC/Pièce**



COUVRE BENNE ROLL TOP COVER GRIS MOUNTAIN TOP POUR FORD RANGER SUPER CABINE A PARTIR DE 2012 (2 PORTES/4 PLACES)

MOUNTAIN TOP, fabricant numéro 1 mondial de couvre benne rétractable. Les produits MOUNTAIN TOP sont fait pour les conditions difficiles. Les équipes de R&D et de conception au Danemark et en Australie savent à quel point les pick-up peuvent être mis à rude épreuve. C'est pourquoi ils se consacrent à offrir le meilleur des deux mondes : Une qualité et un design danois et une conception pour résister aux environnements les plus difficiles. Les produits MOUNTAIN TOP sont de très haute qualité...

Informations Techniques :

COUVRE BENNE MOUNTAIN TOP GRIS POUR FORD RANGER SUPER CABINE A PARTIR DE 2012 (2 PORTES/4 PLACES) Permet d'ouvrir et fermer rapidement la benne Vitesse d'enroulage réglable (+ ou - rapide). Le rideau peut s'arrêter et se verrouiller sur de multiples positions Installation simple et sans perçage. Poignée avec serrure intégrée. Fermeture à clé. Permet, une fois ouvert, d'accéder à la benne depuis les 3 côtés Résiste aux intempéries et à l'exposition...

Références :

Référence : MTC294
Prix : **2 511,00 € TTC/Pièce**

EQUIPEMENTS POUR FORD RANGER T6 PXI



COUVRE BENNE ROLL TOP COVER NOIR MOUNTAIN TOP POUR FORD RANGER SUPER CABINE A PARTIR DE 2012 (2 PORTES/4 PLACES)

MOUNTAIN TOP, fabricant numéro 1 mondial de couvre benne rétractable. Les produits MOUNTAIN TOP sont fait pour les conditions difficiles. Les équipes de R&D et de conception au Danemark et en Australie savent à quel point les pick-up peuvent être mis à rude épreuve. C'est pourquoi ils se consacrent à offrir le meilleur des deux mondes : Une qualité et un design danois et une conception pour résister aux environnements les plus difficiles. Les produits MOUNTAIN TOP sont de très haute qualité...

Informations Techniques :

COUVRE BENNE MOUNTAIN TOP NOIR POUR FORD RANGER A PARTIR DE 2012 SUPER CABINE (2 PORTES/4 PLACES) Permet d'ouvrir et fermer rapidement la benne Vitesse d'enroulage réglable (+ ou - rapide). Le rideau peut s'arrêter et se verrouiller sur de multiples positions Installation simple et sans perçage. Poignée avec serrure intégrée. Fermeture à clé. Permet, une fois ouvert, d'accéder à la benne depuis les 3 côtés Résiste aux intempéries et à l'exposition...

Références :

Référence : MTC294-B
Prix : 2 511,00 € TTC/Pièce



COUVRE BENNE ROLL TOP COVER GRIS MOUNTAIN TOP POUR FORD RANGER SUPER CABINE A PARTIR DE 2012 COMPATIBLE ROLL BAR INOX D ORIGINE

MOUNTAIN TOP, fabricant numéro 1 mondial de couvre benne rétractable. Les produits MOUNTAIN TOP sont fait pour les conditions difficiles. Les équipes de R&D et de conception au Danemark et en Australie savent à quel point les pick-up peuvent être mis à rude épreuve. C'est pourquoi ils se consacrent à offrir le meilleur des deux mondes : Une qualité et un design danois et une conception pour résister aux environnements les plus difficiles. Les produits MOUNTAIN TOP sont de très haute qualité...

Informations Techniques :

COUVRE BENNE MOUNTAIN TOP GRIS POUR FORD RANGER SUPER CABINE A PARTIR DE 2012 (2 PORTES/4 PLACES) COMPATIBLE ROLL BAR INOX D ORIGINE Permet d'ouvrir et fermer rapidement la benne Vitesse d'enroulage réglable (+ ou - rapide). Le rideau peut s'arrêter et se verrouiller sur de multiples positions Installation simple et sans perçage. Poignée avec serrure intégrée. Fermeture à clé. Permet, une fois ouvert, d'accéder à la benne depuis les 3 côtés Résiste aux...

Références :

Référence : MTC294OE
Prix : 2 904,00 € TTC/Pièce

EQUIPEMENTS POUR FORD RANGER T6 PXI



COUVRE BENNE ROLL TOP COVER NOIR MOUNTAIN TOP POUR FORD RANGER SUPER CABINE A PARTIR DE 2012 COMPATIBLE ROLL BAR INOX D ORIGINE

MOUNTAIN TOP, fabriquant numéro 1 mondial de couvre benne rétractable. Les produits MOUNTAIN TOP sont fait pour les conditions difficiles. Les équipes de R&D et de conception au Danemark et en Australie savent à quel point les pick-up peuvent être mis à rude épreuve. C'est pourquoi ils se consacrent à offrir le meilleur des deux mondes : Une qualité et un design danois et une conception pour résister aux environnements les plus difficiles. Les produits MOUNTAIN TOP sont de très haute...

Informations Techniques :

COUVRE BENNE MOUNTAIN TOP NOIR POUR FORD RANGER SUPER CABINE A PARTIR DE 2012 (2 PORTES/4 PLACES) COMPATIBLE ROLL BAR INOX D ORIGINE Permet d'ouvrir et fermer rapidement la benne Vitesse d'enroulage réglable (+ ou - rapide). Le rideau peut s'arrêter et se verrouiller sur de multiples positions Installation simple et sans perçage. Poignée avec serrure intégrée. Fermeture à clé. Permet, une fois ouvert, d'accéder à la benne depuis les 3 côtés Résiste aux...

Références :

Référence : MTC294OE-B
Prix : **2 904,00 € TTC/Pièce**



COUVRE BENNE ROLL TOP COVER GRIS MOUNTAIN TOP POUR FORD RANGER DOUBLE CABINE A PARTIR DE 2012

MOUNTAIN TOP, fabriquant numéro 1 mondial de couvre benne rétractable. Les produits MOUNTAIN TOP sont fait pour les conditions difficiles. Les équipes de R&D et de conception au Danemark et en Australie savent à quel point les pick-up peuvent être mis à rude épreuve. C'est pourquoi ils se consacrent à offrir le meilleur des deux mondes : Une qualité et un design danois et une conception pour résister aux environnements les plus difficiles. Les produits MOUNTAIN TOP sont de très...

Informations Techniques :

COUVRE BENNE MOUNTAIN TOP GRIS POUR FORD RANGER A PARTIR DE 2012 DOUBLE CABINE Permet d'ouvrir et fermer rapidement la benne Vitesse d'enroulage réglable (+ ou - rapide). Le rideau peut s'arrêter et se verrouiller sur de multiples positions Installation simple et sans perçage. Poignée avec serrure intégrée. Fermeture à clé. Permet, une fois ouvert, d'accéder à la benne depuis les 3 côtés Résiste aux intempéries et à l'exposition UV Traité contre la...

Références :

Référence : MTC295
Prix : **2 384,00 € TTC/Pièce**

EQUIPEMENTS POUR FORD RANGER T6 PXI



COUVRE BENNE ROLL TOP COVER NOIR MOUNTAIN TOP POUR FORD RANGER DOUBLE CABINE A PARTIR DE 2012

MOUNTAIN TOP, fabricant numéro 1 mondial de couvre benne rétractable. Les produits MOUNTAIN TOP sont fait pour les conditions difficiles. Les équipes de R&D et de conception au Danemark et en Australie savent à quel point les pick-up peuvent être mis à rude épreuve. C'est pourquoi ils se consacrent à offrir le meilleur des deux mondes : Une qualité et un design danois et une conception pour résister aux environnements les plus difficiles. Les produits MOUNTAIN TOP sont de très haute qualité...

Informations Techniques :

COUVRE BENNE MOUNTAIN TOP NOIR POUR FORD RANGER DOUBLE CABINE A PARTIR DE 2012 Permet d'ouvrir et fermer rapidement la benne Vitesse d'enroulage réglable (+ ou - rapide). Le rideau peut s'arrêter et se verrouiller sur de multiples positions Installation simple et sans perçage. Poignée avec serrure intégrée. Fermeture à clé. Permet, une fois ouvert, d'accéder à la benne depuis les 3 côtés Résiste aux intempéries et à l'exposition UV Traité contre la...

Références :

Référence : MTC295-B
Prix : **2 384,00 € TTC/Pièce**



BARRES DE PORTAGE POUR COUVRE BENNE MOUNTAIN TOP POUR FORD RANGER A PARTIR DE 2012

MOUNTAIN TOP, fabricant numéro 1 mondial de couvre benne rétractable. Les produits MOUNTAIN TOP sont fait pour les conditions difficiles. Les équipes de R&D et de conception au Danemark et en Australie savent à quel point les pick-up peuvent être mis à rude épreuve. C'est pourquoi ils se consacrent à offrir le meilleur des deux mondes : Une qualité et un design danois et une conception pour résister aux environnements les plus difficiles. Les produits MOUNTAIN TOP sont de très haute...

Informations Techniques :

BARRES DE PORTAGE POUR COUVRE BENNE MOUNTAIN TOP FORD RANGER DE 2012 A 2022 Barres de portage compatible avec couvre benne Mountain Top Charge maxi : 75 kg Pour emporter du matériel supplémentaire comme des planches de surf ou des vélos avec vous.

Références :

Référence : MTC295-BAR
Prix : **414,00 € TTC/Pièce**

EQUIPEMENTS POUR FORD RANGER T6 PXI



COUVRE BENNE ROLL TOP COVER GRIS MOUNTAIN TOP POUR FORD RANGER DOUBLE CABINE A PARTIR DE 2012 COMPATIBLE ROLL BAR INOX D ORIGINE

MOUNTAIN TOP, fabricant numéro 1 mondial de couvre benne rétractable. Les produits MOUNTAIN TOP sont fait pour les conditions difficiles. Les équipes de R&D et de conception au Danemark et en Australie savent à quel point les pick-up peuvent être mis à rude épreuve. C'est pourquoi ils se consacrent à offrir le meilleur des deux mondes : Une qualité et un design danois et une conception pour résister aux environnements les plus difficiles. Les produits MOUNTAIN TOP sont de très haute...

Informations Techniques :

COUVRE BENNE MOUNTAIN TOP GRIS POUR FORD RANGER DOUBLE CABINE A PARTIR DE 2012 COMPATIBLE ROLL BAR INOX D ORIGINE Permet d'ouvrir et fermer rapidement la benne Vitesse d'enroulage réglable (+ ou - rapide). Le rideau peut s'arrêter et se verrouiller sur de multiples positions Installation simple et sans perçage. Poignée avec serrure intégrée. Fermeture à clé. Permet, une fois ouvert, d'accéder à la benne depuis les 3 côtés Résiste aux intempéries et à ...

Références :

Référence : MTC295OE
Prix : 2 784,00 € TTC/Pièce



COUVRE BENNE ROLL TOP COVER NOIR MOUNTAIN TOP POUR FORD RANGER DOUBLE CABINE A PARTIR DE 2012 COMPATIBLE ROLL BAR INOX D ORIGINE

MOUNTAIN TOP, fabricant numéro 1 mondial de couvre benne rétractable. Les produits MOUNTAIN TOP sont fait pour les conditions difficiles. Les équipes de R&D et de conception au Danemark et en Australie savent à quel point les pick-up peuvent être mis à rude épreuve. C'est pourquoi ils se consacrent à offrir le meilleur des deux mondes : Une qualité et un design danois et une conception pour résister aux environnements les plus difficiles. Les produits MOUNTAIN TOP sont de très...

Informations Techniques :

COUVRE BENNE MOUNTAIN TOP NOIR FORD RANGER A PARTIR DE 2012 DOUBLE CABINE Permet d'ouvrir et fermer rapidement la benne Vitesse d'enroulage réglable (+ ou - rapide). Le rideau peut s'arrêter et se verrouiller sur de multiples positions Installation simple et sans perçage. Poignée avec serrure intégrée. Fermeture à clé. Permet, une fois ouvert, d'accéder à la benne depuis les 3 côtés Résiste aux intempéries et à l'exposition UV Traité contre la rouille

Références :

Référence : MTC295OE-B
Prix : 2 784,00 € TTC/Pièce

EQUIPEMENTS POUR FORD RANGER T6 PXI



BACHE SOUPLE NOIRE POUR FORD RANGER WILDTRAK DOUBLE CABINE DE 2012 A 2022

Vous possédez un Ford Ranger Wildtrak 2012+ Double Cab et vous recherchez une bâche haut de gamme qui offre un rapport qualité/prix exceptionnel? Ne cherchez plus, la Bâche Plate Keko Noire est la solution idéale pour vous. Caractéristiques Principales : Installation Facile et Rapide : Cette bâche est conçue pour une installation sans tracas. Vous pourrez la mettre en place rapidement, sans avoir besoin de compétences particulières. Ouverture et Fermeture Rapide : Grâce à un système...

Références :

Référence : **SFTC0039**
Prix : **769,00 € TTC/Pièce**



TONNEAU COVER EN ALUMINIUM NOIR EXTRA CABINE POUR FORD RANGER A PARTIR DE 2012

TONNEAU COVER EN ALUMINIUM NOIR EXTRA CAB POUR FORD RANGER DE 2012 A 2015 TONNEAU COVER ALUMINIUM THERMOLAQUE NOIR UPSTONE - Thermolaqué en noir. - Nouveau système de fixation SANS PERCAGES - Système de sécurisation de la porte de benne SANS PERCAGE. - Montage/démontage facile pour l'utilisateur final afin de charger les objets encombrants. - Suppression de la "plaque avant", ce tonneau cover devient l'unique modèle Aluminium du marché couvrant l'intégralité de la benne. - Nouvelle serrure...

Références :

Référence : **EVOS350SB**
Prix : **2 338,00 € TTC/Pièce**

PIÈCES RECHANGE & ENTRETIEN

KIT DE ROULEMENT / MOYEUX



KIT DE ROULEMENTS DE ROUES AVANT TERRAIN TAMER

Les kits de roulement de roues Terrain Tamer contiennent des pièces de qualité origine, avec des roulements Koyo et joint spi origine.

Références :

Référence : **WBK31**
Prix : **331,00 € TTC/Kit**

EQUIPEMENTS POUR FORD RANGER T6 PXI



KITE DE ROULEMENTS DE ROUES ARRIERE TERRAIN TAMER

Les kits de roulement de roues Terrain Tamer contiennent des pièces de qualité origine, avec des roulements Koyo et joint spi origine.

Références :

Référence : WBK35

Prix : **205,00 € TTC/Kit**

DIRECTION / ROTULE



BIELLETTE de CREMAILLERE

Cet article se monte sur les modèles suivants: 4x4 FORD Ranger 2011- 3,2TDCi 200ch TKE (L: 218mm) 4x4 FORD Ranger 2011- 2,2TDCi 150ch TKE (L: 218mm) 4x4 FORD Ranger 2011- 2,2TDCi 125ch TKE (L: 218mm) 4x4 MAZDA BT50 12- 3,2TDCi 14ch (L: 218mm) 4x4 MAZDA BT50 12- 2,2TDCi 150ch (L: 218mm)

Références :

Référence : MRD-8M13

Prix : **29,12 € TTC/Pièce**



ROTULE de DIRECTION DROITE

Cet article se monte sur les modèles suivants: 4x4 FORD Ranger 2011- 3,2TDCi 200ch TKE (Sans garde au sol augmentée) 4x4 FORD Ranger 2011- 2,2TDCi 150ch TKE (Sans garde au sol augmentée) 4x4 FORD Ranger 2011- 2,2TDCi 125ch TKE (Sans garde au sol augmentée) 4x4 MAZDA BT50 12- 3,2TDCi 14ch (Sans garde au sol augmentée) 4x4 MAZDA BT50 12- 2,2TDCi 150ch (Sans garde au sol augmentée)

Références :

Référence : MTR-8F04

Prix : **44,21 € TTC/Pièce**



ROTULE de DIRECTION DROITE

Cet article se monte sur les modèles suivants: 4x4 FORD Ranger 2011-2015 3,2TDCi 200ch TKE (Avec garde au sol augmentée) 4x4 FORD Ranger 2011-2015 2,2TDCi 150ch TKE (Avec garde au sol augmentée) 4x4 FORD Ranger 2011-2015 2,2TDCi 125ch TKE (Avec garde au sol augmentée) 4x4 MAZDA BT50 12- 3,2TDCi 14ch (Avec garde au sol augmentée) 4x4 MAZDA BT50 12- 2,2TDCi 150ch (Avec garde au sol augmentée)

Références :

EQUIPEMENTS POUR FORD RANGER T6 PXI

Référence : MTR-8F02
Prix : 36,24 € TTC/Pièce

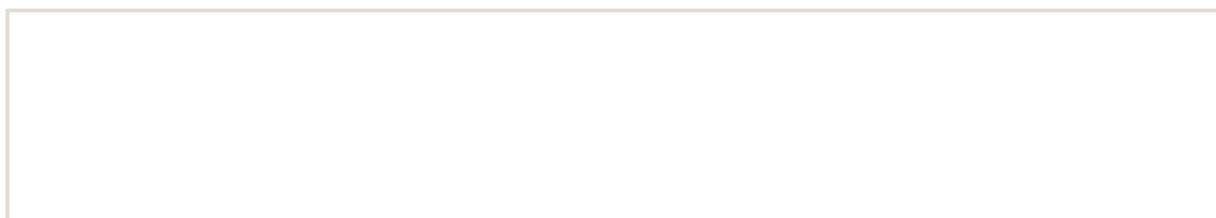

EQUIPEMENTS POUR FORD RANGER T6 PXI



ROTULE de DIRECTION GAUCHE

Cet article se monte sur les modèles suivants: 4x4 FORD Ranger 2011-2015 3,2TDCi 200ch TKE (Sans garde au sol augmentée) 4x4 FORD Ranger 2011-2015 2,2TDCi 150ch TKE (Sans garde au sol augmentée) 4x4 FORD Ranger 2011-2015 2,2TDCi 125ch TKE (Sans garde au sol augmentée) 4x4 MAZDA BT50 12- 3,2TDCi 14ch (Sans garde au sol augmentée) 4x4 MAZDA BT50 12- 2,2TDCi 150ch (Sans garde au sol augmentée)

Références :

Référence : MTR-8F03
Prix : **39,77 € TTC/Pièce**



ROTULE de DIRECTION GAUCHE

Cet article se monte sur les modèles suivants: 4x4 FORD Ranger 2011- 3,2TDCi 200ch TKE (Avec garde au sol augmentée) 4x4 FORD Ranger 2011- 2,2TDCi 150ch TKE (Avec garde au sol augmentée) 4x4 FORD Ranger 2011- 2,2TDCi 125ch TKE (Avec garde au sol augmentée) 4x4 MAZDA BT50 12- 3,2TDCi 14ch (Avec garde au sol augmentée) 4x4 MAZDA BT50 12- 2,2TDCi 150ch (Avec garde au sol augmentée)

Références :

Référence : MTR-8F01
Prix : **38,17 € TTC/Pièce**

ECLAIRAGE

FEU ARRIERE DROIT

Cet article se monte sur les modèles suivants: 4x4 FORD Ranger 2011- 3,2TDCi 200ch TKE (Version Sport - Rouge / Chrome - WY21W / W21 / 5W / W21W) 4x4 FORD Ranger 2011- 2,2TDCi 150ch TKE (Version Sport - Rouge / Chrome - WY21W / W21 / 5W / W21W) 4x4 FORD Ranger 2011- 2,2TDCi 125ch TKE (Version Sport - Rouge / Chrome - WY21W / W21 / 5W / W21W)

Références :

Référence : FBT51-70002
Prix : **194,71 € TTC/Pièce**

EQUIPEMENTS POUR FORD RANGER T6 PXI

FEU ARRIERE GAUCHE

Cet article se monte sur les modèles suivants: 4x4 FORD Ranger 2011- 3,2TDCi 200ch TKE (Version Sport - Rouge / Chrome - WY21W / W21 / 5W / W21W) 4x4 FORD Ranger 2011- 2,2TDCi 150ch TKE (Version Sport - Rouge / Chrome - WY21W / W21 / 5W / W21W) 4x4 FORD Ranger 2011- 2,2TDCi 125ch TKE (Version Sport - Rouge / Chrome - WY21W / W21 / 5W / W21W)

Références :

Référence : FBT51-70001

Prix : 194,71 € TTC/Pièce

EMBRAYAGE



KIT EMBRAYAGE RENFORCE XTREME OUTBACK +30% 830NM AVEC VOLANT MOTEUR POUR FORD RANGER DE 2012 A 2019 2.2L ET 3.2L

Embrayage Ford Ranger 2012+ PX, 273x23x26.0mm, renforcer d'environ 30% motorisation 2.2l et 3.2l inclus volant moteur monomassekit renforcée avec disque d'embrayage avec revêtement organique et de la plaque de pression avec une pression accrue. Pratique quotidienne la pression sur la pédale légèrement augmenté. Idéal pour tracter une remorque, ou pour les véhicules dont la charge est augmenter Contenu du kit : - Disque d'embrayage - Plaque de pression - buté hydraulique - volant moteur...

Informations Techniques :

Références :

Référence : KFD27612-1A

Prix : 2 249,00 € TTC/Kit



KIT EMBRAYAGE RENFORCE XTREME OUTBACK +30% 830NM POUR FORD RANGER 3.2L ET 2.2L DE 2012 A 2019

Embrayage Ford Ranger 2012+, 273x23x26.0mm, renforcer d'environ 30% motorisation 2.2l et 3.2l Sans volant moteur monomassekit renforcée avec disque d'embrayage avec revêtement organique et de la plaque de pression avec une pression accrue. Pratique quotidienne la pression sur la pédale légèrement augmenté. Idéal pour tracter une remorque, ou pour les véhicules dont la charge est augmenter Contenu du kit : - Disque d'embrayage - Plaque de pression - buté hydraulique - centrage - bague...

Informations Techniques :

Références :

EQUIPEMENTS POUR FORD RANGER T6 PXI

Référence : KFD27412-1A

Prix : 1 479,00 € TTC/Kit

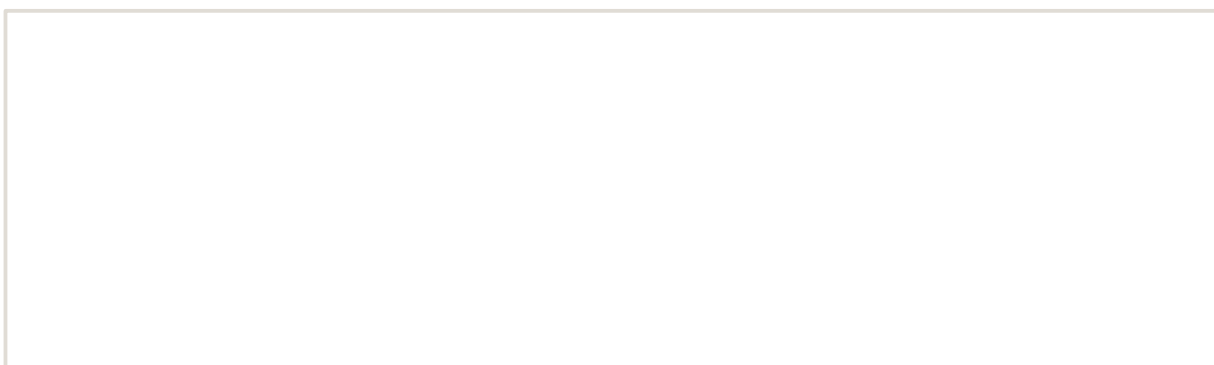

SYSTÈME FERMETURE CENTRALISÉE HAYON

EQUIP RAID

145 RUE DE L'ÎLE NAPOLÉON

68100 MULHOUSE

TÉL: +33 (0)3 89 61 90 88 / FAX: +33 (0)3 89 61 70 67

E-MAIL : vpc@equip-RAID.FR

Prix valables du 01/05/2026 au 31/05/2026

TVA 20% incluse

Document non contractuel (ref : cat_RANGERT6PXI_05_2026)

Photos non contractuelles

Magasin ouvert le lundi de 14h à 18h,
du mardi au vendredi de 9h à 12h et de 14h à 18h
et le samedi de 9h à 12h

www.equip-raid.fr

EQUIPEMENTS POUR FORD RANGER T6 PXI



SYSTEME DE FERMETURE CENTRALISEE SUR HAYON POUR FORD RANGER 2012+

MOTEUR DE CENTRALISATION POUR HAYON ARRIERE DE FORD RANGER 2012+ permet de centraliser le hayon avec la telecommande d'origine

Références :

Référence : FC295

Prix : **184,00 € TTC/Pièce**

PIÈCES RECHANGE SUSPENSION



TRIANGLES SUPERIEURS REGLABLES SUPER PRO

Cet article se monte sur les modèles suivants: 4x4 FORD Ranger 2011- 3,2TDCi 200ch TKE (Livrés Avec les silent-blocs polyuréthane & les rotules) 4x4 FORD Ranger 2011- 2,2TDCi 150ch TKE (Livrés Avec les silent-blocs polyuréthane & les rotules) 4x4 FORD Ranger 2011- 2,2TDCi 125ch TKE (Livrés Avec les silent-blocs polyuréthane & les rotules) 4x4 MAZDA BT50 12- 3,2TDCi 14ch (Livrés Avec les silent-blocs polyuréthane & les rotules) 4x4 MAZDA BT50 12- 2,2TDCi...

Références :

Référence : TRC560

Prix : **1 176,80 € TTC/Paire**



COUPELLE SUPERIEUR D'AMORTISSEUR OME POUR FORD RANGER DE 2012 A 2018

Références :

Référence : OMETH006

Prix : **116,00 € TTC/Pièce**

INTRAGEST

EQUIPEMENTS POUR FORD RANGER T6 PXI

ACCESSOIRES DIVERS OME

KIT DE MONTAGE OME ENTRETOISE AVANT +10MM

ENTRETOISE AVANT +10MM POUR FORD RANGER 2012-2018

Références :

Référence : FK56

Prix : 26,00 € TTC/Pièce



KIT DE MONTAGE OME REALIGNEMENT ARBRE DE TRANSMISSION ARRIERE FORD RANGER



Références :

Référence : FK57

Prix : 47,00 € TTC/Pièce

ACCESSOIRES DIVERS TERRAIN TAMER



PLAQUETTES DE FREIN POUR KIT DE CONVERSION ARRIERE

Ces plaquettes de frein sont adaptées au kit de conversion arrière Terrain Tamer pour Ford Ranger 2012-2022 Isuzu DMax à partir de 2007 Mazda BT 50 à partir de 2011 Mitsubishi L200 1996-2024 Nissan NAVARA D23 NP300 TOYOTA Hilux Vigo et Revo à partir de 2005

Références :

Référence : TTBPDBC

Prix : 128,00 € TTC/Jeu