

EQUIPEMENTS POUR TOYOTA HZJ70 HZJ73 HZJ75



*Les références présentées sur ce document ne constituent pas
une liste exhaustive des équipements disponibles pour le TOYOTA HZJ70 HZJ73 HZJ75
Il peut y avoir d'autres produits adaptés à ce véhicule.
Voir les conditions de vente sur <https://www.equip-raid.fr/>*

PERFORMANCE & OPTIMISATION

EMBAYAGE RENFORCÉ



KIT EMBRAYAGE RENFORCE XTREME OUTBACK +40% 470 NM POUR TOYOTA LANDCRUISER HZJ70/73/75 A PARTIR DE 03/1990

Disque d'embrayage renforcée avec revêtement organique et mécanisme renforcé (avec une pression supérieure). La pédale d'embrayage peut éventuellement devenir sensiblement plus dure (augmentation de tenue 25 %) Utilisation Idéale pour tracter les remorques ou fonctionnement avec une charge spéciale, loisirs, dunes. kit complet : Disque d'embrayage mécanisme butée roulement kit adapté pour les véhicules suivants : TOYOTA LANDCRUISER HZJ70/73/75...

Références :

Référence : **KTY28003-1A**
Prix : **462,00 € TTC/Kit**



KIT D'EMBAYAGE RENFORCE HD TERRAIN TAMER POUR TOYOTA LANDCRUISER

KIT D'EMBAYAGE RENFORCE HD TERRAIN TAMER POUR TOYOTA LANDCRUISER TOYOTA LANDCRUISER HZJ70 DE 3/1991 A 9/1992 TOYOTA LANDCRUISER HZJ73 DE 1990 A 1991 TOYOTA LANDCRUISER HZJ75 DE 3/1990 A 11/1999 Dimensions : 275 x 29.7 x 21 mm - Augmentation de 25% de la pression du mécanisme - Carter de mécanisme d'embrayage zingué - Ressorts de disque d'embrayage renforcés - Matériau du disque de friction de qualité premium - Moulage évitant l'effritement du disque

Informations Techniques :

Comprend: disque mécanisme butée roulement pilote centreur

Références :

Référence : **TTCK6869HP**
Prix : **971,00 € TTC/Pièce**

EQUIPEMENTS POUR TOYOTA HZJ70 HZJ73 HZJ75



KIT EMBRAYAGE RENFORCE XTREME OUTBACK +40% 270 NM POUR TOYOTA HILUX / 4RUNNER / LC 70

Kit d'embrayage renforcé Xtreme Outback Disque d'embrayage renforcée avec revêtement organique et mécanisme renforcé (avec une pression supérieure). La pédale d'embrayage peut éventuellement devenir sensiblement plus dure (augmentation de tenue 25 %) Utilisation Idéale pour tracter les remorques ou fonctionnement avec une charge spéciale, loisirs, dunes. Pensé pour les véhicules performants et exigeants Le kit d'embrayage Xtreme Outback Stage 1 est conçu pour les véhicules légèrement...

Informations Techniques :

Couple transmissible élevé de 270 Nm Pression d'appui augmentée de 40% pour une meilleure accroche Disque organique renforcé sur ressorts pour une absorption efficace des vibrations Grande souplesse d'utilisation au quotidien Conception robuste, éprouvée dans les conditions les plus extrêmes Kit complet pour une installation sans surprise Pour : Toyota 4 Runner 1989.10-1996.03 Gen. II | 2.8 D (LN130) 3L 2779 Diesel 60 kW 82 BHP (1989.10 -...

Références :

Référence : **KTY24001-1A**
Prix : **288,00 € TTC/Kit**

FREINAGE RENFORCÉ



DISQUE DE FREIN ARRIERE POINTÉ / RAINURÉ TERRAIN TAMER

Disque de frein FORTIFIED Terrain Tamer pointé/rainuré — Performance et endurance Optimisez le système de freinage de votre véhicule 4x4 avec le disque de frein Terrain Tamer FORTIFIED pointé et rainuré. Conçu pour les conditions extrêmes, ce disque améliore la performance et l'endurance lors des sollicitations intensives. Caractéristiques techniques avancées Design pointé/rainuré: la configuration des pointages et des rainures assure une évacuation efficace des gaz, de l'eau et des...

Références :

Référence : **42431-60180HP**
Prix : **159,00 € TTC/Pièce**

DISQUE DE FREIN RENFORCÉ

EQUIPEMENTS POUR TOYOTA HZJ70 HZJ73 HZJ75



DISQUE de FREIN Arrière Rainuré/Pointé RDA

DISQUE de FREIN Arrière Rainuré/Pointé RDA Cet article se monte sur les modèles suivants : TOYOTA FJ Cruiser 06- GSJ15 (Ventilé - Ø 311,8mm - Epaisseur 18mm - Hauteur 68,3mm - Centreur Ø 105,9mm - 6 Trous) TOYOTA GRJ120 et GRJ125 03-10 AU29J / BU29J (Ventilé - Ø 311,8mm - Epaisseur 18mm - Hauteur 68,3mm - Centreur Ø 105,9mm - 6 Trous) TOYOTA HZJ70, HZJ73 et HZJ75 90-99 (Ventilé - Ø 311,8mm - Epaisseur 18mm - Hauteur 68,3mm - Centreur Ø 105,9mm - 6 Trous) TOYOTA KDJ120...

Références :

Référence : MRD-2209RP

Prix : 281,47 € TTC/Paire



DISQUE DE FREIN AVANT POINTÉ / RAINURÉ TERRAIN TAMER

Disque de frein FORTIFIED Terrain Tamer pointé/rainuré — Performance et endurance Optimisez le système de freinage de votre véhicule 4x4 avec le disque de frein Terrain Tamer FORTIFIED pointé et rainuré. Conçu pour les conditions extrêmes, ce disque améliore la performance et l'endurance lors des sollicitations intensives. Caractéristiques techniques avancées Design pointé/rainuré: la configuration des pointages et des rainures assure une évacuation efficace des gaz, de l'eau et des...

Références :

Référence : 43512-60040HP

Prix : 159,00 € TTC/Pièce



DISQUES AVANT DBA STREET SERIES T2 302 MM POUR TOYOTA LJ/KZJ/HZJ70/73/75 ET HILUX DE 1989-1997

DBA a breveté son système de ventilation des disques "kangaroo Paw" ou Patte de Kangourou. Ce système permet une ventilation beaucoup plus efficace pour maintenir les disques aux températures les plus basses lors d'une utilisation intensive. L'utilisation du Kangaroo Paw en lieu et place des systèmes conventionnels à colonnes ou parois permet d'augmenter l'efficacité du refroidissement en comparaison avec la plupart des autres disques ventilés. Ce système réduit grandement le risque de...

Informations Techniques :

Diamètre extérieur : 302mm Diamètre intérieur : 100mm Epaisseur : 20mm Références compatibles...

Références :

Référence : DBA151S

Prix : 263,00 € TTC/Paire

EQUIPEMENTS POUR TOYOTA HZJ70 HZJ73 HZJ75



DISQUES AVANT DBA 4000 SERIES T3 302MM POUR TOYOTA LJ/KZJ/HZJ70/73/75 ET HILUX DE 1989-1997

DBA a breveté son système de ventilation des disques "kangaroo Paw" ou Patte de Kangourou. Ce système permet une ventilation beaucoup plus efficace pour maintenir les disques aux températures les plus basses lors d'une utilisation intensive. L'utilisation du Kangaroo Paw en lieu et place des systèmes conventionnels à colonnes ou parois permet d'augmenter l'efficacité du refroidissement en comparaison avec la plupart des autres disques ventilés. Ce système réduit grandement le risque de...

Informations Techniques :

Diamètre extérieur : 302mm Diamètre intérieur : 100mm Epaisseur : 20mm

Références :

Référence : DBA4151S
Prix : 237,00 € TTC/Paire

PLAQUETTES DE FREIN RENFORCÉES

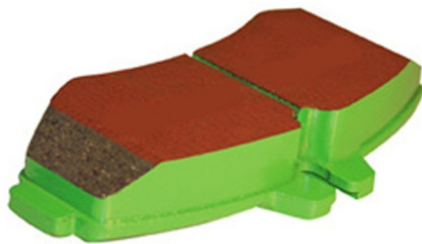

PLAQUETTES DE FREIN ARRIERE EBC GREENSTUFF POUR MITSUBISHI ET TOYOTA

Tous

Informations Techniques :

Cet article se monte sur les modèles suivants : - MITSUBISHI Pajero 3,2DiD et 3,8 V6 06- V8#/V9# (Modèle 5 portes - Hautes Performances) - TOYOTA HDJ80 12s, HZJ80 et FZJ80 90-95 11#J80 (Tous) - TOYOTA HDJ80 24s 95-98 11TJ82 - TOYOTA HZJ73 et HZJ75 4,2D 90-99 - TOYOTA HZJ78 et HZJ79 4,2D 99- - TOYOTA KDJ12# et GRJ12# 03-10 J12#/Z29J - TOYOTA KDJ150 et KDJ155 08/09- - TOYOTA KDJ90 et KDJ95 D4D 00-04 KDJ9#/Z99J - TOYOTA KZJ70 et KZJ73 3,0TD 93-96 - TOYOTA KZJ90, KZJ95 ET VZJ9# 96-00 11#J9#/Y99J -...

Références :

Référence : MRP-2210GS
Prix : 79,43 € TTC/Jeu

EQUIPEMENTS POUR TOYOTA HZJ70 HZJ73 HZJ75



PLAQUETTES DE FREIN ARRIERE EBC ULTIMAX POUR MITSUBISHI ET TOYOTA

Tous

Informations Techniques :

Cet article se monte sur les modèles suivants : - MITSUBISHI Pajero 3,2DiD et 3,8 V6 06- V8#/V9# (Modèle 5 portes) - TOYOTA HDJ80 12s, HZJ80 et FZJ80 90-95 11#J80 (Tous) - TOYOTA HDJ80 24s 95-98 11TJ82 - TOYOTA HZJ73 et HZJ75 4,2D 90-99 - TOYOTA HZJ78 et HZJ79 4,2D 99- - TOYOTA KDJ12# et GRJ12# 03-10 J12#/Z29J - TOYOTA KDJ150 et KDJ155 08/09- - TOYOTA KDJ90 et KDJ95 D4D 00-04 KDJ9#/Z99J - TOYOTA KZJ70 et KZJ73 3,0TD 93-96 - TOYOTA KZJ90, KZJ95 ET VZJ9# 96-00 11#J9/#Y99J - TOYOTA LJ70 et LJ73 2°...

Références :

Référence : MRP-2210EBC

Prix : 57,27 € TTC/Jeu



PLAQUETTES DE FREIN AVANT EBC GREENSTUFF POUR TOYOTA

Hautes Performances

Références :

Référence : MFP-2254GS

Prix : 116,51 € TTC/Jeu



PLAQUETTES DE FREIN AVANT EBC ULTIMAX POUR TOYOTA

Tous

Références :

Référence : MFP-2254EBC

Prix : 73,73 € TTC/Jeu

EQUIPEMENTS POUR TOYOTA HZJ70 HZJ73 HZJ75**PLAQUETTES DE FREIN AVANT FORTIFIÉES
TERRAIN TAMER**

Plaquettes de frein renforcées Terrain Tamer : performances et sécurité accrues pour véhicules tout-terrain. Les plaquettes de frein renforcées Terrain Tamer sont spécialement conçues pour les véhicules soumis à des conditions d'utilisation difficiles : ****Charges lourdes****: elles sont idéales pour les véhicules transportant des charges importantes (augmentation du poids du véhicule ou remorquage d'une caravane). ****Conditions extrêmes****: elles sont parfaitement adaptées aux situations...

Informations Techniques :

Poids : 1.6kg Dimensions : 17x7x9cm

Références :

Référence : DB1149F

Prix : **100,00 € TTC/Kit**

**PLAQUETTES DE FREIN ARRIERE FORTIFIÉES
TERRAIN TAMER POUR TOYOTA LANDCRUISER
J7/8/9/12/15 ET PAJERO IV**

Plaquettes de frein renforcées Terrain Tamer : performances et sécurité accrues pour véhicules tout-terrain. Les plaquettes de frein renforcées Terrain Tamer sont spécialement conçues pour les véhicules soumis à des conditions d'utilisation difficiles : ****Charges lourdes****: elles sont idéales pour les véhicules transportant des charges importantes (augmentation du poids du véhicule ou remorquage d'une caravane). ****Conditions extrêmes****: elles sont parfaitement adaptées aux situations...

Références :

Référence : DB1200F

Prix : **100,00 € TTC/Kit**

EQUIPEMENTS POUR TOYOTA HZJ70 HZJ73 HZJ75



JEU PLAQUETTES DE FREIN AVANT DBA STREET PERFORMANCE POUR TOYOTA RUNNER / TOYOTA HILUX ET TOYOTA LANDCRUISER SERIE 7 ET 9

Les plaquettes de frein Street Performance (SP) de DBA ont été conçues pour les conducteurs à la recherche de performances de freinage améliorées. Les plaquettes de frein DBA Street Performance sont développées pour fournir une réponse de friction efficace à l'application de la pédale et offrir une faible usure et une minimisation de la poussière. DBA recommande les plaquettes de frein Street Performance pour une conduite au quotidien et les véhicules de performance, les 4x4 et les SUV. Ils sont...

Informations Techniques :

HAUTEUR : 74+67.5 mm LONGUEUR: 119 mm EPAISSEUR : 15 mm

Références :

Référence : DB1149SP

Prix : 102,00 € TTC/Jeu



JEU PLAQUETTES DE FREIN ARRIERE DBA XTREME PERFORMANCE POUR TOYOTA LANDCRUISER J7/8/9/12/15 ET PAJERO IV

Les plaquettes de frein Xtreme Performance de DBA ont été conçues pour les conducteurs qui recherchent un mordant initial élevé et une consistance de friction de basses à hautes températures. La gamme XP est destinée aux applications lourdes, où des niveaux de friction plus élevés sont requis, afin de freiner en toute sécurité dans des conditions extrêmes. DBA recommande les plaquettes de frein Xtreme Performance pour les véhicules puissants, ainsi que le remorquage lourd et les 4 roues motrices...

Informations Techniques :

HAUTEUR 44.1 MM LONGUEUR 116.3 MM EPAISSEUR 15.5 MM

Références :

Référence : DB1200XP

Prix : 127,00 € TTC/Jeu

EQUIPEMENTS POUR TOYOTA HZJ70 HZJ73 HZJ75



JEU PLAQUETTES DE FREIN AVANT DBA XTREME PERFORMANCE POUR TOYOTA RUNNER / TOYOTA HILUX ET TOYOTA LANDCRUISER SERIE 7 ET 9

Les plaquettes de frein Xtreme Performance de DBA ont été conçues pour les conducteurs qui recherchent un mordant initial élevé et une consistance de friction de basses à hautes températures. La gamme XP est destinée aux applications lourdes, où des niveaux de friction plus élevés sont requis, afin de freiner en toute sécurité dans des conditions extrêmes. DBA recommande les plaquettes de frein Xtreme Performance pour les véhicules puissants, ainsi que le remorquage lourd et les 4 roues...

Informations Techniques :

HAUTEUR : 74+67.5 mm LONGUEUR : 119 mm EPAISSEUR : 15 mm

Références :

Référence : DB1149XP
Prix : 127,00 € TTC/Jeu



PLAQUETTES DE FREIN AVANT FORTIFIÉES TERRAIN TAMER - Copie

Plaquettes de frein renforcées Terrain Tamer : performances et sécurité accrues pour véhicules tout-terrain. Les plaquettes de frein renforcées Terrain Tamer sont spécialement conçues pour les véhicules soumis à des conditions d'utilisation difficiles : **Charges lourdes** : elles sont idéales pour les véhicules transportant des charges importantes (augmentation du poids du véhicule ou remorquage d'une caravane). **Conditions extrêmes** : elles sont parfaitement adaptées aux situations...

Informations Techniques :

Poids : 1.6kg Dimensions : 17x7x9cm

Références :

Référence : DB1149F-copie2
Prix : 0,00 € TTC/Kit

FLEXIBLE DE FREIN

EQUIPEMENTS POUR TOYOTA HZJ70 HZJ73 HZJ75



FLEXIBLES DE FREINS RENFORCEE QUALITE AVIATION POUR TOYOTA HZJ73/75 ET KZJ70/73 (ARRIÈRE DISQUES)

Leader mondial du flexible de frein, Goodridge a fait ses preuves en compétition depuis de nombreuses années. Issu de la compétition, le flexible est réalisé en Teflon avec une tresse de renfort en inox garantissant une très bonne résistance à la corrosion et à la température. Durite évitant la déformation du flexible lors du freinage et garantissant une distance de freinage plus courte.

Informations Techniques :

POUR TOYOTA HZJ73/75 ET KZJ70/73 (ARRIÈRE DISQUES)

Références :

Référence : STY0640-6

Prix : 164,00 € TTC/Kit



FLEXIBLES DE FREIN AVIATION EN INOX POUR GRJ7 ET HZJ7 AVEC ABS ET REHAUSSE 7CM

durites rallongees pour vehicule rehausse +7cm Kit de durites de frein pour un 4x4. Ce kit comprend toutes les durites de frein souples qui sont sur le 4x4. Durites type "aviation" tressées inox et plus résistantes que celles d'origine. Rallongées par rapport à l'origine : compatible réhausse de +7cm. Durites répondant aux normes en vigueur. Durites de freins de type "aviation" Fabriquées en France par Goodridge Kit 6 flexibles pour Toyota Landcruiser GRJ7 et HZJ7, avec ABS Remplacement...

Références :

Référence : STY0692-6

Prix : 164,00 € TTC/Kit

ECHAPPEMENTS INOX 4X4



COLLECTEUR 6 EN 2 ACIER POUR TOYOTA HZJ73/74/75/78/79 6 CYLINDRES DIESEL

Grâce à un meilleur écoulement des gaz d'échappement, ce collecteur vous permettra d'augmenter le couple de votre moteur. Ceci peut s'avérer très utile lors d'un raid quand vous êtes dans le sable, sur des routes de montagne ou encore quand votre véhicule est chargé.

Références :

Référence : PCKHZJ7

Prix : 1 190,00 € TTC/Pièce

EQUIPEMENTS POUR TOYOTA HZJ70 HZJ73 HZJ75



ECHAPPEMENT INOX : TUBE PRIMAIRE ET FLEX & POT DE DETENTE (moteur HDJ80) POUR TOYOTA LAND CRUISER HZJ74/78/79 DE 1999+ ET HZJ75 DE 1991-1999

Le moteur de ce véhicule est (re)connu pour sa fiabilité et plein d'autres bonnes choses, seul hic : le bruit en échappement libéré ! Pour cette raison Tecinox a mis au point un système interne des silencieux bien réfléchi qui augmentent les performances tout en gardent un niveau sonore raisonnable. Cette nouvelle pièce en fait parti, en plus ils ont rajouté un flexible pour supprimer les vibrations entre le moteur et ligne d'échappement. Le montage se fait sans souci, car elle prend...

Références :

Référence : TOYO168
Prix : 601,00 € TTC/Pièce



ECHAPPEMENT INOX : SORTIE LATERALE, APRES COLLECTEUR (moteur origine), (2 pièces) POUR TOYOTA LAND CRUISER HZJ78 DE 1999- 4.2L D

Cette ligne complète en sortie latérale (composée de deux parties) possède un tube primaire avec son flexible tout inox et 3 silencieux (dont 1 pour la détente et deux pour créer un volume d'absorption/contrepression). Créé dans les atelier de Tecinox en 2008, cette ligne a connu tout de suite un grand succès en raison du son gain de place et de puissance. Le niveau sonore est relativement fort. ligne d'échappement comprenant : la sortie latérale après le collecteur Pour Toyota...

Références :

Référence : TOYO125
Prix : 2 718,00 € TTC/Pièce



ECHAPPEMENT INOX : SORTIE LATERALE, APRES TURBO (moteur HDJ80), (2 piEces) POUR TOYOTA LAND CRUISER HZJ78 DE 1999- 4.2L D

Cette ligne complète en sortie latérale (composée de deux parties) possède un tube primaire avec son flexible tout inox et 3 silencieux (dont 1 pour la détente et deux pour créer un volume d'absorption/contrepression). Créé dans les atelier de Tecinox en 2008, cette ligne a connu tout de suite un grand succès en raison du son gain de place et de puissance. ligne d'échappement comprenant : la sortie latérale après le TURBO Pour Toyota HZJ78 (Convient pour les véhicules modifiés...

Références :

Référence : TOYO126
Prix : 2 718,00 € TTC/Pièce

EQUIPEMENTS POUR TOYOTA HZJ70 HZJ73 HZJ75

LIGNE ECHAPPEMENT INOX RAID EN SORTIE ARRIERE, APRES TUBE PRIMAIRE POUR TOYOTA LAND CRUISER HZJ75 DE 1991-1999 ET HZJ78 DE 1999- 4.2L D

Références :

Référence : TOYO169
Prix : 2 122,00 € TTC/Pièce



ECHAPPEMENT INOX : PROTECTIONS THERMIQUES POUR LIGNE RAID POUR TOYOTA LAND CRUISER HZJ75 DE 1991-1999 ET HZJ78 DE 1999- 4.2L D

Références :

Référence : TOYO170
Prix : 387,00 € TTC/Pièce



ECHAPPEMENT INOX : TUBE PRIMAIRE FLEX & POT DE DETENTE (moteur origine) POUR TOYOTA LAND CRUISER HZJ74/78/79 DE 1999+ ET HZJ75 DE 1991-1999 4.2L D

Références :

Référence : TOYO177
Prix : 769,00 € TTC/Pièce

EQUIPEMENTS POUR TOYOTA HZJ70 HZJ73 HZJ75

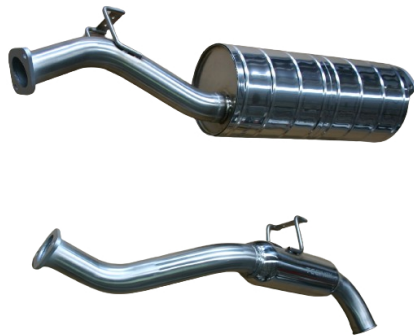

ECHAPPEMENT INOX : SILENCIEUX CENTRAL ET TUBE ARRIERE AVEC RESONATEUR POUR TOYOTA LAND CRUISER HZJ75 DE 1991-1999 ET HZJ78/79 DE 1999- 4.2L / TOYOTA LAND CRUISER GRJ76/78

Ce système intermédiaire, en collaboration avec l'un des principaux fabricants de cellules 4x4 en France, offre plusieurs options de sortie terminale en fonction de l'équipement. Le silencieux central est méticuleusement conçu avec des chambres internes, des volumes et des passages optimisés pour tirer le meilleur parti de la puissance du moteur. Fabriqué entièrement en acier inoxydable à l'intérieur et à l'extérieur, ce silencieux est conçu pour durer toute la durée de vie du véhicule. Il...

Informations Techniques :

Garantie : Couverture complète de 5 ans contre tous les défauts de fabrication. Modèle : LAND CRUISER Types compatibles : HZJ75, HZJ79, HZJ78, GRJ76, GRJ78, Années compatibles : 1991, 1992, 1993, 1994, 1995, 1996, 1997, 1998, 1999, 2000, 2001, 2002, 2003, 2004, 2005, 2006, 2007, 2008, 2009, 2010, 2011, 2012, 2013, 2014, 2015, 2016, 2017, 2018, 2019, 2020, 2021, 2022 Châssis : Conçu pour les modèles à châssis long. Matériau : Fabriqué en acier inoxydable 304L recuit pour une durabilité...

Références :

Référence : TOYO181
Prix : 1 383,00 € TTC/Pièce

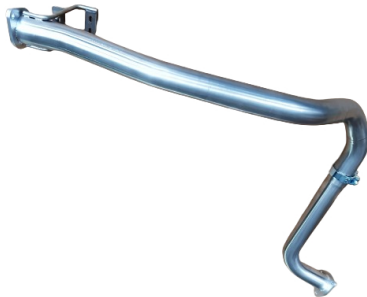

ECHAPPEMENT INOX : INTERMEDIAIRE EN 2 PARTIES POUR TOYOTA LAND CRUISER HZJ75 DE 1991-1999 ET HZJ78 DE 1999- 4.2L D 130HP

Références :

Référence : TOYO196
Prix : 474,00 € TTC/Pièce

MOYEURS

EQUIPEMENTS POUR TOYOTA HZJ70 HZJ73 HZJ75



MOYEURS DEBRAYABLES AVM POUR TOYOTA LAND CRUISER HZJ7

AVM est le célèbre manufacturier brésilien de moyeux débrayables (automatiques ou non). Leader mondial de la spécialité, la qualité des produits AVM n'est plus à démontrer. Les moyeux AVM viennent en remplacement des moyeux automatiques d'origine. L'emploi sur le pont avant augmente la fluidité de conduite tout en réduisant le bruit et la consommation. Ces moyeux débrayables vous permettront de réaliser des économies de carburant et sur l'usure des pneus du train avant quand il n'est pas...

Références :

Référence : **AVM454**
Prix : **156,00 € TTC/Paire**



MOYEURS DEBRAYABLES AVM RENFORCES POUR TOYOTA LAND CRUISER HZJ7

AVM est le célèbre manufacturier brésilien de moyeux débrayables (automatiques ou non). Leader mondial de la spécialité, la qualité des produits AVM n'est plus à démontrer. Les moyeux AVM viennent en remplacement des moyeux automatiques d'origine. L'emploi sur le pont avant augmente la fluidité de conduite tout en réduisant le bruit et la consommation. Ces moyeux débrayables vous permettront de réaliser des économies de carburant et sur l'usure des pneus du train avant quand il n'est pas...

Références :

Référence : **AVM454HP**
Prix : **240,00 € TTC/Paire**

SNORKELS & ACCESSOIRES



SNORKEL SAFARI POUR TOYOTA HZJ 75/78/79 1HZ DIESEL JUSQU'A 2007

Pionniers au début des années 80, les snorkels Safari répondaient à un besoin de la part des offroaders de protéger leur moteur de la poussière et des très nombreux passages à gué rencontrés lors de raids. Sans doute les meilleurs dans les conditions les plus difficiles, les snorkels Safari sont minutieusement conçus, testés et fabriqués pour chaque modèle de 4x4. Les snorkels Safari sont choisis dans le monde entier. Les snorkels Safari sont fabriqués dans les matières les plus robustes: un...

Informations Techniques :

POSITIONNEMENT DU SNORKEL : DROITE

Références :

Référence : **SS78HF**
Prix : **534,00 € TTC/Pièce**

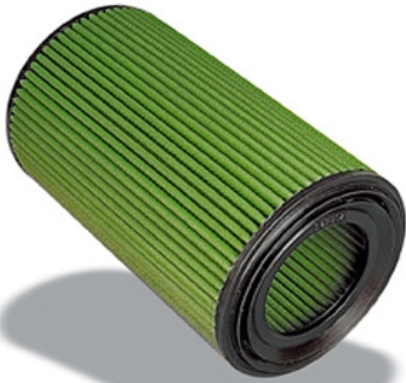
FILTRATION PERFORMANCE**GREEN FILTRE POUR TOYOTA LAND CRUISER**

GREEN AIR FILTER vous offre la possibilité de remplacer avantageusement le filtre à air d'origine de votre voiture par un produit offrant un meilleur passage d'air et rendement moteur, une meilleure filtration et une plus grande durée de vie, sans aucune modification pour son montage. Filtre en coton, nettoyable et réutilisable. Se monte en lieu et place de votre filtre d'origine pour une utilisation en rallye-raid ou pour un usage routier quotidien. Caractéristiques : pouvoir filtrant...

Références :**Référence : R263063**Prix : **76,00 € TTC/Pièce****JANTES & PNEUS****JANTES ALUMINIUM RENFORCÉES / RAID****JANTE ALUMINIUM DOUBLE BEADLOCK
HUTCHINSON 8.5 x 17 6X139.7 TOYOTA GRIS
ANTRACITE BRILLANT**

Ayant fait leurs preuves durant de nombreuses années dans le domaine militaire, les amateurs d'off road peuvent désormais profiter de la technologie Beadlock offerte par les jantes HUTCHINSON ! Vous en avez rêvé, HUTCHINSON l'a fait. Une jante robuste qui vous permet de dégonfler à souhait sans risque de déjancer, c'est possible ! Qu'est-ce qu'une jante BEADLOCK ? A l'origine c'est une jante standard en acier ou en aluminium qui est décollée sur sa partie extérieure (simple beadlock) ou...

Informations Techniques :

Caractéristiques : - Entraxe : 6 x 139.7- Taille de la jante : 8.5 x 17"-
Modèle de boulon : 139.7 mm BCD- Alésage : 106.2 mm-
BACKSPACE : 114.3 mm- Charge : 1 200kg- Poids sans beadlock :
18.2 kg- Déport (ET) : -10 mm- Jante en alliage- Jante avec beadlock

Références :**Référence : WA-0567B**Prix : **1 800,00 € TTC/Pièce**



JANTE ALUMINIUM RENFORCE RAID EVO CORSE DAKAR ZERO 7x16" ET -10 NOIR MAT 6X139.7 POUR TOYOTA HDJ80 KZJ/KDJ90/95 ET HILUX

La jante Dakar Zéro, issue de la Dakar Corse, spécialement développée pour la compétition, est la version dédiée aux véhicules tout terrain. Les rayons internes du bord de la jante ont un profil qui rentre vers le centre, ce qui permet d'avoir un déport négatif protégeant les pièces mécaniques des gravillons et du sable et conçu pour laisser suffisamment d'espace pour les gros freins. Structure très résistante en alliage léger AS7, avec traitement thermique T6 conformément aux réglementations...

Informations Techniques :

Charge maximum : 1400kg Prévoir le kit de montage A3.000118.03 comprenant la visserie spécifique et cache moyeu (pour une jante)
Taille : 7x16" Déport : ET -10 Entraxe : 6X139.7 Alésage : 106.1 mm
Couleur : noir mat

Références :

Référence : **SE382004C041**
Prix : **352,00 € TTC/Pièce**



JANTE ALUMINIUM RENFORCE RAID EVO CORSE DAKAR ZERO 8x16" ET -20 NOIR MAT POUR TOYOTA HDJ80 KZJ/KDJ90/95 ET HILUX

La jante Dakar Zéro, issue de la Dakar Corse, spécialement développée pour la compétition, est la version dédiée aux véhicules tout terrain. Les rayons internes du bord de la jante ont un profil qui rentre vers le centre, ce qui permet d'avoir un déport négatif protégeant les pièces mécaniques des gravillons et du sable et conçu pour laisser suffisamment d'espace pour les gros freins. Structure très résistante en alliage léger AS7, avec traitement thermique T6 conformément aux réglementations...

Informations Techniques :

charge maximum : 1200kg prévoir le kit 3.000118.03 comprenant la visserie spécifique pour une jante Taille : 8X16" Déport : ET -20
Entraxe : 6x139.7 Alésage : 106.1mm Couleur : noir mat

Références :

Référence : **SE522006C041**
Prix : **385,00 € TTC/Pièce**



JANTE ALUMINIUM RENFORCE RAID EVO CORSE DAKAR ZERO 7x16" ET -10 OR 6X139.7 POUR TOYOTA HDJ80 KZJ/KDJ90/95 ET HILUX

La jante Dakar Zéro, issue de la Dakar Corse, spécialement développée pour la compétition, est la version dédiée aux véhicules tout terrain. Les rayons internes du bord de la jante ont un profil qui rentre vers le centre, ce qui permet d'avoir un déport négatif protégeant les pièces mécaniques des gravillons et du sable et conçu pour laisser suffisamment d'espace pour les gros freins. Structure très résistante en alliage léger AS7, avec traitement thermique T6 conformément aux réglementations...

Informations Techniques :

Charge maximum : 1400kg Prévoir le kit de montage A3.000118.00 comprenant la visserie spécifique et cache moyeu (pour une jante)
Taille : 7x16" Déport : ET -10 Entraxe : 6X139.7 Alésage : 106.1 mm
Couleur : OR

Références :

Référence : **SE382004C021**
Prix : **359,00 € TTC/Pièce**



JANTE ALUMINIUM RENFORCE RAID EVO CORSE DAKAR ZERO 8x16" ET -20 ANTHRACITE POUR TOYOTA HDJ80 KZJ/KDJ90/95 ET HILUX

La jante Dakar Zéro, issue de la Dakar Corse, spécialement développée pour la compétition, est la version dédiée aux véhicules tout terrain. Les rayons internes du bord de la jante ont un profil qui rentre vers le centre, ce qui permet d'avoir un déport négatif protégeant les pièces mécaniques des gravillons et du sable et conçu pour laisser suffisamment d'espace pour les gros freins. Structure très résistante en alliage léger AS7, avec traitement thermique T6 conformément aux réglementations...

Informations Techniques :

charge maximum : 1200kg prévoir le kit 3.000118.03 comprenant la visserie spécifique pour une jante Taille : 8X16" Déport : ET -20
Entraxe : 6x139.7 Alésage : 106.1mm Couleur : Anthracite

Références :

Référence : **SE522006C051**
Prix : **405,00 € TTC/Pièce**



IMAGE IS FOR COLOUR ILLUSTRATION PURPOSES ONLY
MODELLO IN FOTO SOLO PER RIFERIMENTO COLORE

JANTE ALUMINIUM RENFORCE RAID EVO CORSE DAKAR ZERO 7x16" ET -10 BRONZE MAT 6X139.7 POUR TOYOTA HDJ80 KZJ/KDJ90/95 ET HILUX

La jante Dakar Zéro, issue de la Dakar Corse, spécialement développée pour la compétition, est la version dédiée aux véhicules tout terrain. Les rayons internes du bord de la jante ont un profil qui rentre vers le centre, ce qui permet d'avoir un déport négatif protégeant les pièces mécaniques des gravillons et du sable et conçu pour laisser suffisamment d'espace pour les gros freins. Structure très résistante en alliage léger AS7, avec traitement thermique T6 conformément aux réglementations...

Informations Techniques :

Charge maximum : 1400kg Prévoir le kit de montage A3.000118.00 comprenant la visserie spécifique et cache moyeu (pour une jante)
Taille : 7x16" Déport : ET -10 Entraxe : 6X139.7 Alésage : 106.1 mm
Couleur : BRONZE MAT

Références :

Référence : **SE382004C111**
Prix : **359,00 € TTC/Pièce**



IMAGE IS FOR COLOUR ILLUSTRATION PURPOSES ONLY
MODELLO IN FOTO SOLO PER RIFERIMENTO COLORE

JANTE ALUMINIUM RENFORCE RAID EVO CORSE DAKAR ZERO 7x16" ET -10 BRONZE BRILLANT 6X139.7 POUR TOYOTA HDJ80 KZJ/KDJ90/95 ET HILUX

La jante Dakar Zéro, issue de la Dakar Corse, spécialement développée pour la compétition, est la version dédiée aux véhicules tout terrain. Les rayons internes du bord de la jante ont un profil qui rentre vers le centre, ce qui permet d'avoir un déport négatif protégeant les pièces mécaniques des gravillons et du sable et conçu pour laisser suffisamment d'espace pour les gros freins. Structure très résistante en alliage léger AS7, avec traitement thermique T6 conformément aux réglementations...

Informations Techniques :

Charge maximum : 1400kg Prévoir le kit de montage A3.000118.00 comprenant la visserie spécifique et cache moyeu (pour une jante)
Taille : 7x16" Déport : ET -10 Entraxe : 6X139.7 Alésage : 106.1 mm
Couleur : BRONZE BRILLANT

Références :

Référence : **SE382004C221**
Prix : **359,00 € TTC/Pièce**



IMAGE IS FOR COLOUR ILLUSTRATION PURPOSES ONLY
MODELLO IN FOTO SOLO PER RIFERIMENTO COLORE

JANTE ALUMINIUM RENFORCE RAID EVO CORSE DAKAR ZERO 8x16" ET -20 BRONZE MAT POUR TOYOTA HDJ80 KZJ/KDJ90/95 ET HILUX

La jante Dakar Zéro, issue de la Dakar Corse, spécialement développée pour la compétition, est la version dédiée aux véhicules tout terrain. Les rayons internes du bord de la jante ont un profil qui rentre vers le centre, ce qui permet d'avoir un déport négatif protégeant les pièces mécaniques des gravillons et du sable et conçu pour laisser suffisamment d'espace pour les gros freins. Structure très résistante en alliage léger AS7, avec traitement thermique T6 conformément aux réglementations...

Informations Techniques :

charge maximum : 1200kg prévoir le kita3.000118.03 comprenant la visserie spécifique pour une jante Taille : 8X16" Déport : ET -20 Entraxe : 6x139.7 Alésage : 106.1mm Couleur : bronze mat

Références :

Référence : **SE522006C111**

Prix : **405,00 € TTC/Pièce**



IMAGE IS FOR COLOUR ILLUSTRATION PURPOSES ONLY
MODELLO IN FOTO SOLO PER RIFERIMENTO COLORE

JANTE ALUMINIUM RENFORCE RAID EVO CORSE DAKAR ZERO 8x16" ET -20 BRONZE BRILLANT POUR TOYOTA HDJ80 KZJ/KDJ90/95 ET HILUX

La jante Dakar Zéro, issue de la Dakar Corse, spécialement développée pour la compétition, est la version dédiée aux véhicules tout terrain. Les rayons internes du bord de la jante ont un profil qui rentre vers le centre, ce qui permet d'avoir un déport négatif protégeant les pièces mécaniques des gravillons et du sable et conçu pour laisser suffisamment d'espace pour les gros freins. Structure très résistante en alliage léger AS7, avec traitement thermique T6 conformément aux réglementations...

Informations Techniques :

charge maximum : 1200kg prévoir le kita3.000118.03 comprenant la visserie spécifique pour une jante Taille : 8X16" Déport : ET -20 Entraxe : 6x139.7 Alésage : 106.1mm Couleur : bronze brillant

Références :

Référence : **SE522006C221**

Prix : **405,00 € TTC/Pièce**

JANTES TÔLES / ACIER

**JANTE ACIER GOSS TRIANGULAR WHITE 8 X 15
ENTRAXE 6 X 139.7 DEPORT -25**

Jante acier Triangular Finition white Structure renforcée pour une utilisation Off-Road livré sans visserie ni cache moyeu se monte sur le véhicule avec de possibles modifications de carrosserie (nous consulter pour confirmer la compatibilité de votre véhicule) modèle disponible en : Largeur Diamètre Nb de trous Entraxe Déport Center bore 8 15 6 139.7 -25 110

Références :**Référence : 308WH**Prix : **94,00 € TTC/Pièce****JANTE ACIER GOSS TRIANGULAR WHITE 10 X 15
ENTRAXE 6 X 139.7 DEPORT -44**

Jante acier Triangular Finition white Structure renforcée pour une utilisation Off-Road livré sans visserie ni cache moyeu se monte sur le véhicule avec de possibles modifications de carrosserie (nous consulter pour confirmer la compatibilité de votre véhicule) modèle disponible en : Largeur Diamètre Nb de trous Entraxe Déport Center bore 10 15 6 139.7 -44 110

Références :**Référence : 311WH**Prix : **110,00 € TTC/Pièce****JANTE ACIER GOSS TRIANGULAR WHITE 7 X 16
ENTRAXE 6 X 139.7 DEPORT -20**

Jante acier Triangular Finition white Structure renforcée pour une utilisation Off-Road livré sans visserie ni cache moyeu se monte sur le véhicule avec de possibles modifications de carrosserie (nous consulter pour confirmer la compatibilité de votre véhicule) modèle disponible en : Largeur Diamètre Nb de trous Entraxe Déport Center bore 7 16 6 139.7 -20 110

Références :**Référence : 331WH**Prix : **102,00 € TTC/Pièce**

EQUIPEMENTS POUR TOYOTA HZJ70 HZJ73 HZJ75



JANTE ACIER GOSS TRIANGULAR BLACK 7 X 15 ENTRAXE 6 X 139.7 DEPORT -6

Jante acier TriangularFinition BLACKStructure renforcée pour une utilisation Off-Road livré sans visserie ni cache moyeu se monte sur le véhicule avec de possibles modifications de carrosserie (nous consulter pour confirmer la compatibilité de votre véhicule) modèle disponible en : Largeur Diamètre Nb de trous Entraxe Déport Center bore 7 15 6 139.7 -6 110

Références :

Référence : 303BK

Prix : **92,00 € TTC/Pièce**



JANTE ACIER GOSS TRIANGULAR BLACK 7 X 15 ENTRAXE 6 X 139.7 DEPORT 12

Jante acier TriangularFinition BLACKStructure renforcée pour une utilisation Off-Road livré sans visserie ni cache moyeu se monte sur le véhicule avec de possibles modifications de carrosserie (nous consulter pour confirmer la compatibilité de votre véhicule) modèle disponible en : Largeur Diamètre Nb de trous Entraxe Déport Center bore 7 15 6 139.7 12 110

Références :

Référence : 304BK

Prix : **92,00 € TTC/Pièce**



JANTE ACIER GOSS TRIANGULAR BLACK 8 X 15 ENTRAXE 6 X 139.7 DEPORT -25

Jante acier TriangularFinition BLACKStructure renforcée pour une utilisation Off-Road livré sans visserie ni cache moyeu se monte sur le véhicule avec de possibles modifications de carrosserie (nous consulter pour confirmer la compatibilité de votre véhicule) modèle disponible en : Largeur Diamètre Nb de trous Entraxe Déport Center bore 8 15 6 139.7 -25 110

Références :

Référence : 308BK

Prix : **94,00 € TTC/Pièce**

EQUIPEMENTS POUR TOYOTA HZJ70 HZJ73 HZJ75



JANTE ACIER GOSS TRIANGULAR BLACK 10 X 15 ENTRAXE 6 X 139.7 DEPORT -44

Jante acier TriangularFinition BLACKStructure renforcée pour une utilisation Off-Road livré sans visserie ni cache moyeu se monte sur le véhicule avec de possibles modifications de carrosserie (nous consulter pour confirmer la compatibilité de votre véhicule) modèle disponible en : Largeur Diamètre Nb de trous Entraxe Déport Center bore 10 15 6 139.7 -44 110

Références :

Référence : 311BK
Prix : 110,00 € TTC/Pièce



JANTE ACIER GOSS TRIANGULAR BLACK 7 X 16 ENTRAXE 6 X 139.7 DEPORT 0

Jante acier TriangularFinition BLACKStructure renforcée pour une utilisation Off-Road livré sans visserie ni cache moyeu se monte sur le véhicule avec de possibles modifications de carrosserie (nous consulter pour confirmer la compatibilité de votre véhicule) modèle disponible en : Largeur Diamètre Nb de trous Entraxe Déport Center bore 7 16 6 139.7 0 110

Références :

Référence : 330BK
Prix : 102,00 € TTC/Pièce



JANTE ACIER GOSS TRIANGULAR BLACK 7 X 16 ENTRAXE 6 X 139.7 DEPORT -20

Jante acier TriangularFinition BLACKStructure renforcée pour une utilisation Off-Road livré sans visserie ni cache moyeu se monte sur le véhicule avec de possibles modifications de carrosserie (nous consulter pour confirmer la compatibilité de votre véhicule) modèle disponible en : Largeur Diamètre Nb de trous Entraxe Déport Center bore 7 16 6 139.7 -20 110

Informations Techniques :

TOYOTA J9 Montage à fleurs avec extension d'ailes

Références :

Référence : 331BK
Prix : 102,00 € TTC/Pièce

**JANTE ACIER GOSS TRIANGULAR SILVER 7 X 15
ENTRAXE 6 X 139.7 DEPORT -6**

Jante acier Triangular Finition SILVER / GUN METAL GRAY Structure renforcée pour une utilisation Off-Road livré sans visserie ni cache moyeu se monte sur le véhicule avec de possibles modifications de carrosserie (nous consulter pour confirmer la compatibilité de votre véhicule) modèle disponible en : Largeur Diamètre Nb de trous Entraxe Déport Center bore 7 15 6 139.7 -6 110

Références :**Référence : 303GM**Prix : **92,00 € TTC/Pièce****JANTE ACIER GOSS TRIANGULAR SILVER 7 X 16
ENTRAXE 6 X 139.7 DEPORT -20**

Jante acier Triangular Finition SILVER / GUN METAL GRAY Structure renforcée pour une utilisation Off-Road livré sans visserie ni cache moyeu se monte sur le véhicule avec de possibles modifications de carrosserie (nous consulter pour confirmer la compatibilité de votre véhicule) modèle disponible en : Largeur Diamètre Nb de trous Entraxe Déport Center bore 7 16 6 139.7 -20 110

Références :**Référence : 331GM**Prix : **102,00 € TTC/Pièce****JANTE ACIER GOSS SOFT8 BLACK MAT 8 X 17
ENTRAXE 6 X 139.7 DEPORT 10**

Jante acier Soft8 Finition black mat Structure renforcée pour une utilisation Off-Road livré sans visserie ni cache moyeu se monte sur le véhicule avec de possibles modifications de carrosserie (nous consulter pour confirmer la compatibilité de votre véhicule) modèle disponible en : Largeur Diamètre Nb de trous Entraxe Déport Center bore 8 17 6 139.7 10 106.1

Références :**Référence : 567BK**Prix : **147,00 € TTC/Pièce**

EQUIPEMENTS POUR TOYOTA HZJ70 HZJ73 HZJ75



JANTE ACIER GOSS MODULAR BLACK 7 X 15 ENTRAXE 6 X 139.7 DEPORT -6

Jante acier ModularFinition BLACKStructure renforcée pour une utilisation Off-Road livré sans visserie ni cache moyeu se monte sur le véhicule avec de possibles modifications de carrosserie (nous consulter pour confirmer la compatibilité de votre véhicule) modèle disponible en : Largeur Diamètre Nb de trous Entraxe Déport Center bore 7 15 6 139.7 -6 110

Références :

Référence : 403BK

Prix : 94,00 € TTC/Pièce



JANTE ACIER GOSS TRIANGULAR BLACK 8 X 17 ENTRAXE 6 X 139.7 DEPORT -10

Jante acier TriangularFinition BLACKStructure renforcée pour une utilisation Off-Road livré sans visserie ni cache moyeu se monte sur le véhicule avec de possibles modifications de carrosserie (nous consulter pour confirmer la compatibilité de votre véhicule) modèle disponible en : Largeur Diamètre Nb de trous Entraxe Déport Center bore 8 17 6 139.7 -10 110

Références :

Référence : 368BK

Prix : 136,00 € TTC/Pièce



JANTE ACIER GOSS TRIANGULAR SILVER 7 X 16 ENTRAXE 6 X 139.7 DEPORT 0

Jante acier TriangularFinition SILVER / GUN METAL GRAYStructure renforcée pour une utilisation Off-Road livré sans visserie ni cache moyeu se monte sur le véhicule avec de possibles modifications de carrosserie (nous consulter pour confirmer la compatibilité de votre véhicule) modèle disponible en : Largeur Diamètre Nb de trous Entraxe Déport Center bore 7 16 6 139.7 0 110

Références :

Référence : 330GM

Prix : 102,00 € TTC/Pièce

EQUIPEMENTS POUR TOYOTA HZJ70 HZJ73 HZJ75**JANTE ACIER GOSS MODULAR BLACK 7 X 16
ENTRAXE 6 X 139.7 DEPORT 0**

Jante acier ModularFinition BLACKStructure renforcée pour une utilisation Off-Road livré sans visserie ni cache moyeu se monte sur le véhicule avec de possibles modifications de carrosserie (nous consulter pour confirmer la compatibilité de votre véhicule) modèle disponible en : Largeur Diamètre Nb de trous Entraxe Déport Center bore 7 16 6 139.7 0 110

Références :

Référence : 430BK

Prix : 104,00 € TTC/Pièce

**JANTE ACIER GOSS MODULAR CHROME 7 X 15
ENTRAXE 6 X 139.7 DEPORT -6**

Jante acier ModularFinition BLACKStructure renforcée pour une utilisation Off-Road livré sans visserie ni cache moyeu se monte sur le véhicule avec de possibles modifications de carrosserie (nous consulter pour confirmer la compatibilité de votre véhicule) modèle disponible en : Largeur Diamètre Nb de trous Entraxe Déport Center bore 7 15 6 139.7 -6 110

Références :

Référence : 403CH

Prix : 158,00 € TTC/Pièce

**JANTE ACIER GOSS MODULAR CHROME 7 X 16
ENTRAXE 6 X 139.7 DEPORT 0**

Jante acier ModularFinition BLACKStructure renforcée pour une utilisation Off-Road livré sans visserie ni cache moyeu se monte sur le véhicule avec de possibles modifications de carrosserie (nous consulter pour confirmer la compatibilité de votre véhicule) modèle disponible en : Largeur Diamètre Nb de trous Entraxe Déport Center bore 7 16 6 139.7 0 110

Références :

Référence : 430CH

Prix : 163,00 € TTC/Pièce

**JANTE ACIER GOSS TRIANGULAR WHITE 7 X 15
ENTRAXE 6 X 139.7 DEPORT -6**

Jante acier Triangular Finition WHITE Structure renforcée pour une utilisation Off-Road livré sans visserie ni cache moyeu se monte sur le véhicule avec de possibles modifications de carrosserie (nous consulter pour confirmer la compatibilité de votre véhicule) modèle disponible en : Largeur Diamètre Nb de trous Entraxe Déport Center bore 7 15 6 139.7 -6 110

Références :**Référence : 303WH**Prix : **92,00 € TTC/Pièce****JANTE ACIER GOSS TRIANGULAR WHITE 7 X 16
ENTRAXE 6 X 139.7 DEPORT 0**

Jante acier Triangular Finition WHITE Structure renforcée pour une utilisation Off-Road livré sans visserie ni cache moyeu se monte sur le véhicule avec de possibles modifications de carrosserie (nous consulter pour confirmer la compatibilité de votre véhicule) modèle disponible en : Largeur Diamètre Nb de trous Entraxe Déport Center bore 7 16 6 139.7 0 110

Références :**Référence : 330WH**Prix : **102,00 € TTC/Pièce****JANTE ACIER GOSS TRIANGULAR WHITE 6 X 16
ENTRAXE 6 X 139.7 DEPORT 0**

Jante acier Triangular Finition WHITE Structure renforcée pour une utilisation Off-Road livré sans visserie ni cache moyeu se monte sur le véhicule avec de possibles modifications de carrosserie (nous consulter pour confirmer la compatibilité de votre véhicule) modèle disponible en : Largeur Diamètre Nb de trous Entraxe Déport Center bore 6 16 6 139.7 0 110

Références :**Référence : 317WH**Prix : **98,00 € TTC/Pièce****JANTES BEADLOCK**

**JANTE ALUMINIUM DOUBLE BEADLOCK
HUTCHINSON 8.5 x 17 6X139.7 TOYOTA GRIS
ANTRACITE BRILLANT**

Ayant fait leurs preuves durant de nombreuses années dans le domaine militaire, les amateurs d'off road peuvent désormais profiter de la technologie Beadlock offerte par les jantes HUTCHINSON ! Vous en avez rêvé, HUTCHINSON l'a fait. Une jante robuste qui vous permet de dégonfler à souhait sans risque de déjancer, c'est possible ! Qu'est-ce qu'une jante BEADLOCK ? A L'origine c'est une jante standard en acier ou en aluminium qui est décollée sur sa partie extérieure (simple beadlock) ou...

Informations Techniques :

Caractéristiques : - Entraxe : 6 x 139.7- Taille de la jante : 8.5 x 17"-
Modèle de boulon : 139.7 mm BCD- Alésage : 106.2 mm-
BACKSPACE : 114.3 mm- Charge : 1 200kg- Poids sans beadlock :
18.2 kg- Déport (ET) : -10 mm- Jante en alliage- Jante avec beadlock

Références :

Référence : **WA-0567B**
Prix : **1 800,00 € TTC/Pièce**

ELARGISSEURS DE VOIES**KIT DE 4 ELARGISSEURS DE VOIE ALUMINIUM
HOFMANN POUR TOYOTA J6 / J7 / J8 / 4-RUNNER /
HILUX**

Caractéristiques : Fabrication allemande Alliage spécifique
Homologation TÜV Stabilité directionnelle accrue Axe de centrage
Largeur 30 mm Caractéristiques techniques : LARGEUR (mm): 30
Marque: TOYOTA Modele: J6 / J7 / J8 / 4-RUNNER / HILUX PCD: 6 x
139.7 vendu en kit de 4

Références :

Référence : **HSPVA060/T**
Prix : **314,00 € TTC/Kit**

SUSPENSION & REHAUSSE**KIT COMPLET SUSPENSION**

EQUIPEMENTS POUR TOYOTA HZJ70 HZJ73 HZJ75



KIT DE SUSPENSION OME NITROCHARGER PLUS REHAUSSE +40/50MM TARAGE MEDIUM POUR TOYOTA LANDCRUISER 75

kit comprenant : Lames+Amortisseurs Nitro++Brides+Silent-blocs
AV/AR - Tarage AV 50 kg / AR MEDIUM REHAUSSE +4/5CM

Références :

Référence : **KITOME176**
Prix : **2 188,80 € TTC/Kit**



KIT DE SUSPENSION OME SPORT REHAUSSE +50MM TARAGE +400KG POUR TOYOTA LANDCRUISER 75

kit comprenant : Lames et Amortisseurs OME SPORT avec Brides et
Silent-blocs avant et arrière - Tarage AV 0-50 kg / AR 400KG
REHAUSSE + 5CM

Références :

Référence : **KITOME177**
Prix : **2 357,90 € TTC/Kit**



KIT DE SUSPENSION OME NITROCHARGER PLUS REHAUSSE +40/50MM TARAGE +600KG POUR TOYOTA LANDCRUISER 75

kit comprenant : Lames+Amortisseurs+Brides+Silent-blocs AV/AR -
Tarage AV 50 kg / AR 600 KG REHAUSSE +4/5CM

Références :

Référence : **KITOME178**
Prix : **2 455,20 € TTC/Kit**

EQUIPEMENTS POUR TOYOTA HZJ70 HZJ73 HZJ75

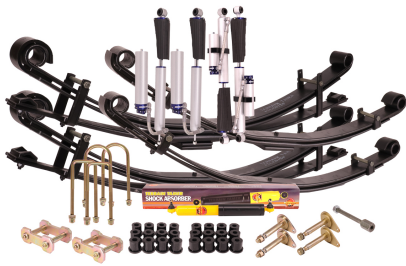

KIT DE SUSPENSION TERRAIN TAMER AVEC AMORTISSEUR PRO SHOCK REHAUSSE +40/50MM POUR TOYOTA LANDCRUISER 75

Depuis 1969 TERRAIN TAMER développe et fabrique des pièces avec une seule idée en tête : celle de vous garantir la plus extrême fiabilité. Pendant plus de 50 ans, nous avons conçu, fabriqué, et testé des pièces qui permettent aux conducteurs de circuler dans des environnements extrêmement difficiles en toute sérénité. Qu'il s'agisse d'une utilisation: Loisirs : Chasse, Pêche, charges lourdes, tractions de remorques... Professionnels : Artisans, Agriculteurs, Apiculteurs, Dépanneuses,...

Références :

Référence : SK009P

Prix : **5 110,02 € TTC/Kit**



KIT DE SUSPENSION TERRAIN TAMER REHAUSSE +40/50MM POUR TOYOTA LANDCRUISER 75

Depuis 1969 TERRAIN TAMER développe et fabrique des pièces avec une seule idée en tête : celle de vous garantir la plus extrême fiabilité. Pendant plus de 50 ans, nous avons conçu, fabriqué, et testé des pièces qui permettent aux conducteurs de circuler dans des environnements extrêmement difficiles en toute sérénité. Qu'il s'agisse d'une utilisation : Loisirs : Chasse, Pêche, charges lourdes, tractions de remorques... Professionnels : Artisans, Agriculteurs, Apiculteurs, Dépanneuses,...

Références :

Référence : SK009

Prix : **2 760,00 € TTC/Kit**



KIT DE SUSPENSION PEDDERS REHAUSSE +40MM TARAGE CONFORT POUR TOYOTA LANDCRUISER HZJ75

Kit suspensions Pedders TOYOTA LANDCRUISER HZJ75 1984-2001 Le leader australien de la suspension 4x4 arrive en France. Pedders créée en 1950 conçoit et fabrique une gamme très complète de suspensions renforcées pour une grande majorité de véhicules 4x4 baptisée TrakRyder. Performance et robustesse sont les mots d'ordres de ce géant Australien afin de proposer LES meilleurs produits du marché. 60 ans de recherche et développement ont été nécessaires, une écoute particulière des demandes faites par...

Références :

Référence : KITPED51

Prix : **1 821,00 € TTC/Kit**

EQUIPEMENTS POUR TOYOTA HZJ70 HZJ73 HZJ75



KIT DE SUSPENSION PEDDERS REHAUSSE +40MM TARAGE EXTRA HEAVY DUTY POUR TOYOTA LANDCRUISER HZJ75

Kit suspensions Pedders TOYOTA LANDCRUISER HZJ75 1984-2001
Le leader australien de la suspension 4x4 arrive en France. Pedders créée en 1950 conçoit et fabrique une gamme très complète de suspensions renforcées pour une grande majorité de véhicules 4x4 baptisée TrakRyder. Performance et robustesse sont les mots d'ordres de ce géant Australien afin de proposer LES meilleurs produits du marché. 60 ans de recherche et développement ont été nécessaires, une écoute particulière des demandes faites par...

Références :

Référence : **KITPED52**

Prix : **2 157,00 € TTC/Kit**



KIT DE SUSPENSION TERRAIN TAMER REHAUSSE +40/50MM POUR TOYOTA LANDCRUISER J7 DE 1984 A 1999

Depuis 1969 TERRAIN TAMER développe et fabrique des pièces avec une seule idée en tête : celle de vous garantir la plus extrême fiabilité. Pendant plus de 50 ans, nous avons conçu, fabriqué, et testé des pièces qui permettent aux conducteurs de circuler dans des environnements extrêmement difficiles en toute sérénité. Qu'il s'agisse d'une utilisation : Loisirs : Chasse, Pêche, charges lourdes, tractions de remorques... Professionnels : Artisans, Agriculteurs, Apiculteurs, Dépanneuses,...

Références :

Référence : **SK008**

Prix : **2 496,00 € TTC/Kit**



KIT DE SUSPENSION AVEC LAMES PARABOLIQUES TERRAIN TAMER REHAUSSE +40/50MM POUR TOYOTA LANDCRUISER 75

Depuis 1969 TERRAIN TAMER développe et fabrique des pièces avec une seule idée en tête : celle de vous garantir la plus extrême fiabilité. Pendant plus de 50 ans, nous avons conçu, fabriqué, et testé des pièces qui permettent aux conducteurs de circuler dans des environnements extrêmement difficiles en toute sérénité. Qu'il s'agisse d'une utilisation : Loisirs : Chasse, Pêche, charges lourdes, tractions de remorques... Professionnels : Artisans, Agriculteurs, Apiculteurs, Dépanneuses,...

Références :

Référence : **SK009-P500**

Prix : **3 360,00 € TTC/Kit**

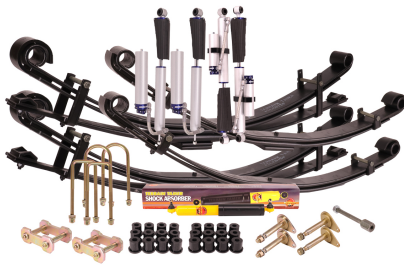

KIT DE SUSPENSION TERRAIN TAMER AVEC AMORTISSEUR PRO SHOCK ET LAMES PARABOLIQUES REHAUSSE +40/50MM POUR TOYOTA LANDCRUISER 75

Depuis 1969 TERRAIN TAMER développe et fabrique des pièces avec une seule idée en tête : celle de vous garantir la plus extrême fiabilité. Pendant plus de 50 ans, nous avons conçu, fabriqué, et testés des pièces qui permettent aux conducteurs de circuler dans des environnements extrêmement difficiles en toute sérénité. Qu'il s'agisse d'une utilisation: Loisirs : Chasse, Pêche, charges lourdes, tractions de remorques... Professionnels : Artisans, Agriculteurs, Apiculteurs, Dépanneuses,...

Références :

Référence : **SK009-P800**

Prix : **3 720,00 € TTC/Kit**



KIT DE SUSPENSION TERRAIN TAMER AVEC LAMES PARABOLIQUES REHAUSSE +40/50MM POUR TOYOTA LANDCRUISER J7 DE 1984 A 1999

Depuis 1969 TERRAIN TAMER développe et fabrique des pièces avec une seule idée en tête : celle de vous garantir la plus extrême fiabilité. Pendant plus de 50 ans, nous avons conçu, fabriqué, et testé des pièces qui permettent aux conducteurs de circuler dans des environnements extrêmement difficiles en toute sérénité. Qu'il s'agisse d'une utilisation : Loisirs : Chasse, Pêche, charges lourdes, tractions de remorques... Professionnels : Artisans, Agriculteurs, Apiculteurs, Dépanneuses,...

Références :

Référence : **SK008-PARA**

Prix : **3 096,00 € TTC/Kit**

AMORTISSEURS

EQUIPEMENTS POUR TOYOTA HZJ70 HZJ73 HZJ75



AMORTISSEUR DE DIRECTION OME SD24 POUR TOYOTA HZJ70/71/73/74/75/78/79/80/105, HJ60/61 AVANT 2007

AMORTISSEUR DE DIRECTION OLD MAN EMU Mis au point pour réduire l'effet de vibration des roues, améliorer la maniabilité et le contrôle du véhicule, l'amortisseur de direction OME empêche les mouvements violents et parasites du volant, sur des routes défoncées sans affecter l'assistance de direction. Caractéristiques : Valve à neufs étages pour des performances optimales Tige de 15 mm plus solide que l'amortisseur de direction d'origine. Pare pierre en acier pour protéger la...

Références :

Référence : **OMESD24**
Prix : **172,00 € TTC/Pièce**



AMORTISSEURS TERRAIN TAMER A BONBONNE PRO SHOCK AVANT POUR TOYOTA LANDCRUISER HZJ75 / 60 SERIES (LA PAIRE)

Le fabricant australien d'amortisseurs spéciaux Terrain Tamer lance une nouvelle gamme d'amortisseurs pour un usage tout-terrain sous la dénomination "Pro". Ceux-ci s'adaptent en lieu et place des amortisseurs d'origine en apportant des performances supérieures, notamment sur la capacité de réglage manuel. Comme les autres amortisseurs de la marque, la tige est renforcée, l'alésage est majoré et la contenance d'huile accrue. Un réservoir extérieur permet le réglage de fermeté sur 8 positions...

Informations Techniques :

caractéristiques : 8 positions de réglage en compression Bonbonne séparée d'azote Piston en téflon de 46mm Tige de 20mm Corps et bonbonne de 53 mm Système mono-tubulaire Volume d'huile maximale Joint SPI haute résistance fabriqué en Allemagne Compatibles pour les surélévations de +30 à +70mm (selon modèle) Garantie 3 ans / 100 000 km Adapté à tous types d'utilisation Reconditionnables pour les véhicules suivants : TOYOTA HJ60 81-86 (Avant -...)

Références :

Référence : **TPS007**
Prix : **1 562,00 € TTC/Paire**



AMORTISSEURS TERRAIN TAMER A BONBONNE PRO SHOCK ARRIERE POUR TOYOTA HZJ75 / 60 SERIES ET NISSAN PATROL Y60/Y61 (LA PAIRE)

Le fabricant australien d'amortisseurs spéciaux Terrain Tamer lance une nouvelle gamme d'amortisseurs pour un usage tout-terrain sous la dénomination "Pro". Ceux-ci s'adaptent en lieu et place des amortisseurs d'origine en apportant des performances supérieures, notamment sur la capacité de réglage manuel. Comme les autres amortisseurs de la marque, la tige est renforcée, l'alésage est majoré et la contenance d'huile accrue. Un réservoir extérieur permet le réglage de fermeté sur 8 positions...

Informations Techniques :

caractéristiques : 8 positions de réglage en compression Bonbonne séparée d'azote Piston en téflon de 46mm Tige de 20mm Corps et bonbonne de 53 mm Système mono-tubulaire Volume d'huile maximale Joint SPI haute résistance fabriqué en Allemagne Compatibles pour les surélévations de +30 à +70mm (selon modèle) Garantie 3 ans / 100 000 km Adapté à tous types d'utilisation Reconditionnables pour les véhicules suivants : 4x4 NISSAN Patrol GR...

Références :

Référence : TPS008

Prix : **1 562,00 € TTC/Paire**



AMORTISSEUR AVANT BYPASS A BONBONNE SEPARÉE OME BP51 POUR TOYOTA LAND CRUISER J70/76/78/79

OME Bp 51 amortisseur bypass bonbonne séparée Fruit de 4 années de développement intensif et brevetée, BP-51 amène la technologie course pour une utilisation de tous les jours apportant une performance sans précédent en off road et sur la route. C'est l'union du confort et du contrôle. Ces suspension Nouvelle suspension OME BP-51 (Bypass 51 mm Diamètre interne) Cette nouvelle suspension révolutionnaire est le fruit de 4 années de développement intensif des ingénieurs Old Man Emu. Brevetée,...

Informations Techniques :

Amortisseur à bonbonne séparée - Montage côté gauche ou droit Amortisseur avant OME BP-51 – Réf. BP5160042 Pour Toyota Land Cruiser 76 / 78 / 79 – à partir de 1999 Position avant gauche ou droit – Amortisseur monotube à bypass interne – Réglable L'amortisseur OME BP-51 réf. BP5160042 est conçu pour être installé à l'avant (gauche ou droit) des Toyota Land Cruiser série 70 versions 76, 78 et 79 produits à partir de 1999. Il s'inscrit dans la gamme haut de performance BP-51 développée par Old...

Références :

Référence : BP5160042

Prix : **829,00 € TTC/Pièce**



AMORTISSEUR ARRIERE OME NITRO+ POUR TOYOTA LAND CRUISER SERIE 7

Amortisseur OME Nitrocharger Plus est un amortisseur avant spécialement conçu pour les véhicules qui affrontent les terrains les plus escarpés. Il offre une amélioration significative par rapport aux amortisseurs d'origine, tant en termes de confort que de tenue de route, même dans les conditions les plus sévères. Destiné aux professionnels travaillant sur terrains accidentés comme aux passionnés de raid, il garantit robustesse, stabilité et longévité. Son design innovant permet une conduite...

Informations Techniques :

Caractéristiques: Type : Amortisseur arrière Compatibilité : Adapté aux ressorts OME et à différentes configurations de suspension (barres de torsion, ressorts hélicoïdaux, lames de ressort) Application : Toyota Land Cruiser HZJ70/75/76/78/79 Type de construction : Bitube en acier Diamètre du corps : 58 mm (2,28 pouces) Diamètre de la tige de piston : 18 mm (0,79 pouce) Valve : Sensibilité à la vitesse, spécifique au véhicule Pressurisation : Gaz...

Références :

Référence : **63010**

Prix : **160,00 € TTC/Pièce**



AMORTISSEUR AVANT OME NITRO+ POUR TOYOTA HJ60/61, HZJ75 ET ISUZU TROOPER

Amortisseur OME Nitrocharger Plus est un amortisseur avant spécialement conçu pour les véhicules qui affrontent les terrains les plus escarpés. Il offre une amélioration significative par rapport aux amortisseurs d'origine, tant en termes de confort que de tenue de route, même dans les conditions les plus sévères. Destiné aux...

Informations Techniques :

Fiche technique Corps amortisseur bitube en acier diamètre 58 mm Tige de piston diamètre 18 mm Piston interne diamètre 36 mm Valve sensible à la vitesse adaptée au véhicule Remplissage gaz azote haute pression Peinture jaune spécifique Old Man Emu POUR TOYOTA HJ60/61, HZJ75 ET ISUZU TROOPER

Références :

Référence : **63063**

Prix : **160,00 € TTC/Pièce**

EQUIPEMENTS POUR TOYOTA HZJ70 HZJ73 HZJ75



AMORTISSEUR ARRIERE OME NITRO+ POUR TOYOTA HZJ70, 78 ET 79

Amortisseur OME Nitrocharger Plus est un amortisseur avant spécialement conçu pour les véhicules qui affrontent les terrains les plus escarpés. Il offre une amélioration significative par rapport aux amortisseurs ...

Informations Techniques :

*Fiche technique Corps amortisseur bitube en acier diamètre 58 mm
Tige de piston diamètre 18 mm Piston interne diamètre 36 mm Valve sensible à la vitesse adaptée au véhicule Remplissage gaz azote haute pression Peinture jaune spécifique Old Man Emu POUR TOYOTA HZJ70, 78 ET 79*

Références :

Référence : 63109
Prix : **160,00 € TTC/Pièce**



AMORTISSEUR GAZ RENFORCE GRANDE CAPACITE TERRAIN TAMER ARRIERE POUR NISSAN PATROL Y60 & 61 / TOYOTA LANDCRUISER BJ75 / HZJ 7879 / HZJ75 / PZJ75

Amortisseur Terrain Tamer série TGS à gaz renforcé grande capacité
Caractéristiques : Piston de 40 mm Tige de 20mm Corps de 60 mm
Système bi-tube Double Soudure ultra résistante Système de clapet multi-niveaux Joint SPI haute résistance fabriqué en Allemagne
Compatibles pour les surélévations de +30 à +70mm (selon modèle)
Garantie 3 ans / 100 000 km (usage privé) Adapté à un usage intensif

Références :

Référence : TGS12492
Prix : **208,00 € TTC/Pièce**



AMORTISSEUR GAZ RENFORCE GRANDE CAPACITE TERRAIN TAMER ARRIERE POUR TOYOTA HILUX KDN165 / TOYOTA HILUX LN65 / TOYOTA LANDCRUISER BJ 70 73 74 75 / HJ60/HZJ70 71 74 / LJ70 PHASE I (DROITE)

Amortisseur Terrain Tamer série TGS à gaz renforcé grande capacité
Caractéristiques : Piston de 40 mm Tige de 20mm Corps de 60 mm
Système bi-tube Double Soudure ultra résistante Système de clapet multi-niveaux Joint SPI haute résistance fabriqué en Allemagne
Compatibles pour les surélévations de +30 à +70mm (selon modèle)
Garantie 3 ans / 100 000 km (usage privé) Adapté à un usage intensif

Références :

Référence : TGS12525
Prix : **208,00 € TTC/Pièce**



AMORTISSEUR GAZ RENFORCE GRANDE CAPACITE TERRAIN TAMER AVANT POUR TOYOTA LANDCRUISER BJ70 73 74 / HJ60 HJ61 / HZJ70 73 / PZJ707375

Amortisseur Terrain Tamer série TGS à gaz renforcé grande capacité
Caractéristiques : Piston de 40 mm Tige de 20mm Corps de 60 mm
Système bi-tube Double Soudure ultra résistante Système de clapet multi-niveaux Joint SPI haute résistance fabriqué en Allemagne
Compatibles pour les surélévations de +30 à +70mm (selon modèle)
Garantie 3 ans / 100 000 km (usage privé) Adapté à un usage intensif

Références :

Référence : TGS12572/AV
Prix : 197,00 € TTC/Pièce



AMORTISSEUR DE DIRECTION RENFORCE TERRAIN TAMER

Amortisseur de direction renforcé Terrain Tamer conçu pour améliorer la stabilité et le contrôle du véhicule en conditions tout-terrain. Réduit les vibrations et secousses causées par les irrégularités du terrain pour une conduite plus fluide et sécurisée. Construction robuste pour résister aux conditions extrêmes. Monté avec des rotules graissables pour un entretien facile et une durée de vie prolongée. Réduction des chocs et des retours brusques dans le volant, améliorant le confort de...

Informations Techniques :

Concernat les toyota J78-79-76 uniquement modèles avant 2007

Références :

Référence : T14024
Prix : 180,00 € TTC/Pièce

EQUIPEMENTS POUR TOYOTA HZJ70 HZJ73 HZJ75



AMORTISSEUR ARRIÈRE OME NITRO+ POUR TOYOTA LAND CRUISER SERIE 7

Amortisseur OME Nitrocharger Plus est un amortisseur avant spécialement conçu pour les véhicules qui affrontent les terrains les plus escarpés. Il offre une amélioration significative par rapport aux amortisseurs d'origine, tant en termes de confort que de tenue de route, même dans les conditions les plus sévères. Destiné aux professionnels travaillant sur terrains accidentés comme aux passionnés de raid, il garantit robustesse, stabilité et longévité. Son design innovant permet une conduite...

Informations Techniques :

Type : Amortisseur arrière Application : Toyota Land Cruiser HZJ/GRJ/VDJ 79 Type de construction : Bi-tube en acier Diamètre du corps : 58 mm (2,28 pouces) Diamètre de la tige de piston : 18 mm (0,79 pouce) Valve : Sensibilité à la vitesse, spécifique au véhicule Pressurisation : Gaz nitrogène Couleur / Finition : Peinture jaune OME Fixations : Supérieure et inférieure spécifiques au véhicule Longueur en extension : 24,2 pouces (614 mm) Longueur en compression : 14,6 pouces (370...)

Références :

Référence : 63011

Prix : 166,00 € TTC/Pièce

RESSORTS LAMES



LAMES AVANT OME RENFORCEE

VEHICULES REHAUSSE TARAGE TOYOTA LANDCRUISER 75 DIESEL +50 mm +50kg TOYOTA LANDCRUISER 75 ESSENCE +50 mm +50 kg/+51 à 110kg TOYOTA LANDCRUISER 70/73 +50 mm +50 kg/+51 à 110kg

Références :

Référence : CS006F

Prix : 292,00 € TTC/Pièce



LAMES AVANT OME RENFORCEE

LAMES AVANT OME RENFORCEE POUR : VEHICULES REHAUSSE TARAGE TOYOTA LANDCRUISER HZJ75 DIESEL +50 mm +51kg à 110kg

Références :

Référence : CS007F

Prix : 348,00 € TTC/Pièce

EQUIPEMENTS POUR TOYOTA HZJ70 HZJ73 HZJ75



LAMES ARRIERE OME RENFORCEE (COTE CONDUCTEUR)

LAMES ARRIERE OME RENFORCEE (COTE CONDUCTEUR)
POUR : VEHICULES REHAUSSE TARAGE TOYOTA
LANDCRUISER 60/61 +50 mm MEDIUM TOYOTA LANDCRUISER
70/73/74 +50 mm +200 kg

Références :

Référence : **CS004RA**
Prix : **379,00 € TTC/Pièce**



LAMES ARRIERE OME RENFORCEE

LAMES ARRIERE OME RENFORCEE POUR : VEHICULES
REHAUSSE TARAGE TOYOTA LANDCRUISER HZJ75 +50 mm
MEDIUM

Références :

Référence : **CS006R**
Prix : **558,00 € TTC/Pièce**



LAMES ARRIERE OME RENFORCEE

LAMES ARRIERE OME RENFORCEE POUR : VEHICULES
REHAUSSE TARAGE TOYOTA LANDCRUISER HZJ75 +50 mm
+400kg

Références :

Référence : **CS007R**
Prix : **617,00 € TTC/Pièce**



LAMES ARRIERE OME RENFORCEE

LAMES ARRIERE OME RENFORCEE POUR : VEHICULES
REHAUSSE TARAGE TOYOTA LANDCRUISER HZJ75 +50 mm
+600kg

Références :

Référence : **CS008R**
Prix : **681,00 € TTC/Pièce**

EQUIPEMENTS POUR TOYOTA HZJ70 HZJ73 HZJ75



LAMES ARRIERE OME RENFORCEE (COTE CONDUCTEUR)

LAMES ARRIERE OME RENFORCEE (coté conducteur):
VEHICULES REHAUSSE TARAGE TOYOTA LANDCRUISER
70/73/74 +50 mm MEDIUM TOYOTA LANDCRUISER 60/61 +50 mm
+00 kg

Références :

Référence : **CS017RA**
Prix : **351,00 € TTC/Pièce**



LAMES ARRIERE OME RENFORCEE (COTE PASSAGER)

LAMES ARRIERE (COTE PASSAGER) OME RENFORCEE POUR :
VEHICULES REHAUSSE TARAGE TOYOTA LANDCRUISER HZJ71
/ HZJ74 +60 mm MEDIUM TOYOTA LANDCRUISER 60/61/62 +50
mm LEGER TOYOTA LANDCRUISER 70/73/74 +50 mm MEDIUM

Références :

Référence : **CS017RB**
Prix : **351,00 € TTC/Pièce**



LAME ADDITIONNELLE OME CS006F

Références :

Référence : **D16XL**
Prix : **60,00 € TTC/Pièce**



KIT LAMES (AVEC SILENT BLOCS ET BRIDES) AVANT TERRAIN TAMER - REHAUSSE +50MM TARAGE 0KG/+100KG - POUR TOYOTA LANDCRUISER SERIES 7

KIT LAMES (AVEC SILENT BLOCS ET BRIDES) AVANT TERRAIN
TAMER - REHAUSSE +50MM TARAGE +100KG - POUR TOYOTA
LANDCRUISER SERIES 7

Références :

Référence : **TLC013HDK**
Prix : **809,00 € TTC/Kit**

EQUIPEMENTS POUR TOYOTA HZJ70 HZJ73 HZJ75



KIT LAMES (AVEC SILENT BLOCS ET BRIDES) AVANT TERRAIN TAMER - REHAUSSE +50MM TARAGE +100KG/+150KG - POUR TOYOTA LANDCRUISER SERIES 7

KIT LAMES (AVEC SILENT BLOCS ET BRIDES) AVANT TERRAIN TAMER - REHAUSSE +50MM TARAGE +150KG - POUR TOYOTA LANDCRUISER SERIES 7

Références :

Référence : **TLC013MK**

Prix : **883,00 € TTC/Kit**



KIT LAMES (AVEC SILENT BLOCS ET BRIDES) PARABOLIQUE AVANT TERRAIN TAMER - REHAUSSE +50MM TARAGE JUSQU'A + 0-100KG - POUR TOYOTA LANDCRUISER SERIES 7

KIT LAMES (AVEC SILENT BLOCS ET BRIDES) PARABOLIQUE AVANT TERRAIN TAMER - REHAUSSE +50MM TARAGE JUSQU'A +100KG - POUR TOYOTA LANDCRUISER SERIES 7

Références :

Référence : **TLC013PK**

Prix : **1 137,00 € TTC/Kit**



KIT LAMES (AVEC SILENT BLOCS ET BRIDES) ARRIERE GAUCHE & DROITE TERRAIN TAMER - REHAUSSE +50MM TARAGE 0KG/+200KG - POUR TOYOTA LANDCRUISER 75

KIT LAMES (AVEC SILENT BLOCS ET BRIDES) ARRIERE GAUCHE & DROITE TERRAIN TAMER - REHAUSSE +50MM TARAGE +200KG - POUR TOYOTA LANDCRUISER 75

Références :

Référence : **TLC015CDS/CPSK**

Prix : **1 169,00 € TTC/Kit**



KIT LAMES (AVEC SILENT BLOCS ET BRIDES) ARRIERE TERRAIN TAMER - REHAUSSE +50MM TARAGE +300KG/+400KG - POUR TOYOTA LANDCRUISER 75

KIT LAMES (AVEC SILENT BLOCS ET BRIDES) ARRIERE TERRAIN TAMER - REHAUSSE +50MM TARAGE +300KG/+400KG - POUR TOYOTA LANDCRUISER 75

Références :

Référence : **TLC015EHDK**

EQUIPEMENTS POUR TOYOTA HZJ70 HZJ73 HZJ75

Prix : 1 443,00 € TTC/Kit

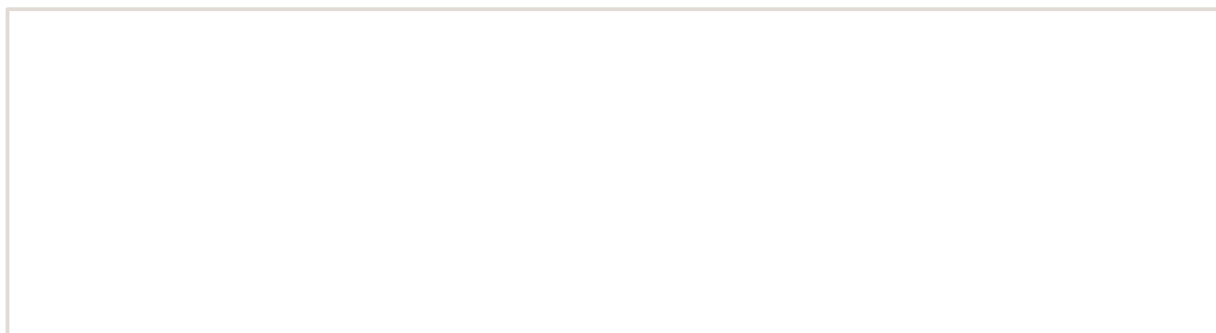

EQUIPEMENTS POUR TOYOTA HZJ70 HZJ73 HZJ75**KIT LAMES (AVEC SILENT BLOCS ET BRIDES)
ARRIERE TERRAIN TAMER - REHAUSSE +50MM
TARAGE +100KG/+300KG - POUR TOYOTA
LANDCRUISER 75**

KIT LAMES (AVEC SILENT BLOCS ET BRIDES) ARRIERE
TERRAIN TAMER - REHAUSSE +50MM TARAGE +100KG/+300KG -
POUR TOYOTA LANDCRUISER 75

Références :

Référence : **TLC015HDK**

Prix : **1 287,00 € TTC/Kit**

**KIT LAMES (AVEC SILENT BLOCS ET BRIDES)
ARRIERE TERRAIN TAMER - REHAUSSE +50MM
TARAGE +300KG/+500KG - POUR TOYOTA
LANDCRUISER 75**

KIT LAMES (AVEC SILENT BLOCS ET BRIDES) ARRIERE
TERRAIN TAMER - REHAUSSE +50MM TARAGE +300KG/+500KG -
POUR TOYOTA LANDCRUISER 75

Références :

Référence : **TLC015MK**

Prix : **1 600,00 € TTC/Kit**

**KIT LAMES (AVEC SILENT BLOCS ET BRIDES)
ARRIERE TERRAIN TAMER - REHAUSSE +50MM
TARAGE +500KG/700KG - POUR TOYOTA
LANDCRUISER 75**

KIT LAMES (AVEC SILENT BLOCS ET BRIDES) ARRIERE
TERRAIN TAMER - REHAUSSE +50MM TARAGE 500KG+ - POUR
TOYOTA LANDCRUISER 75

Références :

Référence : **TLC015MHDK**

Prix : **1 745,00 € TTC/Kit**

EQUIPEMENTS POUR TOYOTA HZJ70 HZJ73 HZJ75



**KIT LAMES (AVEC SILENT BLOCS ET BRIDES)
PARABOLIQUE ARRIERE TERRAIN TAMER -
REHAUSSE +50MM TARAGE +300-500KG - POUR
TOYOTA LANDCRUISER 75**

KIT LAMES (AVEC SILENT BLOCS ET BRIDES) PARABOLIQUE
ARRIERE TERRAIN TAMER - REHAUSSE +50MM TARAGE
+300-500KG - POUR TOYOTA LANDCRUISER 75

Références :

Référence : TLC015PK

Prix : 1 566,00 € TTC/Kit

**LAMES PARABOLIQUES ARRIERE TERRAIN
TAMER TARAGE +500-800KG REHAUSSE +40MM
POUR TOYOTA HZJ BJ FJ FZJ PZJ 75**

Les lames paraboliques Terrain Tamer ont été conçues afin d'améliorer la qualité de conduite. Utilisant une nouvelle conception sur une technique ancienne, les lames paraboliques délivrent un confort de conduite supérieur, aussi bien à vide qu'une fois le véhicule chargé. - Plus légère – moins de lames - Moins de contraintes – moins de chocs sur le différentiel - Silencieux – moins de friction entre les lames - Plus de confort – meilleure articulation
Lames: arrière Tarage: +500 à...

Références :**Référence : TLC015HDP**
Prix : 1 052,82 € TTC/Pièce**KIT LAMES PARABOLIQUES ARRIERE TERRAIN
TAMER TARAGE +500-800KG REHAUSSE +40MM
POUR TOYOTA HZJ BJ FJ FZJ PZJ 75**

LE KIT ARRIERE POUR TOYOTA LAND CRUISER 75 COMPREND DEUX JEUX DE LAMES PARABOLIQUES ARRIERE TARAGE +500-800KG AVEC REHAUSSE +40MM, 4 BRIDES DE LAMES ET UN JEU DE SILENT BLOCS; Les lames paraboliques Terrain Tamer ont été conçues afin d'améliorer la qualité de conduite. Utilisant une nouvelle conception sur une technique ancienne, les lames paraboliques délivrent un confort de conduite supérieur, aussi bien à vide qu'une fois le véhicule chargé. - Plus légère – moins de lames - Moins de...

Références :**Référence : KITPARA75ARHD**
Prix : 2 256,64 € TTC/Kit**SILENT BLOCS**

EQUIPEMENTS POUR TOYOTA HZJ70 HZJ73 HZJ75



SILENT BLOC DE LAMES AVANT TERRAIN TAMER POUR TOYOTA HZJ70/73/75 ET HJ60/61

SILENT BLOC TERRAIN TAMER POUR TOYOTA HZJ70/73/75 et HJ60/61. Les silent bocs Terraon Tamer Pro sont fabriqués en polymère synthétique. - Ils sont la combinaison parfaite entre la sensation de conduite apportée par le caoutchouc, et la durabilité du synthétique. - Ils ne s'abiment pas et ne craquent pas en cas de forte humidité, contrairement au Polyuréthane. - L'intérieur du silent bloc est rainuré et est équipé d'une lèvre extérieure afin de retenir la graisse. - Matière synthétique a...

Références :

Référence : BK5P
Prix : **83,00 € TTC/Kit**



SILENT BLOC DE LAMES ARRIERE TERRAIN TAMER POUR TOYOTA HZJ70/73/75

SILENT BLOC TERRAIN TAMER POUR TOYOTA HZJ70/73/75. Les silent bocs Terraon Tamer Pro sont fabriqués en polymère synthétique. - Ils sont la combinaison parfaite entre la sensation de conduite apportée par le caoutchouc, et la durabilité du synthétique. - Ils ne s'abiment pas et ne craquent pas en cas de forte humidité, contrairement au Polyuréthane. - L'intérieur du silent bloc est rainuré et est équipé d'une lèvre extérieure afin de retenir la graisse. - Matière synthétique à mémoire de forme...

Références :

Référence : BK6P
Prix : **83,00 € TTC/Kit**

KIT SILENT-BLOCS Polyuréthane INFÉRIEUR DE BIELLETTE DE BARRE STAB ARRIERE

Jeu de 4 silent-blocs en Polyuréthane pour biellette de barre stabilisatrice Arrière - Toyota Land Cruiser HJ61 - 1985-1989. Kit pour 1 Biellette.

Références :

Référence : SPF0280E
Prix : **16,50 € TTC/Pièce**

ACCESSOIRES SUSPENSION

EQUIPEMENTS POUR TOYOTA HZJ70 HZJ73 HZJ75



KIT DE MONTAGE POUR AMORTISSEUR OME BP51 AVANT POUR TOYOTA J70/76/78/79

kit pour les deux côtés Kit de montage spécifique pour Toyota Land Cruiser HZJ76 GRJ76 FZJ76 VDJ76 HZJ78 GRJ78 FZJ78 VDJ78 HZJ79 GRJ79 FZJ79 VDJ79 Support des bonbonnes séparées de amortisseurs. Montage sans modification du véhicule. Kit incluant les supports pour les deux côtés. Pour deux amortisseurs avant type OME BP51 Inklus la clef de réglage de l'amortisseur.

Références :

Référence : VM80010006

Prix : 81,00 € TTC/Kit

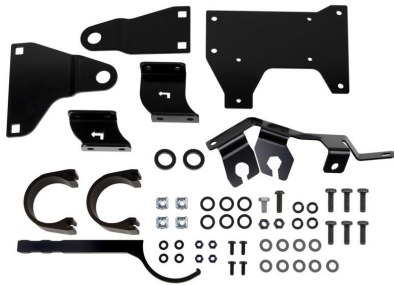

KIT DE MONTAGE POUR AMORTISSEUR OME BP51 ARRIÈRE POUR TOYOTA J70/76/78/79

kit pour les deux côtés Kit de montage spécifique pour Toyota Land Cruiser HZJ76 GRJ76 FZJ76 VDJ76 HZJ78 GRJ78 FZJ78 VDJ78 HZJ79 GRJ79 FZJ79 VDJ79 Support des bonbonnes séparées de amortisseurs. Montage sans modification du véhicule. Kit incluant les supports pour les deux côtés. Pour deux amortisseurs arrière type OME BP51 Inklus la clef de réglage de l'amortisseur.

Références :

Référence : VM80010007

Prix : 110,00 € TTC/Kit



SEMELLE DE LAMES DOUBLE AMORTISSEURS SERIE 7

vendu la paire. Semelle de lame avant ou arrière en acier. Protège les écrous et extrémités des brides de lame, facilite le franchissement avec sa spatule. Avec fixation inférieure pour montage double amortisseurs d'axe 19mm. Compatible avec les véhicules : Toyota séries J4 J6 J7

Références :

Référence : SULA192

Prix : 363,00 € TTC/Paire



BRIDE DE LAME DE SUSPENSION 230X85X14MM POUR TOYOTA LANDCRUISER J 60/62/70/71/73/74/75/77

Bride de lame de suspension pour Toyota Montage à l'arrière sur : BJ70 BJ71 BJ73 BJ74 HZJ70 Montage à l'avant sur : BJ60 BJ70 BJ73 BJ74 BJ75 FJ60 FJ62 FJ70 FJ73 FJ75 FZJ77 HJ60 HJ62 HJ75 HZJ70 HZJ73 HZJ75 HZJ77 PZJ70 PZJ73 PZJ75 PZJ77

Informations Techniques :

Poids : 0.625Kg Longueur : 24cm Hauteur : 1.5cm Largeur : 10.5cm

Références :

Référence : MUB1370

Prix : 17,23 € TTC/Pièce

PARE-CHOCS & PROTECTIONS

BLINDAGES / SKIS DE PROTECTION



BLINDAGE AVANT N4 8MM POUR TOYOTA HZJ75 BJ73 HZJ78 HZJ79 AVANT 2007

Skis avant: Ils facilitent l'abordage d'obstacle et en facilitent le franchissement par l'effet de glisse et par leurs inclinaisons progressives. Pour les véhicules à pont rigide, ils protègent les organes situés entre le pare-chocs et le corps de pont. Pour les véhicules à pont suspendu, ils protègent tous les organes entre le pare-chocs avant et l'arrière du berceau moteur et crémaillère de direction. En général, ils permettent la vidange moteur et le remplacement du filtre à huile sans...

Références :

Référence : BLAV9A

Prix : 236,00 € TTC/Pièce



BLINDAGE DE RESERVOIR N4 6MM POUR RESERVOIR SUPPLEMENTAIRE D'ORIGINE 90L POUR TOYOTA J75/78/79SC

Skis de réservoir: Bien souvent, de par leur position les réservoirs de carburant ne sont pas trop exposés aux chocs sur la piste mais dans les zones de franchissement, ils peuvent être également emboutis voir perforés d'autant que la protection d'origine est souvent dérisoire. Nos protections de réservoir sont réalisées en aluminium 5 ou 6 mm suivant les applications. Caractéristiques : blindage aluminium découpé au plasma ferrures sont en acier, finition peinture époxy noire boulonnerie...

Références :

EQUIPEMENTS POUR TOYOTA HZJ70 HZJ73 HZJ75

Référence : **BLRE8B**

Prix : **404,00 € TTC/Pièce**

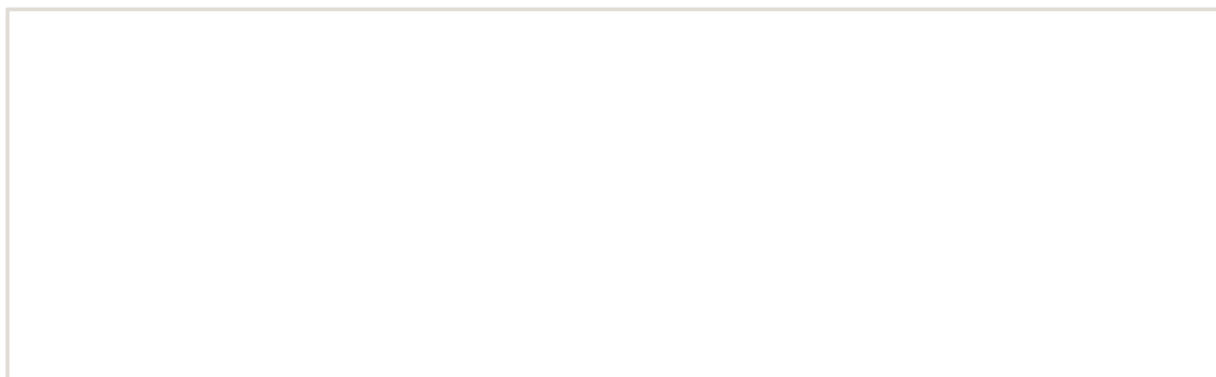



**PANNEAUX DE PORTE ARRIERE N4 POUR
TOYOTA SERIE 7 EN ALUMINIUM 2.5MM**

Les habillages de porte d'origine ont souvent mal vieilli et n'offrent pas de rigidité suffisante contre un chargement agressif ou pour la fixation d'équipements. C'est pourquoi Equip'Raid vous propose une tôle aluminium spécifique à ces modèles pour remplacer ces habillages. De plus ils offrent une parois verticale de fixation pour certains éléments adaptables aux besoins de chacun.

Informations Techniques :

Le kit complet comprend : les habillages droit et gauche avec leur fixation notice montage sans modification du véhicule fabrication française

Références :

Référence : BLDP270
Prix : **105,00 € TTC/Paire**



**BLINDAGE DE RESERVOIR N4 6MM POUR
RESERVOIR SUPPLEMENTAIRE LRA 150L POUR
TOYOTA HZJ 75/78/79**

Skis de réservoir : Bien souvent, de par leur position les réservoirs de carburant ne sont pas trop exposés aux chocs sur la piste mais dans les zones de franchissement, ils peuvent être également emboutis voir perforés d'autant que la protection d'origine est souvent dérisoire. Nos protections de réservoir sont réalisées en aluminium 5 ou 6 mm suivant les applications. Caractéristiques : blindage aluminium découpé au plasma ferrures sont en acier, finition peinture époxy noire...

Références :

Référence : BLRE22D
Prix : **445,00 € TTC/Pièce**



**COQUILLE DE PROTECTION DE PONT A SOUDER
6MM UNIVERSELLE**

Coquille de pont venant protéger le carter du nez de pont en cas de chocs. Assemblage par soudage. Accès à l'orifice de remplissage en huile conservé. Protection à souder sur le corps de pont. Protège le nez de pont et le différentiel des chocs. Montage réalisable sur pont de Jimny jusqu'au pont de Patrol. Livrée avec une notice de pose explicative, des découpes sont à prévoir avant soudure pour ajuster sur certaines versions de pont. Installation à l'avant ou à l'arrière. Matériau : ...

Références :

Référence : BLCOQ01
Prix : **68,00 € TTC/Pièce**

EQUIPEMENTS POUR TOYOTA HZJ70 HZJ73 HZJ75

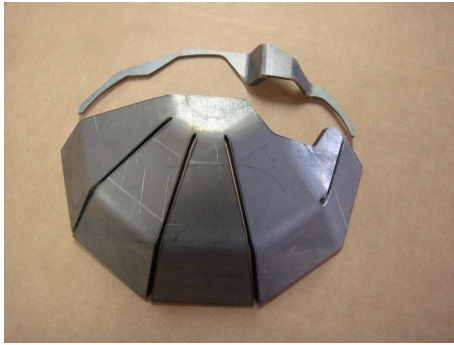

COQUILLE DE PONT SPECIFIQUE POUR TOYOTA SERIE 7 ET 8

Coquille de pont venant protéger le carter du nez de pont en cas de chocs. Assemblage par soudage. Accès à l'orifice de remplissage en huile conservé. Coquille complètement fermée

Références :

Référence : BLCOQ02

Prix : **102,00 € TTC/Pièce**



HABILLAGES LATéraux DE COFFRE EN ALUMINIUM 2.5 MM POUR TOYOTA LAND CRUISER J78 ET J75

pour les deux côtés Ensemble de panneaux habillages intérieurs en aluminium en remplacement des plaques "cartonnées" d'origine qui vieillissent très mal. Ils sont prévus pour les versions 2 et 3 places des HZJ78, HZJ75, BJ75 mais il est aisé de les adapter aux versions 5 /6 places avec ou sans chauffage arrière. Epaisseur 2.5mm. Vis affleurantes. Livré avec inserts à positionner dans les trous d'origine et visserie. Montage sansperçages.

Informations Techniques :

TOYOTA : Land Cruiser série 70 1999-> VDJ78 4,5 TD V8 (2009 ->)
1VD-FTV HZJ78 4.2 D (2007 ->) 1HZ / 120cv HZJ78 4.2 D (1999 -> 2007) 1HZ / 120cv HDJ78 4,2TD (2001 -> 2007) 1HD-FTE / 204cv
Land Cruiser série 70 1984->1999 PZJ75 3.5 es (1990 -> 1993) 1PZ HZJ75 4.2 D (1993 -> 2001) 1HZ / 120cv FJ75 4.0 es (1990 -> 1992) 3F BJ75 3.4 D (1985 -> 1990) 3B / 90cv FZJ75 4,5i es (1993 -> 1999) 1FZ-FE / 215cv FZJ75 4.5 es (1993 -> 1999) FZ-F

Références :

Référence : BLDP271

Prix : **344,00 € TTC/Kit**

EQUIPEMENTS POUR TOYOTA HZJ70 HZJ73 HZJ75



HABILLAGES LATÉRAUX DE COFFRE EN ALUMINIUM 2.5 MM POUR TOYOTA LAND CRUISER BJ73 LJ73 KZJ73 HZJ73 HZJ74

pour les deux côtés Ensemble de panneaux habillages intérieurs en aluminium en remplacement des plaques "cartonnées" d'origine qui vieillissent très mal. Ils sont prévus pour les versions de série 7 châssis moyen. Epaisseur 2.5mm. Vis affleurantes. Livré avec inserts à positionner dans les trous d'origine et visserie. Montage sans perçages. POUR TOYOTA LAND CRUISER BJ73 LJ73 KZJ73 HZJ73 HZJ74

Informations Techniques :

TOYOTA : Land Cruiser série 70 1984->1999 PZJ73 3.5 es (1990 -> 1993) 1PZ LJ73 2.4 TD (1990 -> 1995) 2L-TII / 90cv LJ73 2.4 TD (1985 -> 1990) 2L-T / 72cv KZJ73 3.0 TD (1993 -> 1997) 1KZ-T / 125cv FJ73 4.0 es (1990 -> 1992) 3F BJ74 3.4 TD (1985 -> 1990) 13BT / 123cv BJ73 3.4 D (1985 -> 1990) 3B / 90cv HZJ73 4.2 D (1993 -> 2007) 1HZ / 120cv FZJ73 4,5i es (1993 -> 1999) 1FZ-FE / 215cv FZJ73 4.5 es (1993 -> 1999) FZ-F Land Cruiser série 70 1999-> HZJ74 4.2 D (1999 -> 2007) 1HZ /...

Références :

Référence : **BLDP272**
Prix : **237,00 € TTC/Kit**



PANNEAUX DE PORTES AVANT EN ALUMINIUM 2.5 MM POUR TOYOTA LAND CRUISER SERIE 7

Panneaux d'habillage intérieur de portes avant en aluminium. Compatible avec toutes les versions de Land Cruiser Série 7 / J7 (sauf pick-up) Attention, au vu des nombreux montages d'accoudoirs / vitres électriques ou manuelles / avec ou sans vide poche : la seule découpe dans les panneaux est celle de la poignée de porte qui est toujours au même endroit. Les découpes ou perçages des autres éléments seront à réaliser par vos soins. Idéalement superposez le panneau que vous démonterez à...

Informations Techniques :

TOYOTA : Land Cruiser série 70 1984->1999 RJ77 2.4 es (1990 -> 1993) 22-RE RJ70 2.4 es (1990 -> 1993) 22-RE RJ70 2.4 es (1984 -> 1990) 22R / 105cv PZJ75 3.5 es (1990 -> 1993) 1PZ PZJ73 3.5 es (1990 -> 1993) 1PZ PZJ70 3.5 es (1990 -> 1993) 1PZ LJ79 2,8 D (1990 -> 1996) 3L LJ77 2.4 TD (1992 -> 1993) 2L-T / 86cv LJ77 2.4 TD (1990 -> 1992) 2L-T / 86cv LJ73 2.4 TD (1990 -> 1995) 2L-TII / 90cv LJ73 2.4 TD (1985 -> 1990) 2L-T / 72cv LJ72 2,8 D (1990 -> 1996) 3L LJ70 2.4 TD ...

Références :

Référence : **BLDP470**
Prix : **304,00 € TTC/Paire**

EQUIPEMENTS POUR TOYOTA HZJ70 HZJ73 HZJ75



PLAQUE DE PROTECTION DE RADIATEUR POUR PARE-CHOC ARB SÉRIE 7 À HZJ PARTIR DE 2007

La plaque de protection de radiateur est un accessoire indispensable pour tout propriétaire de Toyota Série 70 équipé d'un pare-chocs ARB. Elle offre une protection supplémentaire à votre véhicule en évitant que des débris, des branches ou d'autres obstacles n'endommagent votre radiateur lors de vos sorties en tout-terrain. Pourquoi installer une plaque de protection de radiateur ? Protection optimale du radiateur : La plaque protège votre radiateur des chocs et des projections, évitant ainsi...

Références :

Référence : 3512040

Prix : 279,82 € TTC/Pièce

PROTÈGE CAPOT & PHARES



PROTEGE PHARE POUR TOYOTA LAND CRUISER SERIE 7 AVANT 2007

Protection de phares en polyéthylène, se monte sans perçage et sans outils (il ne peut être enlevé que lorsque le capot est fermé).

Références :

Référence : AX-HG539

Prix : 99,60 € TTC/Paire

PIÈCES RECHANGE & ENTRETIEN

KIT DE RÉFECTION

EQUIPEMENTS POUR TOYOTA HZJ70 HZJ73 HZJ75



KIT DE REFECTION DE BOITE DE VITESSES POUR TOYOTA

Kit Terrain Tamer Ce kit est adapté pour les véhicules suivants : - TOYOTA BJ70, BJ73 et BJ75 3,4D 11/84-05/90 - TOYOTA BJ71 et BJ74 3,4TD 11/84-05/90 - TOYOTA HJ60 4,0D 05/81-01/86 - TOYOTA HJ61 4,0TD 10/85-09/89 - TOYOTA HZJ73 et HZJ75 4,2D 01/90-08/99 - TOYOTA PZJ70, PZJ73 et PZJ75 3,5D 11/84-12/89

Informations Techniques :

Ce kit est adapté pour les véhicules suivants : - TOYOTA BJ70, BJ73 et BJ75 3,4D 11/84-05/90 - TOYOTA BJ71 et BJ74 3,4TD 11/84-05/90 - TOYOTA HJ60 4,0D 05/81-01/86 - TOYOTA HJ61 4,0TD 10/85-09/89 - TOYOTA HZJ73 et HZJ75 4,2D 01/90-08/99 - TOYOTA PZJ70, PZJ73 et PZJ75 3,5D 11/84-12/89

Références :

Référence : **GBK4**
Prix : **591,00 € TTC/Kit**



KIT DE REFECTION DE BOITE DE TRANSFERT POUR TOYOTA SERIE 7 AVEC ENCLENCHEMENT PAR LEVIER

Kit Terrain Tamer, comprenant tous les joints et joint spi, roulement et bague, y compris l'axe principal de transfert Pour boîte de transfert avec enclenchement par levier

Informations Techniques :

Ce kit est adapté pour les véhicules suivants : - TOYOTA BJ70, BJ73 et BJ75 3,4D 11/84-05/90 (Avec enclenchement par levier) - TOYOTA BJ71 et BJ74 3,4TD 11/84-05/90 (Avec enclenchement par levier) - TOYOTA HJ60 4,0D 05/81-01/86 (Pour modèle avec Boîte 5 vitesses) - TOYOTA HJ61 4,0TD 10/85-09/89 - TOYOTA HZJ73 et HZJ75 4,2D 01/90-08/99 (Avec enclenchement par levier) - TOYOTA KZJ70 et KZJ73 3,0TD 05/93-03/96 (Avec enclenchement par levier) - TOYOTA LJ70 et LJ73 1° série 11/84-03/90 - TOYOTA LJ70...

Références :

Référence : **TK5**
Prix : **373,00 € TTC/Kit**



KIT DE REFECTION D'ETANCHEITE ET PIVOTS POUR TOYOTA

Kit Terrain Tamer, avec pièces d'équipementier origine

Informations Techniques :

Ce kit est adapté pour les véhicules suivants : - TOYOTA HZJ73 et HZJ75 4,2D 01/90-08/99 - TOYOTA KZJ70 et KZJ73 3,0TD 05/93-03/96 - TOYOTA LJ70 et LJ73 2° série 01/90-05/93

Références :

EQUIPEMENTS POUR TOYOTA HZJ70 HZJ73 HZJ75

Référence : SH4

Prix : 237,00 € TTC/Kit

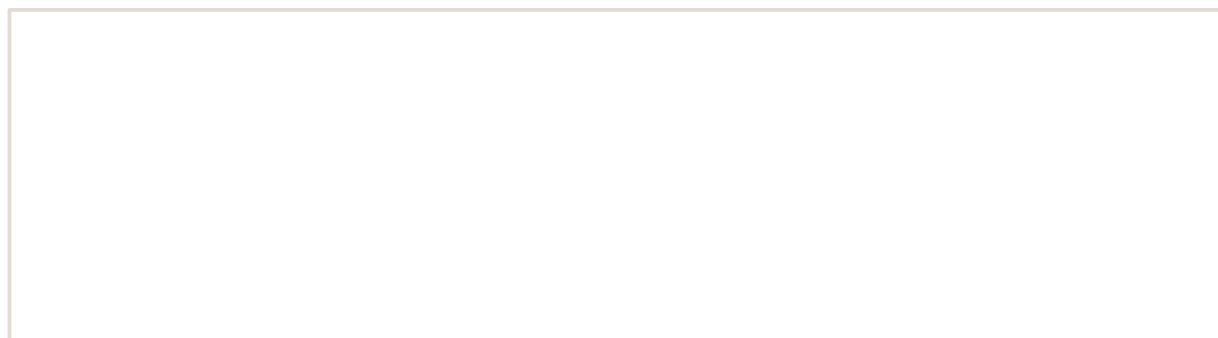

EQUIPEMENTS POUR TOYOTA HZJ70 HZJ73 HZJ75



KIT DE REFECTION DE DIFFERENTIEL POUR TOYOTA

Kit Terrain Tamer

Informations Techniques :

Ce kit est adapté pour les véhicules suivants : - TOYOTA HDJ80 12s 11TJ80 01/90-01/95 (Avant - Modèle sans blocage de différentiel) - TOYOTA HDJ80 24s 11TJ82 01/95-01/98 (Avant - Modèle sans blocage de différentiel) - TOYOTA HZJ73 et HZJ75 4,2D 01/90-08/99 (Avant - Modèle sans blocage de différentiel) - TOYOTA LJ70/73 à partir de 90 (Avant - Modèle sans blocage de différentiel)

Références :

Référence : DK4

Prix : 335,00 € TTC/Kit



KIT DE REFECTION DE DIFFERENTIEL POUR TOYOTA AVANT AVEC BLOCAGE

Kit de réparation du différentiel avant Terrain Tamer, pour modèle équipé du blocage de différentiel d'origine. Contient les roulements du boîtier différentiel et du pignon d'attaque ainsi que la bague d'écrasement, écrou de tulipe et tous les joints. Roulements Koyo et joint en qualité équipementier d'origine.

Informations Techniques :

Ce kit est adapté pour les véhicules suivants : - TOYOTA HDJ80 12s 11TJ80 01/90-01/95 (Avant - Modèle avec blocage de différentiel) - TOYOTA HDJ80 24s 11TJ82 01/95-01/98 (Avant - Modèle avec blocage de différentiel) - TOYOTA HZJ73 et HZJ75 4,2D 01/90-08/99 (Avant - Modèle avec blocage de différentiel) - TOYOTA LJ70/73 à partir de 90 (Avant - Modèle avec blocage de différentiel)

Références :

Référence : DK4DL

Prix : 452,00 € TTC/Kit



KIT DE REFECTION DE DIFFERENTIEL POUR TOYOTA

Kit Terrain Tamer

Informations Techniques :

Ce kit est adapté pour les véhicules suivants : * TOYOTA HDJ80 12s 01/90-01/95 11TJ80 (Arrière - Modèle sans blocage de différentiel) * TOYOTA HDJ80 24s 01/95-01/98 11TJ82 (Arrière - Modèle sans blocage de différentiel) * TOYOTA HZJ73 et HZJ75 4,2D 01/90-08/99 (Arrière - Modèle sans blocage de différentiel) * TOYOTA LJ70/73 à partir de 90 (Arrière - Modèle sans blocage de différentiel)

Références :

EQUIPEMENTS POUR TOYOTA HZJ70 HZJ73 HZJ75

Référence : DK3

Prix : 265,00 € TTC/Kit

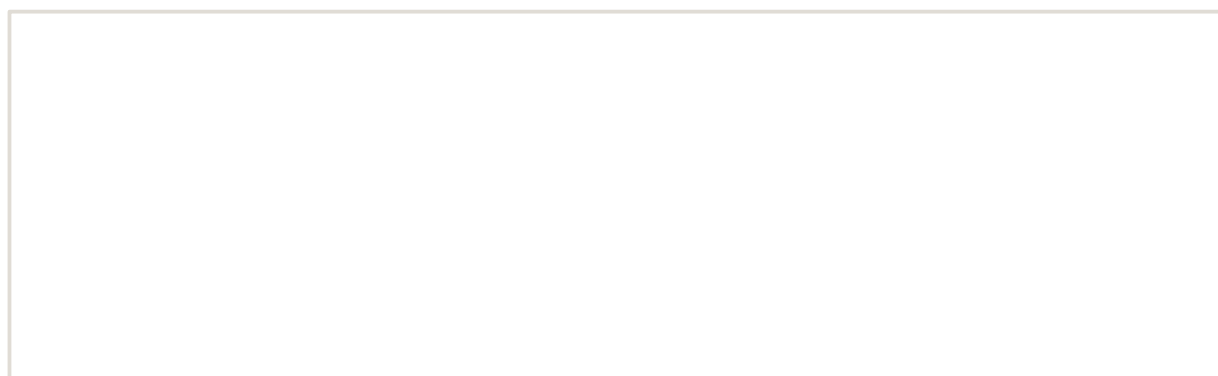

EQUIPEMENTS POUR TOYOTA HZJ70 HZJ73 HZJ75



KIT DE REFECTION DE DIFFERENTIEL POUR TOYOTA AVEC BLOCAGE

Kit de réparation du différentiel avant Terrain Tamer, pour modèle équipé du blocage de différentiel d'origine. Contient les roulements du boîtier différentiel et du pignon d'attaque ainsi que la bague d'écrasement, écrou de tulipe et tous les joints. Roulements Koyo et joint en qualité équipementier d'origine.

Informations Techniques :

Ce kit est adapté pour les véhicules suivants : * TOYOTA HDJ80 12s 01/90-01/95 11TJ80 (Arrière - Modèle avec blocage de différentiel) * TOYOTA HDJ80 24s 01/95-01/98 11TJ82 (Arrière - Modèle avec blocage de différentiel) * TOYOTA HZJ73 et HZJ75 4,2D 01/90-08/99 (Arrière - Modèle avec blocage de différentiel) * TOYOTA LJ70/73 à partir de 90 (Arrière - Modèle avec blocage de différentiel)

Références :

Référence : DK3DL
Prix : 383,00 € TTC/Kit



KIT DE REFECTION DE BOITE DE TRANSFERT POUR TOYOTA SERIE 7 AVEC ENCLENCHEMENT PNEUMATIQUE

Kit Terrain Tamer, comprenant tous les joints et joint spi, roulement et bague, y compris l'axe principal de transfert Pour boîte de transfert avec enclenchement pneumatique

Informations Techniques :

Ce kit est adapté pour les véhicules suivants : TOYOTA Modèle Version Années Moteur Type Utilisation Landcruiser J7 HZJ70 4,2D 90-99 De 01/1990 à 08/1999 1HZ HZJ70 (court) Pour transfert à enclenchement pneumatique HZJ73 4,2D 90-99 1HZ HZJ73 (moyen) Pour transfert à enclenchement pneumatique HZJ75 4,2D 90-99 1HZ HZJ75 (long) Pour transfert à enclenchement pneumatique HZJ78 4,2D 99- A partir de 08/1999 1HZ HZJ78 (télé) Pour transfert à...

Références :

Référence : TK10
Prix : 460,00 € TTC/Kit

EQUIPEMENTS POUR TOYOTA HZJ70 HZJ73 HZJ75



KIT de REFECTION de BOITE de TRANSFERT TOYOTA SERIE 7 AVEC ENCLENCHEMENT PNEUMATIQUE

Avec enclenchement pneumatique

Informations Techniques :

PHOTO NON CONTRACTUELLE

Références :

EQUIP RAID

145 RUE DE L'ÎLE NAPOLÉON
68100 MULHOUSE
TÉL: +33 (0)3 89 61 90 88 / FAX: +33 (0)3 89 61 70 67
E-MAIL : vpc@equip-RAID.FR

Prix valables du 01/05/2026 au 31/05/2026
TVA 20% incluse
Document non contractuel (ref : cat_HZJ70HZJ73HZJ75_05_2026)
Photos non contractuelles

Magasin ouvert le lundi de 14h à 18h,
du mardi au vendredi de 9h à 12h et de 14h à 18h
et le samedi de 9h à 12h

www.equip-raid.fr

EQUIPEMENTS POUR TOYOTA HZJ70 HZJ73 HZJ75

Référence : TLC78-KRBT1
Prix : 448,34 € TTC/Pièce



KIT de REFECTION de DIFFERENTIEL

Arrière - Modèle sans blocage de différentiel

Références :

Référence : TLC81-KRDR1
Prix : 357,00 € TTC/Pièce



KIT de REFECTION de DIFFERENTIEL

Arrière - Modèle avec blocage de différentiel

Informations Techniques :

PHOTO NON CONTRACTUELLE

Références :

Référence : TLC82-KRDR2
Prix : 516,86 € TTC/Pièce



KIT de REFECTION de DIFFERENTIEL

Avant

Références :

Référence : TLC81-KRDV1
Prix : 452,20 € TTC/Pièce

EQUIPEMENTS POUR TOYOTA HZJ70 HZJ73 HZJ75



KIT de REFECTION de DIFFERENTIEL

Avant - Modèle avec blocage de différentiel

Informations Techniques :

PHOTO NON CONTRACTUELLE

Références :

Référence : TLC82-KRDV2

Prix : 534,06 € TTC/Pièce

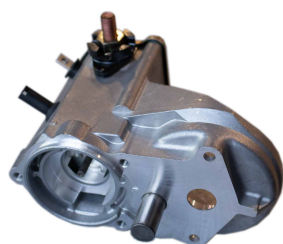

KIT SOLENOIDE/RELAIS COMPLET POUR REFECTION DEMARREUR POUR TOYOTA *ORIGINE TOYOTA*

Les 4x4 Toyota connaissent un problème récurrent : la panne du démarreur ! Bien que les symptômes évoquent une batterie défaillante, c'est souvent le démarreur qui est en cause. Grâce au kit de réfection du démarreur, vous trouverez toutes les pièces nécessaires pour la remise en état de cette organe essentiel. De plus, vous ferez une substantielle économie comparé au coût du remplacement par un neuf. Pièce d'origine constructeur 28150-17030 / 28150-17020 voir l'article (Univers Toy, n°22)

Informations Techniques :

Kit complet avec des contacts permettant une rénovation durable de votre démarreur TOYOTA Montage possible uniquement sur démarreur référence 28100-17020 et 28100-17030

Références :

Référence : 28150-17030

Prix : 129,00 € TTC/Pièce



KIT DE REFECTION TERRAIN TAMER POUR BOITE DE VITESSE TOYOTA H55F ET BOITE DE TRANSFERT 6 POUR TOYOTA SERIE 6 ET 7 1980-1999

Kit de réfection complet Terrain Tamer : Boîte de vitesse H55F et boîte de transfert pour Toyota Série 6 et 7 (1980-1999) La boîte de vitesse H55F, pilier de la transmission chez Toyota, équipe les versions 5 rapports des Land Cruiser Série 6 et Série 7. Soumise à des contraintes thermiques et mécaniques importantes en usage raid ou utilitaire, elle nécessite une maintenance préventive ou curative rigoureuse pour maintenir l'intégrité de la chaîne cinématique. Ce kit de réfection développé par...

Informations Techniques :

Contenu technique du kit L'ensemble comprend tous les éléments nécessaires pour une réfection totale de la boîte 5 rapports H55F et de sa boîte de transfert associée : Roulements haute performance : Le kit intègre exclusivement des roulements de marques japonaises reconnues (Koyo, Nachi, NTN), sélectionnés pour leur tolérance de charge et leur résistance à l'échauffement. Pochette de joints d'étanchéité : Inclut les joints papier, les joints spi (viton ou nitrile) selon les zones de...

Références :

Référence : **GBK4/TK5**
Prix : **997,00 € TTC/Kit**

TRANSMISSION



COMMANDE/BOUTON BLOCAGE DE DIFFERENTIEL AVANT ET ARRIERE

Pièce d'origine TOYOTA interrupteur, commande, bouton de blocage de différentiel L'interrupteur de blocage de différentiel essentiel Pour des performances tout-terrain robustes et une gestion de traction supérieure de votre Toyota, le commutateur de verrouillage du différentiel central joue un rôle essentiel. Lorsque vous naviguez sur un terrain difficile, ce commutateur permet au conducteur de verrouiller le différentiel central, répartissant la puissance de manière uniforme sur toutes les...

Références :

Référence : **8472560020**
Prix : **60,60 € TTC/Pièce**

EQUIPEMENTS POUR TOYOTA HZJ70 HZJ73 HZJ75**COMMANDE/BOUTON BLOCAGE DE
DIFFERENTIEL ARRIERE**

Pièce d'origine TOYOTA interrupteur, commande, bouton de blocage de différentiel L'interrupteur de blocage de différentiel essentiel Pour des performances tout-terrain robustes et une gestion de traction supérieure de votre Toyota, le commutateur de verrouillage du différentiel central joue un rôle essentiel. Lorsque vous naviguez sur un terrain difficile, ce commutateur permet au conducteur de verrouiller le différentiel central, répartissant la puissance de manière uniforme sur toutes les...

Références :**Référence : 8472560030****Prix : 54,00 € TTC/Pièce****NOIX DE CARDAN ET JOINTS HOMOCINÉTIQUES****DOUILLE 54MM POUR ROULEMENT DE ROUE
AVANT**

Douille indispensable pour une intervention de démontage des roulements de roues de votre 4x4 Compatible avec de nombreux 4x4 TOYOTA, NISSAN, MITSUBISHI, LAND ROVER, SUZUKI...

Références :**Référence : MCR-200****Prix : 37,00 € TTC/Pièce****JOINT HOMOCINETIQUE / TETE de CARDAN****Références :****Référence : MCV-5T03****Prix : 93,06 € TTC/Pièce****CARDAN**

EQUIPEMENTS POUR TOYOTA HZJ70 HZJ73 HZJ75



CROISILLON AR 32X92MM [Equipementier Origine]

32x92 mm

Références :

Référence : **MUJ-5202**
Prix : **40,80 € TTC/Boite**



CROISILLON DE TRANSMISSION POUR TOYOTA LAND CRUISER Ø 32.2 x 92 MM

CROISILLON de TRANSMISSION - Pièce neuve origine constructeur COMPATIBILITÉ / Land Cruiser série 100 UZJ100 4.7i V8 32s es (2002 -> 2007) 2UZ-FE / 235cv UZJ100 4.7i V8 32s es (1998 -> 2002) 2UZ-FE / 235cv HZJ105 4.2 D (1998 -> 2007) 1HZ / 120cv HDJ100 ph.3 4.2 TD 24s (2005 -> 2007) 1HD-FTE / 205cv HDJ100 ph.2 4.2 TD 24s (2002 -> 2005) 1HD-FTE / 205cv HDJ100 ph.1 4.2 TD 24s (1998 -> 2002) 1HD-FTE / 204cv FZJ105 4,5i es (1993 -> 2005) 1FZ-FE / 215cv FZJ100 4,5i es (1998 -> 2006) 1FZ-FE /...

Références :

Référence : **TOY-04371-60210Z**
Prix : **120,00 € TTC/Pièce**



CROISILLON DE TRANSMISSION POUR TOYOTA LAND CRUISER Ø 29 x 77.3 MM

CROISILLON de TRANSMISSION - Pièce neuve origine constructeur compatibilité : TOYOTA : 4 Runner Gen II 3,0 TD (1993 -> 1997) 1KZ-T Gen II 2,4 TD (1990 -> 1997) 2L-TII Gen II 3,0i V6 es (1989 -> 1995) 3VZ-E FJ Cruiser 4,0 V6 24V es (2010 ->) 1GR-FE / 260cv 4,0 V6 24V es (2006 -> 2010) 1GR-FE / 239cv Hilux 1979->1998 - lames av / ar YN67 2,2 es (1986 -> 1989) 4Y / 93cv RN61 2,4 es (1983 -> 1989) 22R / 113cv RN46 2,0 es (1979 -> 1985) 18R / 86cv RN36 2,0 es (1979 -> 1985) 18R /...

Références :

Référence : **TOY-04371-60070Z**
Prix : **120,00 € TTC/Pièce**

EQUIPEMENTS POUR TOYOTA HZJ70 HZJ73 HZJ75



ARBRE DE TRANSMISSION TERRAIN TAMER POUR TOYOTA HJ75 ET HZJ 75

Arbre de transmission Terrain Tamer – Toyota HJ75 / HZJ75 Pourquoi choisir l'arbre de transmission Terrain Tamer ? L'arbre de transmission est une pièce mécanique essentielle de votre Toyota HJ75 ou HZJ75. Il assure la liaison entre la boîte de vitesses, la boîte de transfert et les ponts avant/arrière, permettant de transmettre la puissance du moteur aux roues motrices. Sans un arbre de transmission fiable et bien entretenu, votre 4x4 perd en efficacité, en confort de conduite et en...

Références :

Référence : **37110-60530TT**

Prix : **769,00 € TTC/Pièce**

KIT DE ROULEMENT / MOYEUX



KIT ROULEMENT DE ROUE AVANT OU ARRIERE TERRAIN TAMER

kit de roulement de roues en pieces de qualité origine rolements Koyo et joint spi origine. Véhicules comptibles: Toyota Hilux LN65 - Avant Toyota Land Cruiser BJ40/42 - Avant Toyota Land Cruiser FJ60/62 - Avant Toyota Land Cruiser HJ60/61 - Avant Toyota Land Cruiser HJ40/47 - Avant Toyota Land Cruiser BJ70/73/74/75 - Avant Toyota Land Cruiser FJ45- Avant Toyota Landcruiser FJ55 - Avant Toyota Land Cruiser FJ70/73/75 - Avant Toyota Land Cruiser FZJ70/75 - Avant Toyota Land...

Références :

Référence : **WBK2**

Prix : **62,00 € TTC/Pièce**



KIT DE ROULEMENTS DE ROUES RENFORCES AVANT TERRAIN TAMER

Roulement: Fabriqués à partir d'un acier cémenté, ces roulements sont dix fois plus résistants que l'origine. Le procédé de traitement diffère des autres gammes et accroît le coefficient de dureté des roulements. Résistance accrue aux efforts et à l'usure. Les tests de dureté Rockwell effectués montrent une résistance 2.5 fois supérieur à un roulement d'origine. Joint spi: Conçu de manière unique et imaginé par Terrain Tamer, les avantages de ces joints sont multiples, surtout dans des...

Références :

Référence : **WBK2HP**

Prix : **135,00 € TTC/Kit**

EQUIPEMENTS POUR TOYOTA HZJ70 HZJ73 HZJ75



KIT DE ROULEMENTS DE ROUES RENFORCES ARRIERE TERRAIN TAMER

Roulement: Fabriqués à partir d'un acier cémenté, ces roulements sont dix fois plus résistants que l'origine. Le procédé de traitement diffère des autres gammes et accroît le coefficient de dureté des roulements. Résistance accrue aux efforts et à l'usure. Les tests de dureté Rockwell effectués montrent une résistance 2.5 fois supérieur à un roulement d'origine. Joint spi: Conçu de manière unique et imaginé par Terrain Tamer, les avantages de ces joints sont multiples, surtout dans des...

Références :

Référence : **WBK3HP**
Prix : **130,00 € TTC/Kit**



KIT PIVOT ET ROULEMENTS DE ROUES RENFORCES POUR LES 2 COTES

Roulement: Fabriqués à partir d'un acier cémenté, ces roulements sont dix fois plus résistants que l'origine. Le procédé de traitement diffère des autres gammes et accroît le coefficient de dureté des roulements. Résistance accrue aux efforts et à l'usure. Les tests de dureté Rockwell effectués montrent une résistance 2.5 fois supérieur à un roulement d'origine. Joint spi: Conçu de manière unique et imaginé par Terrain Tamer, les avantages de ces joints sont multiples, surtout dans des...

Références :

Référence : **SH4WBHP**
Prix : **458,00 € TTC/Kit**



KIT PIVOT ET ROULEMENTS DE ROUES POUR LES 2 COTES POUR TOYOTA LANDCRUISER HZJ70/73/75 KZJ70/73 LJ70 PHASE II PZJ70/73/75

Les kits de rénovation de pivots et roulements de roues incluent tous les roulements, spis, joints, cales, feutrine etc., nécessaire à la réfection des pivots et des roulements de roues. Ces derniers sont composés avec des pièces de qualité d'origine (Koyo ou autres). Ils contiennent le nécessaire pour les 2 côtés.

Références :

Référence : **SH4WB**
Prix : **341,00 € TTC/Kit**

EQUIPEMENTS POUR TOYOTA HZJ70 HZJ73 HZJ75



KIT DE ROULEMENTS DE ROUES ARRIERE TERRAIN TAMER -(TOYOTA LANDCRUISER SERIES 4 A PARTIR DE 09/1975)

Les kits de roulement de roues Terrain Tamer contiennent des pièces de qualité origine, avec des roulements Koyo et joint spi origine.

Références :

Référence : **WBK2/AR**
Prix : **65,00 € TTC/Kit**



KIT DE ROULEMENTS DE ROUES ARRIERE TERRAIN TAMER (AVEC DISQUE DE FREINS)

Les kits de roulement de roues Terrain Tamer contiennent des pièces de qualité origine, avec des roulements Koyo et joint spi origine.

Références :

Référence : **WBK3**
Prix : **62,00 € TTC/Kit**



KIT 2 ÉCROUS + RONDELLE FREIN DE FUSÉE POUR TOYOTA

KIT 2 ÉCROUS + RONDELLE FREIN DE FUSÉE POUR TOYOTA
LAND CRUISER 40/50/60/70/80/100

Références :

Référence : **4352160011K**
Prix : **12,90 € TTC/Kit**

BALAI D'ESSUIE-GLACE

EQUIPEMENTS POUR TOYOTA HZJ70 HZJ73 HZJ75



BALAI D'ESSUIE GLACE 400mm DENSO

400mm

Informations Techniques :

balai d'essui glace avant / arrière pour : * DAIHATSU FERROZA 1,6 F3 1988- (Avant - 400mm) * HYUNDAI TERRACAN 01/01- HP (Arrière - 400mm) * KIA SPORTAGE 2,0i 16v 05/94-03/04 K00 (Arrière - 400mm) * KIA SPORTAGE Turbo Diesel 10/96-03/04 K00 (Arrière - 400mm) * MITSUBISHI L200 07/92-12/96 K34 (400mm) * MITSUBISHI PAJERO 2,3TD 04/82-06/86 LO43/LO48 (Avant - 400mm) * MITSUBISHI PAJERO 2,5TD 02/91-08/99 V24/V44 (Avant - 400mm) * MITSUBISHI PAJERO 2,5TD 06/86-02/91 LO4/L14 (Avant - 400mm) * MITSUBISHI...

Références :

Référence : JSS-X40C
Prix : 12,00 € TTC/Pièce

DIRECTION / ROTULE



JEU COMPLET de 4 ROTULES

555

Informations Techniques :

PHOTO NON CONTRACTUELLE

Références :

Référence : TLC73-JRD24
Prix : 215,12 € TTC/Pièce



JEU COMPLET DE 4 ROTULES DE DIRECTION TERRAIN TAMER POUR TOYOTA HZJ70/73/75

POUR CONDUITE A GAUCHE

Références :

Référence : 45040-69105XTT
Prix : 216,00 € TTC/Kit

EQUIPEMENTS POUR TOYOTA HZJ70 HZJ73 HZJ75



POMPE DE DIRECTION ASSISTEE TERRAIN TAMER POUR HDJ80 ET HZJ105

Pièce neuve de qualité TERRAIN TAMER

Références :

EQUIP RAID

145 RUE DE L'ÎLE NAPOLEON
68100 MULHOUSE
TÉL: +33 (0)3 89 61 90 88 / FAX: +33 (0)3 89 61 70 67
E-MAIL : vpc@equip-RAID.FR

Magasin ouvert le lundi de 14h à 18h,
du mardi au vendredi de 9h à 12h et de 14h à 18h
et le samedi de 9h à 12h

Prix valables du 01/05/2026 au 31/05/2026
TVA 20% incluse
Document non contractuel (ref : cat_HZJ70HZJ73HZJ75_05_2026)
Photos non contractuelles

www.equip-raid.fr

Référence : 44320-60171TT

Prix : 504,00 € TTC/Pièce



KIT DE JOINT POUR MONTAGE POMPE DE DIRECTION ASSISTEE TERRAIN TAMER

qualité TERRAIN TAMER

Références :

Référence : 44320-FKIT1

Prix : 28,00 € TTC/Pièce



GRAISSEUR POUR FUSEE POUR TOYOTA LAND CRUISER ET HILUX

Permet de graisser le roulement intérieur sans démonter la fusée
Augmente la durée de vie des roulements Compatible avec toutes les broches filetées Toyota

Informations Techniques :

Poids : 0.240Kg Longueur : 15cm Largeur : 5.5cm Hauteur : 24cm

Références :

Référence : TTSGT

Prix : 91,00 € TTC/Pièce

EQUIPEMENTS POUR TOYOTA HZJ70 HZJ73 HZJ75



KIT DE JOINT de POMPE DE DIRECTION (ORIGINE CONSTRUCTEUR TOYOTA)

qualité TOTOTA

Références :

Référence : **04446-60070**

Prix : **108,00 € TTC/Pièce**

ECLAIRAGE

EQUIP RAID

145 RUE DE L'ÎLE NAPOLÉON
68100 MULHOUSE
TÉL: +33 (0)3 89 61 90 88 / FAX: +33 (0)3 89 61 70 67
E-MAIL : vpc@equip-RAID.FR

Magasin ouvert le lundi de 14h à 18h,
du mardi au vendredi de 9h à 12h et de 14h à 18h
et le samedi de 9h à 12h

Prix valables du 01/05/2026 au 31/05/2026
TVA 20% incluse
Document non contractuel (ref : cat_HZJ70HZJ73HZJ75_05_2026)
Photos non contractuelles

www.equip-raid.fr

EQUIPEMENTS POUR TOYOTA HZJ70 HZJ73 HZJ75



TRANSPARENT DE FEU DE PARE-CHOC ARRIERE DROIT ORIGINE POUR TOYOTA

Cet article se monte sur les modèles suivants : - TOYOTA BJ70, BJ73 et BJ75 3,4D 84-90 - TOYOTA BJ71 et BJ74 3,4TD 85-90 - TOYOTA HZJ73 et HZJ75 4,2D 90-99 - TOYOTA HZJ78 et HZJ79 4,2D 99- - TOYOTA KZJ70 et KZJ73 3,0TD 93-96 - TOYOTA LJ70 et LJ73 2° série 90-93 - TOYOTA PZJ70, PZJ73 et PZJ75 3,5D 85-90

Informations Techniques :

PHOTO NON CONTRACTUELLE

Références :

Référence : **TLC70-81551**

Prix : **27,64 € TTC/Pièce**



FEU ARRIERE DROIT Multifonctions Usage Hors Route

Références :

Référence : **TLC71-70202**

Prix : **37,96 € TTC/Pièce**



FEU ARRIERE GAUCHE Multifonctions Usage Hors Route

Références :

Référence : **TLC71-70201**

Prix : **37,96 € TTC/Pièce**



FEU AVANT DROIT POUR TOYOTA BJ HZJ PZJ 70 71 73 74 75

Références :

Référence : **TLC71-67004**

Prix : **20,45 € TTC/Pièce**

EQUIPEMENTS POUR TOYOTA HZJ70 HZJ73 HZJ75

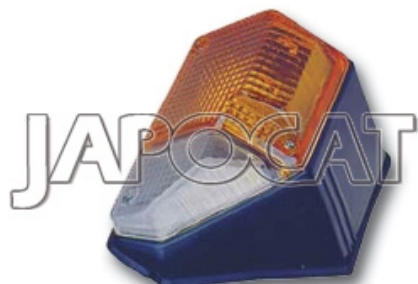

TLC71-67003

Reproduction interdite

FEU AVANT GAUCHE POUR TOYOTA BJ HZJ PZJ 70 71 73 74 75

Références :

Référence : TLC71-67003

Prix : 20,45 € TTC/Pièce



KIT 2 FEUX Arrière Crystal

Usage sur voies privées

Références :

Référence : TLC71-78880

Prix : 66,23 € TTC/Kit



Optique verre lisse

Références :

Référence : STAR0-63688

Prix : 48,58 € TTC/Pièce

ELECTRICITÉ



**MOTEUR DE BLOCAGE DE DIFFERENTIEL
ARRIERE TOYOTA HDJ80 HZJ105 HZJ7 GRJ7
*AISIN***

MOTEUR D'ENCLICHEMENT DU BLOCAGE DE DIFFERENTIEL
ARRIERE REFERENCE TOYOTA 41450-60042 / 4145060042

Informations Techniques :

TOYOTA : Land Cruiser série 100 HZJ105 4.2 D (1998 -> 2007) 1HZ / 120cv FZJ105 4,5i es (1993 -> 2005) 1FZ-FE / 215cv Land Cruiser série 70 1999-> HZJ79 4.2 D (1999 -> 2007) 1HZ / 120cv VDJ79 4,5 TD V8 (2009 ->) 1VD-FTV VDJ78 4,5 TD V8 (2009 ->) 1VD-FTV VDJ76 4,5 TD V8 (2009 ->) 1VD-FTV HZJ78 4.2 D (2007 ->) 1HZ / 120cv HZJ78 4.2 D (1999 -> 2007) 1HZ / 120cv HZJ76 4.2 D (2007 ->) 1HZ / 120cv HZJ74 4.2 D (1999 -> 2007) 1HZ / 120cv HZJ71 4.2 D (1999 -> 2007) 1HZ /...

Références :

Référence : 41450-60042

Prix : **809,20 € TTC/Pièce**

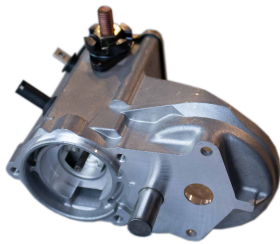

**KIT SOLENOIDE/RELAIS COMPLET POUR
REFECTION DEMARREUR POUR TOYOTA
*ORIGINE TOYOTA***

Les 4x4 Toyota connaissent un problème récurrent : la panne du démarreur ! Bien que les symptômes évoquent une batterie défaillante, c'est souvent le démarreur qui est en cause. Grâce au kit de réparation du démarreur, vous trouverez toutes les pièces nécessaires pour la remise en état de cette organe essentiel. De plus, vous ferez une substantielle économie comparé au coût du remplacement par un neuf. Pièce d'origine constructeur 28150-17030 / 28150-17020 voir l'article (Univers Toy, n°22)

Informations Techniques :

Kit complet avec des contacts permettant une rénovation durable de votre démarreur TOYOTA Montage possible uniquement sur démarreur référence 28100-17020 et 28100-17030

Références :

Référence : 28150-17030

Prix : **129,00 € TTC/Pièce**

EQUIPEMENTS POUR TOYOTA HZJ70 HZJ73 HZJ75



COMMANDE/BOUTON BLOPAGE DE DIFFERENTIEL AVANT ET ARRIERE

Pièce d'origine TOYOTA interrupteur, commande, bouton de blocage de différentiel L'interrupteur de blocage de différentiel essentiel Pour des performances tout-terrain robustes et une gestion de traction supérieure de votre Toyota, le commutateur de verrouillage du différentiel central joue un rôle essentiel. Lorsque vous naviguez sur un terrain difficile, ce commutateur permet au conducteur de verrouiller le différentiel central, répartissant la puissance de manière uniforme sur toutes les...

Références :

Référence : 8472560020

Prix : 60,60 € TTC/Pièce



COMMANDE/BOUTON BLOPAGE DE DIFFERENTIEL ARRIERE

Pièce d'origine TOYOTA interrupteur, commande, bouton de blocage de différentiel L'interrupteur de blocage de différentiel essentiel Pour des performances tout-terrain robustes et une gestion de traction supérieure de votre Toyota, le commutateur de verrouillage du différentiel central joue un rôle essentiel. Lorsque vous naviguez sur un terrain difficile, ce commutateur permet au conducteur de verrouiller le différentiel central, répartissant la puissance de manière uniforme sur toutes les...

Références :

Référence : 8472560030

Prix : 54,00 € TTC/Pièce

EMBRAYAGE



KIT EMBRAYAGE RENFORCE XTREME OUTBACK +40% 470 NM POUR TOYOTA LANDCRUISER HZJ70/73/75 A PARTIR DE 03/1990

Disque d'embrayage renforcée avec revêtement organique et mécanisme renforcé (avec une pression supérieure). La pédale d'embrayage peut éventuellement devenir sensiblement plus dure (augmentation de tenue 25 %) Utilisation Idéale pour tracter les remorques ou fonctionnement avec une charge spéciale, loisirs, dunes. kit complet : Disque d'embrayage mécanisme butée roulement kit adapté pour les véhicules suivants : TOYOTA LANDCRUISER HZJ70/73/75...

Références :

Référence : KTY28003-1A

Prix : 462,00 € TTC/Kit

EQUIPEMENTS POUR TOYOTA HZJ70 HZJ73 HZJ75



KIT EMBRAYAGE Equipementier origine

Références :

Référence : MCK-1T06A

Prix : 399,92 € TTC/Pièce



KIT EMBRAYAGE Générique

Références :

Référence : MCK-1T06

Prix : 273,23 € TTC/Pièce



ROULEMENT PILOTE POUR VOLANT MOTEUR

Roulement pilote volant moteur Pièce neuve origine constructeur

Informations Techniques :

Référence Toyota : 90363-15017

Références :

Référence : T1HDT-90363

Prix : 40,60 € TTC/Pièce

EQUIPEMENTS POUR TOYOTA HZJ70 HZJ73 HZJ75



KIT D'EMBRAYAGE FORTIFIE TERRAIN TAMER POUR TOYOTA LANDCRUISER

KIT D'EMBRAYAGE FORTIFIE TERRAIN TAMER POUR TOYOTA LANDCRUISER TOYOTA LANDCRUISER HZJ70 DE 3/1991 A 9/1992 TOYOTA LANDCRUISER HZJ73 DE 1990 A 1991 TOYOTA LANDCRUISER HZJ75 DE 3/1990 A 11/1999
Dimensions : 275 x 29.7 x 21 mm L'embrayage Fortifié Terrain Tamer est la toute dernière innovation de la marque, venant s'ajouter à son large catalogue de kits d'embrayage standards et renforcés. Conçu et adapté pour les poids extrêmes et les motorisations des véhicules...

Informations Techniques :

Comprend: disque mécanisme butée roulement pilote centreur

Références :

Référence : **TTCK6869F**
Prix : **1 176,00 € TTC/Pièce**

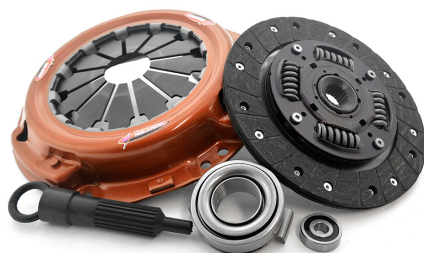

KIT EMBRAYAGE RENFORCE XTREME OUTBACK +40% 270 NM POUR TOYOTA HILUX / 4RUNNER / LC 70

Kit d'embrayage renforcé Xtreme Outback Disque d'embrayage renforcée avec revêtement organique et mécanisme renforcé (avec une pression supérieure). La pédale d'embrayage peut éventuellement devenir sensiblement plus dure (augmentation de tenue 25 %) Utilisation Idéale pour tracter les remorques ou fonctionnement avec une charge spéciale, loisirs, dunes. Pensé pour les véhicules performants et exigeants Le kit d'embrayage Xtreme Outback Stage 1 est conçu pour les véhicules légèrement...

Informations Techniques :

Couple transmissible élevé de 270 Nm Pression d'appui augmentée de 40% pour une meilleure accroche Disque organique renforcé sur ressorts pour une absorption efficace des vibrations Grande souplesse d'utilisation au quotidien Conception robuste, éprouvée dans les conditions les plus extrêmes Kit complet pour une installation sans surprise Pour : Toyota 4 Runner 1989.10-1996.03 Gen. II | 2.8 D (LN130) 3L 2779 Diesel 60 kW 82 BHP (1989.10 -...

Références :

Référence : **KTY24001-1A**
Prix : **288,00 € TTC/Kit**

REFROIDISSEMENT

EQUIPEMENTS POUR TOYOTA HZJ70 HZJ73 HZJ75



JEU Complet de DURITS de REFROIDISSEMENT

Références :

Référence : TLC75-KDR01

Prix : 75,26 € TTC/Pièce



POMPE à EAU Equipementier Origine

4,2TD équivalent à : 1610019235

Informations Techniques :

PHOTO NON CONTRACTUELLE

Références :

Référence : MWP-4T110E

Prix : 95,55 € TTC/Pièce



POMPE à EAU Générique

4,2TD

Références :

Référence : MWP-4T11

Prix : 82,00 € TTC/Pièce



VISCOCOUPLEUR de Ventilateur

Sauf 4,5i

Références :

Référence : MVF-4206

Prix : 126,99 € TTC/Pièce

206 Reproduction interdite

EQUIPEMENTS POUR TOYOTA HZJ70 HZJ73 HZJ75



JEU DE DURITES DE REFROIDISSEMENT DE RADIATEUR POUR TOYOTA HZJ73/74/75

Contient la durite inférieur et supérieur de radiateur, fournit avec les collier de serrage indispensable pour un départ en raid !

Références :

Référence : HK041

Prix : 56,00 € TTC/Pièce



POMPE A EAU TERRAIN TAMER POUR TOYOTA LANDCRUISER

Nouvelle gamme de pompes à eau de Terrain Tamer. Fabriqués et testés selon les normes ISO / TS16949: 2009, ces nouvelles pompes sont usinées avec précision dans la masse, des roulements renforcés, des joints toriques en nitrile et des joints spi en céramique. POME A EAU TERRAIN TAMER POUR TOYOTA LANDCRUISER TOYOTA LANDCRUISER HDJ80 A PARTIR DE 1990 TOYOTA LANDCRUISER HDJ100 A PARTIR DE 1998 TOYOTA LANDCRUISER HZJ105 A PARTIR DE 1998 TOYOTA ...

Références :

Référence : 16100-19235TT

Prix : 159,00 € TTC/Pièce



RADIATEUR EN ALUMINIUM HD TERRAIN TAMER TOYOTA HZJ70/73/74/75/78/79 1990-2007

RADIATEUR HD TERRAIN TAMER - Conception sans soudure - Support en acier inoxydable - Réservoir en aluminium - Offre une plus grande capacité de refroidissement Radiateur à usage intensif est un système de refroidissement spécialisé conçu pour résister aux contraintes et à l'usure supplémentaires courantes dans les véhicules tout-terrain. Il a une capacité accrue pour transporter la chaleur supplémentaire produite dans des conditions intenses, tout en offrant des performances de ...

Informations Techniques :

livrés complets avec des supports de montage en acier et améliorent la capacité de refroidissement de leur homologue d'origine de 8% avec à la fois un pas plus étroit et un nombre de tubes plus élevé. Dotés d'une conception de réservoir en aluminium entièrement pressé et fusionné, on pense qu'ils sont les seuls radiateurs actuellement sur le marché qui ne sont pas soudés. Cela offre une résistance supérieure contrairement aux unités soudées, qui sont sujettes à la fissuration au fil du...

Références :

Référence : 16400-17070/1TT

Prix : 1 019,00 € TTC/Pièce

EQUIPEMENTS POUR TOYOTA HZJ70 HZJ73 HZJ75

SILENT-BLOCS

KIT SILENT-BLOCS Polyuréthane INFERIEUR DE BIELETTE DE BARRE STAB ARRIERE

Jeu de 4 silent-blocs en Polyuréthane pour biellette de barre stabilisatrice Arrière - Toyota Land Cruiser HJ61 - 1985-1989. Kit pour 1 Biellette.

Références :

Référence : **SPF0280E**
Prix : **16,50 € TTC/Pièce**

PIÈCES DIVERS CARROSSERIE



EXTENSIONS DE RETROVISEURS ALU CAB POUR TOYOTA LANDCRUISER SERIE 7 AVANT 2023

Ces extensions de rétroviseurs sont disponibles pour les modèles Toyota Land Cruiser 75 / 76 / 78 et 79. Ils contribuent à améliorer la sécurité pendant la conduite en étendant votre vision à l'arrière du véhicule et l'angle mort sur le côté.

Références :

Référence : **AC-A-RC-MIR-EXT-LC**
Prix : **290,00 € TTC/Paire**

PIÈCES RECHANGE SUSPENSION



GRAISSEUR POUR FUSEE POUR TOYOTA LAND CRUISER ET HILUX

Permet de graisser le roulement intérieur sans démonter la fusée Augmente la durée de vie des roulements Compatible avec toutes les broches filetées Toyota

Informations Techniques :

Poids : 0.240Kg Longueur : 15cm Largeur : 5.5cm Hauteur : 24cm

Références :

Référence : **TTSGT**
Prix : **91,00 € TTC/Pièce**

INTRAGEST

ARTICLES DIVERS

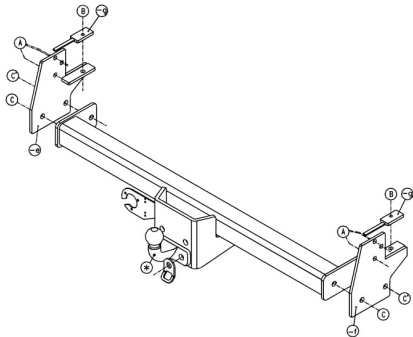

ATTELAGE HOMOLOGUE 3.5T POUR TOYOTA J79SC/DC AVEC PRISE 13 PLOTS

Références :

Référence : **OPAT1217PU**
Prix : **1 680,00 € TTC/Pièce**

BIVOUAC & AUTONOMIE

TOIT RELEVABLE



TOIT RELEVABLE ALU CAB HERCULES G2 NOIR POUR TOYOTA 75/78

Le toit relevable ou CHAMBRE DE TOIT est livré assemblé et prêt à être monté Avec le toit relevable Hercules Gen2 d'Alu-Cab, votre Toyota Land Cruiser 75 & 78 peut être facilement transformé en camping-car ultime ! Vous y trouverez non seulement de l'espace pour dormir, mais aussi pour vous tenir debout ! L'espace nuit du camper est conçu pour 2 personnes. Le matelas de 70 mm d'épaisseur avec ses deux couches assure un confort de sommeil optimal. Trois ouvertures équipées de moustiquaires...

Informations Techniques :

CONCEPTION AÉRODYNAMIQUE Minimise résistance au vent et la consommation de carburant Nouveau design : nouveau profilé de toit embouti qui forme une structure de toit robuste
DIMENSIONS EXTÉRIEURES Longueur 2 800 mm Largeur 1 440 mm Hauteur 280 mm **HAUTEUR AJOUTE** 140 mm **POIDS AJOUTE** 116 kg
CONSTRUCTION Aluminium **COULEURS** Noir, Blanc ou Beige
TOILE 400 grammes résistant aux UV toile imperméable côte-serrure avec coutures scellées L'Auvent Alu-Cab 270° peut également être monté...

Références :

Référence : **AC-RC-LC78-B**
Prix : **9 800,00 € TTC/Pièce**

EQUIPEMENTS POUR TOYOTA HZJ70 HZJ73 HZJ75



TOIT RELEVABLE ALU CAB HERCULES G2 BEIGE POUR TOYOTA 75/78

Le toit relevable ou CHAMBRE DE TOIT est livré assemblé et prêt à être monté Avec le toit relevable Hercules Gen2 d'Alu-Cab, votre Toyota Land Cruiser 75 & 78 peut être facilement transformé en camping-car ultime ! Vous y trouverez non seulement de l'espace pour dormir, mais aussi pour vous tenir debout ! L'espace nuit du camper est conçu pour 2 personnes. Le matelas de 70 mm d'épaisseur avec ses deux couches assure un confort de sommeil optimal. Trois ouvertures équipées de moustiquaires...

Informations Techniques :

CONCEPTION AÉRODYNAMIQUE Minimise résistance au vent et la consommation de carburant *Nouveau design* : nouveau profilé de toit embouti qui forme une structure de toit robuste **DIMENSIONS EXTÉRIEURES** Longueur 2 800 mm Largeur 1 440 mm Hauteur 280 mm **HAUTEUR AJOUTE** 140 mm **POIDS AJOUTE** 116 kg **CONSTRUCTION** Aluminium **COULEURS** Noir, Blanc ou Beige **TOILE** 400 grammes résistant aux UV toile imperméable côte-serrure avec coutures scellées L'Auvent Alu-Cab 270° peut également être monté...

Références :

Référence : AC-RC-LC78-BE
Prix : **9 800,00 € TTC/Pièce**



TOIT RELEVABLE ALU CAB HERCULES G2 BLANC POUR TOYOTA 75/78

Le toit relevable ou CHAMBRE DE TOIT est livré assemblé et prêt à être monté Avec le toit relevable Hercules Gen2 d'Alu-Cab, votre Toyota Land Cruiser 75 & 78 peut être facilement transformé en camping-car ultime ! Vous y trouverez non seulement de l'espace pour dormir, mais aussi pour vous tenir debout ! L'espace nuit du camper est conçu pour 2 personnes. Le matelas de 70 mm d'épaisseur avec ses deux couches assure un confort de sommeil optimal. Trois ouvertures équipées de moustiquaires...

Informations Techniques :

CONCEPTION AÉRODYNAMIQUE Minimise résistance au vent et la consommation de carburant *Nouveau design* : nouveau profilé de toit embouti qui forme une structure de toit robuste **DIMENSIONS EXTÉRIEURES** Longueur 2 800 mm Largeur 1 440 mm Hauteur 280 mm **HAUTEUR AJOUTE** 140 mm **POIDS AJOUTE** 116 kg **CONSTRUCTION** Aluminium **COULEURS** Noir, Blanc ou Beige **TOILE** 400 grammes résistant aux UV toile imperméable côte-serrure avec coutures scellées L'Auvent Alu-Cab 270° peut également être monté...

Références :

Référence : AC-RC-LC78-W
Prix : **9 800,00 € TTC/Pièce**

EQUIPEMENT INTÉRIEUR & EXTÉRIEUR

TIROIRS & COFFRES DE RANGEMENT

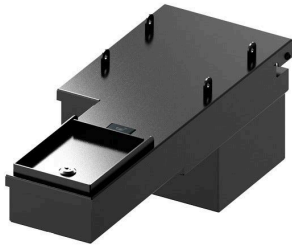

COFFRE-FORT FRONTRUNNER SOUS LA CONSOLE POUR TOYOTA HZJ70

Ce coffre-fort fourni un endroit verrouillable, sécurisé et très discret pour placer tous vos objets de valeur. Le coffre s'installe en dessous de la console d'origine pour garder le coffre en dehors de la vue. Ce coffre-fort est boulonné dans la carrosserie du véhicule en dessous de la console centrale originale. Le coffre est doté d'une moquette de fond pour protéger vos objets et pour prévenir les claquements. Veuillez noter que vous aurez besoin d'un outil pour pose d'insert pour...

Informations Techniques :

Contient: 1 x Coffre-fort 2 x Clés Dimensions du produit: Longueur 535mm x Largeur 205mm x Hauteur 205mm Poids: 4,3kg

Références :

Référence : **SAFE009**

Prix : **229,00 € TTC/Pièce**

TIROIRS DE RANGEMENT



TIROIR DE RANGEMENT SIMPLE ARB 1355 X 505 X 310 MM AVEC PLATEAU FIXE POUR PICK-UP DOUBLE CABINE

TIROIR DE RANGEMENT SIMPLE ARB 1355 X 505 X 310 MM AVEC PLATEAU FIXE Ce système est basé autour de plusieurs points clés donnant un produit de haute qualité avec une fonctionnalité et une facilité d'utilisation maximale : verrouillage à clé, fermeture par poignée, coup de poing pour un maximum de sécurité moquette traitée contre les UV et à haute résistance contre l'abrasion renforts de plancher pour un maintien maximal des charges placées dans chaque tiroir raccord d'angle en aluminium...

Références :

Référence : **RD1355**

Prix : **1 320,00 € TTC/Pièce**

EQUIPEMENTS POUR TOYOTA HZJ70 HZJ73 HZJ75



TIROIR DE RANGEMENT SIMPLE ARB 1355 X 505 X 310 MM AVEC PLATEAU COULISSANT POUR PICK-UP DOUBLE CABINE

TIROIR DE RANGEMENT SIMPLE ARB 1355 X 505 X 310 MM AVEC PLATEAU COULISSANT Ce système est basé autour de plusieurs points clés donnant un produit de haute qualité avec une fonctionnalité et une facilité d'utilisation maximale : verrouillage à clé, fermeture par poignée, coup de poing pour un maximum de sécurité moquette traitée contre les UV et à haute résistance contre l'abrasion renforts de plancher pour un maintien maximal des charges placées dans chaque tiroir raccord d'angle en...

Références :

Référence : RDRF1355
Prix : 1 450,00 € TTC/Pièce



TIROIR DE RANGEMENT SIMPLE ARB 1355 X 505 X 140 MM AVEC PLATEAU COULISSANT

TIROIR DE RANGEMENT SIMPLE ARB 1355 X 505 X 140 MM AVEC PLATEAU COULISSANT Ce système est basé autour de plusieurs points clés donnant un produit de haute qualité avec une fonctionnalité et une facilité d'utilisation maximale : verrouillage à clé, fermeture par poignée, coup de poing pour un maximum de sécurité moquette traitée contre les UV et à haute résistance contre l'abrasion renforts de plancher pour un maintien maximal des charges placées dans chaque tiroir raccord d'angle en...

Références :

Référence : RF1355
Prix : 1 010,00 € TTC/Pièce



AMENAGEMENT INTERIEUR DOUBLE TIROIR ARB POUR TOYOTA HZJ 75/78 DOUBLE CABINE

Ce système est basé autour de plusieurs points clés donnant un produit de haute qualité avec une fonctionnalité et une facilité d'utilisation maximale : verrouillage à clé, fermeture par poignée, coup de poing pour un maximum de sécurité moquette traitée contre les UV et à haute résistance contre l'abrasion renforts de plancher pour un maintien maximal des charges placées dans chaque tiroir raccord d'angle en aluminium pour une finition impeccable glissières en forme de "u" pour une...

Informations Techniques :

Dimensions extérieures (LxLxH): 505 x 1355 x 310 mm Dimensions du tiroir (LxLxH): 435 x 1260 x 250 mm

Références :

Référence : ARB1355/J75
Prix : 2 995,00 € TTC/Kit

EQUIPEMENTS POUR TOYOTA HZJ70 HZJ73 HZJ75**TIROIR DE RANGEMENT SIMPLE ARB 1355 X 500 X 190 MM AVEC PLATEAU COULISSANT**

TIROIR DE RANGEMENT SIMPLE ARB 1355 X 505 X 140 MM AVEC PLATEAU COULISSANT Il s'agit de tiroir mi-hauteur. Ce système est basé autour de plusieurs points clés donnant un produit de haute qualité avec une fonctionnalité et une facilité d'utilisation maximale : verrouillage à clé, fermeture par poignée, coup de poing pour un maximum de sécurité moquette traitée contre les UV et à haute résistance contre l'abrasion renforts de plancher pour un maintien maximal des charges placées dans chaque...

Références :

Référence : RFH1355
Prix : 1 190,00 € TTC/Pièce

KIT DE FINITION TIROIR**KIT DE FINITION POUR AMENAGEMENT TIROIR ARB POUR TOYOTA HZJ75 / 78 DOUBLE CABINE**

KIT DE FINITION POUR AMENAGEMENT TIROIR ARB POUR TOYOTA HZJ75 / 78 DOUBLE CABINE

Références :

Référence : TC85FK
Prix : 225,00 € TTC/Kit

MARCHEPIED**MARCHE PIED GRILLE INOX POUR PARE CHOCS N4 PC700 ET PC710**

MARCHE PIED INOX POUR PARE CHOCS N4 PC700 ET PC710 vendus par paire

Références :

Référence : PC702T
Prix : 20,00 € TTC/Paire

ELARGISSEURS D'AILES

EQUIPEMENTS POUR TOYOTA HZJ70 HZJ73 HZJ75



KIT ELARGISSEUR AILE 55MM POUR TOYOTA LAND CRUISER 75 ET 78 1990-2006

Ce kit élargisseur d'aile est conçu spécialement pour les Toyota HZJ/GRJ/VDJ75 ET 78 produits ENTRE 1990 ET 2006, offrant une solution élégante et fonctionnelle pour les passionnés d'automobile souhaitant améliorer l'apparence et la performance de leur véhicule. Fabriqué avec des matériaux de haute qualité, ce kit garantit durabilité et résistance aux conditions routières difficiles. Caractéristiques : Compatibilité : Parfaitement adapté aux modèles Toyota 75 ET 78 1990-2006. Design : Style...

Références :

Référence : KUT-75SERIES

Prix : **590,00 € TTC/Kit**



KIT ELARGISSEUR AILE 50MM POUR TOYOTA LAND CRUISER 75 ET 79 SIMPLE CABINE AVANT 2007

Ce kit élargisseur d'aile est conçu spécialement pour les Toyota HZJ/GRJ/VDJ75 Pick ET 79 simple cabine produits ENTRE 1990 ET 2006, offrant une solution élégante et fonctionnelle pour les passionnés d'automobile souhaitant améliorer l'apparence et la performance de leur véhicule. Fabriqué avec des matériaux de haute qualité, ce kit garantit durabilité et résistance aux conditions routières difficiles. Caractéristiques : Compatibilité : Parfaitement adapté aux modèles Toyota 75 ET 79 simple...

Références :

Référence : KUT-75SERIES-PU

Prix : **582,00 € TTC/Kit**

CONSOLES & SUPPORT INSTRUMENT



CONSOLE DE TOIT TRANSVERSALE ARB POUR TOYOTA SERIE 7

Pour finaliser l'aménagement intérieur de votre 4x4, utilisez les consoles de plafond ARB. Caractéristiques des consoles TRANSVERSALE : Fabriquées en ABS renforcé aux formes exactes du véhicule avec un joint en caoutchouc. Lumière LED pour les places arrières (sauf modèle simple cab ou châssis cabine) Emplacement CB ou poste format ISO Coloration dans la masse stabilisée aux UV Rangement situé au milieu de la console Lumières LED côté conducteur ou passager Support pour maintenir le...

Informations Techniques :

Pour les véhicules suivants : Toyota HZJ 78/75 TOLE

Références :

Référence : BTS LC

EQUIPEMENTS POUR TOYOTA HZJ70 HZJ73 HZJ75

Prix : 601,00 € TTC/Pièce

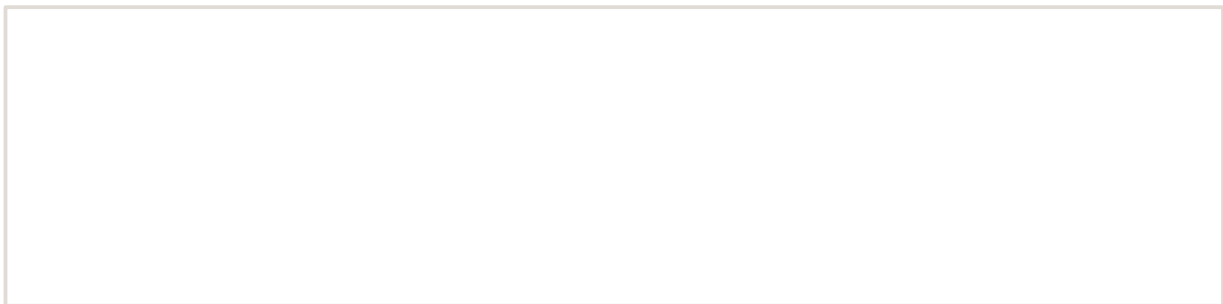

EQUIPEMENTS POUR TOYOTA HZJ70 HZJ73 HZJ75**LOT DE 2 ACCOUDOIRS AMOVIBLES GRIS ONE
STONE ARMRESTS POUR TOYOTA SERIE 7**

Ces accoudoirs amovibles seront parfaitement accordés avec l'intérieur gris de votre Land Cruiser série 7. Ils se placent facilement sur la portière, maintenus par des aimants et le joint de la fenêtre sans risque d'abimer celui-ci. Accoudoirs pour portières avant S'adaptent sur tous les Land Cruiser Série 7 sauf le HZJ78 avec garniture sur le seuil de porte. Résistant à l'eau, fabriqué en plastique robuste, montage facile et rapide, ces accoudoirs avec porte gobelet intégrés seront les...

Informations Techniques :

Matières : Plastique ABS et Cuir Couleur : gris

Références :

Référence : OSA-TLC7

Prix : **279,00 € TTC/Paire**

ECLAIRAGE & ENERGIE**BATTERIES, SUPPORTS & ACCESSOIRES****DOUBLE SUPPORT DE BATTERIE POUR TOYOTA
LAND CRUISER 75 - 79**

Un support de batterie double Front Runner pour installer une seconde batterie dans votre Toyota Land Cruiser 75/79. Remarque : ce support de batterie convient uniquement aux véhicules à conduite à droite.

Références :

Référence : BBTL002

Prix : **186,55 € TTC/Pièce**

FRANCHISSEMENT & OUTILLAGE**BLOCAGES DE DIFFÉRENTIEL**

EQUIPEMENTS POUR TOYOTA HZJ70 HZJ73 HZJ75



KIT BLOCAGE DE DIFFERENTIEL ELOCKER AVANT 100% ELECTRIQUE AVEC ROULEMENTS

BLOCAGE DE DIFFERENTIEL ELOCKER 100% ELECTRIQUE
AVANTKIT AVEC ROULEMENTS Véhicules : TOYOTA
LANDCRUISER FJ70 A PARTIR DE 01/1990 TOYOTA
LANDCRUISER FJ73 A PARTIR DE 01/1990 TOYOTA
LANDCRUISER FJ75 A PARTIR DE 01/1990 TOYOTA
LANDCRUISER FJ80 A PARTIR DE 01/1990 TOYOTA
LANDCRUISER FZJ105 A PARTIR DE 01/1990 TOYOTA
LANDCRUISER FZJ70 A PARTIR DE 01/1990 TOYOTA
LANDCRUISER FZJ75 A PARTIR DE...

Références :

Référence : **A9334-2TT**
Prix : **2 030,00 € TTC/Kit**



KIT BLOCAGE DE DIFFERENTIEL ELOCKER ARRIERE 100% ELECTRIQUE AVEC ROULEMENTS

BLOCAGE DE DIFFERENTIEL ELOCKER 100% ELECTRIQUE
ARRIERE UNIQUEMENT POUR VÉHICULE SANS BLOCAGE
D'ORIGINE KIT AVEC ROULEMENTS Véhicules : TOYOTA
LANDCRUISER FJ70 A PARTIR DE 01/1990 TOYOTA
LANDCRUISER FJ73 A PARTIR DE 01/1990 TOYOTA
LANDCRUISER FJ75 A PARTIR DE 01/1990 TOYOTA
LANDCRUISER FJ80 A PARTIR DE 01/1990 TOYOTA
LANDCRUISER FZJ70 A PARTIR DE 01/1990 TOYOTA
LANDCRUISER FZJ73 A PARTIR DE 01/1990 TOYOTA
LANDCRUISER FZJ75 A PARTIR DE...

Références :

Référence : **A9378-3TT**
Prix : **1 990,00 € TTC/Kit**



BLOCAGE DE DIFFERENTIEL ELOCKER 100% ELECTRIQUE

BLOCAGE DE DIFFERENTIEL ELOCKER 100% ELECTRIQUE
AVANT Véhicules : TOYOTA LANDCRUISER FJ70 A PARTIR
DE 01/1990 TOYOTA LANDCRUISER FJ73 A PARTIR
DE 01/1990 TOYOTA LANDCRUISER FJ75 A PARTIR DE
01/1990 TOYOTA LANDCRUISER FJ80 A PARTIR DE 01/1990
TOYOTA LANDCRUISER FZJ105 A PARTIR DE 01/1990
TOYOTA LANDCRUISER FZJ70 A PARTIR DE 01/1990
TOYOTA LANDCRUISER FZJ75 A PARTIR DE 01/1990
TOYOTA LANDCRUISER ...

Références :

Référence : **A9334**
Prix : **1 946,00 € TTC/Pièce**

**BLOCAGE DE DIFFERENTIEL AVANT OU ARRIERE
AIR LOCKER POUR TOYOTA (vendu sans
compresseur)**

Blocage ARB pour TOYOTA Landcruiser J4 AVANT/ARRIERE SELON MODEL Landcruiser J6 AVANT/ARRIERE Landcruiser J7 avec ressorts à lames jusqu'à 10/99 ARRIERE Landcruiser J8 ARRIERE LE BLOCAGE ARB COMPREND : (livré sans compresseur) le différentiel, la tuyauterie, les raccords, la notice de montage, les instructions d'utilisation et la liste des pièces détachées. Quand un véhicule prend un virage, la roue extérieure parcourt une plus grande distance que la roue...

Références :**Référence : RD142****Prix : 1 230,00 € TTC/Pièce****BLOCAGE DE DIFFERENTIEL ARRIERE AIR
LOCKER POUR TOYOTA AVEC C-CLIP
ROULEMENT 32010X TIMKEN (vendu sans
compresseur)**

Blocage ARB pour TOYOTA AVEC C-CLIP ROULEMENT 32010X TIMKEN Landcruiser J4 Landcruiser J6 Landcruiser J7 avec ressorts à lames jusqu'à 10/99 LE BLOCAGE ARB COMPREND : (livré sans compresseur) le différentiel, la tuyauterie, les raccords, la notice de montage, les instructions d'utilisation et la liste des pièces détachées. Quand un véhicule prend un virage, la roue extérieure parcourt une plus grande distance que la roue intérieure, elle doit donc tourner...

Références :**Référence : RD153****Prix : 1 240,00 € TTC/Pièce**