

EQUIPEMENTS POUR TOYOTA BJ70-71-73-74-75



*Les références présentées sur ce document ne constituent pas
une liste exhaustive des équipements disponibles pour le TOYOTA BJ70-71-73-74-75
Il peut y avoir d'autres produits adaptés à ce véhicule.
Voir les conditions de vente sur <https://www.equip-raid.fr/>*

PERFORMANCE & OPTIMISATION

EMBAYAGE RENFORCÉ



KIT EMBRAYAGE RENFORCE XTREME OUTBACK +20% 380 NM POUR TOYOTA LANDCRUISER BJ42/70/73 3.4L DIESEL

Disque d'embrayage renforcée avec revêtement organique et mécanisme renforcé (avec une pression supérieure). La pédale d'embrayage peut éventuellement devenir sensiblement plus dure (augmentation de tenue 25 %) Utilisation Idéale pour tracter les remorques ou fonctionnement avec une charge spéciale, loisirs, dunes kit complet : Disque d'embrayage mécanisme butée roulement kit adapté pour les véhicules suivants : TOYOTA LANDCRUISER BJ42 3.4L diesel TOYOTA...

Références :

Référence : KTY26001-1A

Prix : **450,00 € TTC/Kit**



KIT EMBRAYAGE RENFORCE XTREME OUTBACK +40% 470 NM POUR TOYOTA LANDCRUISER BJ74

Disque d'embrayage renforcée avec revêtement organique et mécanisme renforcé (avec une pression supérieure). La pédale d'embrayage peut éventuellement devenir sensiblement plus dure (augmentation de tenue 25 %) Utilisation Idéale pour tracter les remorques ou fonctionnement avec une charge spéciale, loisirs, dunes kit complet : Disque d'embrayage mécanisme butée roulement kit adapté pour les véhicules suivants : TOYOTA LANDCRUISER BJ74 dimensions : 275 x 21...

Références :

Référence : KTY28006-1A

Prix : **478,00 € TTC/Kit**

EQUIPEMENTS POUR TOYOTA BJ70-71-73-74-75**KIT EMBRAYAGE RENFORCE XTREME OUTBACK
+40% 270 NM POUR TOYOTA HILUX / 4RUNNER /
LC 70**

Kit d'embrayage renforcé Xtreme Outback Disque d'embrayage renforcée avec revêtement organique et mécanisme renforcé (avec une pression supérieure). La pédale d'embrayage peut éventuellement devenir sensiblement plus dure (augmentation de tenue 25 %) Utilisation Idéale pour tracter les remorques ou fonctionnement avec une charge spéciale, loisirs, dunes. Pensé pour les véhicules performants et exigeants Le kit d'embrayage Xtreme Outback Stage 1 est conçu pour les véhicules légèrement...

Informations Techniques :

Couple transmissible élevé de 270 Nm Pression d'appui augmentée de 40% pour une meilleure accroche Disque organique renforcé sur ressorts pour une absorption efficace des vibrations Grande souplesse d'utilisation au quotidien Conception robuste, éprouvée dans les conditions les plus extrêmes Kit complet pour une installation sans surprise Pour : Toyota 4 Runner 1989.10-1996.03 Gen. II | 2.8 D (LN130) 3L 2779 Diesel 60 kW 82 BHP (1989.10 -...

Références :**Référence : KTY24001-1A**Prix : **288,00 € TTC/Kit****ECHAPPEMENTS INOX 4X4****ECHAPPEMENT INOX : TUBE PRIMAIRE AVEC
FLEXIBLE POUR TOYOTA LAND CRUISER BJ73 DE
1984-1990 3.4L D 90HP****Références :****Référence : TOYO178**Prix : **473,00 € TTC/Pièce****SNORKELS & ACCESSOIRES**

EQUIPEMENTS POUR TOYOTA BJ70-71-73-74-75



SNORKEL SAFARI POUR TOYOTA BJ70/71/73 3B DIESEL

Pionniers au début des années 80, les snorkels Safari répondaient à un besoin de la part des offroaders de protéger leur moteur de la poussière et des très nombreux passages à gué rencontrés lors de raids. Sans doute les meilleurs dans les conditions les plus difficiles, les snorkels Safari sont minutieusement conçus, testés et fabriqués pour chaque modèle de 4x4. Les snorkels Safari sont choisis dans le monde entier. Les snorkels Safari sont fabriqués dans les matières les plus robustes : un...

Informations Techniques :

POSITIONNEMENT DU SNORKEL : DROITE

Références :

Référence : **SS73HF**

Prix : **537,00 € TTC/Pièce**

FILTRATION PERFORMANCE

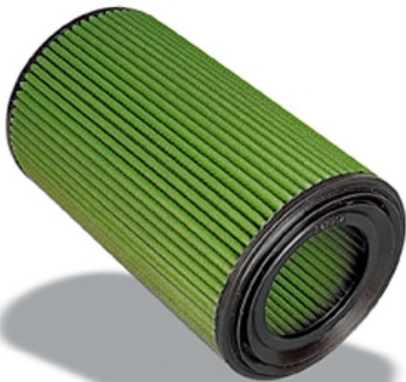

GREEN FILTRE POUR TOYOTA LAND CRUISER

GREEN AIR FILTER vous offre la possibilité de remplacer avantageusement le filtre à air d'origine de votre voiture par un produit offrant un meilleur passage d'air et rendement moteur, une meilleure filtration et une plus grande durée de vie, sans aucune modification pour son montage. Filtre en coton, nettoyable et réutilisable. Se monte en lieu et place de votre filtre d'origine pour une utilisation en rallye-raid ou pour un usage routier quotidien. Caractéristiques : pouvoir filtrant...

Références :

Référence : **R263063**

Prix : **76,00 € TTC/Pièce**

JANTES & PNEUS

JANTES ALUMINIUM RENFORCÉES / RAID

**JANTE ALUMINIUM DOUBLE BEADLOCK
HUTCHINSON 8.5 x 17 6X139.7 TOYOTA GRIS
ANTRACITE MAT**

Ayant fait leurs preuves durant de nombreuses années dans le domaine militaire, les amateurs d'off road peuvent désormais profiter de la technologie Beadlock offerte par les jantes HUTCHINSON ! Vous en avez rêvé, HUTCHINSON l'a fait. Une jante robuste qui vous permet de dégonfler à souhait sans risque de déjancer, c'est possible ! Qu'est-ce qu'une jante BEADLOCK ? A L'origine c'est une jante standard en acier ou en aluminium qui est décollée sur sa partie extérieur (simple beadlock) ou...

Informations Techniques :

Caractéristiques : - Entraxe : 6 x 139.7- Taille de la jante : 8.5 x 17"-
Modèle de boulon : 139.7 mm BCD- Alésage : 106.2 mm-
Centerboard : 114.3 mm- Charge : 1 200kg- Poids sans beadlock :
18.2 kg- Déport (ET) : -10 mm- Jante en alliage- Jante avec beadlock

Références :**Référence : WA-0567**Prix : **1 800,00 € TTC/Pièce****JANTES TÔLES / ACIER****JANTE ACIER GOSS TRIANGULAR WHITE 10 X 15
ENTRAXE 6 X 139.7 DEPORT -44**

Jante acier Triangular Finition white Structure renforcée pour une utilisation Off-Road livré sans visserie ni cache moyeu se monte sur le véhicule avec de possibles modifications de carrosserie (nous consulter pour confirmer la compatibilité de votre véhicule) modèle disponible en : Largeur Diamètre Nb de trous Entraxe Déport Center bore 10 15 6 139.7 -44 110

Références :**Référence : 311WH**Prix : **110,00 € TTC/Pièce**

**JANTE ACIER GOSS TRIANGULAR WHITE 7 X 16
ENTRAXE 6 X 139.7 DEPORT -20**

Jante acier Triangular Finition white Structure renforcée pour une utilisation Off-Road livré sans visserie ni cache moyeu se monte sur le véhicule avec de possibles modifications de carrosserie (nous consulter pour confirmer la compatibilité de votre véhicule) modèle disponible en : Largeur Diamètre Nb de trous Entraxe Déport Center bore 7 16 6 139.7 -20 110

Références :

Référence : 331WH
Prix : 102,00 € TTC/Pièce



JANTE ACIER GOSS TRIANGULAR BLACK 8 X 15 ENTRAXE 6 X 139.7 DEPORT -25

Jante acier Triangular Finition BLACK Structure renforcée pour une utilisation Off-Road livré sans visserie ni cache moyeu se monte sur le véhicule avec de possibles modifications de carrosserie (nous consulter pour confirmer la compatibilité de votre véhicule) modèle disponible en : Largeur Diamètre Nb de trous Entraxe Déport Center bore 8 15 6 139.7 -25 110

Références :

Référence : 308BK
Prix : 94,00 € TTC/Pièce



JANTE ACIER GOSS TRIANGULAR BLACK 7 X 16 ENTRAXE 6 X 139.7 DEPORT 0

Jante acier Triangular Finition BLACK Structure renforcée pour une utilisation Off-Road livré sans visserie ni cache moyeu se monte sur le véhicule avec de possibles modifications de carrosserie (nous consulter pour confirmer la compatibilité de votre véhicule) modèle disponible en : Largeur Diamètre Nb de trous Entraxe Déport Center bore 7 16 6 139.7 0 110

Références :

Référence : 330BK
Prix : 102,00 € TTC/Pièce



JANTE ACIER GOSS TRIANGULAR BLACK 7 X 16 ENTRAXE 6 X 139.7 DEPORT -20

Jante acier Triangular Finition BLACK Structure renforcée pour une utilisation Off-Road livré sans visserie ni cache moyeu se monte sur le véhicule avec de possibles modifications de carrosserie (nous consulter pour confirmer la compatibilité de votre véhicule) modèle disponible en : Largeur Diamètre Nb de trous Entraxe Déport Center bore 7 16 6 139.7 -20 110

Informations Techniques :

TOYOTA J9 Montage à fleurs avec extension d'ailes

Références :

Référence : **331BK**
Prix : **102,00 € TTC/Pièce**



JANTE ACIER GOSS TRIANGULAR SILVER 7 X 15 ENTRAXE 6 X 139.7 DEPORT -6

Jante acier Triangular Finition SILVER / GUN METAL GRAY Structure renforcée pour une utilisation Off-Road livré sans visserie ni cache moyeu se monte sur le véhicule avec de possibles modifications de carrosserie (nous consulter pour confirmer la compatibilité de votre véhicule) modèle disponible en : Largeur Diamètre Nb de trous Entraxe Déport Center bore 7 15 6 139.7 -6 110

Références :

Référence : **303GM**
Prix : **92,00 € TTC/Pièce**



JANTE ACIER GOSS TRIANGULAR SILVER 7 X 16 ENTRAXE 6 X 139.7 DEPORT -20

Jante acier Triangular Finition SILVER / GUN METAL GRAY Structure renforcée pour une utilisation Off-Road livré sans visserie ni cache moyeu se monte sur le véhicule avec de possibles modifications de carrosserie (nous consulter pour confirmer la compatibilité de votre véhicule) modèle disponible en : Largeur Diamètre Nb de trous Entraxe Déport Center bore 7 16 6 139.7 -20 110

Références :

Référence : **331GM**
Prix : **102,00 € TTC/Pièce**

**JANTE ACIER GOSS SOFT8 BLACK MAT 8 X 17
ENTRAXE 6 X 139.7 DEPORT 10**

Jante acier Soft8Finition black matStructure renforcée pour une utilisation Off-Road livré sans visserie ni cache moyeu se monte sur le véhicule avec de possibles modifications de carrosserie (nous consulter pour confirmer la compatibilité de votre véhicule) modèle disponible en : Largeur Diamètre Nb de trous Entraxe Déport Center bore 8 17 6 139.7 10 106.1

Références :**Référence : 567BK**Prix : **147,00 € TTC/Pièce****JANTE ACIER GOSS MODULAR BLACK 7 X 15
ENTRAXE 6 X 139.7 DEPORT -6**

Jante acier ModularFinition BLACKStructure renforcée pour une utilisation Off-Road livré sans visserie ni cache moyeu se monte sur le véhicule avec de possibles modifications de carrosserie (nous consulter pour confirmer la compatibilité de votre véhicule) modèle disponible en : Largeur Diamètre Nb de trous Entraxe Déport Center bore 7 15 6 139.7 -6 110

Références :**Référence : 403BK**Prix : **94,00 € TTC/Pièce****JANTE ACIER GOSS TRIANGULAR BLACK 8 X 17
ENTRAXE 6 X 139.7 DEPORT -10**

Jante acier TriangularFinition BLACKStructure renforcée pour une utilisation Off-Road livré sans visserie ni cache moyeu se monte sur le véhicule avec de possibles modifications de carrosserie (nous consulter pour confirmer la compatibilité de votre véhicule) modèle disponible en : Largeur Diamètre Nb de trous Entraxe Déport Center bore 8 17 6 139.7 -10 110

Références :**Référence : 368BK**Prix : **136,00 € TTC/Pièce**

**JANTE ACIER GOSS TRIANGULAR SILVER 7 X 16
ENTRAXE 6 X 139.7 DEPORT 0**

Jante acier Triangular Finition SILVER / GUN METAL GRAY Structure renforcée pour une utilisation Off-Road livré sans visserie ni cache moyeu se monte sur le véhicule avec de possibles modifications de carrosserie (nous consulter pour confirmer la compatibilité de votre véhicule) modèle disponible en : Largeur Diamètre Nb de trous Entraxe Déport Center bore 7 16 6 139.7 0 110

Références :**Référence : 330GM**Prix : **102,00 € TTC/Pièce****JANTE ACIER GOSS MODULAR BLACK 7 X 16
ENTRAXE 6 X 139.7 DEPORT 0**

Jante acier Modular Finition BLACK Structure renforcée pour une utilisation Off-Road livré sans visserie ni cache moyeu se monte sur le véhicule avec de possibles modifications de carrosserie (nous consulter pour confirmer la compatibilité de votre véhicule) modèle disponible en : Largeur Diamètre Nb de trous Entraxe Déport Center bore 7 16 6 139.7 0 110

Références :**Référence : 430BK**Prix : **104,00 € TTC/Pièce****JANTE ACIER GOSS MODULAR CHROME 7 X 15
ENTRAXE 6 X 139.7 DEPORT -6**

Jante acier Modular Finition CHROME Structure renforcée pour une utilisation Off-Road livré sans visserie ni cache moyeu se monte sur le véhicule avec de possibles modifications de carrosserie (nous consulter pour confirmer la compatibilité de votre véhicule) modèle disponible en : Largeur Diamètre Nb de trous Entraxe Déport Center bore 7 15 6 139.7 -6 110

Références :**Référence : 403CH**Prix : **158,00 € TTC/Pièce**



JANTE ACIER GOSS MODULAR CHROME 7 X 16 ENTRAXE 6 X 139.7 DEPORT 0

Jante acier ModularFinition BLACKStructure renforcée pour une utilisation Off-Road livré sans visserie ni cache moyeu se monte sur le véhicule avec de possibles modifications de carrosserie (nous consulter pour confirmer la compatibilité de votre véhicule) modèle disponible en : Largeur Diamètre Nb de trous Entraxe Déport Center bore 7 16 6 139.7 0 110

Références :

Référence : 430CH

Prix : 163,00 € TTC/Pièce



JANTE ACIER GOSS TRIANGULAR WHITE 7 X 16 ENTRAXE 6 X 139.7 DEPORT 0

Jante acier TriangularFinition WHITEStructure renforcée pour une utilisation Off-Road livré sans visserie ni cache moyeu se monte sur le véhicule avec de possibles modifications de carrosserie (nous consulter pour confirmer la compatibilité de votre véhicule) modèle disponible en : Largeur Diamètre Nb de trous Entraxe Déport Center bore 7 16 6 139.7 0 110

Références :

Référence : 330WH

Prix : 102,00 € TTC/Pièce



JANTE ACIER GOSS TRIANGULAR WHITE 6 X 16 ENTRAXE 6 X 139.7 DEPORT 0

Jante acier TriangularFinition WHITEStructure renforcée pour une utilisation Off-Road livré sans visserie ni cache moyeu se monte sur le véhicule avec de possibles modifications de carrosserie (nous consulter pour confirmer la compatibilité de votre véhicule) modèle disponible en : Largeur Diamètre Nb de trous Entraxe Déport Center bore 6 16 6 139.7 0 110

Références :

Référence : 317WH

Prix : 98,00 € TTC/Pièce

EQUIPEMENTS POUR TOYOTA BJ70-71-73-74-75



JANTE ACIER VINTAGE GRISE 7X16 N4-OFFROAD POUR TOYOTA LANDCRUISER SERIE 40 60 70 80

Cette jante acier en version Vintage grise N4-Offroad est ici en dimension 7X16 est faite pour votre 4x4 Toyota Land Cruiser série BJ40 HJ60 BJ71 HDJ80. Historiquement cette jante était en 5.5x15", cette nouvelle version conserve son look intemporel avec l'avantage d'être en dimension de 16" et d'une largeur de 7" pour un choix de marques et de profil de pneumatique plus important.

Informations Techniques :

*En détail: Charge maximum 1000 kg Largeur 7"x 16" de diamètre
Entraxe 6x139.7 mm Déport ou ET : -25mm CB ou diamètre du trou
central: 110mm Peinture Grise Vendu à l'unité Toujours s'assurer de
la compatibilité avec le véhicule, liste d'application uniquement à titre
indicatif Equipement possible pour de la loi montagne avec des pneus
4 Saisons ou Hiver*

Références :

Référence : JTV7166T-25G
Prix : **144,00 € TTC/Pièce**

JANTES BEADLOCK



JANTE ALUMINIUM DOUBLE BEADLOCK HUTCHINSON 8.5 x 17 6X139.7 TOYOTA GRIS ANTRACITE MAT

Ayant fait leurs preuves durant de nombreuses années dans le domaine militaire, les amateurs d'off road peuvent désormais profiter de la technologie Beadlock offerte par les jantes HUTCHINSON ! Vous en avez rêvé, HUTCHINSON l'a fait. Une jante robuste qui vous permet de dégonfler à souhait sans risque de déjancer, c'est possible ! Qu'est-ce qu'une jante BEADLOCK ? A L'origine c'est une jante standard en acier ou en aluminium qui est décollée sur sa partie extérieur (simple beadlock) ou...

Informations Techniques :

*Caractéristiques : - Entraxe : 6 x 139.7- Taille de la jante : 8.5 x 17"-
Modèle de boulon : 139.7 mm BCD- Alésage : 106.2 mm-
Centerboard : 114.3 mm- Charge : 1 200kg- Poids sans beadlock :
18.2 kg- Déport (ET) : -10 mm- Jante en alliage- Jante avec beadlock*

Références :

Référence : WA-0567
Prix : **1 800,00 € TTC/Pièce**

ELARGISSEURS DE VOIES

EQUIPEMENTS POUR TOYOTA BJ70-71-73-74-75



KIT DE 4 ELARGISSEURS DE VOIE ALUMINIUM HOFMANN POUR TOYOTA J6 / J7 / J8 / 4-RUNNER / HILUX

Caractéristiques : Fabrication allemande Alliage spécifique
Homologation TÜV Stabilité directionnelle accrue Axe de centrage
Largeur 30 mm Caractéristiques techniques : LARGEUR (mm): 30
Marque: TOYOTA Modele: J6 / J7 / J8 / 4-RUNNER / HILUX PCD: 6 x 139.7 vendu en kit de 4

Références :

Référence : HSPVA06O/T

Prix : 314,00 € TTC/Kit

SUSPENSION & REHAUSSE

KIT COMPLET SUSPENSION



KIT DE SUSPENSION TERRAIN TAMER AVEC AMORTISSEUR PRO SHOCK REHAUSSE +40/50MM POUR TOYOTA LANDCRUISER 75

Depuis 1969 TERRAIN TAMER développe et fabrique des pièces avec une seule idée en tête : celle de vous garantir la plus extrême fiabilité. Pendant plus de 50 ans, nous avons conçu, fabriqué, et testés des pièces qui permettent aux conducteurs de circuler dans des environnements extrêmement difficiles en toute sérénité. Qu'il s'agisse d'une utilisation: Loisirs : Chasse, Pêche, charges lourdes, tractions de remorques... Professionnels : Artisans, Agriculteurs, Apiculteurs, Dépanneuses,...

Références :

Référence : SK009P

Prix : 5 110,02 € TTC/Kit



KIT DE SUSPENSION TERRAIN TAMER REHAUSSE +40/50MM POUR TOYOTA LANDCRUISER 75

Depuis 1969 TERRAIN TAMER développe et fabrique des pièces avec une seule idée en tête : celle de vous garantir la plus extrême fiabilité. Pendant plus de 50 ans, nous avons conçu, fabriqué, et testés des pièces qui permettent aux conducteurs de circuler dans des environnements extrêmement difficiles en toute sérénité. Qu'il s'agisse d'une utilisation : Loisirs : Chasse, Pêche, charges lourdes, tractions de remorques... Professionnels : Artisans, Agriculteurs, Apiculteurs, Dépanneuses,...

Références :

EQUIPEMENTS POUR TOYOTA BJ70-71-73-74-75

Référence : SK009

Prix : 2 760,00 € TTC/Kit

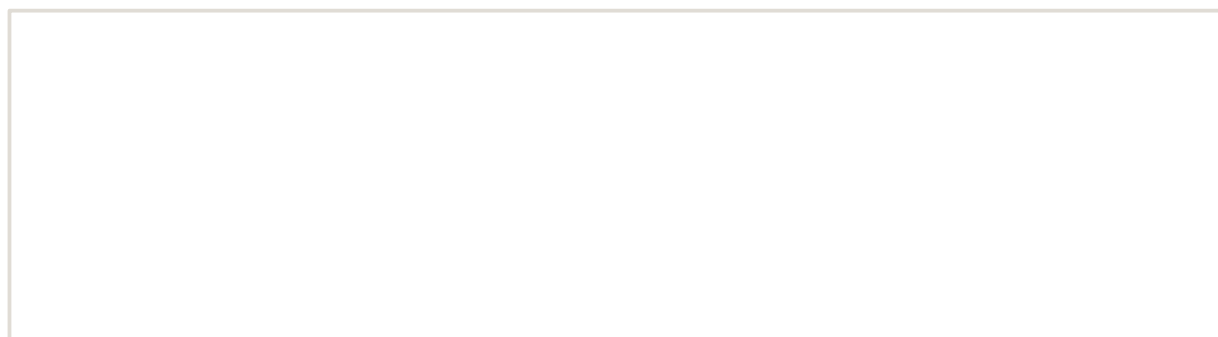



**KIT DE SUSPENSION TERRAIN TAMER REHAUSSE
+40/50MM POUR TOYOTA LANDCRUISER J7 DE
1984 A 1999**

Depuis 1969 TERRAIN TAMER développe et fabrique des pièces avec une seule idée en tête : celle de vous garantir la plus extrême fiabilité. Pendant plus de 50 ans, nous avons conçu, fabriqué, et testé des pièces qui permettent aux conducteurs de circuler dans des environnements extrêmement difficiles en toute sérénité. Qu'il s'agisse d'une utilisation : Loisirs : Chasse, Pêche, charges lourdes, tractions de remorques... Professionnels : Artisans, Agriculteurs, Apiculteurs, Dépanneuses,...

Références :

Référence : SK008

Prix : **2 496,00 € TTC/Kit**



**KIT DE SUSPENSION AVEC LAMES
PARABOLIQUES TERRAIN TAMER REHAUSSE
+40/50MM POUR TOYOTA LANDCRUISER 75**

Depuis 1969 TERRAIN TAMER développe et fabrique des pièces avec une seule idée en tête : celle de vous garantir la plus extrême fiabilité. Pendant plus de 50 ans, nous avons conçu, fabriqué, et testé des pièces qui permettent aux conducteurs de circuler dans des environnements extrêmement difficiles en toute sérénité. Qu'il s'agisse d'une utilisation: Loisirs : Chasse, Pêche, charges lourdes, tractions de remorques... Professionnels : Artisans, Agriculteurs, Apiculteurs, Dépanneuses,...

Références :

Référence : SK009-P500

Prix : **3 360,00 € TTC/Kit**



**KIT DE SUSPENSION TERRAIN TAMER AVEC
AMORTISSEUR PRO SHOCK ET LAMES
PARABOLIQUES REHAUSSE +40/50MM POUR
TOYOTA LANDCRUISER 75**

Depuis 1969 TERRAIN TAMER développe et fabrique des pièces avec une seule idée en tête : celle de vous garantir la plus extrême fiabilité. Pendant plus de 50 ans, nous avons conçu, fabriqué, et testé des pièces qui permettent aux conducteurs de circuler dans des environnements extrêmement difficiles en toute sérénité. Qu'il s'agisse d'une utilisation: Loisirs : Chasse, Pêche, charges lourdes, tractions de remorques... Professionnels : Artisans, Agriculteurs, Apiculteurs, Dépanneuses,...

Références :

Référence : SK009-P800

Prix : **3 720,00 € TTC/Kit**

EQUIPEMENTS POUR TOYOTA BJ70-71-73-74-75



KIT DE SUSPENSION TERRAIN TAMER AVEC LAMES PARABOLIQUES REHAUSSE +40/50MM POUR TOYOTA LANDCRUISER J7 DE 1984 A 1999

Depuis 1969 TERRAIN TAMER développe et fabrique des pièces avec une seule idée en tête : celle de vous garantir la plus extrême fiabilité. Pendant plus de 50 ans, nous avons conçu, fabriqué, et testé des pièces qui permettent aux conducteurs de circuler dans des environnements extrêmement difficiles en toute sérénité. Qu'il s'agisse d'une utilisation : Loisirs : Chasse, Pêche, charges lourdes, tractions de remorques... Professionnels : Artisans, Agriculteurs, Apiculteurs, Dépanneuses,...

Références :

Référence : SK008-PARA

Prix : **3 096,00 € TTC/Kit**

AMORTISSEURS



AMORTISSEUR DE DIRECTION OME SD24 POUR TOYOTA HZJ70/71/73/74/75/78/79/80/105, HJ60/61 AVANT 2007

AMORTISSEUR DE DIRECTION OLD MAN EMU Mis au point pour réduire l'effet de vibration des roues, améliorer la maniabilité et le contrôle du véhicule, l'amortisseur de direction OME empêche les mouvements violents et parasites du volant, sur des routes défoncées sans affecter l'assistance de direction. Caractéristiques : Valve à neuf étages pour des performances optimales Tige de 15 mm plus solide que l'amortisseur de direction d'origine. Pare pierre en acier pour protéger la...

Références :

Référence : OMESD24

Prix : **172,00 € TTC/Pièce**



AMORTISSEUR AVANT OME NITROCHARGER PLUS POUR TOYOTA BJ70/73/74, HJ60/61, ISUZU TROOPER DE 1983 A 1993

Amortisseur OME Nitrocharger Plus est un amortisseur avant spécialement conçu pour les véhicules qui affrontent les terrains les plus escarpés. Il offre une amélioration significative par rapport aux amortisseurs d'origine, tant en termes de confort que de tenue de route, même dans les conditions les plus sévères. Destiné aux professionnels travaillant sur terrains accidentés comme aux passionnés de raid, il garantit robustesse, stabilité et longévité. Son design innovant...

Informations Techniques :

Caractéristiques principales Réglage de la hauteur d'appui sur 5 positions selon la configuration du 4x4 Fiche technique Corps amortisseur bitube en acier diamètre 58 mm Tige de piston diamètre 18 mm Piston interne diamètre 36 mm Valve sensible à la vitesse adaptée au véhicule Remplissage gaz azote haute pression Peinture jaune spécifique Old Man Emu POUR TOYOTA BJ70/73/74, HJ60/61, ISUZU TROOPER DE 1983 A 1993

Références :

Référence : 63009
Prix : 166,00 € TTC/Pièce



AMORTISSEUR ARRIÈRE OME NITRO+ POUR BJ70/73/74 ET HJ60/61

Amortisseur OME Nitrocharger Plus est un amortisseur avant spécialement conçu pour les véhicules qui affrontent les terrains les plus escarpés. Il offre une amélioration significative par rapport aux amortisseurs d'origine, tant en termes de confort que de tenue de route, même dans les conditions les plus sévères. Destiné aux professionnels...

Informations Techniques :

Fiche technique Corps amortisseur bitube en acier diamètre 58 mm Tige de piston diamètre 18 mm Piston interne diamètre 36 mm Valve sensible à la vitesse adaptée au véhicule Remplissage gaz azote haute pression Peinture jaune spécifique Old Man Emu POUR toyota BJ70/73/74 ET HJ60/61

Références :

Référence : 63062
Prix : 160,00 € TTC/Pièce



**AMORTISSEUR GAZ RENFORCE GRANDE
CAPACITE TERRAIN TAMER ARRIERE POUR
NISSAN PATROL Y60 & 61 / TOYOTA
LANDCRUISER BJ75 /HZJ 7879 / HZJ75 / PZJ75**

Amortisseur Terrain Tamer série TGS à gaz renforcé grande capacité
Caractéristiques : Piston de 40 mm Tige de 20mm Corps de 60 mm
Système bi-tube Double Soudure ultra résistante Système de clapet
multi-niveaux Joint SPI haute résistance fabriqué en Allemagne
Compatibles pour les surélévations de +30 à +70mm (selon modèle)
Garantie 3 ans / 100 000 km (usage privé) Adapté à un usage intensif

Références :

Référence : TGS12492
Prix : **208,00 € TTC/Pièce**



**AMORTISSEUR GAZ RENFORCE GRANDE
CAPACITE TERRAIN TAMER ARRIERE POUR
TOYOTA HILUX KDN165 / TOYOTA HILUX LN65 /
TOYOTA LANDCRUISER BJ 70 73 74 75
/HJ60/HZJ70 71 74 / LJ70 PHASE I (DROITE)**

Amortisseur Terrain Tamer série TGS à gaz renforcé grande capacité
Caractéristiques : Piston de 40 mm Tige de 20mm Corps de 60 mm
Système bi-tube Double Soudure ultra résistante Système de clapet
multi-niveaux Joint SPI haute résistance fabriqué en Allemagne
Compatibles pour les surélévations de +30 à +70mm (selon modèle)
Garantie 3 ans / 100 000 km (usage privé) Adapté à un usage intensif

Références :

Référence : TGS12525
Prix : **208,00 € TTC/Pièce**



**AMORTISSEUR GAZ RENFORCE GRANDE
CAPACITE TERRAIN TAMER AVANT POUR
TOYOTA LANDCRUISER BJ70 73 74 /HJ60 HJ61 /
HZJ70 73 / PZJ707375**

Amortisseur Terrain Tamer série TGS à gaz renforcé grande capacité
Caractéristiques : Piston de 40 mm Tige de 20mm Corps de 60 mm
Système bi-tube Double Soudure ultra résistante Système de clapet
multi-niveaux Joint SPI haute résistance fabriqué en Allemagne
Compatibles pour les surélévations de +30 à +70mm (selon modèle)
Garantie 3 ans / 100 000 km (usage privé) Adapté à un usage intensif

Références :

Référence : TGS12572/AV
Prix : **197,00 € TTC/Pièce**



AMORTISSEUR DE DIRECTION RENFORCE TERRAIN TAMER

Amortisseur de direction renforcé Terrain Tamer conçu pour améliorer la stabilité et le contrôle du véhicule en conditions tout-terrain. Réduit les vibrations et secousses causées par les irrégularités du terrain pour une conduite plus fluide et sécurisée. Construction robuste pour résister aux conditions extrêmes. Monté avec des rotules graissables pour un entretien facile et une durée de vie prolongée. Réduction des chocs et des retours brusques dans le volant, améliorant le confort de...

Informations Techniques :

Concernat les toyota J78-79-76 uniquement modèles avant 2007

Références :

Référence : **T14024**

Prix : **180,00 € TTC/Pièce**

RESSORTS LAMES



LAMES AVANT OME RENFORCEE

VEHICULES REHAUSSE TARAGE TOYOTA LANDCRUISER 75 DIESEL +50 mm +50kg TOYOTA LANDCRUISER 75 ESSENCE +50 mm +50 kg/+51 à 110kg TOYOTA LANDCRUISER 70/73 +50 mm +50 kg/+51 à 110kg

Références :

Référence : **CS006F**

Prix : **292,00 € TTC/Pièce**



LAMES ARRIERE OME RENFORCEE (COTE CONDUCTEUR)

LAMES ARRIERE OME RENFORCEE (COTE CONDUCTEUR) POUR : VEHICULES REHAUSSE TARAGE TOYOTA LANDCRUISER 60/61 +50 mm MEDIUM TOYOTA LANDCRUISER 70/73/74 +50 mm +200 kg

Références :

Référence : **CS004RA**

Prix : **379,00 € TTC/Pièce**

EQUIPEMENTS POUR TOYOTA BJ70-71-73-74-75



LAMES ARRIERE OME RENFORCEE (COTE CONDUCTEUR)

LAMES ARRIERE OME RENFORCEE (coté conducteur):
VEHICULES REHAUSSE TARAGE TOYOTA LANDCRUISER
70/73/74 +50 mm MEDIUM TOYOTA LANDCRUISER 60/61 +50 mm
+00 kg

Références :

Référence : CS017RA
Prix : 351,00 € TTC/Pièce



LAME ADDITIONNELLE OME CS006F

Références :

Référence : D16XL
Prix : 60,00 € TTC/Pièce



KIT LAMES (AVEC SILENT BLOCS ET BRIDES) ARRIERE GAUCHE & DROITE TERRAIN TAMER - REHAUSSE +50MM TARAGE +275KG/+500KG - POUR TOYOTA LANDCRUISER SERIES 6 & SERIES 7

KIT LAMES (AVEC SILENT BLOCS ET BRIDES) ARRIERE GAUCHE & DROITE TERRAIN TAMER - REHAUSSE +50MM TARAGE +500KG - POUR TOYOTA LANDCRUISER SERIES 6 & SERIES 7

Références :

Référence : TLC010DSEHD/PSEHDK
Prix : 1 258,00 € TTC/Kit



KIT LAMES (AVEC SILENT BLOCS ET BRIDES) ARRIERE GAUCHE & DROITE TERRAIN TAMER - REHAUSSE +50MM TARAGE 0KG/+275KG - POUR TOYOTA LANDCRUISER SERIES 6 & SERIES 7

KIT LAMES (AVEC SILENT BLOCS ET BRIDES) ARRIERE GAUCHE & DROITE TERRAIN TAMER - REHAUSSE +50MM TARAGE +275KG - POUR TOYOTA LANDCRUISER SERIES 6 & SERIES 7

Références :

Référence : TLC010DSHD/PSHDK
Prix : 812,00 € TTC/Kit



**KIT LAMES (AVEC SILENT BLOCS ET BRIDES)
AVANT TERRAIN TAMER - REHAUSSE +50MM
TARAGE 0KG/+100KG - POUR TOYOTA
LANDCRUISER SERIES 7**

KIT LAMES (AVEC SILENT BLOCS ET BRIDES) AVANT TERRAIN TAMER - REHAUSSE +50MM TARAGE +100KG - POUR TOYOTA LANDCRUISER SERIES 7

Références :

Référence : TLC013HDK

Prix : 809,00 € TTC/Kit



**KIT LAMES (AVEC SILENT BLOCS ET BRIDES)
AVANT TERRAIN TAMER - REHAUSSE +50MM
TARAGE +100KG/+150KG - POUR TOYOTA
LANDCRUISER SERIES 7**

KIT LAMES (AVEC SILENT BLOCS ET BRIDES) AVANT TERRAIN TAMER - REHAUSSE +50MM TARAGE +150KG - POUR TOYOTA LANDCRUISER SERIES 7

Références :

Référence : TLC013MK

Prix : 883,00 € TTC/Kit



**KIT LAMES (AVEC SILENT BLOCS ET BRIDES)
PARABOLIQUE AVANT TERRAIN TAMER -
REHAUSSE +50MM TARAGE JUSQU'A + 0-100KG -
POUR TOYOTA LANDCRUISER SERIES 7**

KIT LAMES (AVEC SILENT BLOCS ET BRIDES) PARABOLIQUE AVANT TERRAIN TAMER - REHAUSSE +50MM TARAGE JUSQU'A +100KG - POUR TOYOTA LANDCRUISER SERIES 7

Références :

Référence : TLC013PK

Prix : 1 137,00 € TTC/Kit



**KIT LAMES (AVEC SILENT BLOCS ET BRIDES)
ARRIERE GAUCHE & DROITE TERRAIN TAMER -
REHAUSSE +50MM TARAGE 0KG/+200KG - POUR
TOYOTA LANDCRUISER 75**

KIT LAMES (AVEC SILENT BLOCS ET BRIDES) ARRIERE GAUCHE & DROITE TERRAIN TAMER - REHAUSSE +50MM TARAGE +200KG - POUR TOYOTA LANDCRUISER 75

Références :

Référence : TLC015CDS/CPSK

EQUIPEMENTS POUR TOYOTA BJ70-71-73-74-75

Prix : 1 169,00 € TTC/Kit

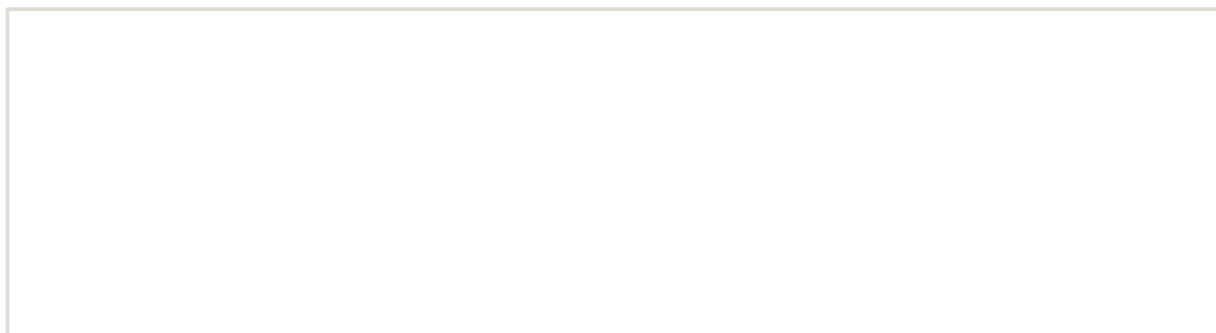

**KIT LAMES (AVEC SILENT BLOCS ET BRIDES)
ARRIERE TERRAIN TAMER - REHAUSSE +50MM
TARAGE +300KG/+400KG - POUR TOYOTA
LANDCRUISER 75**

KIT LAMES (AVEC SILENT BLOCS ET BRIDES) ARRIERE
TERRAIN TAMER - REHAUSSE +50MM TARAGE +300KG/+400KG -
POUR TOYOTA LANDCRUISER 75

Références :

Référence : **TLC015EHDK**

Prix : **1 443,00 € TTC/Kit**

**KIT LAMES (AVEC SILENT BLOCS ET BRIDES)
ARRIERE TERRAIN TAMER - REHAUSSE +50MM
TARAGE +100KG/+300KG - POUR TOYOTA
LANDCRUISER 75**

KIT LAMES (AVEC SILENT BLOCS ET BRIDES) ARRIERE
TERRAIN TAMER - REHAUSSE +50MM TARAGE +100KG/+300KG -
POUR TOYOTA LANDCRUISER 75

Références :

Référence : **TLC015HDK**

Prix : **1 287,00 € TTC/Kit**

**KIT LAMES (AVEC SILENT BLOCS ET BRIDES)
ARRIERE TERRAIN TAMER - REHAUSSE +50MM
TARAGE +300KG/+500KG - POUR TOYOTA
LANDCRUISER 75**

KIT LAMES (AVEC SILENT BLOCS ET BRIDES) ARRIERE
TERRAIN TAMER - REHAUSSE +50MM TARAGE +300KG/+500KG -
POUR TOYOTA LANDCRUISER 75

Références :

Référence : **TLC015MK**

Prix : **1 600,00 € TTC/Kit**

**KIT LAMES (AVEC SILENT BLOCS ET BRIDES)
ARRIERE TERRAIN TAMER - REHAUSSE +50MM
TARAGE +500KG/700KG - POUR TOYOTA
LANDCRUISER 75**

KIT LAMES (AVEC SILENT BLOCS ET BRIDES) ARRIERE
TERRAIN TAMER - REHAUSSE +50MM TARAGE 500KG+ - POUR
TOYOTA LANDCRUISER 75

Références :

Référence : **TLC015MHDK**

EQUIPEMENTS POUR TOYOTA BJ70-71-73-74-75

Prix : 1 745,00 € TTC/Kit

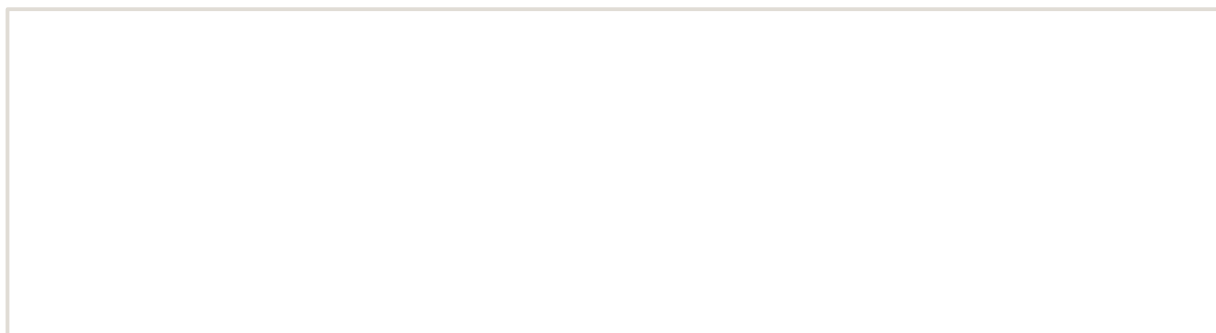

EQUIPEMENTS POUR TOYOTA BJ70-71-73-74-75**KIT LAMES (AVEC SILENT BLOCS ET BRIDES)
PARABOLIQUE ARRIERE TERRAIN TAMER -
REHAUSSE +50MM TARAGE +300-500KG - POUR
TOYOTA LANDCRUISER 75**

KIT LAMES (AVEC SILENT BLOCS ET BRIDES) PARABOLIQUE
ARRIERE TERRAIN TAMER - REHAUSSE +50MM TARAGE
+300-500KG - POUR TOYOTA LANDCRUISER 75

Références :

Référence : TLC015PK
Prix : 1 566,00 € TTC/Kit

**LAME PARABOLIQUE ARRIERE TERRAIN TAMER -
REHAUSSE +50MM TARAGE +0-500KG - POUR
TOYOTA LANDCRUISER SERIES 6 / 7**

LAME RESSORT TERRAIN TAMER - REHAUSSE +50MM TARAGE
+0-500KG - POUR TOYOTA LANDCRUISER SERIES 6 / 7

Références :

Référence : TLC010P
Prix : 638,00 € TTC/Pièce

**LAMES PARABOLIQUES ARRIERE TERRAIN
TAMER TARAGE +500-800KG REHAUSSE +40MM
POUR TOYOTA HZJ BJ FJ FZJ PZJ 75**

Les lames paraboliques Terrain Tamer ont été conçues afin
d'améliorer la qualité de conduite. Utilisant une nouvelle conception
sur une technique ancienne, les lames paraboliques délivrent un
confort de conduite supérieur, aussi bien à vide qu'une fois le
véhicule chargé. - Plus légère – moins de lames - Moins de
contraintes – moins de chocs sur le différentiel - Silencieux – moins de
friction entre les lames - Plus de confort – meilleure articulation
Lames: arrière Tarage: +500 à...

Références :

Référence : TLC015HDP
Prix : 1 052,82 € TTC/Pièce

EQUIPEMENTS POUR TOYOTA BJ70-71-73-74-75



KIT LAMES PARABOLIQUES ARRIERE TERRAIN TAMER TARAGE +500-800KG REHAUSSE +40MM POUR TOYOTA HZJ BJ FJ FZJ PZJ 75

LE KIT ARRIERE POUR TOYOTA LAND CRUISER 75 COMPREND DEUX JEUX DE LAMES PARABOLIQUES ARRIERE TARAGE +500-800KG AVEC REHAUSSE +40MM, 4 BRIDES DE LAMES ET UN JEU DE SILENT BLOCS; Les lames paraboliques Terrain Tamer ont été conçues afin d'améliorer la qualité de conduite. Utilisant une nouvelle conception sur une technique ancienne, les lames paraboliques délivrent un confort de conduite supérieur, aussi bien à vide qu'une fois le véhicule chargé. - Plus légère – moins de lames - Moins de...

Références :

Référence : KITPARA75ARHD

Prix : 2 256,64 € TTC/Kit

ACCESSOIRES SUSPENSION



BRIDE DE LAME DE SUSPENSION 230X85X14MM POUR TOYOTA LANDCRUISER J 60/62/70/71/73/74/75/77

Bride de lame de suspension pour Toyota Montage à l'arrière sur : BJ70 BJ71 BJ73 BJ74 HZJ70 Montage à l'avant sur : BJ60 BJ70 BJ73 BJ74 BJ75 FJ60 FJ62 FJ70 FJ73 FJ75 FZJ77 HJ60 HJ62 HJ75 HZJ70 HZJ73 HZJ75 HZJ77 PZJ70 PZJ73 PZJ75 PZJ77

Informations Techniques :

Poids : 0.625Kg Longueur : 24cm Hauteur : 1.5cm Largeur : 10.5cm

Références :

Référence : MUB1370

Prix : 17,23 € TTC/Pièce

PARE-CHOCS & PROTECTIONS

BLINDAGES / SKIS DE PROTECTION



BLINDAGE AVANT N4 8MM POUR TOYOTA HZJ75 BJ73 HZJ78 HZJ79 AVANT 2007

Skis avant: Ils facilitent l'abordage d'obstacle et en facilitent le franchissement par l'effet de glisse et par leurs inclinaisons progressives. Pour les véhicules à pont rigide, ils protègent les organes situés entre le pare-chocs et le corps de pont. Pour les véhicules à pont suspendu, ils protègent tous les organes entre le pare-chocs avant et l'arrière du berceau moteur et crémaillère de direction. En général, ils permettent la vidange moteur et le remplacement du filtre à huile sans...

Références :

Référence : BLAV9A

Prix : **236,00 € TTC/Pièce**



PANNEAUX DE PORTE ARRIERE N4 POUR TOYOTA SERIE 7 EN ALUMINIUM 2.5MM

Les habillages de porte d'origine ont souvent mal vieilli et n'offrent pas de rigidité suffisante contre un chargement agressif ou pour la fixation d'équipements. C'est pourquoi Equip'Raid vous propose une tôle aluminium spécifique à ces modèles pour remplacer ces habillages. De plus ils offrent une parois verticale de fixation pour certains éléments adaptables aux besoins de chacun.

Informations Techniques :

Le kit complet comprend : les habillages droit et gauche avec leur fixation notice montage sans modification du véhicule fabrication française

Références :

Référence : BLDP270

Prix : **105,00 € TTC/Paire**



COQUILLE DE PONT SPECIFIQUE POUR TOYOTA SERIE 7 ET 8

Coquille de pont venant protéger le carter du nez de pont en cas de chocs. Assemblage par soudage. Accès à l'orifice de remplissage en huile conservé. Coquille complètement fermée

Références :

Référence : BLCOQ02

Prix : **102,00 € TTC/Pièce**

EQUIPEMENTS POUR TOYOTA BJ70-71-73-74-75



HABILLAGES LATÉRAUX DE COFFRE EN ALUMINIUM 2.5 MM POUR TOYOTA LAND CRUISER J78 ET J75

pour les deux côtés Ensemble de panneaux habillages intérieurs en aluminium en remplacement des plaques "cartonnées" d'origine qui vieillissent très mal. Ils sont prévus pour les versions 2 et 3 places des HZJ78, HZJ75, BJ75 mais il est aisé de les adapter aux versions 5 /6 places avec ou sans chauffage arrière. Epaisseur 2.5mm. Vis affleurantes. Livré avec inserts à positionner dans les trous d'origine et visserie. Montage sansperçages.

Informations Techniques :

TOYOTA : Land Cruiser série 70 1999-> VDJ78 4,5 TD V8 (2009 ->)
1VD-FTV HZJ78 4.2 D (2007 ->) 1HZ / 120cv HZJ78 4.2 D (1999 -> 2007) 1HZ / 120cv HDJ78 4,2TD (2001 -> 2007) 1HD-FTE / 204cv
Land Cruiser série 70 1984->1999 PZJ75 3.5 es (1990 -> 1993) 1PZ HZJ75 4.2 D (1993 -> 2001) 1HZ / 120cv FJ75 4.0 es (1990 -> 1992) 3F BJ75 3.4 D (1985 -> 1990) 3B / 90cv FZJ75 4,5i es (1993 -> 1999) 1FZ-FE / 215cv FZJ75 4.5 es (1993 -> 1999) FZ-F

Références :

Référence : **BLDP271**
Prix : **344,00 € TTC/Kit**

PIÈCES RECHANGE & ENTRETIEN

KIT DE RÉFECTION



KIT DE RÉFECTION D'ÉTANCHEITE ET PIVOTS POUR TOYOTA

Kit de réfection D'ÉTANCHEITE ET PIVOTS Terrain Tamer avec pièces d'équipementier origine kit adapté pour les véhicules suivants :
TOYOTA HILUX 2,2D 79-84 LN46 De 05/1979 à 03/1984 L POLN46 2,4D 83-88 LN65 De 11/1983 à 08/1988 2L POLN65 2,4D 88-97 LN105 De 08/1988 à 11/1997 2LII 33LNA4 (Simple & double cab) 2,4D 91-97 LN108 De 08/1988 à 11/1997 2LII 33LNA7 (Double...

Références :

Référence : **SH3**
Prix : **205,00 € TTC/Kit**

EQUIPEMENTS POUR TOYOTA BJ70-71-73-74-75



KIT DE REFECTION DE BOITE DE VITESSES POUR TOYOTA

Kit Terrain Tamer Ce kit est adapté pour les véhicules suivants : - TOYOTA BJ70, BJ73 et BJ75 3,4D 11/84-05/90 - TOYOTA BJ71 et BJ74 3,4TD 11/84-05/90 - TOYOTA HJ60 4,0D 05/81-01/86 - TOYOTA HJ61 4,0TD 10/85-09/89 - TOYOTA HZJ73 et HZJ75 4,2D 01/90-08/99 - TOYOTA PZJ70, PZJ73 et PZJ75 3,5D 11/84-12/89

Informations Techniques :

Ce kit est adapté pour les véhicules suivants : - TOYOTA BJ70, BJ73 et BJ75 3,4D 11/84-05/90 - TOYOTA BJ71 et BJ74 3,4TD 11/84-05/90 - TOYOTA HJ60 4,0D 05/81-01/86 - TOYOTA HJ61 4,0TD 10/85-09/89 - TOYOTA HZJ73 et HZJ75 4,2D 01/90-08/99 - TOYOTA PZJ70, PZJ73 et PZJ75 3,5D 11/84-12/89

Références :

Référence : **GBK4**

Prix : **591,00 € TTC/Kit**



KIT DE REFECTION DE BOITE DE TRANSFERT POUR TOYOTA SERIE 7 AVEC ENCLENCHEMENT PAR LEVIER

Kit Terrain Tamer, comprenant tous les joints et joint spi, roulement et bague, y compris l'axe principal de transfert Pour boite de transfert avec enclenchement par levier

Informations Techniques :

Ce kit est adapté pour les véhicules suivants : - TOYOTA BJ70, BJ73 et BJ75 3,4D 11/84-05/90 (Avec enclenchement par levier) - TOYOTA BJ71 et BJ74 3,4TD 11/84-05/90 (Avec enclenchement par levier) - TOYOTA HJ60 4,0D 05/81-01/86 (Pour modèle avec Boite 5 vitesses) - TOYOTA HJ61 4,0TD 10/85-09/89 - TOYOTA HZJ73 et HZJ75 4,2D 01/90-08/99 (Avec enclenchement par levier) - TOYOTA KZJ70 et KZJ73 3,0TD 05/93-03/96 (Avec enclenchement par levier) - TOYOTA LJ70 et LJ73 1° série 11/84-03/90 - TOYOTA LJ70...

Références :

Référence : **TK5**

Prix : **373,00 € TTC/Kit**

EQUIPEMENTS POUR TOYOTA BJ70-71-73-74-75



KIT DE REFECTION DE DIFFERENTIEL POUR TOYOTA

Kit Terrain Tamer ATTENTION, PRODUIT EN DESTOCKAGE PROPOSE DANS LA LIMITE DES STOCKS DISPONIBLES !

Informations Techniques :

Ce kit est adapté pour les véhicules suivants : - TOYOTA BJ70, BJ73 et BJ75 3,4D 11/84-05/90 (Avant ou Arrière) - TOYOTA BJ71 et BJ74 3,4TD 11/84-05/90 (Avant ou Arrière) - TOYOTA HJ60 4,0D 05/81-01/86 (Avant ou Arrière) - TOYOTA HJ61 4,0TD 10/85-09/89 (Avant ou Arrière) - TOYOTA PZJ70, PZJ73 et PZJ75 3,5D 11/84-12/89 (Avant ou Arrière)

Références :

Référence : DK2

Prix : 214,00 € TTC/Kit



KIT de REFECTION de DIFFERENTIEL

Avant ou Arrière

Références :

Référence : TLC61-KRD01

Prix : 288,94 € TTC/Pièce

TLC61-KRD01

Reproduction interdite

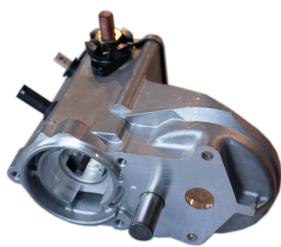

KIT SOLENOIDE/RELAIS COMPLET POUR REFECTION DEMARREUR POUR TOYOTA *ORIGINE TOYOTA*

Les 4x4 Toyota connaissent un problème récurrent : la panne du démarreur ! Bien que les symptômes évoquent une batterie défaillante, c'est souvent le démarreur qui est en cause. Grâce au kit de réparation du démarreur, vous trouverez toutes les pièces nécessaires pour la remise en état de cette organe essentiel. De plus, vous ferez une substantielle économie comparé au coût du remplacement par un neuf. Pièce d'origine constructeur 28150-17030 / 28150-17020 voir l'article (Univers Toy, n°22)

Informations Techniques :

Kit complet avec des contacts permettant une rénovation durable de votre démarreur TOYOTA Montage possible uniquement sur démarreur référence 28100-17020 et 28100-17030

Références :

Référence : 28150-17030

Prix : 129,00 € TTC/Pièce

EQUIPEMENTS POUR TOYOTA BJ70-71-73-74-75



KIT DE REFECTION TERRAIN TAMER POUR BOITE DE VITESSE TOYOTA H55F ET BOITE DE TRANSFERT 6 POUR TOYOTA SERIE 6 ET 7 1980-1999

Kit de réfection complet Terrain Tamer : Boîte de vitesse H55F et boîte de transfert pour Toyota Série 6 et 7 (1980-1999) La boîte de vitesse H55F, pilier de la transmission chez Toyota, équipe les versions 5 rapports des Land Cruiser Série 6 et Série 7. Soumise à des contraintes thermiques et mécaniques importantes en usage raid ou utilitaire, elle nécessite une maintenance préventive ou curative rigoureuse pour maintenir l'intégrité de la chaîne cinématique. Ce kit de réfection développé par...

Informations Techniques :

Contenu technique du kit L'ensemble comprend tous les éléments nécessaires pour une réfection totale de la boîte 5 rapports H55F et de sa boîte de transfert associée : Roulements haute performance : Le kit intègre exclusivement des roulements de marques japonaises reconnues (Koyo, Nachi, NTN), sélectionnés pour leur tolérance de charge et leur résistance à l'échauffement. Pochette de joints d'étanchéité : Inclut les joints papier, les joints spi (viton ou nitrile selon les zones de...

Références :

Référence : GBK4/TK5
Prix : **997,00 € TTC/Kit**

KIT DE ROULEMENT / MOYEUX



KIT ROULEMENT DE ROUE AVANT OU ARRIERE TERRAIN TAMER

kit de roulement de roues en pieces de qualité origine rolements Koyo et joint spi origine. Véhicules comptibles: Toyota Hilux LN65 - Avant Toyota Land Cruiser BJ40/42 - Avant Toyota Land Cruiser FJ60/62 - Avant Toyota Land Cruiser HJ60/61 - Avant Toyota Land Cruiser HJ40/47 - Avant Toyota Land Cruiser BJ70/73/74/75 -Avant Toyota Land Cruiser FJ45- Avant Toyota Landcruiser FJ55 - Avant Toyota Land Cruiser FJ70/73/75 - Avant Toyota Land Cruiser FZJ70/75 - Avant Toyota Land...

Références :

Référence : WBK2
Prix : **62,00 € TTC/Pièce**

EQUIPEMENTS POUR TOYOTA BJ70-71-73-74-75



KIT DE ROULEMENTS DE ROUES RENFORCES AVANT TERRAIN TAMER

Roulement: Fabriqués à partir d'un acier cémenté, ces roulements sont dix fois plus résistants que l'origine. Le procédé de traitement diffère des autres gammes et accroît le coefficient de dureté des roulements. Résistance accrue aux efforts et à l'usure. Les tests de dureté Rockwell effectués montrent une résistance 2.5 fois supérieur à un roulement d'origine. Joint spi: Conçu de manière unique et imaginé par Terrain Tamer, les avantages de ces joints sont multiples, surtout dans des...

Références :

Référence : WBK2HP
Prix : **135,00 € TTC/Kit**



KIT DE ROULEMENTS DE ROUES RENFORCES ARRIERE TERRAIN TAMER

Roulement: Fabriqués à partir d'un acier cémenté, ces roulements sont dix fois plus résistants que l'origine. Le procédé de traitement diffère des autres gammes et accroît le coefficient de dureté des roulements. Résistance accrue aux efforts et à l'usure. Les tests de dureté Rockwell effectués montrent une résistance 2.5 fois supérieur à un roulement d'origine. Joint spi: Conçu de manière unique et imaginé par Terrain Tamer, les avantages de ces joints sont multiples, surtout dans des...

Références :

Référence : WBK3HP
Prix : **130,00 € TTC/Kit**



KIT PIVOT ET ROULEMENTS DE ROUES RENFORCES POUR LES 2 COTES

Roulement: Fabriqués à partir d'un acier cémenté, ces roulements sont dix fois plus résistants que l'origine. Le procédé de traitement diffère des autres gammes et accroît le coefficient de dureté des roulements. Résistance accrue aux efforts et à l'usure. Les tests de dureté Rockwell effectués montrent une résistance 2.5 fois supérieur à un roulement d'origine. Joint spi: Conçu de manière unique et imaginé par Terrain Tamer, les avantages de ces joints sont multiples, surtout dans des...

Références :

Référence : SH3WBHP
Prix : **489,00 € TTC/Kit**

EQUIPEMENTS POUR TOYOTA BJ70-71-73-74-75



KIT PIVOT ET ROULEMENTS DE ROUES POUR LES 2 COTES POUR TOYOTA

Les kits de rénovation de pivots et roulements de roues incluent tous les roulements, spis, joints, cales, feutrine etc., nécessaire à la réfection des pivots et des roulements de roues. Ces derniers sont composés avec des pièces de qualité d'origine (Koyo ou autres). Ils contiennent le nécessaire pour les 2 côtés. TOYOTA HILUX 2,2D 79-84 LN46 De 05/1979 à 03/1984 L POLN46 2,4D 83-88 LN65 De 11/1983 à 08/1988 2L POLN65 2,4D...

Références :

Référence : SH3WB

Prix : 278,00 € TTC/Kit



KIT DE ROULEMENTS DE ROUES ARRIERE TERRAIN TAMER (POUR PONT AVEC AXE SEMI-FLOTTANT)

Les kits de roulement de roues Terrain Tamer contiennent des pièces de qualité origine, avec des roulements Koyo et joint spi origine.

Références :

Référence : WBK18

Prix : 50,00 € TTC/Kit



KIT DE ROULEMENTS DE ROUES ARRIERE TERRAIN TAMER -(TOYOTA LANDCRUISER SERIES 4 A PARTIR DE 09/1975)

Les kits de roulement de roues Terrain Tamer contiennent des pièces de qualité origine, avec des roulements Koyo et joint spi origine.

Références :

Référence : WBK2/AR

Prix : 65,00 € TTC/Kit



KIT 2 ÉCROUS + RONDELLE FREIN DE FUSÉE POUR TOYOTA

KIT 2 ÉCROUS + RONDELLE FREIN DE FUSÉE POUR TOYOTA LAND CRUISER 40/50/60/70/80/100

Références :

Référence : 4352160011K

Prix : 12,90 € TTC/Kit

BALAI D'ESSUIE-GLACE



BALAI D'ESSUIE GLACE 400mm DENSO

400mm

Informations Techniques :

balai d'essui glace avant / arrière pour : * DAIHATSU FERROZA 1,6 F3 1988- (Avant - 400mm) * HYUNDAI TERRACAN 01/01- HP (Arrière - 400mm) * KIA SPORTAGE 2,0i 16v 05/94-03/04 K00 (Arrière - 400mm) * KIA SPORTAGE Turbo Diesel 10/96-03/04 K00 (Arrière - 400mm) * MITSUBISHI L200 07/92-12/96 K34 (400mm) * MITSUBISHI PAJERO 2,3TD 04/82-06/86 LO43/LO48 (Avant - 400mm) * MITSUBISHI PAJERO 2,5TD 02/91-08/99 V24/V44 (Avant - 400mm) * MITSUBISHI PAJERO 2,5TD 06/86-02/91 LO4/L14 (Avant - 400mm) * MITSUBISHI...

Références :

Référence : **JSS-X40C**
Prix : **12,00 € TTC/Pièce**



BALAI D'ESSUIE GLACE 350mm DENSO

350mm

Informations Techniques :

balai essui glace arrière pour : * HYUNDAI GALLOPER 2,5TD 08/98- JK01 (Arrière - 350mm) * JEEP WRANGLER YJ 86-96 (350mm) * KIA SORENTO 2,5Crdi 05/02- FYWG (Arrière - 350mm) * MITSUBISHI PAJERO PININ 1,8GDi 01/99- H66 (Arrière - 350mm) * NISSAN PATROL GR 2,8TD 10/97-02/00 Y61 (Arrière - 350mm) * NISSAN PATROL GR 3,0Di 03/00- Y61 (Arrière - 350mm) * SSANGYONG MUSSO 08/93- (Arrière - 350mm) * SSANGYONG REXTON 2,7XDi 01/04- KP (Arrière - 350mm) * TOYOTA KDJ90 et KDJ95 D4D 08/00-05/04 Z99J (Arrière - ...)

Références :

Référence : **JSS-X35C**
Prix : **11,10 € TTC/Pièce**

BOUGIE DE PRÉCHAUFFAGE

L:	101 mm
L1:	53 mm
L2:	28 mm
Diamètre:	5 mm
Voltage:	14 Volts
Marque:	HKT

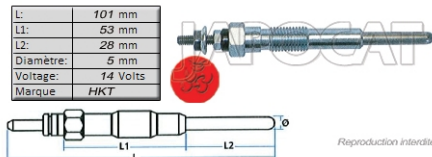

BOUGIE de PRECHAUFFAGE 14 volts HKT

4 Cylindres

Références :

Référence : **MGP-6205H**
Prix : **25,22 € TTC/Pièce**

EQUIPEMENTS POUR TOYOTA BJ70-71-73-74-75

L:	101 mm
L1:	53 mm
L2:	28 mm
Diamètre:	5 mm
Voltage:	20,5 Volts
Marque:	HKT

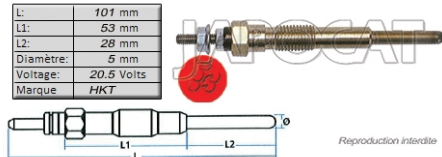

BOUGIE de PRECHAUFFAGE 20,5 volts HKT

4 et 6 Cylindres - ND 067100-1360

Références :

Référence : MGP-6006H

Prix : 24,40 € TTC/Pièce

DIRECTION / ROTULE



JEU COMPLET de 4 ROTULES

555

Références :

Référence : TLC71-JRD04

Prix : 240,24 € TTC/Pièce



GRAISSEUR POUR FUSEE POUR TOYOTA LAND CRUISER ET HILUX

Permet de graisser le roulement intérieur sans démonter la fusée
Augmente la durée de vie des roulements Compatible avec toutes les broches filetées Toyota

Informations Techniques :

Poids : 0.240Kg Longueur : 15cm Largeur : 5.5cm Hauteur : 24cm

Références :

Référence : TTSGT

Prix : 91,00 € TTC/Pièce

ECLAIRAGE

EQUIPEMENTS POUR TOYOTA BJ70-71-73-74-75



TRANSPARENT DE FEU DE PARE-CHOC ARRIERE DROIT ORIGINE POUR TOYOTA

Cet article se monte sur les modèles suivants : - TOYOTA BJ70, BJ73 et BJ75 3,4D 84-90 - TOYOTA BJ71 et BJ74 3,4TD 85-90 - TOYOTA HZJ73 et HZJ75 4,2D 90-99 - TOYOTA HZJ78 et HZJ79 4,2D 99- - TOYOTA KZJ70 et KZJ73 3,0TD 93-96 - TOYOTA LJ70 et LJ73 2° série 90-93 - TOYOTA PZJ70, PZJ73 et PZJ75 3,5D 85-90

Informations Techniques :

PHOTO NON CONTRACTUELLE

Références :

Référence : TLC70-81551

Prix : 27,64 € TTC/Pièce



FEU ARRIERE DROIT Multifonctions Usage Hors Route

Références :

Référence : TLC71-70202

Prix : 37,96 € TTC/Pièce



FEU ARRIERE GAUCHE Multifonctions Usage Hors Route

Références :

Référence : TLC71-70201

Prix : 37,96 € TTC/Pièce



FEU AVANT DROIT POUR TOYOTA BJ HZJ PZJ 70 71 73 74 75

Références :

Référence : TLC71-67004

Prix : 20,45 € TTC/Pièce

EQUIPEMENTS POUR TOYOTA BJ70-71-73-74-75



FEU AVANT GAUCHE POUR TOYOTA BJ HZJ PZJ 70 71 73 74 75

Références :

Référence : **TLC71-67003**

Prix : **20,45 € TTC/Pièce**



Optique verre lisse

Références :

Référence : **STAR0-63688**

Prix : **48,58 € TTC/Pièce**

ELECTRICITÉ

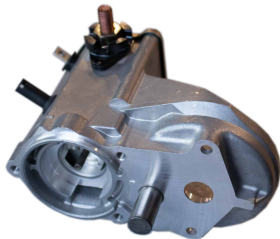

KIT SOLENOIDE/RELAIS COMPLET POUR REFECTION DEMARREUR POUR TOYOTA *ORIGINE TOYOTA*

Les 4x4 Toyota connaissent un problème récurrent : la panne du démarreur ! Bien que les symptômes évoquent une batterie défaillante, c'est souvent le démarreur qui est en cause. Grâce au kit de réfection du démarreur, vous trouverez toutes les pièces nécessaires pour la remise en état de cette organe essentiel. De plus, vous ferez une substantielle économie comparé au coût du remplacement par un neuf. Pièce d'origine constructeur 28150-17030 / 28150-17020 voir l'article (Univers Toy, n°22)

Informations Techniques :

Kit complet avec des contacts permettant une rénovation durable de votre démarreur TOYOTA Montage possible uniquement sur démarreur référence 28100-17020 et 28100-17030

Références :

Référence : **28150-17030**

Prix : **129,00 € TTC/Pièce**

EMBRAYAGE

EQUIPEMENTS POUR TOYOTA BJ70-71-73-74-75



KIT EMBRAYAGE RENFORCE XTREME OUTBACK +20% 380 NM POUR TOYOTA LANDCRUISER BJ42/70/73 3.4L DIESEL

Disque d'embrayage renforcée avec revêtement organique et mécanisme renforcé (avec une pression supérieure). La pédale d'embrayage peut éventuellement devenir sensiblement plus dure (augmentation de tenue 25 %) Utilisation Idéale pour tracter les remorques ou fonctionnement avec une charge spéciale, loisirs, dunes kit complet : Disque d'embrayage mécanisme butée roulement kit adapté pour les véhicules suivants : TOYOTA LANDCRUISER BJ42 3.4L diesel TOYOTA...

Références :

Référence : KTY26001-1A
Prix : **450,00 € TTC/Kit**



KIT EMBRAYAGE RENFORCE XTREME OUTBACK +40% 470 NM POUR TOYOTA LANDCRUISER BJ74

Disque d'embrayage renforcée avec revêtement organique et mécanisme renforcé (avec une pression supérieure). La pédale d'embrayage peut éventuellement devenir sensiblement plus dure (augmentation de tenue 25 %) Utilisation Idéale pour tracter les remorques ou fonctionnement avec une charge spéciale, loisirs, dunes kit complet : Disque d'embrayage mécanisme butée roulement kit adapté pour les véhicules suivants : TOYOTA LANDCRUISER BJ74 dimensions : 275 x 21...

Références :

Référence : KTY28006-1A
Prix : **478,00 € TTC/Kit**



KIT EMBRAYAGE Equipementier origine

10 Cannelures - Butée diamètre 94mm

Références :

Référence : MCK-1T15A
Prix : **333,60 € TTC/Pièce**

EQUIPEMENTS POUR TOYOTA BJ70-71-73-74-75



KIT EMBRAYAGE Equipementier origine

Atmosphérique - Diamètre 260mm - 21 cannelures

Références :

EQUIP RAID

145 RUE DE L'ÎLE NAPOLÉON
68100 MULHOUSE
TÉL: +33 (0)3 89 61 90 88 / FAX: +33 (0)3 89 61 70 67
E-MAIL : vpc@equip-RAID.FR

Magasin ouvert le lundi de 14h à 18h,
du mardi au vendredi de 9h à 12h et de 14h à 18h
et le samedi de 9h à 12h

Prix valables du 01/05/2026 au 31/05/2026
TVA 20% incluse
Document non contractuel (ref : cat_BJ70-71-73-74-75_05_2026)
Photos non contractuelles

www.equip-raid.fr

Référence : MCK-1T18A
Prix : 242,45 € TTC/Pièce



KIT EMBRAYAGE Générique

Atmosphérique - Diamètre 260mm - 21 cannelures

Références :

Référence : MCK-1T18
Prix : 279,83 € TTC/Pièce



ROULEMENT PILOTE de Volant Moteur

Références :

Référence : TLC72-90363
Prix : 7,20 € TTC/Pièce

EQUIPEMENTS POUR TOYOTA BJ70-71-73-74-75



KIT EMBRAYAGE RENFORCE XTREME OUTBACK +40% 270 NM POUR TOYOTA HILUX / 4RUNNER / LC 70

Kit d'embrayage renforcé Xtreme Outback Disque d'embrayage renforcée avec revêtement organique et mécanisme renforcé (avec une pression supérieure). La pédale d'embrayage peut éventuellement devenir sensiblement plus dure (augmentation de tenue 25 %) Utilisation Idéale pour tracter les remorques ou fonctionnement avec une charge spéciale, loisirs, dunes. Pensé pour les véhicules performants et exigeants Le kit d'embrayage Xtreme Outback Stage 1 est conçu pour les véhicules légèrement...

Informations Techniques :

Couple transmissible élevé de 270 Nm Pression d'appui augmentée de 40% pour une meilleure accroche Disque organique renforcé sur ressorts pour une absorption efficace des vibrations Grande souplesse d'utilisation au quotidien Conception robuste, éprouvée dans les conditions les plus extrêmes Kit complet pour une installation sans surprise Pour : Toyota 4 Runner 1989.10-1996.03 Gen. II | 2.8 D (LN130) 3L 2779 Diesel 60 kW 82 BHP (1989.10 -...

Références :

Référence : **KTY24001-1A**
Prix : **288,00 € TTC/Kit**

REFROIDISSEMENT



JEU Complet de DURITS de REFROIDISSEMENT

Références :

Référence : **TLC71-KDR01**
Prix : **183,23 € TTC/Pièce**



POMPE à EAU

Diesel - Hauteur 138mm - Entraxe de fixation viscocoupleur 45mm

Informations Techniques :

PHOTO NON CONTRACTUELLE

Références :

Référence : **MWP-4T03**
Prix : **162,35 € TTC/Pièce**

EQUIPEMENTS POUR TOYOTA BJ70-71-73-74-75



POMPE à EAU Equipementier Origine

Diesel - Hauteur 155mm - Entraxe de fixation viscocoupleur 35mm

Informations Techniques :

PHOTO NON CONTRACTUELLE

Références :

Référence : MWP-4T07OE
Prix : 168,67 € TTC/Pièce



POMPE à EAU Générique

Diesel - Hauteur 155mm - Entraxe de fixation viscocoupleur 35mm

Références :

Référence : MWP-4T07
Prix : 118,82 € TTC/Pièce



VISCOCOUPLEUR de Ventilateur

Diesel - A partir de 10/1981

Références :

Référence : MVF-4201
Prix : 97,16 € TTC/Pièce



POMPE A EAU TERRAIN TAMER POUR TOYOTA LANDCRUISER

Nouvelle gamme de pompes à eau de Terrain Tamer. Fabriqués et testés selon les normes ISO / TS16949: 2009, ces nouvelles pompes sont usinées avec précision dans la masse, des roulements renforcés, des joints toriques en nitrile et des joints spi en céramique. POME A EAU TERRAIN TAMER POUR TOYOTA LANDCRUISER

TOYOTA LANDCRUISER	BJ42	DE 8/1980 A 10/1984
TOYOTA LANDCRUISER	BJ45	DE 8/1980 A 10/1984
TOYOTA LANDCRUISER	BJ46	DE 8/1980 A...

Références :

Référence : 16100-59075TT
Prix : 181,00 € TTC/Pièce

EQUIPEMENTS POUR TOYOTA BJ70-71-73-74-75



POMPE A EAU TERRAIN TAMER POUR TOYOTA LANDCRUISER

Nouvelle gamme de pompes à eau de Terrain Tamer. Fabriqués et testés selon les normes ISO / TS16949: 2009, ces nouvelles pompes sont usinées avec précision dans la masse, des roulements renforcés, des joints toriques en nitrile et des joints spi en céramique. POME A EAU TERRAIN TAMER POUR TOYOTA LANDCRUISER TOYOTA

LANDCRUISER	BJ42	DE 4/1984 A 10/1984 TOYOTA
LANDCRUISER	BJ70	DE 11/1984 A 8/1988 TOYOTA
LANDCRUISER	BJ73	DE 11/1984 A...

Références :

Référence : **16100-59105**
Prix : **356,00 € TTC/Pièce**



POMPE A EAU TERRAIN TAMER POUR TOYOTA LANDCRUISER

Nouvelle gamme de pompes à eau de Terrain Tamer. Fabriqués et testés selon les normes ISO / TS16949: 2009, ces nouvelles pompes sont usinées avec précision dans la masse, des roulements renforcés, des joints toriques en nitrile et des joints spi en céramique. POME A EAU TERRAIN TAMER POUR TOYOTA LANDCRUISER TOYOTA

LANDCRUISER	BJ70	DE 11/1984 A 12/1989 TOYOTA
LANDCRUISER	BJ73	DE 8/1986 A 12/1989 TOYOTA
LANDCRUISER	BJ74	DE 11/1984 A 12/1989

Références :

Référence : **16100-59245TT**
Prix : **204,00 € TTC/Pièce**

PIÈCES DIVERS CARROSSERIE

EQUIPEMENTS POUR TOYOTA BJ70-71-73-74-75



POIGNÉE GRIP POUR TOYOTA LAND CRUISER

Prenez votre véhicule en main sans risque de glisser avec cette poignée rainurée sur la partie arrière, ce qui permet un meilleur grip. Cette référence peut remplacer les références suivantes : 74610-12030, 74610-01010-E1, 74603-89101-J0, 74603-89101-03, 74610-04010-E0, 74610-16010-B6, 74610-16010-14, 74620-35010-B0, 74610-01010-J0, 74610-12030-B3, 74610-16010-06, 74610-16010-E3, 74603-89101-B0, 74603-89101-04, 74610-12030-08, 74610-12030-33, 74610-16010-B4, 74610-01010-D0,...

Informations Techniques :

véhicules compatibles : 1989-2002 Toyota 4Runner, 1985-1987 Toyota Land Cruiser, 1996-2003 Toyota RAV4, 1995-2001 Toyota Tacoma.

Références :

Référence : 7461012030B4

Prix : **16,00 € TTC/Pièce**

PIÈCES RECHANGE SUSPENSION



GRAISSEUR POUR FUSÉE POUR TOYOTA LAND CRUISER ET HILUX

Permet de graisser le roulement intérieur sans démonter la fusée Augmente la durée de vie des roulements Compatible avec toutes les broches filetées Toyota

Informations Techniques :

Poids : 0.240Kg Longueur : 15cm Largeur : 5.5cm Hauteur : 24cm

Références :

Référence : TTSGT

Prix : **91,00 € TTC/Pièce**

INTRAGEST

ARTICLES DIVERS

EQUIPEMENTS POUR TOYOTA BJ70-71-73-74-75

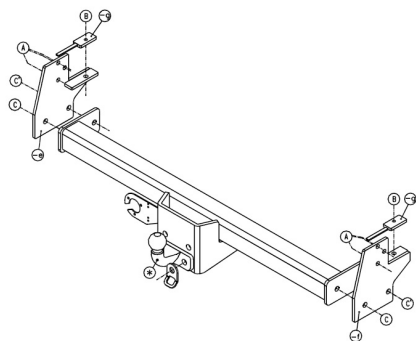

ATTELAGE HOMOLOGUE 3.5T POUR TOYOTA J79SC/DC AVEC PRISE 13 PLOTS

Références :

Référence : OPAT1217PU

EQUIP RAID

145 RUE DE L'ÎLE NAPOLÉON
68100 MULHOUSE
TÉL: +33 (0)3 89 61 90 88 / FAX: +33 (0)3 89 61 70 67
E-MAIL : vpc@equip-RAID.FR

Prix valables du 01/05/2026 au 31/05/2026
TVA 20% incluse
Document non contractuel (ref : cat_BJ70-71-73-74-75_05_2026)
Photos non contractuelles

Magasin ouvert le lundi de 14h à 18h,
du mardi au vendredi de 9h à 12h et de 14h à 18h
et le samedi de 9h à 12h

www.equip-raid.fr

Prix : 1 680,00 € TTC/Pièce

EQUIPEMENT INTÉRIEUR & EXTÉRIEUR

MARCHEPIED



MARCHE PIED GRILLE INOX POUR PARE CHOCS N4 PC700 ET PC710

MARCHE PIED INOX POUR PARE CHOCS N4 PC700 ET PC710
vendus par paire

Références :

Référence : PC702T
Prix : 20,00 € TTC/Paire

FRANCHISSEMENT & OUTILLAGE

BLOCAGES DE DIFFÉRENTIEL

EQUIPEMENTS POUR TOYOTA BJ70-71-73-74-75



ELocker

KIT BLOCAGE DE DIFFERENTIEL ELOCKER AVANT OU ARRIERE 100% ELECTRIQUE AVEC ROUEMENTS

BLOCAGE DE DIFFERENTIEL ELOCKER 100% ELECTRIQUE AVANT OU ARRIERE POUR VEHICULES AVEC MOYEUX FLOTTANTS Ce blocage peut être utilisé en blocage avant ou arrière selon descriptif véhicule ci-dessous KIT AVEC ROUEMENTS
Véhicules : TOYOTA LANDCRUISER BJ40 03/1969-10/1984 TOYOTA LANDCRUISER BJ42 03/1969-10/1984 TOYOTA LANDCRUISER BJ45 08/1980-09/1984 TOYOTA LANDCRUISER BJ60 08/1980-08/1987 TOYOTA LANDCRUISER BJ70 11/1984-01/1990 TOYOTA LANDCRUISER BJ71 ...

Références :

Référence : **A9378-1TT**
Prix : **1 992,00 € TTC/Kit**



ELocker

BLOCAGE DE DIFFERENTIEL ELOCKER AVANT OU ARRIERE 100% ELECTRIQUE

BLOCAGE DE DIFFERENTIEL ELOCKER 100% ELECTRIQUE AVANT OU ARRIERE POUR VEHICULES AVEC MOYEUX FLOTTANTS Ce blocage peut être utilisé en blocage avant ou arrière selon descriptif véhicule ci-dessous Véhicules : TOYOTA LANDCRUISER BJ40 03/1969-10/1984 TOYOTA LANDCRUISER BJ42 03/1969-10/1984 TOYOTA LANDCRUISER BJ45 08/1980-09/1984 TOYOTA LANDCRUISER BJ60 08/1980-08/1987 TOYOTA LANDCRUISER BJ70 11/1984-01/1990 TOYOTA LANDCRUISER BJ71 ...

Références :

Référence : **A9378**
Prix : **1 946,00 € TTC/Pièce**



BLOCAGE DE DIFFERENTIEL AVANT OU ARRIERE AIR LOCKER POUR TOYOTA (vendu sans compresseur)

Blocage ARB pour TOYOTA Landcruiser J4 AVANT/ARRIERE SELON MODEL Landcruiser J6 AVANT/ARRIERE Landcruiser J7 avec ressorts à lames jusqu'à 10/99 ARRIERE Landcruiser J8 ARRIERE LE BLOCAGE ARB COMPREND : (livré sans compresseur) le différentiel, la tuyauterie, les raccords, la notice de montage, les instructions d'utilisation et la liste des pièces détachées. Quand un véhicule prend un virage, la roue extérieure parcourt une plus grande distance que la roue...

Références :

Référence : **RD142**
Prix : **1 230,00 € TTC/Pièce**

**BLOCAGE DE DIFFERENTIEL ARRIERE AIR
LOCKER POUR TOYOTA AVEC C-CLIP
ROULEMENT 32010X TIMKEN (vendu sans
compresseur)**

Blocage ARB pour TOYOTA AVEC C-CLIP ROULEMENT 32010X TIMKEN Landcruiser J4 Landcruiser J6 Landcruiser J7 avec ressorts à lames jusqu'à 10/99 LE BLOCAGE ARB COMPREND : (livré sans compresseur) le différentiel, la tuyauterie, les raccords, la notice de montage, les instructions d'utilisation et la liste des pièces détachées. Quand un véhicule prend un virage, la roue extérieure parcourt une plus grande distance que la roue intérieure, elle doit donc tourner...

Références :**Référence : RD153****Prix : 1 240,00 € TTC/Pièce**