

## EQUIPEMENTS POUR TOYOTA HILUX D4D KDN165



*Les références présentées sur ce document ne constituent pas  
une liste exhaustive des équipements disponibles pour le TOYOTA HILUX D4D KDN165  
Il peut y avoir d'autres produits adaptés à ce véhicule.  
Voir les conditions de vente sur <https://www.equip-raid.fr/>*

## PERFORMANCE & OPTIMISATION

### EMBAYAGE RENFORCÉ



#### **KIT EMBRAYAGE RENFORCE XTREME OUTBACK +40% 400NM POUR TOYOTA HILUX KZN165 3.0L DIESEL**

Disque d'embrayage renforcée avec revêtement organique et mécanisme renforcé (avec une pression supérieure). La pédale d'embrayage peut éventuellement devenir sensiblement plus dure (augmentation de tenue 25 %) Utilisation Idéale pour tracter les remorques ou fonctionnement avec une charge spéciale, loisirs, dunes kit complet : Disque d'embrayage mécanisme butée roulement kit adapté pour les véhicules suivants : TOYOTA HILUX KZN165 3.0L diesel dimensions...

**Références :**

**Référence : KTY26003-1A**  
Prix : **492,00 € TTC/Kit**

### KIT BOITIER ADDITIONNEL



#### **BOITIER ADDITIONNEL ADONIS POUR TOYOTA HILUX SR5 2.5L D4D DE 2002 A 2005**

ces kits permettent d'augmenter la puissance et le couple des moteurs diesel. Une nette différence qui procure un confort supplémentaire sur les exigeantes routes et pistes Délai moyen de livraison : 3 mois

**Informations Techniques :**

*préparations moteurs pour TOYOTA HILUX SR5 2.5L D4D DE 2002 A 2005 permet de passer de 102 cv à 147 cv couple +8 m/kg*

**Références :**

**Référence : adonisclassic2**  
Prix : **1 450,00 € TTC/Kit**

### MOYEURS

## EQUIPEMENTS POUR TOYOTA HILUX D4D KDN165



### MOYEURS DEBRAYABLES AVM POUR TOYOTA HILUX

AVM est le célèbre manufacturier brésilien de moyeux débrayables (automatiques ou non). Leader mondial de la spécialité, la qualité des produits AVM n'est plus à démontrer. Les moyeux AVM viennent en remplacement des moyeux automatiques d'origine. L'emploi sur le pont avant augmente la fluidité de conduite tout en réduisant le bruit et la consommation. Ces moyeux débrayables vous permettront de réaliser des économies de carburant et sur l'usure des pneus du train avant quand il n'est pas...

Références :

Référence : **AVM413**  
Prix : **153,00 € TTC/Paire**

## SUSPENSION & REHAUSSE

### KIT COMPLET SUSPENSION



### KIT DE SUSPENSION OME NITROCHARGER PLUS REHAUSSE +40/50MM TARAGE MEDIUM POUR TOYOTA HILUX TIGER

kit comprenant : Barres torsion+Amort AV / Lames+Amort+Brides+Silent-blocs AR - Tarage AV 50 kg / AR MEDIUM TOYOTA HILUX/TIGER 1997 - 2004 TOUS MODELES REHAUSSE +4/5CM

Références :

Référence : **KITOME201**  
Prix : **1 712,40 € TTC/Kit**

EQUIPEMENTS POUR TOYOTA HILUX D4D KDN165



## KIT DE SUSPENSION OME NITROCHARGER PLUS REHAUSSE +40/50MM TARAGE +250KG POUR TOYOTA HILUX TIGER

kit comprenant : Barres torsion+Amort AV /  
Lames+Amort+Brides+Silent-blocs AR - Tarage AV 50 kg / AR 250  
KG REHAUSSE +4/5CM

**Références :**

**Référence : KITOME202**

Prix : **1 803,60 € TTC/Kit**

## EQUIPEMENTS POUR TOYOTA HILUX D4D KDN165



### KIT DE SUSPENSION OME NITROCHARGER PLUS REHAUSSE +40/50MM TARAGE +400KG POUR TOYOTA HILUX TIGER

kit comprenant : Barres torsion+Amort AV / Lames+Amort+Brides+Silent-blocs AR - Tarage AV 50 kg / AR 400 KG REHAUSSE +4/5CM

Références :

Référence : KITOME203  
Prix : 1 897,20 € TTC/Kit

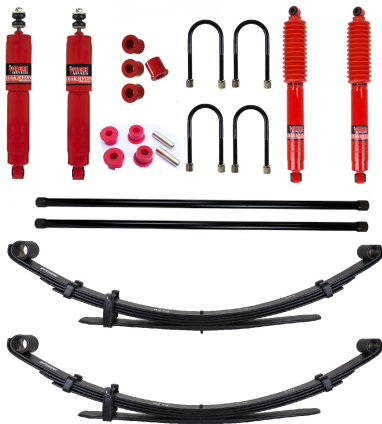

### KIT DE SUSPENSION PEDDERS REHAUSSE +45MM TARAGE CONFORT POUR TOYOTA HILUX 1997-2005

Kit suspensions PeddersTOYOTA HILUX 1997-2005 Le leader australien de la suspension 4x4 arrive en France. Pedders créée en 1950 conçoit et fabrique une gamme très complète de suspensions renforcées pour une grande majorité de véhicules 4x4 baptisée TrakRyder. Performance et robustesse sont les mots d'ordres de ce géant Australien afin de proposer LES meilleurs produits du marché.60 ans de recherche et développement ont été nécessaire,une écoute particulière des demandes faites par leurs clients...

Références :

Référence : KITPED40  
Prix : 1 563,00 € TTC/Kit

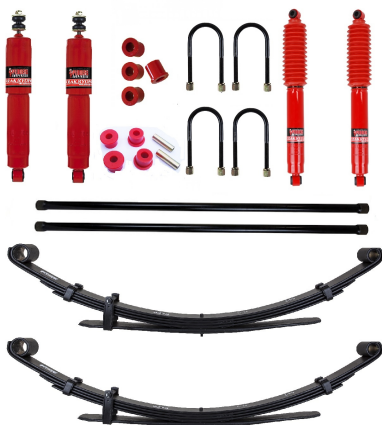

### KIT DE SUSPENSION PEDDERS REHAUSSE +15MM TARAGE HEAVY DUTY POUR TOYOTA HILUX 1997-2005

Kit suspensions PeddersTOYOTA HILUX 1997-2005 Le leader australien de la suspension 4x4 arrive en France. Pedders créée en 1950 conçoit et fabrique une gamme très complète de suspensions renforcées pour une grande majorité de véhicules 4x4 baptisée TrakRyder. Performance et robustesse sont les mots d'ordres de ce géant Australien afin de proposer LES meilleurs produits du marché.60 ans de recherche et développement ont été nécessaire,une écoute particulière des demandes faites par leurs clients...

Références :

Référence : KITPED41  
Prix : 1 539,00 € TTC/Kit

## EQUIPEMENTS POUR TOYOTA HILUX D4D KDN165

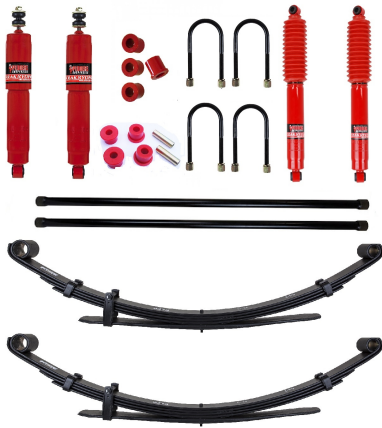

### KIT DE SUSPENSION PEDDERS REHAUSSE +50MM TARAGE HEAVY DUTY POUR TOYOTA HILUX 1997-2005

Kit suspensions Pedders TOYOTA HILUX 1997-2005 Le leader australien de la suspension 4x4 arrive en France. Pedders créée en 1950 conçoit et fabrique une gamme très complète de suspensions renforcées pour une grande majorité de véhicules 4x4 baptisée TrakRyder. Performance et robustesse sont les mots d'ordres de ce géant Australien afin de proposer LES meilleurs produits du marché. 60 ans de recherche et développement ont été nécessaires, une écoute particulière des demandes faites par leurs clients...

Références :

Référence : **KITPED42**  
Prix : **1 587,00 € TTC/Kit**



### KIT DE SUSPENSION TERRAIN TAMER REHAUSSE +40/50MM POUR TOYOTA HILUX

Depuis 1969 TERRAIN TAMER développe et fabrique des pièces avec une seule idée en tête : celle de vous garantir la plus extrême fiabilité. Pendant plus de 50 ans, nous avons conçu, fabriqué, et testé des pièces qui permettent aux conducteurs de circuler dans des environnements extrêmement difficiles en toute sérénité. Qu'il s'agisse d'une utilisation : Loisirs : Chasse, Pêche, charges lourdes, tractions de remorques... Professionnels : Artisans, Agriculteurs, Apiculteurs, Dépanneuses,...

Références :

Référence : **SK018**  
Prix : **1 960,00 € TTC/Kit**



### KIT DE SUSPENSION LAMES PARABOLIQUES TERRAIN TAMER REHAUSSE +40/50MM TARAGE +300/400KG POUR TOYOTA HILUX

Depuis 1969 TERRAIN TAMER développe et fabrique des pièces avec une seule idée en tête : celle de vous garantir la plus extrême fiabilité. Pendant plus de 50 ans, nous avons conçu, fabriqué, et testé des pièces qui permettent aux conducteurs de circuler dans des environnements extrêmement difficiles en toute sérénité. Qu'il s'agisse d'une utilisation : Loisirs : Chasse, Pêche, charges lourdes, tractions de remorques... Professionnels : Artisans, Agriculteurs, Apiculteurs, Dépanneuses,...

Références :

Référence : **SK018-PARA**  
Prix : **2 160,00 € TTC/Kit**

## EQUIPEMENTS POUR TOYOTA HILUX D4D KDN165



### KIT DE SUSPENSION PEDDERS REHAUSSE +40MM TARAGE HEAVY DUTY POUR TOYOTA HILUX 1997-2005

Conçu pour les utilisateurs exigeants, le kit de suspension Pedders 1.5" offre un gain de performance et de robustesse idéal pour les Toyota Hilux destinés au transport ou au remorquage de charges lourdes. Ce kit complet est spécifiquement adapté aux modèles Hilux MK3, MK4 et MK5 (1988–2005) équipés d'un train avant à barres de torsion et d'un pont arrière à lames. Fabriqué par Pedders Suspension, spécialiste australien reconnu, ce kit allie fiabilité, confort et durabilité. Il améliore la...

Références :

Référence : 803163

Prix : 2 100,00 € TTC/Kit

## AMORTISSEURS



### AMORTISSEUR DE DIRECTION OME SD33 POUR TOYOTA HILUX JUSQU'A 2004 ET 4-RUNNER

AMORTISSEUR DE DIRECTION OLD MAN EMU Mis au point pour réduire l'effet de vibration des roues, améliorer la maniabilité et le contrôle du véhicule, l'amortisseur de direction OME empêche les mouvements violents et parasites du volant, sur des routes défoncées sans affecter l'assistance de direction. Caractéristiques : Valve à neuf étages pour des performances optimales Tige de 15 mm plus solide que l'amortisseur de direction d'origine. Pare pierre en acier pour protéger la...

Références :

Référence : OMESD33

Prix : 172,00 € TTC/Pièce



### AMORTISSEUR AVANT OME N87 POUR TOYOTA HILUX > 97

DANS LA LIMITE DES STOCKS DISPONIBLE, PAS DE REOUR Dès que les conditions deviennent difficiles, les amortisseurs d'origine se révèlent insuffisants et ils s'affaiblissent rapidement. Pour le véhicule, cela se traduit par des rebonds et une mauvaise tenue de route. Les amortisseurs OME sont d'une conception d'ensemble plus robuste, avec une plus grande quantité d'huile, un piston renforcé et quantité de détails destinés à améliorer leurs performances et à augmenter leur durée de vie. Ils sont...

Informations Techniques :

Amortisseur avant OME pour : - TOYOTA HILUX > 97

Références :

Référence : 1887

## EQUIPEMENTS POUR TOYOTA HILUX D4D KDN165

Prix : 128,00 € TTC/Pièce

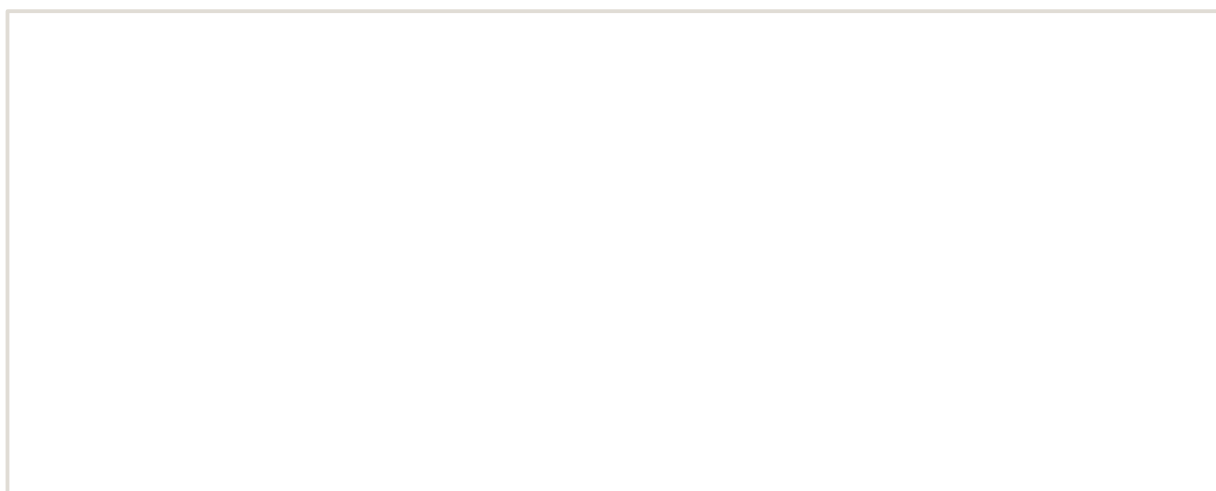

## EQUIPEMENTS POUR TOYOTA HILUX D4D KDN165



### KIT AMORTISSEURS KING POUR TOYOTA HILUX

King OEM (Original Equipment Manufacturer) est la gamme dédiée aux modèles de série des marques automobiles. Il permet de monter à la place du système original un système de suspension qui améliore les performances, contrôle et confort au volant. Ce type d'amortisseur utilise une technologie qui a déjà fait ses preuves en compétition. Les réglages de l'hydraulique et ressorts ont été adaptés aux modèles européens et ont été longuement testés sur les routes et pistes d'Europe et d'Afrique. Le...

Références :

Référence : **KING16**  
Prix : **3 890,00 € TTC/Kit**



### KIT AMORTISSEURS KING POUR TOYOTA HILUX REGLABLES

King OEM (Original Equipment Manufacturer) est la gamme dédiée aux modèles de série des marques automobiles. Il permet de monter à la place du système original un système de suspension qui améliore les performances, contrôle et confort au volant. Ce type d'amortisseur utilise une technologie qui a déjà fait ses preuves en compétition. Les réglages de l'hydraulique et ressorts ont été adaptés aux modèles européens et ont été longuement testés sur les routes et pistes d'Europe et d'Afrique. Le...

Références :

Référence : **KING17**  
Prix : **4 790,00 € TTC/Kit**



### AMORTISSEUR AVANT OME N87 POUR TOYOTA HILUX DE 1998 A 2005

DANS LA LIMITE DES STOCKS DISPONIBLE, PAS DE RETOUR  
Dès que les conditions deviennent difficiles, les amortisseurs d'origine se révèlent insuffisants et ils s'affaiblissent rapidement. Pour le véhicule, cela se traduit par des rebonds et une mauvaise tenue de route. Les amortisseurs OME sont d'une conception d'ensemble plus robuste, avec une plus grande quantité d'huile, un piston renforcé et quantité de détails destinés à améliorer leurs performances et à augmenter leur durée de vie. Ils sont...

Informations Techniques :

AMORTISSEUR AVANT OME N84 POUR TOYOTA HILUX DE 1983 A 1997 L'amortisseur à gaz à deux tubes a été spécialement développé pour les véhicules 4x4 ! - comprend une protection contre les chutes de métal - oeilletons ou boulons soudés - tige de piston de 18 mm et piston de 35 mm

Références :

Référence : **N87**  
Prix : **128,00 € TTC/Pièce**



## AMORTISSEUR AVANT OME NITRO+ POUR TOYOTA HILUX DE 1997 A 2005

Amortisseur OME Nitrocharger Plus est un amortisseur avant spécialement conçu pour les véhicules qui affrontent les terrains les plus escarpés. Il offre une amélioration significative par rapport aux amortisseurs d'origine, tant en termes de confort que de tenue de route, même dans les conditions les plus sévères. Destiné aux professionnels travaillant sur terrains accidentés comme aux passionnés de raid, il garantit...

### Informations Techniques :

*Caractéristiques : Tige de 18 mm trempée et chromée : la rigidité de la tige est primordiale pour encaisser les efforts exercés dans une application 4x4. Le chromage dur offre une surface extrêmement lisse pour garantir la durée de vie des joints et réduire la friction. Piston haut débit : un piston de 35 mm traité au PTFE a été mis au point pour une circulation uniforme de l'huile, réduire l'échauffement et l'aération de l'huile (émulsion). Bague de guidage en bronze traitée au PTFE : ce...*

### Références :

**Référence : 63042**

Prix : 160,00 € TTC/Pièce



## AMORTISSEUR ARRIÈRE GAUCHE OME NITRO+ POUR TOYOTA HILUX DE 1997 A 2005

Amortisseur OME Nitrocharger Plus est un amortisseur avant spécialement conçu pour les véhicules qui affrontent les terrains les plus escarpés. Il offre une amélioration significative par rapport aux amortisseurs d'origine, tant en termes de confort que de tenue de route, même dans les conditions les plus sévères. Destiné aux professionnels travaillant sur terrains accidentés comme aux passionnés de raid, il garantit...

### Informations Techniques :

*Fiche technique Corps amortisseur bitube en acier diamètre 58 mm Tige de piston diamètre 18 mm Piston interne diamètre 36 mm Valve sensible à la vitesse adaptée au véhicule Remplissage gaz azote haute pression Peinture jaune spécifique Old Man Emu POUR TOYOTA HILUX DE 1997 A 2005*

### Références :

**Référence : 63043**

Prix : 160,00 € TTC/Pièce



### AMORTISSEUR ARRIÈRE DROIT OME NITRO+ POUR TOYOTA HILUX DE 1997 A 2005 ET HZJ71/HZJ74

Amortisseur OME Nitrocharger Plus est un amortisseur avant spécialement conçu pour les véhicules qui affrontent les terrains les plus escarpés. Il offre une amélioration significative par rapport aux amortisseurs d'origine, tant en termes de confort que de tenue de route, même dans les conditions les plus sévères. Destiné aux professionnels travaillant sur terrains accidentés comme aux passionnés de raid, il...

#### Informations Techniques :

*Fiche technique Corps amortisseur bitube en acier diamètre 58 mm Tige de piston diamètre 18 mm Piston interne diamètre 36 mm Valve sensible à la vitesse adaptée au véhicule Remplissage gaz azote haute pression Peinture jaune spécifique Old Man Emu POUR TOYOTA HILUX DE 1997 A 2005 ET HZJ71/HZJ74*

#### Références :

**Référence : 63044**  
Prix : 160,00 € TTC/Pièce



### AMORTISSEUR ARRIÈRE OME NITRO+ POUR BJ70/73/74 ET HJ60/61

Amortisseur OME Nitrocharger Plus est un amortisseur avant spécialement conçu pour les véhicules qui affrontent les terrains les plus escarpés. Il offre une amélioration significative par rapport aux amortisseurs d'origine, tant en termes de confort que de tenue de route, même dans les conditions les plus sévères. Destiné aux professionnels...

#### Informations Techniques :

*Fiche technique Corps amortisseur bitube en acier diamètre 58 mm Tige de piston diamètre 18 mm Piston interne diamètre 36 mm Valve sensible à la vitesse adaptée au véhicule Remplissage gaz azote haute pression Peinture jaune spécifique Old Man Emu POUR TOYOTA BJ70/73/74 ET HJ60/61*

#### Références :

**Référence : 63062**  
Prix : 160,00 € TTC/Pièce

## EQUIPEMENTS POUR TOYOTA HILUX D4D KDN165



### AMORTISSEUR GAZ RENFORCE GRANDE CAPACITE TERRAIN TAMER AVANT POUR TOYOTA HILUX LN/KDN165 / TOYOTA RUNNER 3.0TD

Amortisseur Terrain Tamer série TGS à gaz renforcé grande capacité  
Caractéristiques : Piston de 40 mm Tige de 20mm Corps de 60 mm  
Système bi-tube Double Soudure ultra résistante Système de clapet multi-niveaux Joint SPI haute résistance fabriqué en Allemagne  
Compatibles pour les surélévations de +30 à +70mm (selon modèle)  
Garantie 3 ans / 100 000 km (usage privé) Adapté à un usage intensif

#### Informations Techniques :

pour hilux : LN130 KZN130 VZN130 LN108 LN110 LN165 LN170  
KDN165 KDN170

#### Références :

Référence : TGS12544  
Prix : 216,00 € TTC/Pièce



### AMORTISSEUR GAZ RENFORCE GRANDE CAPACITE TERRAIN TAMER ARRIERE POUR TOYOTA HILUX KDN165 / TOYOTA HILUX LN65 / TOYOTA LANDCRUISER BJ 70 73 74 75 / HJ60/HZJ70 71 74 / LJ70 PHASE I (DROITE)

Amortisseur Terrain Tamer série TGS à gaz renforcé grande capacité  
Caractéristiques : Piston de 40 mm Tige de 20mm Corps de 60 mm  
Système bi-tube Double Soudure ultra résistante Système de clapet multi-niveaux Joint SPI haute résistance fabriqué en Allemagne  
Compatibles pour les surélévations de +30 à +70mm (selon modèle)  
Garantie 3 ans / 100 000 km (usage privé) Adapté à un usage intensif

#### Références :

Référence : TGS12525  
Prix : 216,00 € TTC/Pièce



### AMORTISSEUR DE DIRECTION RENFORCE TERRAIN TAMER

Amortisseur de direction renforcé Terrain Tamer. Il permet de moins ressentir, au niveau du volant, les impacts rencontrés sur votre trajet.

#### Références :

Référence : T14033  
Prix : 170,00 € TTC/Pièce

## RESSORTS LAMES

## EQUIPEMENTS POUR TOYOTA HILUX D4D KDN165



### LAMES ARRIERE OME RENFORCEE

LAMES ARRIERE OME RENFORCEE POUR : VEHICULES REHAUSSE TARAGE TOYOTA HILUX DE 1997 A 2004 +50 mm MEDIUM

Références :

Référence : **CS018R**  
Prix : **383,00 € TTC/Pièce**



### LAMES ARRIERE OME RENFORCEE

LAMES ARRIERE OME RENFORCEE POUR : TOYOTA HILUX DE 1997 A 2004 +50 mm +120 kg TOYOTA HILUX DE 1988 A 1997 +50 mm MEDIUM

Références :

Référence : **CS019R**  
Prix : **383,00 € TTC/Pièce**



### LAMES ARRIERE OME RENFORCEE

LAMES ARRIERE OME RENFORCEE POUR : VEHICULES REHAUSSE TARAGE TOYOTA HILUX DE 1997 A 2004 +50 mm +250 kg TOYOTA HILUX DE 1988 A 1997 +50 mm +200 kg

Références :

Référence : **CS020R**  
Prix : **447,00 € TTC/Pièce**



### LAMES ARRIERE OME RENFORCEE

LAMES ARRIERE OME RENFORCEE POUR : VEHICULES REHAUSSE TARAGE TOYOTA HILUX DE 1997 A 2004 +50 mm +400 kg

Références :

Référence : **CS021R**  
Prix : **510,00 € TTC/Pièce**

**EQUIPEMENTS POUR TOYOTA HILUX D4D KDN165****KIT LAMES (AVEC SILENT BLOCS ET BRIDES)  
ARRIERE TERRAIN TAMER - REHAUSSE +50MM  
TARAGE 0KG/+150KG - POUR TOYOTA HILUX**

KIT LAMES (AVEC SILENT BLOCS ET BRIDES) ARRIERE  
TERRAIN TAMER - REHAUSSE +50MM TARAGE +150KG - POUR  
TOYOTA HILUX

**Références :**

**Référence : THL004CK**  
Prix : **997,00 € TTC/Kit**

**KIT LAMES (AVEC SILENT BLOCS ET BRIDES)  
ARRIERE TERRAIN TAMER - REHAUSSE +50MM  
TARAGE +150KG/+250KG - POUR TOYOTA HILUX**

KIT LAMES (AVEC SILENT BLOCS ET BRIDES) ARRIERE  
TERRAIN TAMER - REHAUSSE +50MM TARAGE +250KG - POUR  
TOYOTA HILUX

**Références :**

**Référence : THL004HDK**  
Prix : **971,00 € TTC/Kit**

**BARRES DE TORSION****BARRES DE TORSION AVANT RENFORCEES OME  
POUR TOYOTA 4RUNNER ET HILUX**

Les barres de torsion OLD MAN EMU vont complètement changer la tenue de route de votre véhicule aussi bien sur asphalté qu'en off-road. Elles sont mises au point et réglées pour les meilleures performances, tout en garantissant le débattement maximal, crucial pour la traction en tout terrain. Ces barres de torsion sont encore plus performantes quand des ressorts, hélicoïdaux ou à lames OME, sont montés à l'arrière du véhicule en utilisant les amortisseurs Nitrocharger. Ensemble, ils...

**Références :**

**Référence : 303003**  
Prix : **404,00 € TTC/Paire**

**RENFORT SUSPENSION AIR**

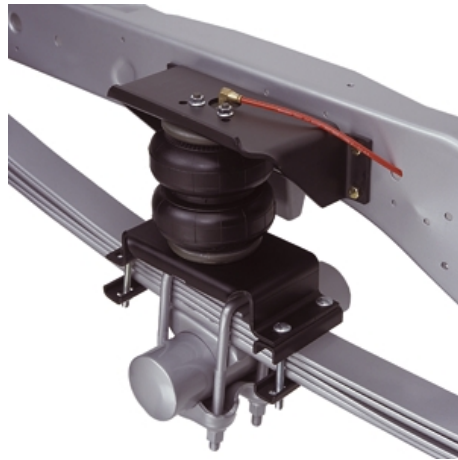

**RENFORT DE SUSPENSION AIR ARRIERE  
(BOUDINS) POUR TOYOTA HILUX 1988-2005 (SANS  
COMPRESSEUR)**

EN COMPLÉMENT DES RESSORTS A LAMES Ces renforts de suspension sont développés spécifiquement pour les véhicules à lames de ressort d'origine. Le coussin est installé entre le châssis et l'essieu. pression maxi : 7 bars pression mini : 1 bar POUR TOYOTA HILUX de 1988 à 2005, toutes versions avec ABS KIT SANS COMPRESSEUR (compresseur simple et double commande vendu séparément) Contrairement aux boudins rouges, les boudins Firestone travaillent à la compression. Ce kit est idéal pour les...

**Références :**

**Référence : DR.02.013459**  
Prix : **922,00 € TTC/Kit**

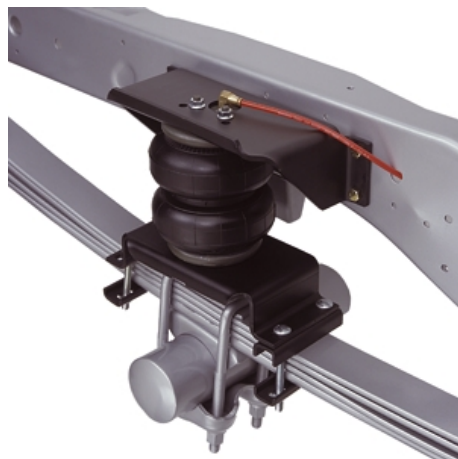

**RENFORT DE SUSPENSION AIR ARRIERE  
(BOUDINS) POUR TOYOTA HILUX 1988-2005 (AVEC  
COMPRESSEUR ET MANOMETRE SIMPLE  
COMMANDE)**

EN COMPLÉMENT DES RESSORTS A LAMES Ces renforts de suspension sont développés spécifiquement pour les véhicules à lames de ressort d'origine. Le coussin est installé entre le châssis et l'essieu. pression maxi : 7 bars pression mini : 1 bar POUR TOYOTA HILUX de 1988 à 2005, toutes versions avec ABS KIT AVEC COMPRESSEUR ET MANOMETRE SIMPLE COMMANDE Contrairement aux boudins rouges, les boudins Firestone travaillent à la compression. Ce kit est idéal pour les pick-up équipés de cellule...

**Références :**

**Référence : DR.02.013459/1**  
Prix : **1 272,00 € TTC/Kit**

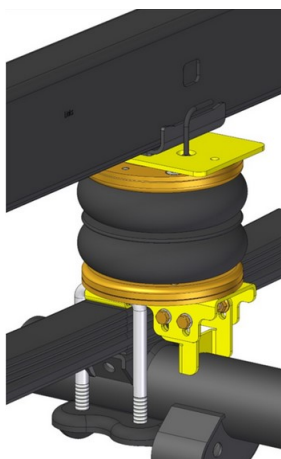

**RENFORT DE SUSPENSION PNEUMATIQUE  
ARRIERE (BOUDINS) POUR TOYOTA HILUX DE  
1998 A 2015 (SANS COMPRESSEUR)**

S'INSTALLE EN COMPLÉMENT DES RESSORTS A LAMES Les kits de suspensions pneumatiques (boudins) auxiliaires arrière DUNLOP sont spécialement conçus pour les pick-up et fourgons 4x4 camping-cars équipés de lames de ressort à l'arrière, ils sont indispensables lorsque le véhicule est équipé d'une charge variable (type cellule amovible ou autre) Chaque kit pneumatique se compose de solides fixations en acier spécialement étudiées et de grands coussins d'air résistants qui peuvent être actionnés...

**Informations Techniques :**

*convient pour TOYOTA HILUX DE 1998 A 2015*

**Références :**

## EQUIPEMENTS POUR TOYOTA HILUX D4D KDN165

Référence : L.HIL4.C.M

Prix : 669,00 € TTC/Kit

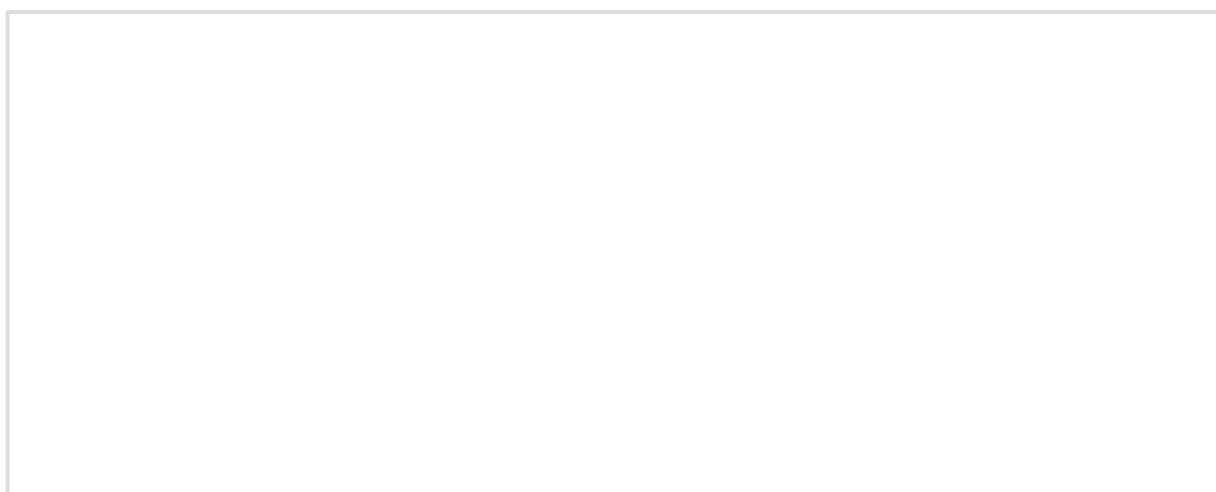

## EQUIPEMENTS POUR TOYOTA HILUX D4D KDN165

### SILENT BLOCS



#### SILENT BLOCS D'OEIL DE LAMES POUR TOYOTA HILUX 1983-2005 HIACE 1977-2019

Le kit de silent-blocs Whiteline pour lames de ressort est un élément de maintenance essentiel sur tout véhicule équipé de suspensions à lames. Avec le temps, les kilomètres parcourus, les charges lourdes ou encore les utilisations intensives en tout-terrain entraînent une usure importante des bagues en caoutchouc d'origine. Whiteline propose ici une solution durable et performante, conçue pour restaurer la précision de conduite, le confort et la stabilité de votre 4x4 ou utilitaire. Ses...

#### Informations Techniques :

SAUF MODEL KM20

#### Références :

Référence : **W71506**  
Prix : **79,00 € TTC/Lot**



#### KIT SILENT-BLOCS POLYURETHANE SUPERPRO DE TRIANGLE DE SUSPENSION SUPÉRIEUR POUR TOYOTA HILUX 1988-2005 ET 4RUNNER 1985-1996

Kit silent-blocs de triangle supérieur avant – SuperPro SPF2338K Toyota Hilux 4WD 1988–2005 / 4Runner 1985–1996  
Présentation du produit Le kit de silent-blocs SuperPro SPF2338K est conçu pour restaurer ou améliorer la suspension avant de votre Toyota Hilux ou 4Runner, en remplaçant les bagues internes du triangle supérieur avant. Fabriqués en polyuréthane haute performance SuperPro, ces silent-blocs offrent une meilleure précision de conduite, une tenue de route optimisée et une durée de vie...

#### Références :

Référence : **SPF2338K**  
Prix : **236,40 € TTC/Lot**

## JANTES & PNEUS

### JANTES ALUMINIUM RENFORCÉES / RAID

## EQUIPEMENTS POUR TOYOTA HILUX D4D KDN165



### JANTE ALUMINIUM BRAID FULLRACE 7 X 16 DEPORT 25 GRIS ANTHRACITE

Jante monobloc aluminium modèle Fullrace. Dimension 7x16 déport 25mm entraxe 6x139.7 alésage 106mm Peinture epoxy couleur gris anthracite. Jante conçue pour montage sur Toyota. Jante monobloc avec inserts en acier de grande qualité destinée à la compétition et au raid 4x4. Fabriquée en Espagne. livrées sans écrous. Les jantes Braid sont équipés d'un rebord permettant le maintien du talon du pneu permettant de rouler à basse pression sans risquer de déjanter en usage offroad! on bonne...

**Références :**

**Référence : FUL7165T25G**

Prix : **384,00 € TTC/Pièce**



### JANTE ALUMINIUM RENFORCE RAID EVO CORSE DAKAR ZERO 7x16" ET 0 BLANCHE POUR TOYOTA HDJ80 KZJ/KDJ90/95 ET HILUX

La jante Dakar Zéro, issue de la Dakar Corse, spécialement développée pour la compétition, est la version dédiée aux véhicules tout terrain. Les rayons internes du bord de la jante ont un profil qui rentre vers le centre, ce qui permet d'avoir un déport négatif protégeant les pièces mécaniques des gravillons et du sable et conçu pour laisser suffisamment d'espace pour les gros freins. Structure très résistante en alliage léger AS7, avec traitement thermique T6 conformément aux réglementations...

**Informations Techniques :**

charge maximum : 1400kg prévoir le kit CM0750460010-6  
comprenant la visserie spécifique pour une jante ou A3.000118.03/00  
KIT VISSERIE 12X1.50 ET CACHE MOYEU (POUR UNE JANTE)  
Taille : 7X16" Déport : ET 0 Entraxe : 6x139.7 Alésage : 106.1mm  
Couleur : blanc

**Références :**

**Référence : SE382007C011**

Prix : **349,00 € TTC/Pièce**

## EQUIPEMENTS POUR TOYOTA HILUX D4D KDN165



### JANTE ALUMINIUM RENFORCE RAID EVO CORSE DAKAR ZERO 7x16" ET 0 NOIR MAT POUR TOYOTA HDJ80 KZJ/KDJ90/95 ET HILUX

La jante Dakar Zéro, issue de la Dakar Corse, spécialement développée pour la compétition, est la version dédiée aux véhicules tout terrain. Les rayons internes du bord de la jante ont un profil qui rentre vers le centre, ce qui permet d'avoir un déport négatif protégeant les pièces mécaniques des gravillons et du sable et conçu pour laisser suffisamment d'espace pour les gros freins. Structure très résistante en alliage léger AS7, avec traitement thermique T6 conformément aux réglementations...

#### Informations Techniques :

charge maximum : 1400kg prévoir le kit CM0750460040-6  
comprenant la visserie spécifique pour une jante ou A3.000118.03  
KIT VISSERIE 12X1.50 NOIR ET CACHE MOYEU (POUR UNE  
JANTE) Taille : 7X16" Déport : ET 0 Entraxe : 6x139.7 Alésage :  
106.1mm Couleur : noir mat

#### Références :

Référence : **SE382007C041**  
Prix : **349,00 € TTC/Pièce**



### JANTE ALUMINIUM RENFORCE RAID EVO CORSE DAKAR ZERO 7x16" ET -10 NOIR MAT 6X139.7 POUR TOYOTA HDJ80 KZJ/KDJ90/95 ET HILUX

La jante Dakar Zéro, issue de la Dakar Corse, spécialement développée pour la compétition, est la version dédiée aux véhicules tout terrain. Les rayons internes du bord de la jante ont un profil qui rentre vers le centre, ce qui permet d'avoir un déport négatif protégeant les pièces mécaniques des gravillons et du sable et conçu pour laisser suffisamment d'espace pour les gros freins. Structure très résistante en alliage léger AS7, avec traitement thermique T6 conformément aux réglementations...

#### Informations Techniques :

Charge maximum : 1400kg Prévoir le kit de montage A3.000118.03  
comprenant la visserie spécifique et cache moyeu (pour une jante)  
Taille : 7x16" Déport : ET -10 Entraxe : 6X139.7 Alésage : 106.1 mm  
Couleur : noir mat

#### Références :

Référence : **SE382004C041**  
Prix : **352,00 € TTC/Pièce**

## EQUIPEMENTS POUR TOYOTA HILUX D4D KDN165



### JANTE ALUMINIUM RENFORCE RAID EVO CORSE DAKAR ZERO 7x16" ET 0 GRIS ANTHRACITE POUR TOYOTA HDJ80 KZJ/KDJ90/95 ET HILUX

La jante Dakar Zéro, issue de la Dakar Corse, spécialement développée pour la compétition, est la version dédiée aux véhicules tout terrain. Les rayons internes du bord de la jante ont un profil qui rentre vers le centre, ce qui permet d'avoir un déport négatif protégeant les pièces mécaniques des gravillons et du sable et conçu pour laisser suffisamment d'espace pour les gros freins. Structure très résistante en alliage léger AS7, avec traitement thermique T6 conformément aux réglementations...

#### Informations Techniques :

charge maximum : 1300kg prévoir le kit CM0750460040-6 comprenant la visserie spécifique pour une jante ou A3.000118.03 KIT VISSERIE 12X1.50 NOIR ET CACHE MOYEU (POUR UNE JANTE) Taille : 7X16" Déport : ET -10 Entraxe : 6X139.7 Alésage : 106.1mm Couleur : gris anthracite

#### Références :

Référence : **SE382007C051**  
Prix : **360,00 € TTC/Pièce**



### JANTE ALUMINIUM RENFORCE RAID EVO CORSE DAKAR ZERO 8x16" ET -20 BLANCHE POUR TOYOTA HDJ80 KZJ/KDJ90/95 ET HILUX

La jante Dakar Zéro, issue de la Dakar Corse, spécialement développée pour la compétition, est la version dédiée aux véhicules tout terrain. Les rayons internes du bord de la jante ont un profil qui rentre vers le centre, ce qui permet d'avoir un déport négatif protégeant les pièces mécaniques des gravillons et du sable et conçu pour laisser suffisamment d'espace pour les gros freins. Structure très résistante en alliage léger AS7, avec traitement thermique T6 conformément aux réglementations...

#### Informations Techniques :

charge maximum : 1400kg prévoir le kit CM0750460010-6 comprenant la visserie spécifique pour une jante Taille : 8X16" Déport : ET -20 Entraxe : 6x139.7 Alésage : 106.1mm Couleur : blanc

#### Références :

Référence : **SE522006C011**  
Prix : **385,00 € TTC/Pièce**



### JANTE ALUMINIUM RENFORCE RAID EVO CORSE DAKAR ZERO 7x16" ET -10 OR 6X139.7 POUR TOYOTA HDJ80 KZJ/KDJ90/95 ET HILUX

La jante Dakar Zéro, issue de la Dakar Corse, spécialement développée pour la compétition, est la version dédiée aux véhicules tout terrain. Les rayons internes du bord de la jante ont un profil qui rentre vers le centre, ce qui permet d'avoir un déport négatif protégeant les pièces mécaniques des gravillons et du sable et conçu pour laisser suffisamment d'espace pour les gros freins. Structure très résistante en alliage léger AS7, avec traitement thermique T6 conformément aux réglementations...

#### Informations Techniques :

Charge maximum : 1400kg Prévoir le kit de montage A3.000118.00 comprenant la visserie spécifique et cache moyeu (pour une jante)  
Taille : 7x16" Déport : ET -10 Entraxe : 6X139.7 Alésage : 106.1 mm  
Couleur : OR

#### Références :

Référence : **SE382004C021**  
Prix : **359,00 € TTC/Pièce**



### JANTE ATLAS NK NOIR MAT 8x17" ET -15 POUR TOYOTA HDJ80 KZJ/KDJ90/95 ET HILUX

ATLAS NK est la nouvelle roue de la gamme tout-terrain d'EvoCorse. Il s'agit d'une roue en alliage durable avec un profil en 12 rayons qui se trouve entièrement à l'intérieur de la jante du pneu pour protéger les rayons et les composants mécaniques du gravier et du sable. Le revêtement en poudre à trois couches donne à la roue une résistance à l'usure supérieure à la moyenne, ainsi qu'un aspect constamment bien entretenu même après les sorties les plus difficiles. La configuration "NaKed" de la...

#### Informations Techniques :

Couleur : noir mat Indice de charge : 1250Kg poids : 17kg selon les spécificités choisies Taille : 8 x 17" Entraxe : 6 x 139.7 Déport : -15 Alésage : 106.1

#### Références :

Référence : **SE5460170041**  
Prix : **359,00 € TTC/Pièce**

**JANTE ATLAS NK SILVER 8x17" ET -15 POUR  
TOYOTA HDJ80 KZJ/KDJ90/95 ET HILUX**

ATLAS NK est la nouvelle roue de la gamme tout-terrain d'EvoCorse. Il s'agit d'une roue en alliage durable avec un profil en 12 rayons qui se trouve entièrement à l'intérieur de la jante du pneu pour protéger les rayons et les composants mécaniques du gravier et du sable. Le revêtement en poudre à trois couches donne à la roue une résistance à l'usure supérieure à la moyenne, ainsi qu'un aspect constamment bien entretenu même après les sorties les plus difficiles. La configuration "NaKed" de la...

**Informations Techniques :**

*Couleur : argent / silver Indice de charge : 1250Kg poids : 17kg selon les spécificités choisies Taille : 8 x 17" Entraxe : 6 x 139.7 Déport : -15 Alésage : 106.1*

**Références :**

**Référence : SE5460170031**  
**Prix : 385,00 € TTC/Pièce**

**JANTE ATLAS NK OR 8x17" ET -15 POUR TOYOTA  
HDJ80 KZJ/KDJ90/95 ET HILUX**

ATLAS NK est la nouvelle roue de la gamme tout-terrain d'EvoCorse. Il s'agit d'une roue en alliage durable avec un profil en 12 rayons qui se trouve entièrement à l'intérieur de la jante du pneu pour protéger les rayons et les composants mécaniques du gravier et du sable. Le revêtement en poudre à trois couches donne à la roue une résistance à l'usure supérieure à la moyenne, ainsi qu'un aspect constamment bien entretenu même après les sorties les plus difficiles. La configuration "NaKed" de la...

**Informations Techniques :**

*Couleur : or Indice de charge : 1250Kg poids : 17kg selon les spécificités choisies Taille : 8 x 17" Entraxe : 6 x 139.7 Déport : -15 Alésage : 106.1*

**Références :**

**Référence : SE5460170021**  
**Prix : 385,00 € TTC/Pièce**



### JANTE ATLAS NK BLANCHE 8x17" ET -15 POUR TOYOTA HDJ80 KZJ/KDJ90/95 ET HILUX

ATLAS NK est la nouvelle roue de la gamme tout-terrain d'EvoCorse. Il s'agit d'une roue en alliage durable avec un profil en 12 rayons qui se trouve entièrement à l'intérieur de la jante du pneu pour protéger les rayons et les composants mécaniques du gravier et du sable. Le revêtement en poudre à trois couches donne à la roue une résistance à l'usure supérieure à la moyenne, ainsi qu'un aspect constamment bien entretenu même après les sorties les plus difficiles. La configuration "NaKed" de la...

#### Informations Techniques :

Couleur : Blanc Indice de charge : 1250Kg poids : 17kg selon les spécificités choisies Taille : 8 x 17" Entraxe : 6 x 139.7 Déport : -15 Alésage : 10

#### Références :

Référence : SE5460170011

Prix : 359,00 € TTC/Pièce



### JANTE ATLAS NK ANTHRACITE MAT 8x17" ET -15 POUR TOYOTA HDJ80 KZJ/KDJ90/95 ET HILUX

ATLAS NK est la nouvelle roue de la gamme tout-terrain d'EvoCorse. Il s'agit d'une roue en alliage durable avec un profil en 12 rayons qui se trouve entièrement à l'intérieur de la jante du pneu pour protéger les rayons et les composants mécaniques du gravier et du sable. Le revêtement en poudre à trois couches donne à la roue une résistance à l'usure supérieure à la moyenne, ainsi qu'un aspect constamment bien entretenu même après les sorties les plus difficiles. La configuration "NaKed" de la...

#### Informations Techniques :

Couleur : anthracite Indice de charge : 1250Kg poids : 17kg selon les spécificités choisies Taille : 8 x 17" Entraxe : 6 x 139.7 Déport : -15 Alésage : 106.1

#### Références :

Référence : SE5460170051

Prix : 385,00 € TTC/Pièce

## EQUIPEMENTS POUR TOYOTA HILUX D4D KDN165



### JANTE ATLAS NK BRONZE MAT 8x17" ET -15 POUR TOYOTA HDJ80 KZJ/KDJ90/95 ET HILUX

ATLAS NK est la nouvelle roue de la gamme tout-terrain d'EvoCorse. Il s'agit d'une roue en alliage durable avec un profil en 12 rayons qui se trouve entièrement à l'intérieur de la jante du pneu pour protéger les rayons et les composants mécaniques du gravier et du sable. Le revêtement en poudre à trois couches donne à la roue une résistance à l'usure supérieure à la moyenne, ainsi qu'un aspect constamment bien entretenu même après les sorties les plus difficiles. La configuration "NaKed" de la...

#### Informations Techniques :

Couleur : Bronze mat Indice de charge : 1250Kg poids : 17kg selon les spécificités choisies Taille : 8 x 17" Entraxe : 6 x 139.7 Déport : -15 Alésage : 106.1

#### Références :

Référence : SE5460170111  
Prix : 385,00 € TTC/Pièce



### JANTE ATLAS NK NOIR BRILLANT 8x17" ET -15 POUR TOYOTA HDJ80 KZJ/KDJ90/95 ET HILUX

ATLAS NK est la nouvelle roue de la gamme tout-terrain d'EvoCorse. Il s'agit d'une roue en alliage durable avec un profil en 12 rayons qui se trouve entièrement à l'intérieur de la jante du pneu pour protéger les rayons et les composants mécaniques du gravier et du sable. Le revêtement en poudre à trois couches donne à la roue une résistance à l'usure supérieure à la moyenne, ainsi qu'un aspect constamment bien entretenu même après les sorties les plus difficiles. La configuration "NaKed" de la...

#### Informations Techniques :

Couleur : noir brillant Indice de charge : 1250Kg poids : 17kg selon les spécificités choisies Taille : 8 x 17" Entraxe : 6 x 139.7 Déport : -15 Alésage : 106.1

#### Références :

Référence : SE5460170141  
Prix : 385,00 € TTC/Pièce

## EQUIPEMENTS POUR TOYOTA HILUX D4D KDN165



### JANTE ATLAS NK BRONZE BRILLANT 8x17" ET -15 POUR TOYOTA HDJ80 KZJ/KDJ90/95 ET HILUX

ATLAS NK est la nouvelle roue de la gamme tout-terrain d'EvoCorse. Il s'agit d'une roue en alliage durable avec un profil en 12 rayons qui se trouve entièrement à l'intérieur de la jante du pneu pour protéger les rayons et les composants mécaniques du gravier et du sable. Le revêtement en poudre à trois couches donne à la roue une résistance à l'usure supérieure à la moyenne, ainsi qu'un aspect constamment bien entretenu même après les sorties les plus difficiles. La configuration "NaKed" de la...

#### Informations Techniques :

Couleur : bronze brillant Indice de charge : 1250Kg poids : 17kg selon les spécificités choisies Taille : 8 x 17" Entraxe : 6 x 139.7 Déport : -15 Alésage : 106.1

#### Références :

Référence : **SE5460170221**  
Prix : **385,00 € TTC/Pièce**



**IMAGE IS FOR COLOUR ILLUSTRATION PURPOSES ONLY**  
**MODELLO IN FOTO SOLO PER RIFERIMENTO COLORE**

### JANTE ALUMINIUM RENFORCE RAID EVO CORSE DAKAR ZERO 7x16" ET -10 BRONZE MAT 6X139.7 POUR TOYOTA HDJ80 KZJ/KDJ90/95 ET HILUX

La jante Dakar Zéro, issue de la Dakar Corse, spécialement développée pour la compétition, est la version dédiée aux véhicules tout terrain. Les rayons internes du bord de la jante ont un profil qui rentre vers le centre, ce qui permet d'avoir un déport négatif protégeant les pièces mécaniques des gravillons et du sable et conçu pour laisser suffisamment d'espace pour les gros freins. Structure très résistante en alliage léger AS7, avec traitement thermique T6 conformément aux réglementations...

#### Informations Techniques :

Charge maximum : 1400kg Prévoir le kit de montage A3.000118.00 comprenant la visserie spécifique et cache moyeu (pour une jante)  
Taille : 7x16" Déport : ET -10 Entraxe : 6X139.7 Alésage : 106.1 mm  
Couleur : BRONZE MAT

#### Références :

Référence : **SE382004C111**  
Prix : **359,00 € TTC/Pièce**

## EQUIPEMENTS POUR TOYOTA HILUX D4D KDN165



**IMAGE IS FOR COLOUR ILLUSTRATION PURPOSES ONLY**  
**MODELLO IN FOTO SOLO PER RIFERIMENTO COLORE**

### JANTE ALUMINIUM RENFORCE RAID EVO CORSE DAKAR ZERO 7x16" ET -10 BRONZE BRILLANT 6X139.7 POUR TOYOTA HDJ80 KZJ/KDJ90/95 ET HILUX

La jante Dakar Zéro, issue de la Dakar Corse, spécialement développée pour la compétition, est la version dédiée aux véhicules tout terrain. Les rayons internes du bord de la jante ont un profil qui rentre vers le centre, ce qui permet d'avoir un déport négatif protégeant les pièces mécaniques des gravillons et du sable et conçu pour laisser suffisamment d'espace pour les gros freins. Structure très résistante en alliage léger AS7, avec traitement thermique T6 conformément aux réglementations...

#### Informations Techniques :

Charge maximum : 1400kg Prévoir le kit de montage A3.000118.00 comprenant la visserie spécifique et cache moyeu (pour une jante)  
Taille : 7x16" Déport : ET -10 Entraxe : 6X139.7 Alésage : 106.1 mm  
Couleur : BRONZE BRILLANT

#### Références :

Référence : **SE382004C221**  
Prix : **359,00 € TTC/Pièce**

## JANTES TÔLES / ACIER



### JANTE ACIER GOSS DAYTONA STREET LOCK 8 X 16 ENTRAXE 6 X 139.7 DEPORT 10

Jante acier Goss Daytona Street Lock. Finition noire mat Ring gris anthracite avec visseries apparentes. Structure renforcée pour une utilisation Off-Road Look Beadlock (cette jante n'est pas une beadlock) livré sans visserie ni cache moyeuse monte sur le véhicule avec de possibles modifications de carrosserie (nous consulter pour confirmer la compatibilité de votre véhicule) modèle disponible en :  
Largeur Diamètre Nb de trous Entraxe Déport Center bore 8 16 6  
139.7 10 110

#### Références :

Référence : **639BK**  
Prix : **199,00 € TTC/Pièce**

## EQUIPEMENTS POUR TOYOTA HILUX D4D KDN165



### JANTE ACIER GOSS TRIANGULAR BLACK 7 X 15 ENTRAXE 6 X 139.7 DEPORT -6

Jante acier Triangular Finition BLACK Structure renforcée pour une utilisation Off-Road livré sans visserie ni cache moyeu se monte sur le véhicule avec de possibles modifications de carrosserie (nous consulter pour confirmer la compatibilité de votre véhicule) modèle disponible en : Largeur Diamètre Nb de trous Entraxe Déport Center bore 7 15 6 139.7 -6 110

**Références :**

**Référence : 303BK**

Prix : **92,00 € TTC/Pièce**



### JANTE ACIER GOSS TRIANGULAR BLACK 7 X 16 ENTRAXE 6 X 139.7 DEPORT 0

Jante acier Triangular Finition BLACK Structure renforcée pour une utilisation Off-Road livré sans visserie ni cache moyeu se monte sur le véhicule avec de possibles modifications de carrosserie (nous consulter pour confirmer la compatibilité de votre véhicule) modèle disponible en : Largeur Diamètre Nb de trous Entraxe Déport Center bore 7 16 6 139.7 0 110

**Références :**

**Référence : 330BK**

Prix : **102,00 € TTC/Pièce**



### JANTE ACIER GOSS TRIANGULAR SILVER 7 X 15 ENTRAXE 6 X 139.7 DEPORT -6

Jante acier Triangular Finition SILVER / GUN METAL GRAY Structure renforcée pour une utilisation Off-Road livré sans visserie ni cache moyeu se monte sur le véhicule avec de possibles modifications de carrosserie (nous consulter pour confirmer la compatibilité de votre véhicule) modèle disponible en : Largeur Diamètre Nb de trous Entraxe Déport Center bore 7 15 6 139.7 -6 110

**Références :**

**Référence : 303GM**

Prix : **92,00 € TTC/Pièce**

**EQUIPEMENTS POUR TOYOTA HILUX D4D KDN165****JANTE ACIER GOSS MODULAR BLACK 7 X 15  
ENTRAXE 6 X 139.7 DEPORT -6**

Jante acier ModularFinition BLACKStructure renforcée pour une utilisation Off-Road livré sans visserie ni cache moyeu se monte sur le véhicule avec de possibles modifications de carrosserie (nous consulter pour confirmer la compatibilité de votre véhicule) modèle disponible en : Largeur Diamètre Nb de trous Entraxe Déport Center bore 7 15 6 139.7 -6 110

**Références :**

**Référence : 403BK**

Prix : **94,00 € TTC/Pièce**

**JANTE ACIER GOSS TRIANGULAR BLACK 8 X 17  
ENTRAXE 6 X 139.7 DEPORT -10**

Jante acier TriangularFinition BLACKStructure renforcée pour une utilisation Off-Road livré sans visserie ni cache moyeu se monte sur le véhicule avec de possibles modifications de carrosserie (nous consulter pour confirmer la compatibilité de votre véhicule) modèle disponible en : Largeur Diamètre Nb de trous Entraxe Déport Center bore 8 17 6 139.7 -10 110

**Références :**

**Référence : 368BK**

Prix : **136,00 € TTC/Pièce**

**JANTE ACIER GOSS TRIANGULAR SILVER 7 X 16  
ENTRAXE 6 X 139.7 DEPORT 0**

Jante acier TriangularFinition SILVER / GUN METAL GRAYStructure renforcée pour une utilisation Off-Road livré sans visserie ni cache moyeu se monte sur le véhicule avec de possibles modifications de carrosserie (nous consulter pour confirmer la compatibilité de votre véhicule) modèle disponible en : Largeur Diamètre Nb de trous Entraxe Déport Center bore 7 16 6 139.7 0 110

**Références :**

**Référence : 330GM**

Prix : **102,00 € TTC/Pièce**

**EQUIPEMENTS POUR TOYOTA HILUX D4D KDN165****JANTE ACIER GOSS MODULAR BLACK 7 X 16  
ENTRAXE 6 X 139.7 DEPORT 0**

Jante acier ModularFinition BLACKStructure renforcée pour une utilisation Off-Road livré sans visserie ni cache moyeu se monte sur le véhicule avec de possibles modifications de carrosserie (nous consulter pour confirmer la compatibilité de votre véhicule) modèle disponible en : Largeur Diamètre Nb de trous Entraxe Déport Center bore 7 16 6 139.7 0 110

**Références :**

**Référence : 430BK**

**Prix : 104,00 € TTC/Pièce**

**JANTE ACIER GOSS MODULAR CHROME 7 X 15  
ENTRAXE 6 X 139.7 DEPORT -6**

Jante acier ModularFinition BLACKStructure renforcée pour une utilisation Off-Road livré sans visserie ni cache moyeu se monte sur le véhicule avec de possibles modifications de carrosserie (nous consulter pour confirmer la compatibilité de votre véhicule) modèle disponible en : Largeur Diamètre Nb de trous Entraxe Déport Center bore 7 15 6 139.7 -6 110

**Références :**

**Référence : 403CH**

**Prix : 158,00 € TTC/Pièce**

**JANTE ACIER GOSS MODULAR CHROME 7 X 16  
ENTRAXE 6 X 139.7 DEPORT 0**

Jante acier ModularFinition BLACKStructure renforcée pour une utilisation Off-Road livré sans visserie ni cache moyeu se monte sur le véhicule avec de possibles modifications de carrosserie (nous consulter pour confirmer la compatibilité de votre véhicule) modèle disponible en : Largeur Diamètre Nb de trous Entraxe Déport Center bore 7 16 6 139.7 0 110

**Références :**

**Référence : 430CH**

**Prix : 163,00 € TTC/Pièce**

## EQUIPEMENTS POUR TOYOTA HILUX D4D KDN165



### JANTE ACIER GOSS TRIANGULAR WHITE 7 X 15 ENTRAXE 6 X 139.7 DEPORT -6

Jante acier Triangular Finition WHITE Structure renforcée pour une utilisation Off-Road livré sans visserie ni cache moyeu se monte sur le véhicule avec de possibles modifications de carrosserie (nous consulter pour confirmer la compatibilité de votre véhicule) modèle disponible en : Largeur Diamètre Nb de trous Entraxe Déport Center bore 7 15 6 139.7 -6 110

Références :

Référence : 303WH

Prix : 92,00 € TTC/Pièce



### JANTE ACIER GOSS TRIANGULAR WHITE 7 X 16 ENTRAXE 6 X 139.7 DEPORT 0

Jante acier Triangular Finition WHITE Structure renforcée pour une utilisation Off-Road livré sans visserie ni cache moyeu se monte sur le véhicule avec de possibles modifications de carrosserie (nous consulter pour confirmer la compatibilité de votre véhicule) modèle disponible en : Largeur Diamètre Nb de trous Entraxe Déport Center bore 7 16 6 139.7 0 110

Références :

Référence : 330WH

Prix : 102,00 € TTC/Pièce



### JANTE ACIER GOSS MODULAR GENERATION II BLACK 7 X 16 ENTRAXE 6 X 139.7 DEPORT 20

Jante acier Modular Génération II Finition BLACK Structure renforcée pour une utilisation Off-Road livré sans visserie ni cache moyeu se monte sur le véhicule avec de possibles modifications de carrosserie (nous consulter pour confirmer la compatibilité de votre véhicule) modèle disponible en : Largeur Diamètre Nb de trous Entraxe Déport Center bore 7 16 6 139.7 20 106.1

Références :

Référence : 428106.1BK

Prix : 108,00 € TTC/Pièce

## ELARGISSEURS DE VOIES

**EQUIPEMENTS POUR TOYOTA HILUX D4D KDN165****KIT DE 4 ELARGISSEURS DE VOIE ALUMINIUM  
HOFMANN POUR TOYOTA J6 / J7 / J8 / 4-RUNNER /  
HILUX**

Caractéristiques : Fabrication allemande Alliage spécifique  
Homologation TÜV Stabilité directionnelle accrue Axe de centrage  
Largeur 30 mm Caractéristiques techniques : LARGEUR (mm): 30  
Marque: TOYOTA Modele: J6 / J7 / J8 / 4-RUNNER / HILUX PCD: 6 x  
139.7 vendu en kit de 4

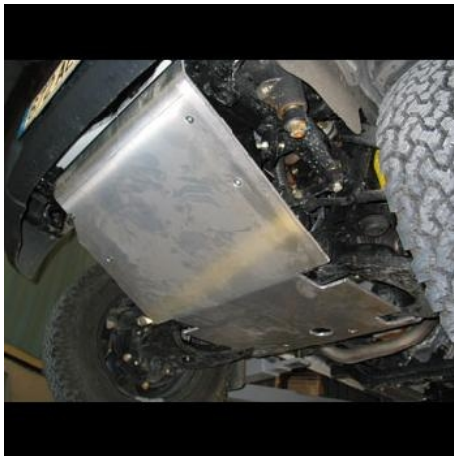
**Références :****Référence : HSPVA06O/T**Prix : **314,00 € TTC/Kit****PARE-CHOCS & PROTECTIONS****BLINDAGES / SKIS DE PROTECTION****BLINDAGE AVANT N4 8MM POUR TOYOTA  
RUNNER ET HILUX DE 1988-2004**

Skis avant: Ils facilitent l'abordage d'obstacle et en facilitent le franchissement par l'effet de glisse et par leurs inclinaisons progressives. Pour les véhicules à pont rigide, ils protègent les organes situés entre le pare-chocs et le corps de pont. Pour les véhicules à pont suspendu, ils protègent tous les organes entre le pare-chocs avant et l'arrière du berceau moteur et crémaillère de direction. En général, ils permettent la vidange moteur et le remplacement du filtre à huile sans...

**Références :****Référence : BLAV8A**Prix : **391,00 € TTC/Pièce****PIÈCES RECHANGE & ENTRETIEN****KIT DE RÉFECTION**

## EQUIPEMENTS POUR TOYOTA HILUX D4D KDN165



### KIT de REFECTION de DIFFERENTIEL

Arrière

Informations Techniques :

PHOTO NON CONTRACTUELLE

Références :

Référence : TLN11-KRDR1  
Prix : 345,26 € TTC/Pièce



### KIT de REFECTION de DIFFERENTIEL

Informations Techniques :

PHOTO NON CONTRACTUELLE

Références :

Référence : TLN14-KRDV1  
Prix : 552,23 € TTC/Pièce

## KIT DE ROULEMENT / MOYEUX



### KIT DE ROULEMENTS DE ROUE AVANT TERRAIN TAMER

Les kits de roulement de roues Terrain Tamer contiennent des pièces de qualité origine, avec des roulements Koyo et joint spi origine.

Références :

Référence : WBKHL2  
Prix : 63,00 € TTC/Kit



### KIT 2 ÉCROUS + RONDELLE FREIN DE FUSÉE POUR TOYOTA

KIT 2 ÉCROUS + RONDELLE FREIN DE FUSÉE POUR TOYOTA LAND CRUISER 40/50/60/70/80/100

Références :

Référence : 4352160011K  
Prix : 13,00 € TTC/Kit

## EQUIPEMENTS POUR TOYOTA HILUX D4D KDN165

### BALAI D'ESSUIE-GLACE



#### BALAI D'ESSUIE GLACE 430mm DENSO

430mm

##### Informations Techniques :

balai d'essui glace pour : \* DAIHATSU FERROZA 1,6 F3 1988- (Avant - 430mm) \* HONDA HRV 1.6i 03/99- GH2 (Avant - 430mm) \* HYUNDAI GALLOPER 2,5TD 08/98- JK01 (Avant - 430mm) \* NISSAN X-TRAIL 2,0l et 2,5l 16v 10/00-08/07 NT30 (Arrière - 430mm) \* NISSAN X-TRAIL 2,2 Dci 02-07 T30 (Arrière - 430mm) \* NISSAN X-TRAIL 2,2 Vdi 00-02 T30 (Arrière - 430mm) \* SUZUKI VITARA 1,6 et 1,6i TA01/TD01 (Avant - 430mm) \* SUZUKI VITARA 1,9D et 1,9TD 06/96-TV/TW (Avant - 430mm) \* SUZUKI VITARA 2,0TDi et Hdi 06/96-TD31...

##### Références :

Référence : **JSS-X43C**

Prix : **12,30 € TTC/Pièce**

### BOUGIE DE PRÉCHAUFFAGE

L:	170 mm
L1:	111,5 mm
L2:	37 mm
Diamètre:	5 mm
Voltage:	11 Volts
Marque:	HKT

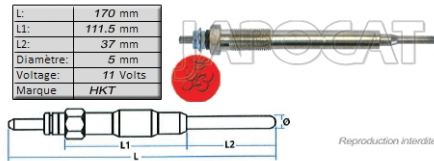

#### BOUGIE de PRECHAUFFAGE 11 volts HKT

3,0 D4D

##### Références :

Référence : **MGP-6260H**

Prix : **44,72 € TTC/Pièce**

### DIRECTION / ROTULE



#### RELAIS de DIRECTION Equipementier origine

Equipementier origine - 555

##### Références :

Référence : **MIA-8216OE**

Prix : **121,06 € TTC/Pièce**

## EQUIPEMENTS POUR TOYOTA HILUX D4D KDN165

### ROTULE de DIRECTION Extérieure

Modèle avec train avant triangulé (32LNB8 et 33LNA7)

Références :

Référence : MTR-8205

Prix : 27,65 € TTC/Pièce



### ROTULE de DIRECTION Intérieure

Modèle avec train avant triangulé (32LNB8 et 33LNA7)

Informations Techniques :

PHOTO NON CONTRACTUELLE

Références :

Référence : MTR-8208

Prix : 30,55 € TTC/Pièce



### ROTULE Inférieure Equipementier Origine

Equipementier origine

Informations Techniques :

PHOTO NON CONTRACTUELLE

Références :

Référence : MLB-8207OE

Prix : 75,49 € TTC/Pièce



## EQUIPEMENTS POUR TOYOTA HILUX D4D KDN165



### ROTULE Inférieure Générique

Pièce Générique

*Informations Techniques :*

*PHOTO NON CONTRACTUELLE*

**Références :**

**Référence : MLB-8207**  
**Prix : 41,33 € TTC/Pièce**



### GRAISSEUR POUR FUSEE POUR TOYOTA LAND CRUISER ET HILUX

Permet de graisser le roulement intérieur sans démonter la fusée  
Augmente la durée de vie des roulements Compatible avec toutes les broches filetées Toyota

*Informations Techniques :*

*Poids : 0.240Kg Longueur : 15cm Largeur : 5.5cm Hauteur : 24cm*

**Références :**

**Référence : TTSGT**  
**Prix : 94,00 € TTC/Pièce**

## ECLAIRAGE



### 3° FEU de STOP

Dans le Hayon

**Références :**

**Référence : TLN14-70900**  
**Prix : 34,28 € TTC/Pièce**

## EQUIPEMENTS POUR TOYOTA HILUX D4D KDN165



### FEU ARRIERE DROIT

Blanc/Orange/Rouge

Références :

Référence : TLN14-70202

Prix : 39,08 € TTC/Pièce



Reproduction interdite

### FEU ARRIERE DROIT

Blanc/Rouge

Références :

Référence : TLNH1-70212E

Prix : 40,06 € TTC/Pièce



Reproduction interdite

### FEU ARRIERE GAUCHE

Blanc/Orange/Rouge

Références :

Référence : TLN14-70201

Prix : 39,08 € TTC/Pièce



Reproduction interdite

### FEU ARRIERE GAUCHE

Blanc/Rouge

Références :

Référence : TLNH1-70211E

Prix : 40,06 € TTC/Pièce

## EQUIPEMENTS POUR TOYOTA HILUX D4D KDN165



### FEU AVANT DROIT

Références :

Référence : TLN14-67016

Prix : 26,82 € TTC/Pièce



### FEU AVANT GAUCHE

Références :

Référence : TLN14-67015

Prix : 26,82 € TTC/Pièce



### OPTIQUE Droit

Références :

Référence : TLN14-63002

Prix : 83,66 € TTC/Pièce

Reproduction interdite



### OPTIQUE Gauche

Références :

Référence : TLN14-63001

Prix : 83,66 € TTC/Pièce

Reproduction interdite

## EQUIPEMENTS POUR TOYOTA HILUX D4D KDN165

### EMBRAYAGE



#### **KIT EMBRAYAGE RENFORCE XTREME OUTBACK +40% 400NM POUR TOYOTA HILUX KZN165 3.0L DIESEL**

Disque d'embrayage renforcée avec revêtement organique et mécanisme renforcé (avec une pression supérieure). La pédale d'embrayage peut éventuellement devenir sensiblement plus dure (augmentation de tenue 25 %) Utilisation Idéale pour tracter les remorques ou fonctionner avec une charge spéciale, loisirs, dunes kit complet : Disque d'embrayage mécanisme butée roulement kit adapté pour les véhicules suivants : TOYOTA HILUX KZN165 3.0L diesel dimensions...

Références :

Référence : **KTY26003-1A**

Prix : **492,00 € TTC/Kit**



#### **KIT EMBRAYAGE D'ORIGINE POUR TOYOTA HILUX VIGO 260mm**

Cet article se monte sur les modèles suivants : - TOYOTA Hilux D4D 01-04 KDN165/KDN170 - TOYOTA Hilux D4D Vigo 04-KUN15/KUN2# (2,5 D4D - Équipementier d'origine) disque 260mm

Références :

Référence : **MCK-1T25A**

Prix : **423,44 € TTC/Kit**



#### **ROULEMENT PILOTE de Volant Moteur**

Références :

Référence : **TLC72-90363**

Prix : **7,20 € TTC/Pièce**

### INJECTION

## EQUIPEMENTS POUR TOYOTA HILUX D4D KDN165



### Kit électrovannes de pompe à injection D-4D pour Toyota Land Cruiser KDJ9 KDJ12 163cv et RAV4 115Cv

ATTENTION : Avant l'installation du produit sur le véhicule, il est nécessaire d'avoir effectué au préalable un nettoyage minutieux et un rinçage du circuit et de la pompe d'injection, surtout le cas de véhicules à fort kilométrage. Kit 2 électrovannes moteurs D4D. PIÈCES D'ORIGINE DENSO CORRESPOND AU CODE DEFAULT P1228

#### Informations Techniques :

Véhicule compatibles : NISSAN : X-Trail T30 2000->2007 2,2 Dci (2004 -> 2007) YD22DDTi TOYOTA : Land Cruiser série 120 KDJ125 3.0 D4-D (2002 -> 2004) 1KD-FTV / 163cv KDJ120 3.0 D4-D (2002 -> 2004) 1KD-FTV / 163cv Land Cruiser série 90 KDJ95 3.0 D4-D (2000 -> 2002) 1KD-FTV / 163cv KDJ90 3.0 D4-D (2000 -> 2002) 1KD-FTV / 163cv RAV4 II 2000->2006 2,0 D4D (2001 -> 2006) 1CD-FTV

#### Références :

Référence : **TLC12-27011**

Prix : **265,00 € TTC/Kit**



### KIT DE 2 ELECTROVANNES DE POMPE D'INJECTION POUR NISSAN ET TOYOTA (MODELE GENERIQUE)

Kit 2 électrovannes Cet article se monte sur les modèles suivants: NISSAN X-Trail T30 00-07 2,2DCi 136ch (Pour pompe Avec 2 électrovannes) NISSAN X-Trail T30 00-07 2,2VDi 114ch (Pour pompe Avec 2 électrovannes) TOYOTA Hilux 4x4 2,5 D4-D 01-05 KDN165 (Pour pompe Avec 2 électrovannes) TOYOTA Hilux 4x4 2,5 D4-D 01-05 KDN170 (Pour pompe Avec 2 électrovannes) TOYOTA Hilux 4x4 2,5 D4-D 05- KUN25 (Pour pompe Avec 2 électrovannes) TOYOTA Hilux 4x4 3,0 D4-D 05- KUN26 (Pour...

#### Références :

Référence : **TLC12-27011N**

Prix : **205,87 € TTC/Kit**

## REFROIDISSEMENT

## EQUIPEMENTS POUR TOYOTA HILUX D4D KDN165



### POMPE à EAU Equipementier Origine

Pompe à eau équipementier origine, sans corps pour toyota :  
TOYOTA : Land Cruiser série 90 KZJ95 3.0 TD (1996 -> 2002) 1KZ-TE / 125cv KZJ90 3.0 TD (1996 -> 2002) 1KZ-TE / 125cv KDJ95 3.0 DTI D4-D (2000 -> 2002) 1KD-FTV / 163cv KDJ90 3.0 DTI D4-D (2000 -> 2002) 1KD-FTV / 163cv Land Cruiser série 70 1984->1999 KZJ77 3.0 TD (1995 -> 1996) 1KZ-T / 125cv KZJ77 3.0 TD (1993 -> 1995) 1KZ-T / 125cv KZJ73 3.0 TD (1993 -> 1997) 1KZ-T / 125cv KZJ70 3.0 TD (1993 -> 1997) 1KZ-T /...

#### Informations Techniques :

Modèle démontable - Pour moteur équipé d'une pompe à eau en 2 parties (pompe et support séparable) - Livré avec joint entre pompe et support - Il n'y a pas besoin de démonter la distribution pour monter cette pompe - Référence : : 16110-69045 - Version avec entretoise démontable

#### Références :

Référence : MWP-4T010E  
Prix : 72,91 € TTC/Pièce



210 Reproduction interdite

### VISCOCOUPLEUR de Ventilateur

3,0TD

#### Références :

Référence : MVF-4209  
Prix : 160,31 € TTC/Pièce

## SILENT-BLOCS



### SILENT BLOCS D'AMORTISSEUR

#### Références :

Référence : OME3133  
Prix : 33,00 € TTC/Kit

## PIÈCES RECHANGE SUSPENSION

## EQUIPEMENTS POUR TOYOTA HILUX D4D KDN165



### GRAISSEUR POUR FUSÉE POUR TOYOTA LAND CRUISER ET HILUX

Permet de graisser le roulement intérieur sans démonter la fusée Augmente la durée de vie des roulements Compatible avec toutes les broches filetées Toyota

#### Informations Techniques :

Poids : 0.240Kg Longueur : 15cm Largeur : 5.5cm Hauteur : 24cm

#### Références :

Référence : TTSGT

Prix : 94,00 € TTC/Pièce

## EQUIPEMENT INTÉRIEUR & EXTÉRIEUR

### PLATEAU COULISSANT BENNE

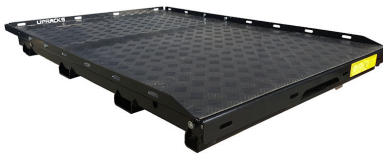

### PLATEAU COULISSANT LONGUEUR AJUSTABLE POUR BENNE DE PICKUP DOUBLE/EXTRA/SIMPLE CABINE CHARGE MAXI 600KG

plateau coulissant s'adaptant à tous les modèles de pick up simple / double ou extra cabine Caractéristiques : Chargement accessible sans monter dans la benne grâce au plateau coulissant Possède un rebord en acier avec points d'ancrage permettant de sécuriser le contenu Sol résistant Peut se bloquer dans plusieurs positions pour une utilisation optimale Livré dans une longueur de 1443mm (double cabine standard) et peut être déployé jusqu'à une longueur de 1843mm Couleur : noir ...

#### Références :

Référence : BEDSLIDE6

Prix : 1 690,00 € TTC/Pièce



**PLATEAU COULISSANT CARGOGLIDE DECKED  
POUR PICK UP EXTRA CABINE 1720 X 1046 MM  
OUVERTURE 75%**

Le Cargoglide 3e génération est là! Pensé pour être plus ergonomique et avec un meilleur accès au chargement que la version précédente, le Cargoglide Decked est aussi plus léger de 20% grâce notamment à une fonte notable de la hauteur du plateau. Ainsi vous gagnerez en volume utile tout en économisant du carburant et, bien sûr, sans perte de capacité de charge. Facile à installer car livré déjà préassemblé, le cargo glide est conçu en contreplaqué de 1.9cm de type marin revêtu d'une couche...

**Informations Techniques :**

*Longueur totale : 1720 mm Largeur totale : 1046 mm Largeur de la zone utilisable : 960 mm Poids: 59 kg Charge utile: 680 kg Extension d'ouverture : 75% de la longueur du cargoglide Note importante concernant la charge utile : lorsqu'un DCG1500 est installé sur un système de double plancher avec tiroir DECKED, la charge utile du plateau coulissant reste de 454 kg. Ce détail est clairement indiqué dans les instructions et sur un autocollant situé sur le support de montage du CargoGlide*

**Références :**

**Référence : DCG1500-6841**  
Prix : **2 390,00 € TTC/Pièce**



**PLATEAU COULISSANT CARGOGLIDE DECKED  
POUR PICK UP EXTRA CABINE 1720 X 1046 MM  
OUVERTURE 100%**

Le Cargoglide 2e génération est là ! Pensé pour être plus ergonomique et avec un meilleur accès au chargement que la version précédente, le Cargoglide Decked est aussi plus léger de 20% grâce notamment à une fonte notable de la hauteur du plateau. Ainsi vous gagnerez en volume utile tout en économisant du carburant et, bien sûr, sans perte de capacité de charge. Facile à installer car livré déjà préassemblé, le cargo glide est conçu en contreplaqué de 1.9cm de type marin revêtu d'une couche...

**Informations Techniques :**

*Longueur totale : 1737 mm Largeur totale : 1046 mm Largeur de la zone utilisable : 960 mm Poids : 116 kg Charge utile : 454 kg extension d'ouverture : 100% de la longueur du cargoglide*

**Références :**

**Référence : DCG1000XL-6841**  
Prix : **3 650,00 € TTC/Pièce**

**ROLL BAR**

## EQUIPEMENTS POUR TOYOTA HILUX D4D KDN165

### ROLL BAR INOX DOUBLE TUBES Ø 76MM POUR TOYOTA HILUX DE 1998 A 2005

Roll bar inox double tubes Ø 76mm pour Toyota Hilux de 1998 à 2005



Références :

Référence : RLSS278IX  
Prix : 895,00 € TTC/Pièce

### ROLL BAR INOX TRIPLE TUBE Ø 76MM POUR TOYOTA HILUX DE 1998 A 2004

Roll bar inox – Triple tube - Ø 76MM Couleur: inox



Références :

Référence : RLSS378IX  
Prix : 1 334,00 € TTC/Pièce

## FRANCHISSEMENT & OUTILLAGE

### BLOCAGES DE DIFFÉRENTIEL



### KIT BLOCAGE DE DIFFERENTIEL ELOCKER AVANT 100% ELECTRIQUE AVEC ROUEMENTS

BLOCAGE DE DIFFERENTIEL ELOCKER 100% ELECTRIQUE AVANT POUR VÉHICULE AVEC DÉBRAYAGE AUTOMATIQUEKIT AVEC ROUEMENTS Véhicules : TOYOTA HILUX KDN165 A PARTIR DE 08/2001 TOYOTA HILUX KZN165 A PARTIR DE 08/1997 TOYOTA HILUX LN111 A PARTIR DE 08/1988 TOYOTA HILUX LN130 A PARTIR DE 08/1988 TOYOTA HILUX LN167 A PARTIR DE 08/1997 TOYOTA HILUX LN172 A PARTIR DE 08/1997 TOYOTA HILUX...

Références :

Référence : A11444-6TT  
Prix : 2 527,00 € TTC/Kit

## EQUIPEMENTS POUR TOYOTA HILUX D4D KDN165



**ELocker**

### KIT BLOCAGE DE DIFFERENTIEL ELOCKER ARRIERE 100% ELECTRIQUE AVEC ROUEMENTS

BLOCAGE DE DIFFERENTIEL ELOCKER 100% ELECTRIQUE  
ARRIERE POUR VÉHICULE AVEC SYSTÈME DE GLISSEMENT  
LIMITE KIT AVEC ROUEMENTS Véhicules : TOYOTA HILUX  
KZN165 A PARTIR DE 08/1997 TOYOTA HILUX  
LN106 A PARTIR DE 08/1988 TOYOTA HILUX LN107 A  
PARTIR DE 08/1988 TOYOTA HILUX LN111 A PARTIR  
DE 08/1988 TOYOTA HILUX LN130 A PARTIR DE  
08/1988 TOYOTA HILUX LN167 A PARTIR DE 08/1997  
TOYOTA ...

Références :

Référence : **A9334-5TT**  
Prix : **1 967,00 € TTC/Kit**



**ELocker**

### BLOCAGE DE DIFFERENTIEL ELOCKER AVANT 100% ELECTRIQUE

BLOCAGE DE DIFFERENTIEL ELOCKER 100% ELECTRIQUE  
AVANT POUR VÉHICULE AVEC DÉBRAYAGE AUTOMATIQUE  
Véhicules : TOYOTA HILUX KDN165 A PARTIR DE  
08/2001 TOYOTA HILUX KZN165 A PARTIR DE 08/1997  
TOYOTA HILUX LN111 A PARTIR DE 08/1988 TOYOTA  
HILUX LN130 A PARTIR DE 08/1988 TOYOTA HILUX  
LN167 A PARTIR DE 08/1997 TOYOTA HILUX  
LN172 A PARTIR DE 08/1997 TOYOTA HILUX RN110 A  
PARTIR...

Références :

Référence : **A11444**  
Prix : **2 424,00 € TTC/Pièce**



### BLOCAGE DE DIFFERENTIEL AVANT OU ARRIERE AIR LOCKER POUR TOYOTA (vendu sans compresseur)

Blocage ARB pour TOYOTA 4-Runner avec ressorts hélicoïdaux  
ARRIERE FJ Cruiser ARRIERE HILUX 05 -> ARRIERE HILUX 4 x 2  
simple cabine ARRIERE HILUX 4 x 4 IFS, jusqu'à 97 ARRIERE  
HILUX essui avant rigide AVANT/ARRIERE Hilux 4x4, 98 - 06/2005  
ARRIERE LC J7 LightDuty avec ressorts hélicoïdaux  
AVANT/ARRIERE Landcruiser HZJ105 avec ressorts hélicoïdaux  
AVANT Landcruiser J120 PRADO ARRIERE Landcruiser J7 à partir  
de 10/99 AVANT Landcruiser J7 avec ressorts à lames -10/99...

Références :

Référence : **RD132**  
Prix : **1 280,00 € TTC/Pièce**

**EQUIPEMENTS POUR TOYOTA HILUX D4D KDN165****BLOCAGE DE DIFFERENTIEL AVANT AIR LOCKER  
POUR TOYOTA KDJ/KZJ 90/95, HILUX ET 4  
RUNNER (vendu sans compresseur)**

BLOCAGE DE DIFFERENTIEL AVANT AIR LOCKER POUR TOYOTA KDJ90/95, HILUX ET 4 RUNNER LE BLOCAGE ARB COMPREND : (livré sans compresseur) le différentiel, la tuyauterie, les raccords, la notice de montage, les instructions d'utilisation et la liste des pièces détachées. Quand un véhicule prend un virage, la roue extérieure parcourt une plus grande distance que la roue intérieure, elle doit donc tourner plus vite. Sur tous les véhicules, c'est le différentiel placé entre les demi-arbres...

**Références :**

**Référence : RD90**

**Prix : 1 311,74 € TTC/Pièce**

**ECLAIRAGE & ENERGIE****ACCESSOIRES ÉLECTRIQUES****FAISCEAU DE RECUPERATION 12V PLEIN PHARE  
H4 UNIVERSEL**

L'adaptateur se branche entre l'ampoule et la prise h4 de votre véhicule. Vous pouvez donc récupérer du courant 12v via les pleins phares.

**Références :**

**Référence : WIRPIGGY-H4**

**Prix : 28,49 € TTC/Pièce**