

No. ARTICLE	NUMERO DE PIECE	DESCRIPTION	QTE
1	DVS120A-02	ETAGERE / RACK	1
2	DVS120B-01	PATTE GAUCHE / LEFT BRACKET	1
3	DVS120C-01	PATTE DROITE / RIGHT BRACKET	1
4	FOVEM8S	ECROU FREINE / STOP NUT M8	6
5	FOVRZ8	RONDELLE / WASHER FOVRZ8	6
6	FOVVCCBM8X16	VIS / SCREW FOVVCCBM8x16	6
7	FODVBR008	BOUCHON ECROU / NUT CAPS	6



Avant de procéder au montage, vérifier que le kit soit complet
Before fitting, check that the kit is complete

Application :
 Kit montage étagère
 Rack mounting kit

MERCEDES Sprinter Toit super surélevé

Réf. Kit :
N4-AMRA202

Ind: 00 Date : 21/02/2023

Plan propriété de la société DREAM TEAM CAR, ne peut être reproduit ni divulgué, même partiellement, sans notre accord écrit préalable.
 Company ownership plan DREAM TEAM CAR, can not be reproduced or disclosed, even partially, without our prior written.



IMPORTANT: N4-OFFROAD dégage toute responsabilité de la bonne réalisation du montage des pièces. La personne qui réalise l'installation se déclare être compétente pour la réalisation de toutes les interventions nécessaires: positionnement, découpe, serrage, soudure...

CAUTION: N4-OFFROAD shall accept no liability with regard to the fitting of the parts. It is understood that the fitter has the necessary skills to fulfil all the tasks required to fit the parts: positioning, cutting, clamping, welding...

ATENCION: N4-OFFROAD declina toda responsabilidad por la correcta ejecución del montaje de las piezas. La persona que lleve a cabo la instalación se declara competente para realizar todas las intervenciones necesarias para la misma: colocación, corte, apriete, soldadura...

ATTENZIONE: N4-OFFROAD declina qualsiasi responsabilità in merito alla corretta realizzazione del montaggio dei pezzi. La persona che esegue l'installazione dichiara di essere in grado di effettuare tutti gli interventi necessari alla realizzazione: posizionamento, taglio, serraggio, saldatura...

ACHTUNG: N4-OFFROAD lehnt jede Verantwortung für die ordnungsgemäße Beendigung der Installation der Teile. Die Person, die die Installation ausführt erklärt verantwortlich für die Herstellung aller notwendigen Eingriffe: Positionierung, Schneiden, Klemmen, Schweißen ...



Utiliser les vis d'origines
Use original screws

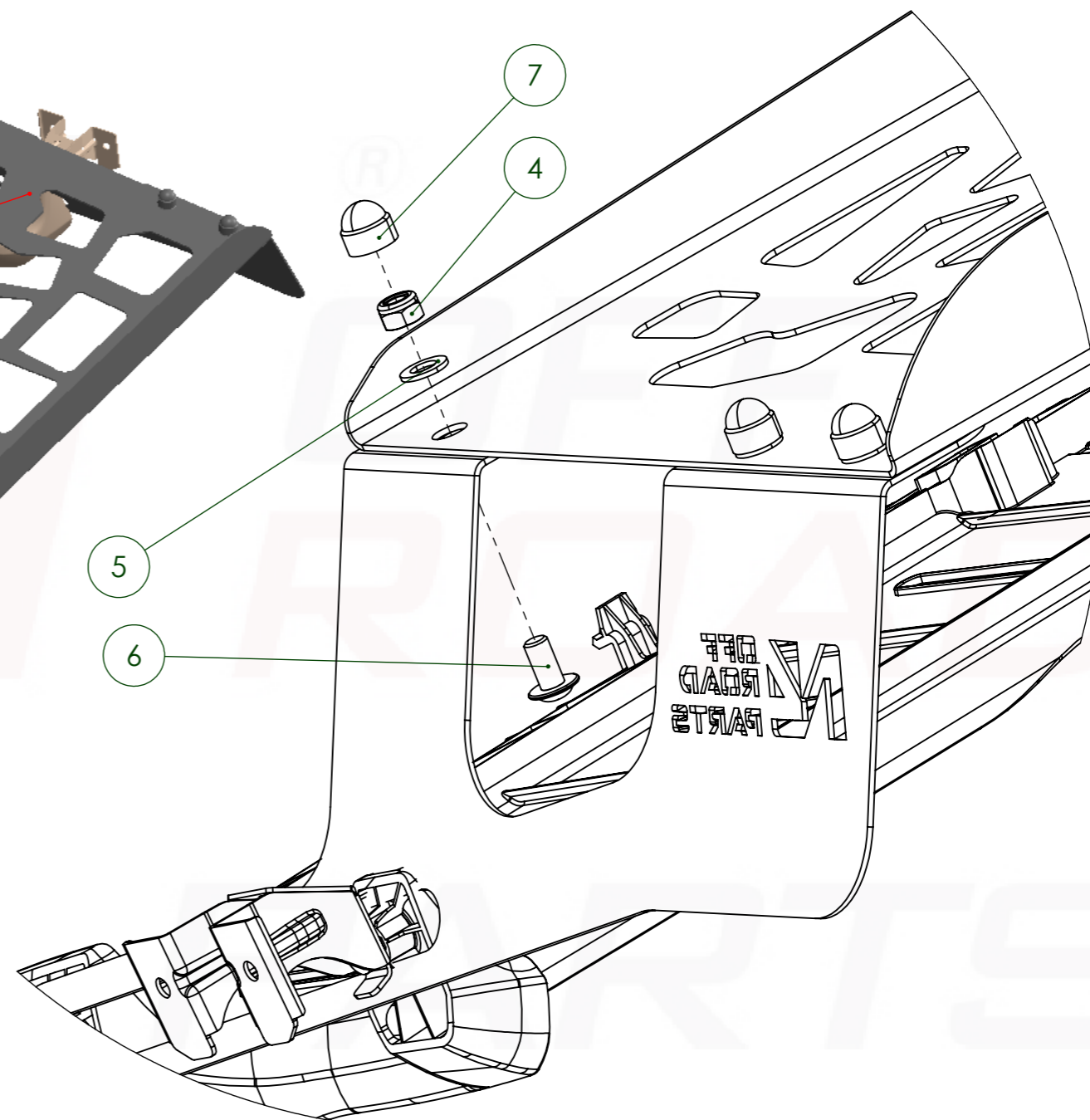
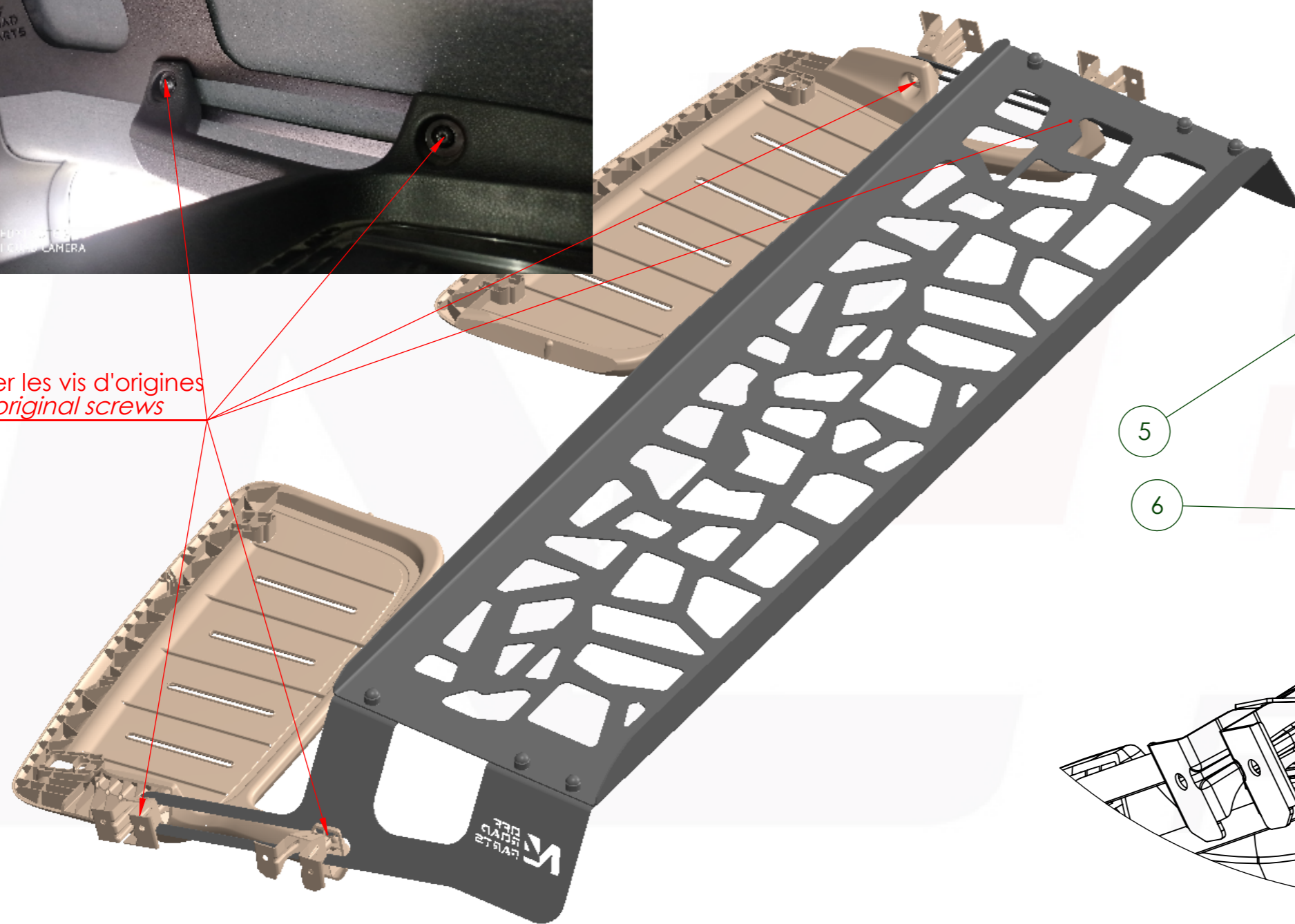

IMPORTANT: N4-OFFROAD dégage toute responsabilité de la bonne réalisation du montage des pièces. La personne qui réalise l'installation se déclare être compétente pour la réalisation de toutes les interventions nécessaires: positionnement, découpe, serrage, soudure...
CAUTION: N4-OFFROAD shall accept no liability with regard to the fitting of the parts. It is understood that the fitter has the necessary skills to fulfil all the tasks required to fit the parts: positioning, cutting, clamping, welding...
ATENCIÓN: N4-OFFROAD declina toda responsabilidad por la correcta ejecución del montaje de las piezas. La persona que lleve a cabo la instalación se declara competente para realizar todas las intervenciones necesarias para la misma: colocación, corte, apriete, soldadura...
ATTENZIONE: N4-OFFROAD declina qualsiasi responsabilità in merito alla corretta realizzazione del montaggio dei pezzi. La persona che esegue l'installazione dichiara di essere in grado di effettuare tutti gli interventi necessari alla realizzazione: posizionamento, taglio, serraggio, saldatura...
ACHTUNG: N4-OFFROAD lehnt jede Verantwortung für die ordnungsgemäße Beendigung der Installation der Teile. Die Person, die die Installation ausführt erklärt verantwortlich für die Herstellung aller notwendigen Eingriffe: Positionierung, Schneiden, Klemmen, Schweißen ...

<p>Application : Kit montage étagère Rack mounting kit</p>	<p>Réf. Kit : N4-AMRA202</p>
<p>MERCEDES Sprinter Toit super surélevé</p>	<p>Ind: 00 Date : 21/02/2023</p>
<p>Plan propriété de la société DREAM TEAM CAR, ne peut être reproduit ni divulgué, même partiellement, sans notre accord écrit préalable. Company ownership plan DREAM TEAM CAR, can not be reproduced or disclosed, even partially, without our prior written.</p>	
<p>N4 OFF ROAD PARTS www.N4-OFFROAD.com Made in France</p>	