

Notice de montage Du kit *KZJ 90 – 95*

Le kit KZJ 90-95 est constitué de 2 boîtes : l'une est à placer dans le compartiment moteur (près du filtre à air).

L'autre se fixera derrière la boîte à gants près du calculateur électronique : ECU

Ce kit ne nécessite pas l'ouverture du calculateur électronique d'origine (ECU).

Toutes les fournitures nécessaires à la bonne installation du kit sont livrées :

- Faisceau électrique complet.
- Unité de gestion injection + unité de gestion turbo
- Colliers pour tuyaux turbo.

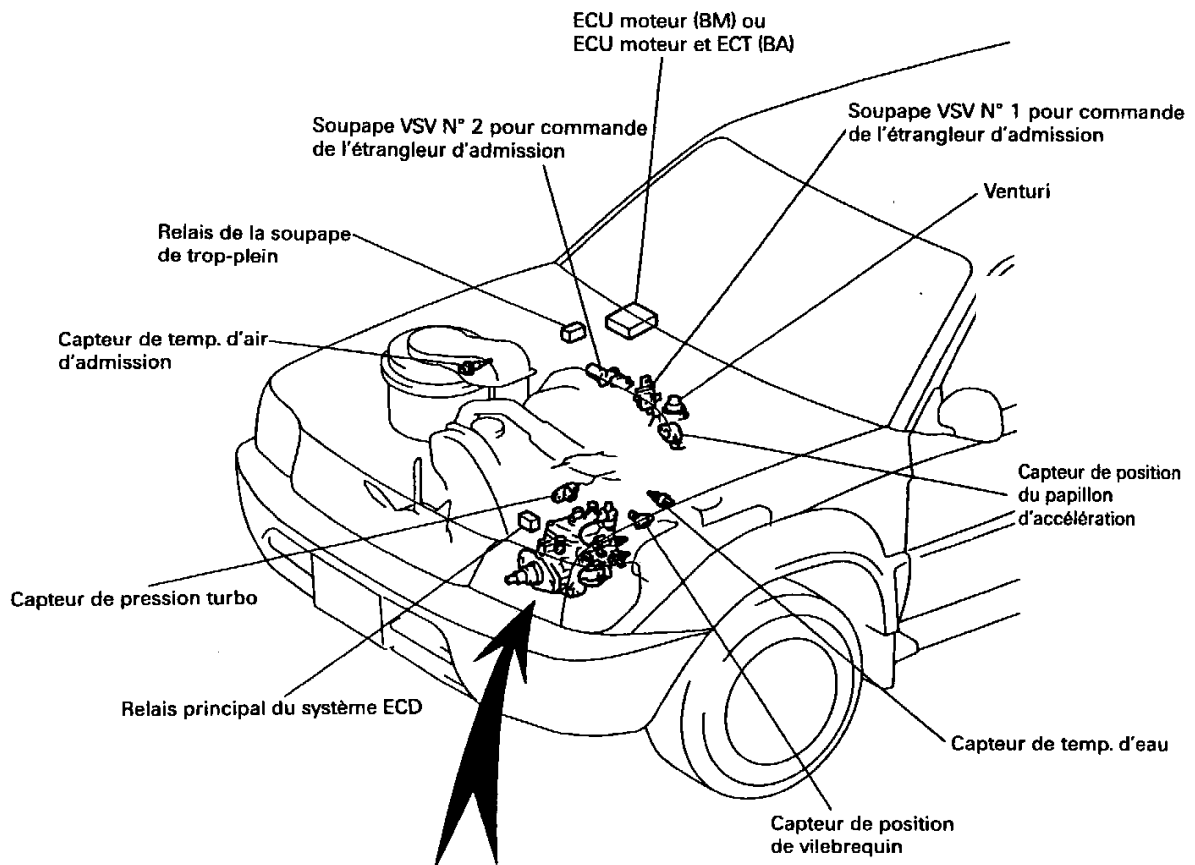

1) Installation du module de gestion électronique de la pression du TURBO (dans le compartiment moteur)

Commencer par démonter le filtre à air puis la pipe d'arrivée d'air sur le turbo afin d'accéder facilement à la soupape de contrôle de la pression turbo.

- Déconnecter le petit tuyau noir entre le turbo et la wastegate (Récupérer les colliers).
- Connecter le tuyau noir du kit (repère T sur l'extrémité du tuyau), au piquage sur le turbo ; utiliser les colier fournis.
- Connecter l'autre tuyau (sans repère) à la soupape se trouvant sur le turbo(WASTEGATE) ; utiliser les colier fournis.
- Voir suite de la notice pour le branchement électrique de l'unité de gestion turbo.
- L'ajustement de la pression du turbo se fait a l'aide de la visse se trouvant sur le boitier . Ajuster la pression à 1.150 crête .
- La pression se mesure exclusivement sur le collecteur d'admission au niveau du capteur electronique

Remonter ensuite la pipe sur le turbo puis le filtre à air.

2) Installation du faisceau électrique

Ce faisceau est composé d'une prise (liaison avec l'unité de gestion injection) ainsi que de plusieurs fils de couleurs différentes.

La prise est à placer derrière la boîte à gants, proche du calculateur d'origine. De là partira tous les câbles du faisceau.

Commencer par démonter le joint étanche entre l'habitacle et le compartiment moteur (soufflet en caoutchouc noir, coté moteur). Percer ce soufflet afin d'y faire passer le câble noir du faisceau.

Le câble se connecte sur le module de gestion électronique de la pression turbo (boîte pneumatique précédemment installé).

Brancher les fiches de sorte que les couleurs soient respectées : **bleu avec bleu puis marron avec marron.**

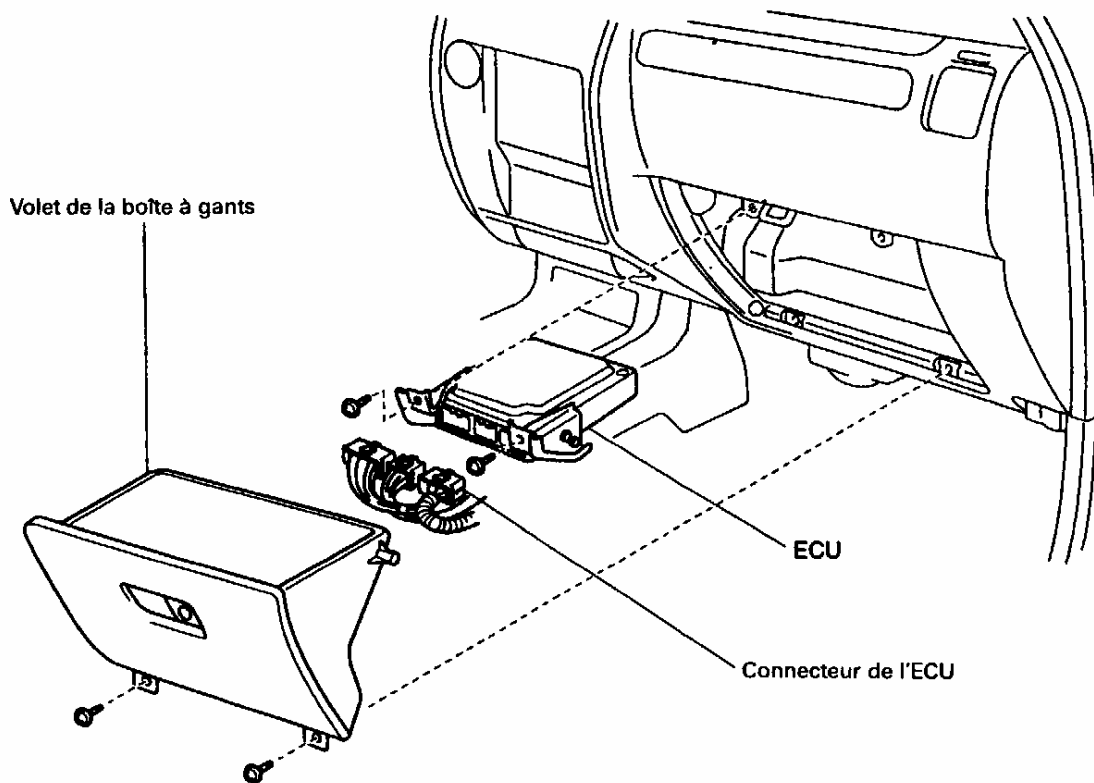

3) Installation du module de gestion injection & connections avec le calculateur d'origine

Restent à connecter les 7 fils (rouge , noir , bleu , jaune , vert, blanc, violet) du faisceau livré dans le kit .

Bornes de l'ECU (vue de face)

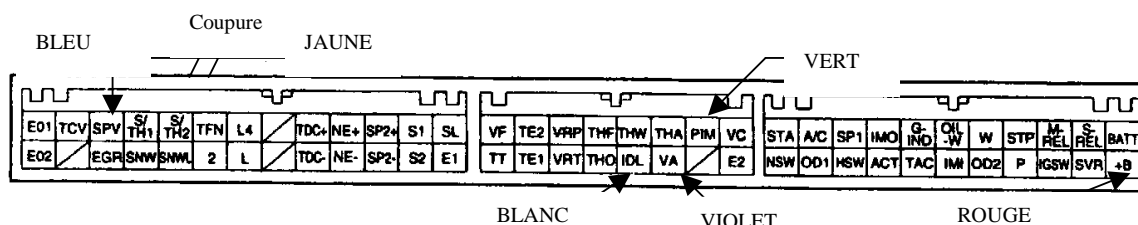

Le fil noir (masse) sera fixé sur une des vis supportant le calculateur d'origine.

Les autres fils iront respectivement dans chacun des 3 connecteurs du calculateur.

Repérage des connecteurs selon plan ci-dessus fils à connecter

*Broches du Faisceau calculateur
TOYOTA*

*Faisceau du kit
KZJ90-95*

Broche PIM

VERT

SPV fil coupé coté ECU

BLEU

SPV fil coupé coté Faisceau

JAUNE

Broche B+

ROUGE

Broche IDL

BLANC

Broche VA

VIOLET

Ces connections seront faites en parallèles en faisant des épissures sur les fils d'origine (enlever la gaine sur 1cm).

Seul le fil allant sur SPV du calculateur est à couper :

-Le fil bleu sera soudé au bout de fil SPV du calculateur

-Le fil jaune sera soudé au bout de fil SPV du faisceau

- Installation des commandes du KIT KZJ90-95

Le kit KZJ90-95 peut être arrêté à tout moment, remettant ainsi le véhicule dans son état de fonctionnement d'origine.
Il dispose également de 2 niveaux de puissance différents sélectionnables.

L'interrupteur câblé sur le faisceau sert à allumer ou éteindre le KIT.
Pour rendre accessible cet interrupteur, il peut être installé sur le cache en plastique noir se trouvant entre la boîte à gants et le calculateur.

Ce cache dispose d'une alvéole (en haut à droite) permettant de loger facilement l'interrupteur **MARCHE / ARRET** sans gêner la fermeture de la boîte à gants.

Une fois tous les branchements terminés, connecter l'unité de gestion d'injection sur le connecteur du faisceau précédemment installé.

La sélection du niveau de puissance (1 ou 2) s'effectue grâce au petit interrupteur qui se trouve sur l'unité de gestion d'injection.
Ce petit interrupteur se situe juste au dessus du connecteur.
Les positions 1 & 2 sont repérées, la position 2 correspondant au maximum de puissance.

Sélectionner le niveau de puissance qui vous convient le mieux, puis remonter la boîte à gants.

Essayez l'auto en adoptant différents types de conduite, vérifiez le bon fonctionnement de la préparation en actionnant l'interrupteur de commande.