

**E.M.S. CONCEPT**

BP 40037 – 18 Rue du Maréchal Joffre
 F 67701 SAVERNE Cedex
 Tél. (00 33) 03 88 01 83 84
 Fax (00 33) 03 88 71 01 31
 Email : info@ems-concept.com
 Site : www.ems-concept.com
 N° Identification TVA : FR 37 382 003 630

FICHE TECHNIQUE / DATENBLATT / DATASHEET

FTC_PTO250_BLPM

COMPRESSEUR D'AIR / AIR COMPRESSOR /
 LUFTKOMPRESSOR

INDICE/INDEX : 5

PTO250/BLPM « Brushless »

PAGE/SEITE: 1/2

04/05/2015

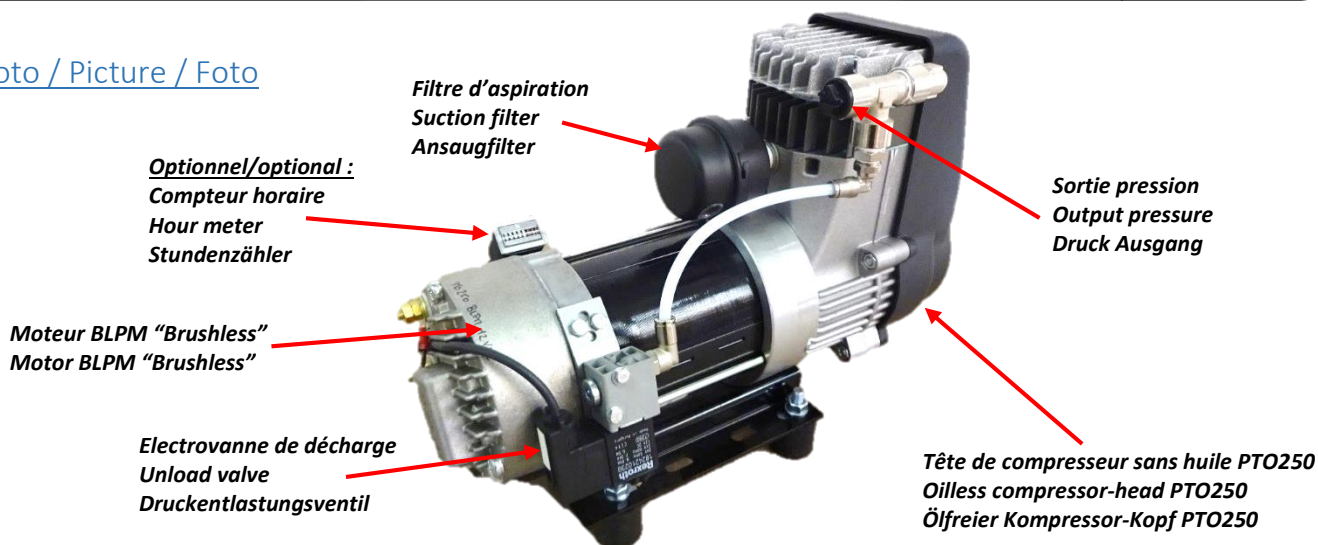
[Photo / Picture / Foto](#)[Données techniques / Technical data / Technische Daten](#)**MOTEUR SANS BALAIS BLPM / BRUSHLESS MOTOR BLPM**

| | | | |
|---|---|---------------|---------------|
| Tension d'alimentation / Voltage / Spannung | 12 VDC | 24 VDC | 80 VDC |
| Puissance du moteur / Motor power / Motorleistung | 500 W | 500 W | 800 W |
| Vitesse nominale / Nominal speed / Nenndrehzahl | 2300 RPM | 2700 RPM | 2800 RPM |
| Intensité maximale / Maximum current consumption / Maximale Stromaufnahme | 43 A | 24 A | 8 A |
| Ventilé / Ventilated / Belüftet | Non / No / Nein | | |
| Protection thermique / Thermal protection / Thermoschutzbegrenzer | Sonde NF 113°C / Probe NC 235 ° F / Sensor NC 113°C | | |
| Indice de protection / Protection level / Schutzart | IP 54 | | |

TETE DE COMPRESSEUR SANS HUILE PTO250 / OILLESS COMPRESSOR-HEAD PTO250 / ÖLFREIER KOMPRESSOR-KOPF PTO250

| | | | |
|---|-----------------------|-----------------------|-----------------------|
| Cylindrée / Volumetric displacement / Hub | 52 cm ³ | | |
| Débit à 1 bar / Flow rate at 1 bar / Volumenstrom bei 1 bar | 6 m ³ /h | 6,5 m ³ /h | 7 m ³ /h |
| Débit à pression maximum / Flow rate at maximum pressure / Volumenstrom bei maximalem Druck | 2,8 m ³ /h | 3,3 m ³ /h | 3,7 m ³ /h |
| Pression maximale / Maximum pressure / Maximal Druck | 10 bar / 145 PSI | | |
| Ventilé / Ventilated / Belüftet | Oui / Yes / Ja | | |

ENSEMBLE / ASSEMBLY / GESAMTANLAGE

| | | | |
|--|---|-------|-------|
| Position d'installation / Installation position / Einbaulage | Indifférente (de préférence horizontale) / Indifferent (preferably horizontal) / Gleichgültig (waagrecht bevorzugt) | | |
| Puissance absorbée / Power consumption / Leistungsaufnahme | 500 W | 550 W | 650 W |
| Niveau sonore / Noise level / Schalldruckpegel | 85 dB (A) | | |
| Température de fonctionnement / Running temperature / Umgebungstemperatur | -25°C à/bis + 55°C / -13 °F to +131°F | | |
| Température minimum de stockage / Minimum storage temperature / Minimale Lagerungstemperatur | - 40 °C / - 40 °F | | |
| Raccordement / Connection / Anschluss | 3/8" BSP | | |
| Poids / Weight / Gewicht | 11,3 kg | | |



E.M.S. CONCEPT

BP 40037 – 18 Rue du Maréchal Joffre
F 67701 SAVERNE Cedex
Tél. (00 33) 03 88 01 83 84
Fax (00 33) 03 88 71 01 31
Email : info@ems-concept.com
Site : www.ems-concept.com
N° Identification TVA : FR 37 382 003 630

FICHE TECHNIQUE / DATENBLATT / DATASHEET

FTC_PTO250_BLPM

COMPRESSEUR D'AIR / AIR COMPRESSOR /
LUFTKOMPRESSOR

INDICE/INDEX : 5

PTO250/BLPM « Brushless »

PAGE/SEITE: 2/2

04/05/2015

Tableau de performances / Performances table / Leistungstabelle

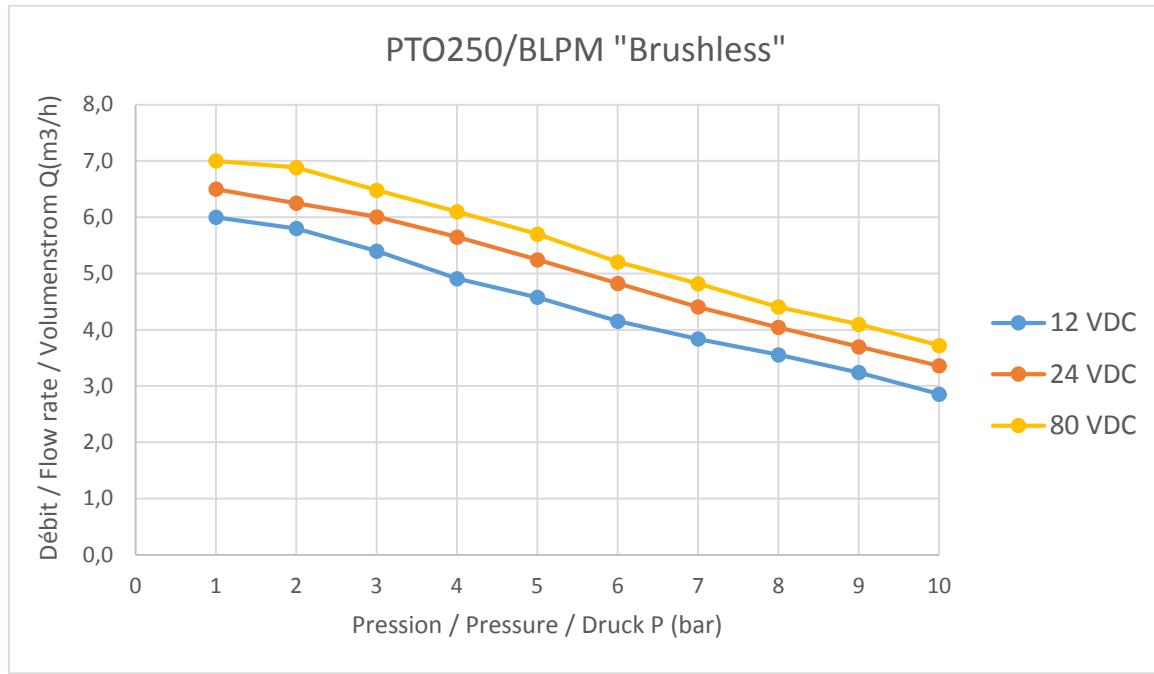

Dimensions / Bauvolumen

