

Distributeur en France :

A.M.I. Réseau

Tél. 01 42 77 85 26

info@amireseau.fr

www.amireseau.fr

TOP DRIVE SYSTEM Ref. :

42600801 - 42600808 - 42600809 - 4260080G

FR



www.topdrivesystem.com

Suspension pneumatique auxiliaire arrière pour

NISSAN Navara NP300 Double Cab  
Euro 5 à ressorts hélicoïdaux arrière

A partir de 2016



ESI Italia S.r.l.  
Strada Fornacino, 152  
10040 Leini (TO) ITALIA  
Tel : +39 011 991 08 38  
Fax : +39 011 991 08 24  
info@esitalia.net  
www.esitalia.net

Ce manuel est établi à titre d'illustration et pourrait ne pas refléter correctement les pièces livrées. Le fabricant se réserve le droit de modifier le contenu si nécessaire sans avis préalable.

# NOTICE DE MONTAGE

## Contenu du kit

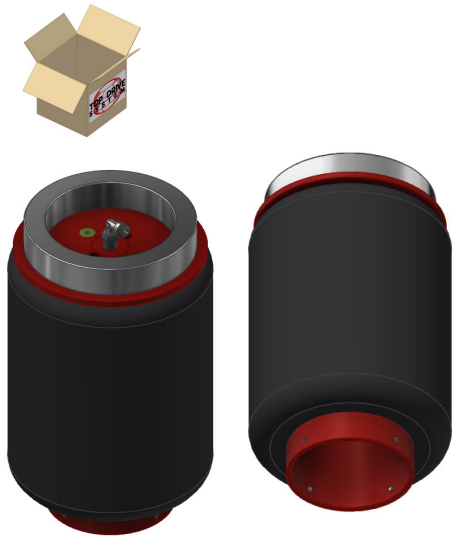

Suspension côté droit (1x)  
Suspension côté gauche (1x)

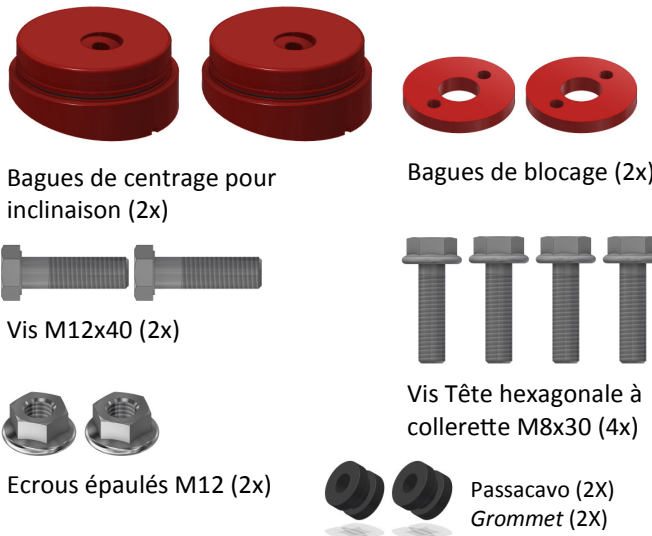

Bagues de centrage pour inclinaison (2x)

Bagues de blocage (2x)

Vis M12x40 (2x)

Vis Tête hexagonale à collerette M8x30 (4x)

Ecrous épaulés M12 (2x)

Passacavo (2x)  
Grommet (2x)



Etiquette produit (1X)

SOSPENSIONI PNEUMATICHE INTEGRATIVE  
INTEGRATIVE PNEUMATIC SUSPENSIONS  
-Pressioni sospensioni pneumatiche  
-Air suspensions pressure  
-Pression des Suspensions à air  
-Luftfedervundruck



Etiquette de pression (1X)

## Kit PETITES FOURNITURES

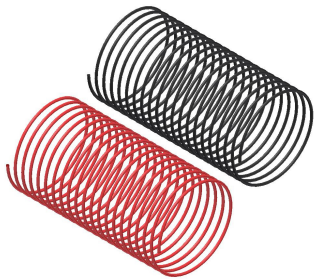

Kit tuyaux RILSAN comprenant :  
• Tuyau rouge (6 m)  
• Tuyau noir (6 m)



Kit colliers de fixation (20x)

## TOP DRIVE CONTROL KIT



STANDARD

Seulement pour :

42600801



AC VERSION

Seulement pour :

42600808  
42600809



DIRECT

Seulement pour :  
4260080G



Instructions pour le kit manomètres (1x)



1

Positionnez le véhicule sur un pont ou une fosse afin de pouvoir travailler **en sécurité et confortablement**. Soulevez l'arrière du châssis pour que les ressorts soient placés en extension complète et faites en sorte que l'essieu arrière soit supporté correctement.

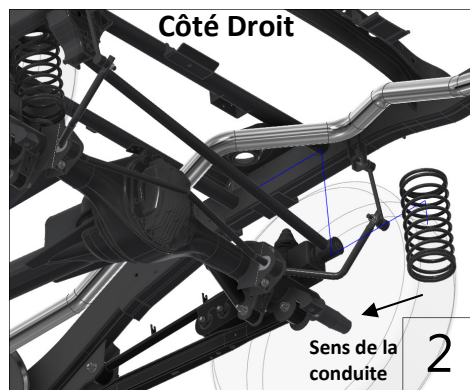

Côté Droit

Sens de la conduite

2

Enlevez les deux ressorts arrière et les bagues de centrage en plastique sur l'essieu à l'aide d'un outil spécifique pour compresser les ressorts. **Faites bien attention à tout mouvement brusque inattendu de l'essieu !**

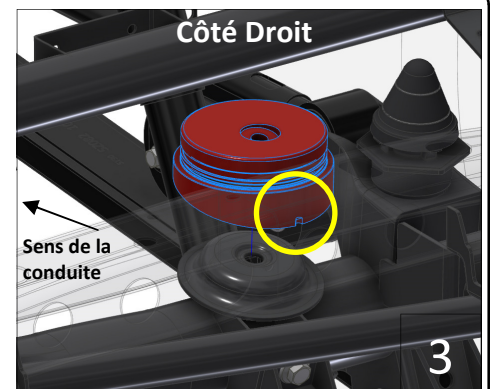

Côté Droit

Sens de la conduite

3

Positionnez la bague de centrage inclinée sur le support du ressort comme indiqué sur le schéma en positionnant bien l'encoche inférieure en direction de l'arrière du véhicule.

# NOTICE DE MONTAGE

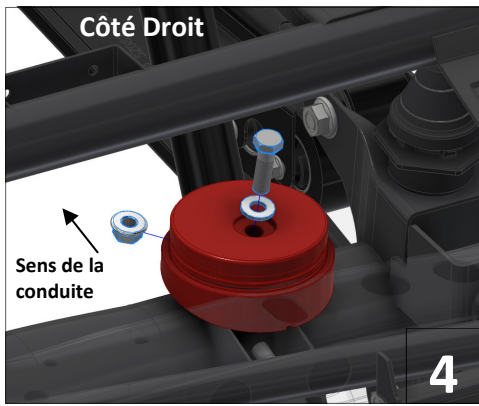

Fixez l'anneau de centrage sur le support d'origine du ressort à l'aide d'une vis M12x40 à tête hexagonale avec collerette comme indiqué sur le schéma.

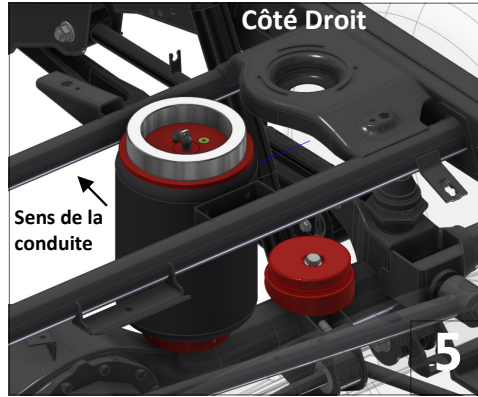

Positionnez la suspension sur la bague de centrage avec encoche et fixez la partie supérieure à l'intérieur du support supérieur du ressort d'origine.

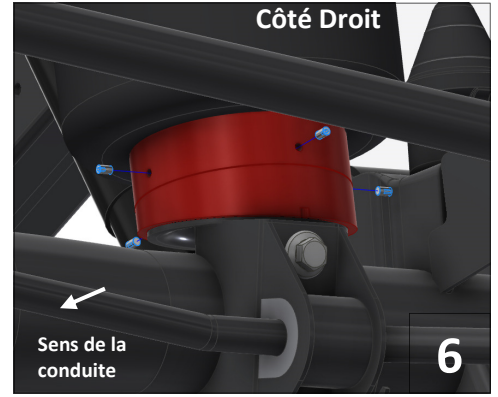

Fixez la suspension sur la bague de centrage avec encoche en serrant les 4 vis auto-taraudeuses sur la partie inférieure.

## Côté Droit

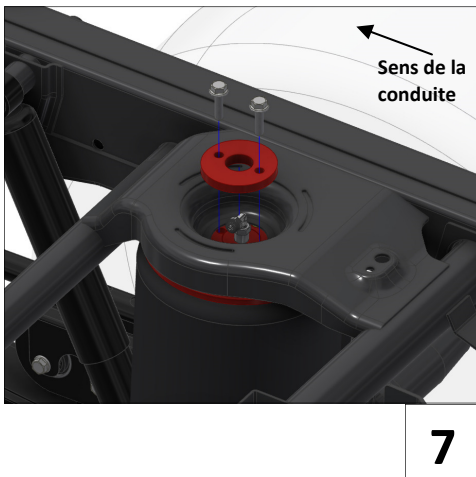

Fixez la partie supérieure de la suspension à l'aide des rondelles de blocage et deux vis Tête hexagonale à collerette M8x30 comme indiqué sur le schéma.

## Côté Droit

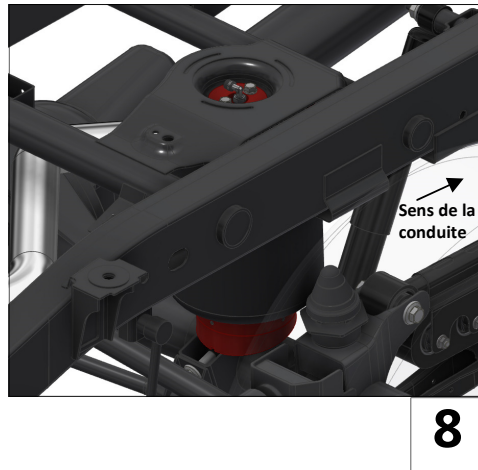

Insérez le tuyau RILSAN sur les raccords sur les coussins :

- Tuyau Rouge côté droit
- Tuyau Noir côté gauche.

Contrôlez que tous les câbles et tyaux sont libres de tout obstacle.

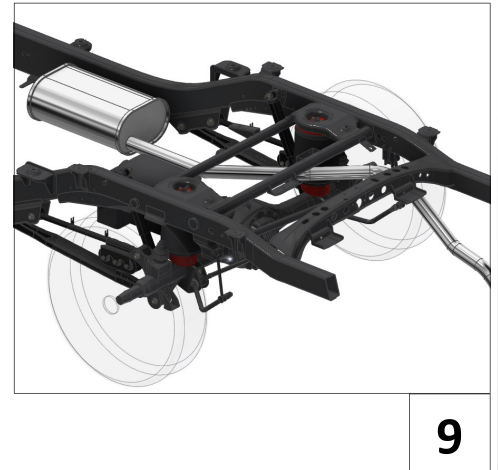

Suspension installée correctement. Répétez les opérations de 1 à 8 sur le côté gauche du véhicule.

Mettez la suspension sous pression et vérifiez bien que vous n'avez pas de fuite d'air.

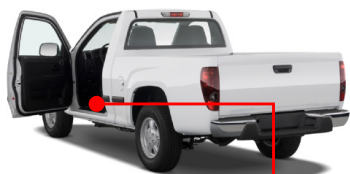

Placez l'étiquette de pression à un emplacement visible pour le conducteur, près du poste de conduite.

**NOTE :** Pour l'utilisation de ce système de suspension pneumatique, suivre les instructions du manuel d'utilisation spécifique qui ne sont pas incluses dans ce manuel.

Suivre également les instructions d'utilisation du boîtier de contrôle (voir schéma ci-contre à droite).



**ATTENTION :** pour le montage de cette suspension, lire les instructions spécifiques. Ce système pouvant varier en fonction de la version choisie (manuelle, à nivellement automatique ou électrique), les instructions pour le montage sont consignées dans un livret spécifique joint au kit acheté. Dans tous les cas, serrez les écrous et raccords avec modération. Ne démontez pas les raccords qui sont déjà fixés. Si cela se produit, démontez complètement le raccord, effectuez un nettoyage en profondeur et fixez-le à nouveau avec le produit d'étanchéité pour filetage recommandé par ESI Italia. Réf. 583500 ou 5.5000.

**IMPORTANT :** n'utilisez pas de liquide téflon, de chanvre, de peinture. Etc.

Si les indications présentées dans ce manuel ne sont pas respectées, les sociétés ESI Italia s.r.l. et EUROSERVICE s.r.l ne seront pas tenues responsables en cas de dommages éventuels qui pourraient survenir. En cas de problème ou si besoin d'informations, contactez-nous.