

**EQUIP'RAID**

ASSISTANCE RAID / ACCESSOIRES 4X4 ET CAMPING / PREPARATION / CONSEIL

CATALOGUE  
**REMBOURSE**  
AU 1<sup>ER</sup> ACHAT

# LA BIBLE DU BAROUDEUR 2012



[www.equip-raid.com](http://www.equip-raid.com)

LA BIBLE DU BAROUDEUR

CATALOGUE 2012

EQUIP'RAID

# EDITO



## LES PIONNIERS DE L'ÉQUIPEMENT RAID 30 ANS D'EXPÉRIENCE, 20 ANS ÉQUIPEMENTIER

20 ans, le bel âge ! 20 ans déjà ! pourrait-on dire tellement ces années nous ont parues courtes ! 20 ans sur les pistes du monde, des déserts les plus torrides aux chemins enneigés de la trans-orientale ! Pionnier de l'équipement grand raid en France, voilà 20 ans qu'EQUIP'RAID partage avec vous chers amis baroudeurs, la passion du 4x4 et de l'aventure.

Dans ce catalogue anniversaire, nous vous proposons les meilleurs produits aux performances toujours plus innovantes pour équiper, aménager ou améliorer votre véhicule. Des nouveautés, testées et approuvées, et des valeurs sûres, assorties de commentaires, de « petits trucs » pour vous faciliter la piste.

En l'honneur de nos 20 ans, nous venons de refondre entièrement notre site Internet : plus simple, plus clair, avec des rubriques plus détaillées afin de mieux vous satisfaire, et toujours la possibilité pour vous de commander en direct.

Et bien sûr, vous pouvez toujours nous retrouver sur place, au centre de l'Europe, en Alsace, dans notre magasin mulhousien et dans notre atelier où notre équipe dynamique et hyper qualifiée prendra soin de votre véhicule et ne manquera pas de répondre à toutes vos interrogations.

Alors n'attendez pas, feuillotez votre bible chers amis baroudeurs, et rendez-vous au carrefour du hasard et de l'aventure !



JACKY LECHLEITER  
FONDATEUR D'EQUIP'RAID



EQUIP'RAID



# SOMMAIRE

■ VOYAGES, RALLYES, RAIDS .....	P. 06 → 21
■ CAMPING / RAID .....	P. 22 → 61
■ LUMIÈRE & ÉNERGIE .....	P. 62 → 75
■ NAVIGATION / COMMUNICATION .....	P. 76 → 87
■ OUTILLAGE & SÉCURITÉ .....	P. 88 → 93
■ ACCESSOIRES / PRÉPARATION .....	P. 94 → 155
■ AIDES AU FRANCHISSEMENT .....	P. 156 → 167
■ ROUES & ACCESSOIRES .....	P. 168 → 179
■ QUADS .....	P. 180 → 181
■ PIÈCES DE RECHANGE & ENTRETIEN .....	P. 182 → 187
■ CONSEILS .....	P. 188 → 195
■ LEXIQUE .....	P. 196 → 197

## PLAN D'ACCÈS



# EDITORIAL



## PIONNERS OF EQUIPMENT RAID 30 YEARS OF EXPERIENCE, 20 YEARS OF EQUIPMENTS MANUFACTURER

20 years old, the best years of your life ! Years passed so quickly and seemed so short that we would say already 20 years of activity ! How time flies ! 20 years on the slopes of the world, from the hottest deserts to the snowed roads of the transorientale road ! Pioneer of the raid equipment in France for 20 years, EQUIP RAID has shared with you, dear friends fighters, a passion for 4x4 and adventure.

In this anniversary catalog, we offer the best products with ever more innovative performances to equip develop or improve your vehicle. New products, tested and approved, and top products, with commentary, and «tricks» to make your track easier.

In honor of our 20 years of experience we have completely redesigned our website : easier, clearer, with more detailed sections in order to better satisfy you, and you can still order online.

And of course you can always find us on site at the center of Europe, in Alsace, Mulhouse in our store and in our workshop where our dynamic and high-qualified team will take care of your vehicle and will reply to all of your questions.

So do not wait, look through your bible, dear friends backpackers, and go to the cross-road of chance and adventure!

■ ■ **JACKY LECHLEITER**  
FONDATEUR D'EQUIP'RAID



# EDITORIAL

## “ DIE PIONIERE DER OFFROAD-AUSRÜSTUNG 30 JAHRE ERFAHRUNG UND SEIT 20 JAHREN LIEFERANT FÜR AUSRÜSTUNG

20 Jahre, ein schönes Alter ! „Schon 20 Jahre“, könnte man sagen, denn so schnell ist die Zeit vergangen. 20 Jahre auf den Pisten der Welt. Von der trockensten Wüste bis zu den verschneiten Wegen der Rallye „Transorientale“. Pionier der Offroad-Ausrüstung in Frankreich. Seit 20 Jahren teilt Equip'Raid Ihre Begeisterung des Geländewagenfahrens und des Abenteuers.

In diesem Jubiläumskatalog, bieten wir Ihnen beste Produkte, Innovationen, um Ihr Fahrzeug auszurüsten, umzubauen und zu verbessern. Neuigkeiten, die getestet und für gut befunden wurden, gespickt mit Hinweisen und Tricks, die „kleinen Dinge“, die Ihnen die Fahrt auf der Piste erleichtert.

Zu Ehren auf unsere 20 Jahre werden wir unsere Internetseite vollkommen erneuern: einfacher, verständlicher, mit detaillierteren Rubriken, um Ihren Wünschen besser entsprechen zu können und wie bisher, die Möglichkeit „online“ zu bestellen.

Und natürlich können Sie uns immer finden, im Zentrum Europas, im Elsass, in unserem Geschäft in Mühlhausen und in unserer Werkstatt, in der sich unsere dynamische und hochqualifizierte Belegschaft um Ihr Fahrzeug kümmert und alle Ihre Fragen beantwortet.

Warten Sie nicht länger! Blättern Sie durch unseren Katalog, liebe Geländewagenfreund und wir treffen uns dann an der Kreuzung des Zufalls und des Abenteuers!

“  
**JACKY LECHLEITER**  
GRÜNDER DER EQUIP'RAID

# SAVOIR-FAIRE

## EQUIPEMENT BALADE

DEPUIS  
PLUS DE 30 ANS  
SUR LES PISTES...

EQUIPEMENTIER  
DEPUIS 20 ANS...

Prélude à la randonnée et plus tard au grand raid, la balade peut se pratiquer un peu partout en France comme à l'étranger. Si elle est surtout ludique, elle demande néanmoins une bonne préparation du véhicule et un minimum d'équipement. Quelques précautions élémentaires ne sont pas non plus à négliger et, notamment, de ne pas partir seul mais au moins à deux véhicules.

Depuis quelques années, magazines spécialisés et club de passionnés balisent, entretiennent et signalent les itinéraires selon leur difficulté. Pour vos premiers tours de roues, n'hésitez pas à les consulter.

Bien sûr, EQUIP'RAID est à votre écoute pour que votre apprentissage du tout terrain se passe au mieux, avec le meilleur équipement et en toute sécurité.

**NOTRE PREMIER CONSEIL : RESPECTEZ  
L'ENVIRONNEMENT ET LES AUTRES RANDONNEURS  
À BORD D'UN VÉHICULE ADAPTÉ ET BIEN ÉQUIPÉ.**





## ÉQUIPEMENT RANDONNÉE

Ca y est ! Vous maîtrisez bien votre véhicule et les exigences de la conduite tout terrain. Vous pouvez partir en randonnée. Plus longue, plus difficile que la balade, la randonnée demande une bonne condition physique et une préparation plus poussée de votre véhicule.

Là encore EQUIP'RAID met son expérience à votre service et pourra vous conseiller sur le meilleur équipement adapté à vos besoins.

## ÉQUIPEMENT GRAND RAID

Rêve de tout baroudeur, le grand raid est l'aboutissement de toute votre préparation. Destination lointaine dans un milieu souvent hostile, le grand raid va mobiliser vos ressources physiques et l'endurance de votre 4x4. D'où l'importance d'une préparation minutieuse et d'un équipement pointu. GPS, protection, suspension, etc. tout le matériel doit être pensé en fonction d'un seul impératif : vous permettre de faire face à toutes les situations seul, loin de vos bases et souvent loin de toute civilisation.

Dans cette discipline particulière, EQUIP'RAID est une référence européenne qui allie 30 ans d'expérience sur toutes les pistes du monde et 20 ans d'équipementier : c'est dire si nous saurons vous aider, vous conseiller et vous guider !

# RALLYE COMPÉTITION

ESSENCE  
GASOIL  
BENZINA

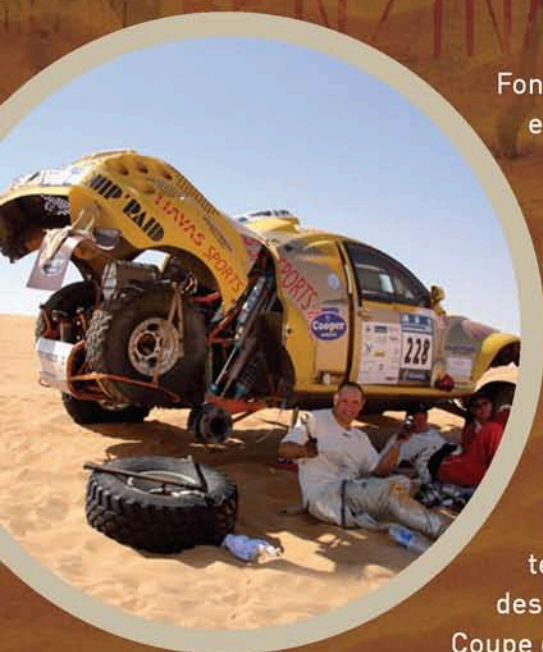

Fondée et dirigée par Jacky Lechleiter, EQUIP'RAID est particulièrement qualifiée dans l'assistance compétition. En effet, Jacky est un spécialiste du grand rallye raid, multi participant au Paris-Dakar, ayant concouru en Tunisie, à Dubaï, au Maroc, que ce soit en camion, en buggy, à moto ou en 4x4. Nos services vont de la préparation complète du véhicule à l'assistance logistique et technique durant le rallye en passant par les cours de navigation ou le simple transport des bagages. Tous les membres d'EQUIP'RAID mettent leur compétence, leur sérieux et leur expérience au service des concurrents sur tous les rallyes dont ceux de la Coupe du Monde.



1ST CLASS



## ASSISTANCE RAID ET RALLYE

### DE LA PRÉPARATION À L'ASSISTANCE

Les rallyes-raids auxquels nous participons : (dont tous les rallyes de la Coupe du Monde) :

- ◆ Paris-Dakar
- ◆ Rallye de Tunisie
- ◆ Master Rallye
- ◆ Bajas
- ◆ Rallye de Dubaï
- ◆ Rallye de München-Breslau
- ◆ Rallye Gasikara



PRÉPARATION  
VÉHICULE, COURS  
DE NAVIGATION,  
ASSISTANCE TECHNIQUE  
(GPS, TRIP,  
COMPASS,...)



# SAVOIR-FAIRE ATELIER

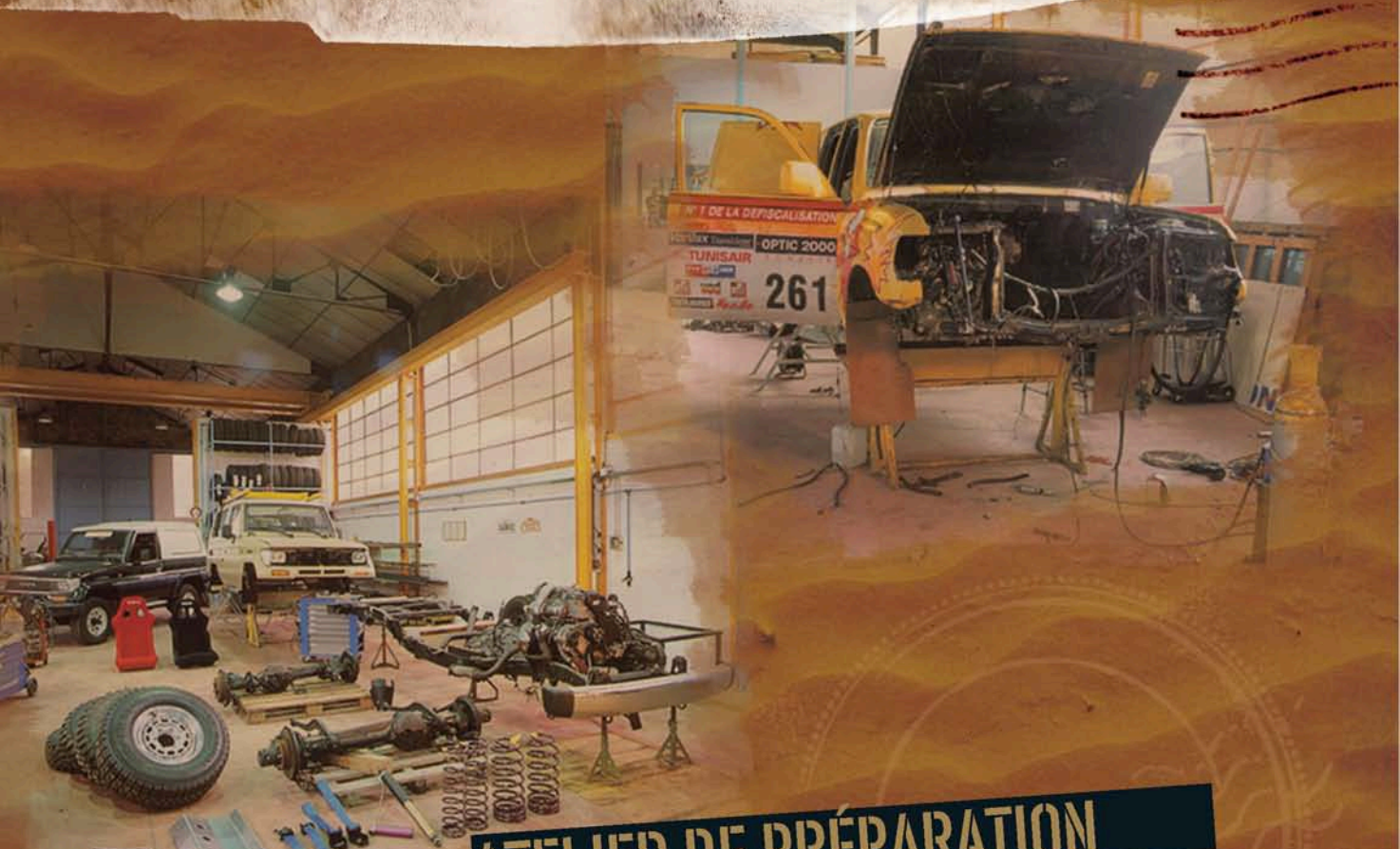

## ATELIER DE PRÉPARATION

DE LA PRÉPARATION, À LA RÉPARATION, JUSQU'À L'ENTRETIEN !

Dans l'atelier de 800 m<sup>2</sup> les techniciens d'EQUIP'RAID sauront « bichonner » votre 4x4, le réparer, le réviser ou l'équiper pour vous permettre de vivre votre rêve de baroudeur en toute sérénité. N'hésitez pas à offrir à votre véhicule une véritable cure de remise en forme grâce à nos spécialistes !

RST CLASS

# SAVOIR-FAIRE ÉQUIPEMENT

Nous présentons quelques-uns des articles de notre catalogue en notre show-room de Mulhouse où vous serez accueillis, conseillés et orientés vers les meilleurs équipements correspondant à votre conduite et à vos objectifs.  
Du lundi au vendredi (de 8 h 30 à 12 h et de 14 h à 18 h)  
et le samedi (de 9 h à 12 h), tous nos conseillers seront à votre écoute.

Et bien sûr, n'hésitez pas à consulter notre nouveau site internet [www.equip-raid.com](http://www.equip-raid.com) où vous pourrez évidemment commander mais aussi bénéficier de tous nos conseils par le biais de la rubrique « info ».



# CAP AVENTURE

## VOYAGES, RAIDS, RALLYES

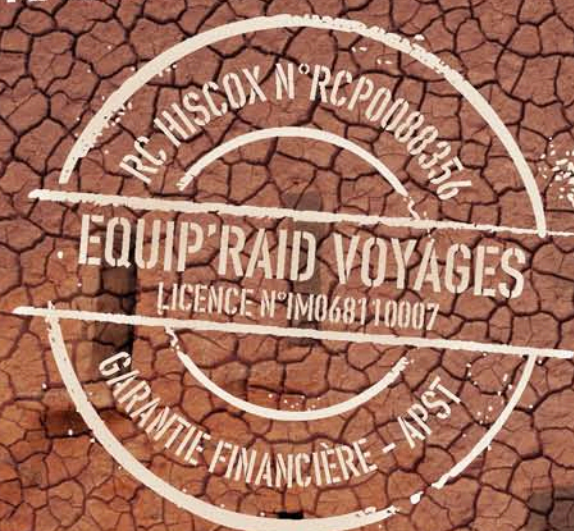

### À CHACUN SON RAID !

Des neiges du grand nord canadien aux pistes parfumées de Madagascar, en passant par la Tunisie ou le Maroc, EQUIP'RAID organise de nombreux grands raids pour les baroudeurs de tous les niveaux. Transports maritimes, étapes, bivouacs, assistance technique et médicale, tout est mis en œuvre pour que vos envies d'ailleurs se réalisent dans les meilleures conditions possibles. Autotours ou circuits à la carte, chaque baroudeur trouvera son bonheur.

## RAIDS OUVERTS À TOUS LES VÉHICULES

Pour les passionnés de grands espaces, de voyages et d'aventures, EQUIP'RAID propose toute une gamme de circuits ouverts à tous les véhicules : du 4x4 au quad, en passant par la moto, le VTT, le camion ou la motoneige...

Quel que soit votre niveau, entre les auto-tours et les circuits à la carte, il y a forcément une formule pour vous !



## DES RAIDS TOUTE L'ANNÉE !

Plusieurs fois par an, EQUIP'RAID vous entraîne sur les pistes d'Afrique du Nord. De l'organisation des transports et des étapes à l'organisation des bivouacs, EQUIP'RAID met à votre disposition tout son savoir-faire pour vous permettre de vivre l'aventure en toute convivialité.

# CAP AVENTURE

## VOYAGES, RAIDS, RALLYES

### MAROC

#### LE PAYS AUX MILLE PAYSAGES

Chemins sinueux dans les odorantes forêts de cèdres, pistes caillouteuses serpentant au fond de canyons aux roches de toutes les couleurs, descentes vertigineuses dans des gorges interminables, et bien sûr franchissement d'un fabuleux cordon de dunes... EQUIP'RAID vous entraîne dans un raid d'une dizaine de jours au cours desquels vous pourrez découvrir les plus beaux paysages de ce merveilleux pays.



### MAURITANIE

### ALGÉRIE

### TUNISIE

#### LE COEUR DES DUNES

10 jours dans le Grand Erg oriental, au cœur des dunes dont certaines atteignent 250 mètres de hauteur, au milieu du Sahara magique, envoûtant et fascinant. Partez à la poursuite du vent et exercez votre conduite sur le sable millénaire.

## EGYPTE

### L'ODYSSÉE DES SABLES...

De Louxor aux temples d'Abou Simbel, EQUIP'RAID vous invite à (re)découvrir les merveilles de l'Égypte en combinant tourisme et baroud dans le Désert Blanc et la grande mer de sable.



## SÉNÉGAL

## MALI ...

## LIBYE

### LES MERS DES SABLES

Le raid du sable ! Si vous rêvez de dunes, ce raid est fait pour vous ! EQUIP'RAID délaisse les sentiers battus et vous fait découvrir les charmes du hors-piste vous menant des ruines de Sabratha au volcan Waw-an-Namus (le volcan aux moustiques)... n'oubliez pas la moustiquaire !

# CAP AVENTURE

## VOYAGES, RAIDS, RALLYES

**SPECIAL MOTO**  
POSSIBILITÉ DE LOCATION DE MOTOS

### RAID ENDURO

EQUIP'RAID vous a concocté de superbes parcours alliant tourisme et endurance. Sur des pistes variées, du Grand Erg tunisien à l'Atlas marocain, venez pratiquer votre sport préféré en compagnie d'autres « fondus » du raid. Néophyte ou pilote aguerri, la variété du parcours convient à tous.

Outre la Tunisie et le Maroc, d'autres destinations sont à l'étude. N'hésitez pas à vous renseigner par téléphone ou sur notre site [www.equip-raid.com](http://www.equip-raid.com)





# RAIDS À LA CARTE

## POSSIBILITÉ DE LOCATION DE 4X4

CHOISISSEZ VOTRE DESTINATION !

Vous voulez votre propre raid, entre amis ou en famille ? EQUIP'RAID met tout son savoir-faire à votre service pour vous permettre de vivre le raid de vos rêves. Organisation, logistique, assistance technique et médicale, vous pouvez compter sur EQUIP'RAID pour transformer votre rêve en réalité !



ET D'AUTRES DESTINATIONS ...

# OBJECTIF DUNES

## ASSOCIATION HANDICAPS SPORTS AVENTURES



**HANDICAPS SPORTS  
AVENTURES**  
145 RUE ILE NAPOLÉON  
68100 MULHOUSE  
TÉL. : 03 89 81 90 88  
FAX. : 03 89 61 70 67

**EQUIP'RAID PARTENAIRE DE L'ASSOCIATION  
HANDICAPS-SPORTS-AVENTURES**

### À CHACUN SON DÉSERT

Chaque année depuis 2001, le raid OBJECTIF DUNE fait découvrir le désert tunisien à une trentaine d'enfants en situation de handicap : 10 jours d'aventure en 4x4, quad ou camion au cours desquels ces jeunes gens vivent en vrais baroudeurs : étapes sur piste et hors-piste, traversée des dunes, bivouacs...

Dans le cadre de son objectif, stimuler les enfants handicapés à travers diverses activités, l'Association Handicaps Sports Aventures multiplie les projets pour développer leur autonomie.

INSCRIPTION AU TRIBUNAL DE  
MULHOUSE  
VOLUMES LXXVII (78) FOLIO 31  
ARTICLES 21 À 29 DU CODE CIVIL  
LOI 01 JUIN 1924

## HSA & EQUIP'RAID

EQUIP'RAID soutient activement l'association par le prêt de matériel, de véhicules, par l'organisation de la logistique des opérations sur le terrain....



Et si une poignée  
d'hommes pouvait en  
aider d'autres...

A TOUS LES  
BAROUDEURS...  
AIDEZ-NOUS À DÉPASSER  
LE HANDICAP EN ENVOYANT  
VOS DONS À HANDICAPS  
SPORTS AVENTURES

Caisse d'Épargne Alsace  
Compte 16705 09017 04770228015 14  
Une attestation de don vous sera  
adressée pour faire et valoir  
ce que de droit.



# NOS PARTENAIRES MARQUES

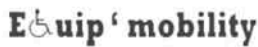

ADONIS



ENGEL



ASFIR 4x4



Firestone



SNO-WAY





CAMPING / RAID

TENTES REMORQUE



→ TENTE REMORQUE  
OFF-ROAD CAMPWERK

TARIF  
NOUS CONSULTER



## NOUVEAUTÉ !

Lit au-dessus de la remorque pour une parfaite isolation et coin salon au sol. Remorque de conception robuste en aluminium et inox. La tente peut être désolidarisée de la remorque en quelques instants. Accès à la zone de charge à l'intérieur et système de manœuvre aisés. Cette tente remorque est adaptée aux conditions difficiles. Toile de qualité, résistante aux rayons U.V. Nombreux accessoires pour vous faciliter la vie en bivouac (cuisine, point d'eau, etc.). Garantie 10 ans.

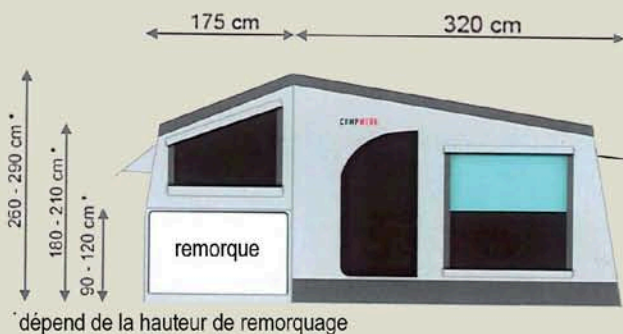



PLUSIEURS  
MODÈLES DE TENTE-  
REMORQUE SONT DISPO-  
NIBLES CHEZ EQUIP'RAID.  
CONSULTEZ-NOUS POUR  
SAVOIR QUEL MODÈLE EST  
ADAPTÉ À VOTRE FACON DE  
VIVRE LE  
CAMPING.

# CAMPING / RAID

## TENTES DE SOL

### BEST-SELLER !

→ TENTE SUV 3.3 X 3.3 M

Déployée à l'arrière de votre véhicule, cette tente vous offre un grand espace supplémentaire grâce à sa véranda amovible. Fournie avec un auvent. H220 cm. Taille d'emballage: 74 x 38 x 28 cm.

REF 32-983000  
PRIX 329,00 €



→ TENTE PACK SPORT  
EXTREME

Kit comprenant : tente avec bâche de pluie, 2 sacs de couchage thermolite (-4°C), 2 sièges pliants portatifs en aluminium, ainsi qu'un sac de transport très compact et résistant (50 x 30 x 27 cm). Installation rapide et facile.

REF 32-895400  
PRIX 285,00 €



→ TENTE OZTENT

Tente avec auvent se montant très facilement en 30 secondes avec plancher résistant et toile étanche. En option : parois frontales et latérales. Existe en 4 tailles : de 2 à 6 personnes.

REF OZTENTRV2  
PRIX 599,00 €





## COUP DE COEUR !

### → TENTE LARK

Le brevet qui a révolutionné le monde des tentes et a permis la création d'un igloo automatique. 3 places. Toile en taffetas polyester enduit d'une résine de protection ; tapis de sol intégré en Nylon Oxford enduit d'une résine de protection. Armature : arceaux SSS Système. Entrée à l'avant et grande fenêtre à l'arrière, les deux munies de moustiquaires. Poids : 3.2 kg

REF IT-20110  
PRIX 149,00 €

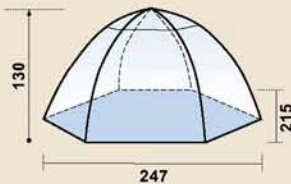

**SSS**  
SYSTEM 60



### → TENTE H.D.SUPERBAÏT

4 personnes. Toile extérieure en taffetas polyester, aluminisée à l'intérieur, résistante à la pluie. Tente intérieure en nylon «respirant». Tapis de sol intégré en Nylon Oxford 210D et polypropylène pour les 2 entrées. Armature : arceaux SSS Système et arceau en fibre de verre pour l'entrée principale. Ouverture de ventilation dans la partie supérieure. Poche intérieure. Crochet de suspension pour lampe. Coutures renforcées dans les pointes. Trois fenêtres avec stores intérieurs. Poids. 11,1 kg.

**SSS**  
SYSTEM 60

REF IT-20107  
PRIX 319,00 €

### → TENTE MIMEX

Toile en taffetas polyester, résistante à la pluie. Toile intérieure en nylon «respirant». Tapis de sol amovible, enduit de résine de polyester pour le côté en contact avec le sol et recouvert de PVC à l'intérieur de la tente. Coutures renforcées dans les pointes. Les portes et les fenêtres sont équipées de moustiquaires et les vitres latérales de stores extérieurs.

REF IT-30104  
PRIX 350,00 €

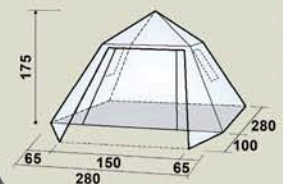

## CAMPING / RAID



## TENTES DE SOL BIVOUAC

### → TENTE SAHARIENNE MESS

Très solide et multifonctionnelle, cette tente Mess quatre saisons offre une finition soignée avec un double piquage et renforcement aux endroits cruciaux. Possibilité d'enrouler les côtés et les portes après ouverture des glissières. Dimensions Mess 1 : L 450 x P 450 x H 220 cm ; Mess 2 : L 500 x P 450 x H 220 cm ; Mess 3 : L 600 x P 450 x H 220 cm.

REF MESS1  
PRIX 1125,00 €



### → TENTE FLEX

La tente tendance ! En stretch de haute qualité, elle se prête parfaitement à n'importe quelle forme souhaitée. Tendue au moyen de câbles et de pieux, elle retrouve après usage sa forme initiale. Crampons de fixation déplaçables en bois. Résistante aux U.V. Tente Flex 25: 5x5m ; Flex 50: 5x10m ; Flex 100: 10x10m.

REF FT25  
PRIX 999,00 €



### → TENTE SAHARIENNE ROMAN

De conception simple et pratique, ce modèle convient à tous. Accès facile et bonne ventilation assurée par une toile en coton de haute qualité. Version de luxe équipée d'un tapis de sol. L 400 x P 350cm x H 210/45.

REF ROMANCLASSIQUE  
PRIX 669,00 €



### → TENTE POLYLUXE

Toit en tissu enduit pour une meilleure résistance au temps. Vélum de climatisation conseillé. Equipée de fenêtres avec moustiquaires (et volets en tissu PVC), permettant une bonne ventilation. Répond aux normes de sécurité incendie. Livrée avec haubanage. Garantie 2 ans. 3 dim. : 550, 825 ou 1100 cm. Peut abriter jusqu'à 20 lits de 70 cm ou 10 tables.

REF POLYLUXE550  
PRIX 1973,40 €



→ TENTE ETOILE

Tente étoile montée sur pieu central, combine un montage rapide et une fonctionnalité maximale. Festive, élégante et multifonctionnelle, elle protège de la pluie et offre une ombre agréable par grand soleil.

REF ETOILE  
PRIX 1675,00 €



→ TENTE DESERT

Aussi agréable à regarder que pratique à utiliser. Les côtés s'enroulent facilement. Toile en coton naturel. Disponible en 400 ou 500 cm de largeur. En version Deluxe (sans tapis de sol) ou Ultimate (avec tapis de sol).

REF DESERT400  
PRIX 469,00 €

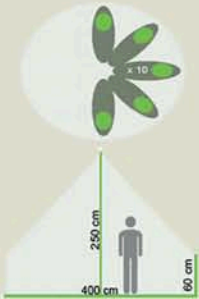

→ TENTE TIPI HAUTEUR 3,5 METRES

L'unique tente où vous pouvez profiter des avantages de dormir dans un tipi, tout en évitant de transporter de longs piquets : la tente est soutenue par un seul pieu central, facile à plier et à emballer avec la toile.

REF TIPI  
PRIX 829,00 €

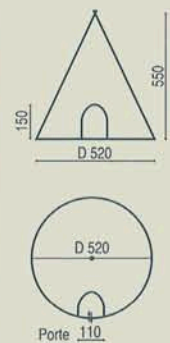
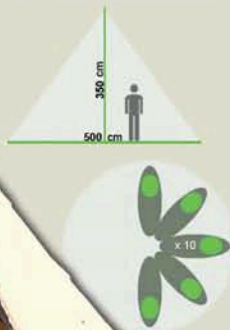

→ TENTE TIPI HAUTEUR 5,5 METRES

Compact et facile à monter, ce tipi est une tente originale pour animer vos manifestations et redécouvrir la vie en groupe en pleine nature. Armature manchonnée, 8 mâts en alu. Tapis de sol enduit 210 deniers. Gris clair.

REF TENTETIPI  
PRIX 2200,64 €

## CAMPING / RAID



## TENTES DE TOIT TREKKING



### LA PLUS LÉGÈRE !

#### → TENTE TANGO

Réalisée en ABS (matériau 100% recyclable) et disposant d'un revêtement Acrylique pour assurer sa longévité et la stabilité de la couleur. Cette tente spacieuse (210 x 140 cm, hauteur : 160 cm) dispose de nombreux rangements et d'une lampe LED. Accès par les 3 côtés et par la porte arrière équipée d'un auvent pour protéger de la pluie et du soleil sans condensation. Transformable en vaste coffre de toit, sa forme aérodynamique et son faible poids permettent de limiter la surconsommation du véhicule. Norme qualitative ISO 9001.

REF TANGO  
PRIX 1780,00 €



#### → TENTE ORYX

D'utilisation très simple (il n'est pas nécessaire de grimper sur le toit de votre 4x4 pour mettre la bâche en place), rapide à monter (environ 5 mn), cette tente ORYX propose une confortable surface de couchage (240 x 140 cm). L'extension livrée d'origine, facile à monter offre un espace supplémentaire de 7 m<sup>2</sup> pour prendre ses repas à l'abri, faire sa toilette, se changer ou installer 2 lits de camps. Livrée avec échelle robuste et coulissante. Encombrement pliée minimum : 120 x 140 cm. Auvent latéral en option (page «Auvents» du catalogue).

REF ORYX2  
PRIX 1380,00 €





→ TENTE EEZI AWN SERIES 3 ROOFTENT

Matelas tissu haute densité : 60 mm d'épaisseur. Doublure toit en toile PVC renforcée soutenue par des arcs en aluminium. Système unique de mécanisme interne d'aide à la fermeture de la tente de toit. Mécanisme de verrouillage en aluminium anodisé extrudé. Moustiquaires aux deux portes d'entrée et aux fenêtres latérales. 2 poches intérieures de rangement. Zip-up : toile de protection sur les 2 fenêtres latérales. Echelle brevetée en aluminium anodisé. Selon les dimensions, de 2 à 5 personnes. 5 modèles : Series 3 122 cm, Series 3 140 cm, Series 3 160 cm, Series 3 180 cm et Series 3 220 cm family. En option, l'abri-douche, pour les tentes 122, 140, 160 et 180. Merci de préciser la hauteur de votre véhicule pour l'échelle.

Eezi awn series 3 122 cm : REF EA-TENT12  
PRIX 1599,22 €

Abri-douche 122 : REF EA-SS12  
PRIX 463,76 €



→ TENTE EEZI AWN T-TOP

La gamme T-TOP est de qualité identique aux «Series 3 rooftop», sa conception diffère par une extension permettant de bénéficier d'un espace de vie supplémentaire. Différentes tailles : 2 à 5 personnes selon les dimensions + 2 personnes dans l'extension. 4 modèles : T TOP 1400, T TOP 1600, T TOP 1800, T TOP 2200.

REF EA-TENT14T  
PRIX 2419,34 €

→ CHAMBRE INDEPENDANTE EEZI AWN JIMMY

La chambre s'adapte sur tous les auvents eezi awn de 2 mètres et plus. Cette tente offre un hébergement supplémentaire avec un tapis de sol inclus et peut être entièrement fermée. La tente peut être utilisée avec ou sans auvent et est complètement indépendante. Dimensions : 1400x2100m. Poids : 12kg.

REF EA-TENTJIMMY  
PRIX 397,66 €



## CAMPING / RAID



## CHAMBRE DE TOIT

### → CHAMBRE DE TOIT C280

Transformez votre véhicule en véritable duplex été-hiver, entièrement isolé par une mousse polyuréthane. Pour véhicule Toyota Land cruiser HZJ 78 et Land 110 Defender.

REF CT110  
PRIX 5980,00 €



La chambre se compose d'un caisson polyester comprenant un lit toujours fait. Le couvercle fixé à l'avant se relève facilement grâce à 2 vérins à gaz, l'obturation des parois latérales se fait par 3 panneaux repliables en 30 secondes. L'équipement comprend également un éclairage simple fluo et une baie arrière avec store et moustiquaire qui permet l'aération de la chambre. Un revêtement gris complète le confort. Accessoires et visserie tout inox. Sommier à lattes de 120 x 188 cm. Hauteur fermée : 34 cm. Hauteur ouverte : 120 cm. Longueur : 260 cm. Largeur : 130 cm. Poids : 100 kg.



Le carrossier avec lequel nous travaillons, est membre de la fédération Française de la Carrosserie, et a reçu l'agrément de nombreux constructeurs parmi lesquels : Fiat, Land-Rover, Mercedes, Peugeot, Renault, Volkswagen, ...

### → CHAMBRE DE TOIT RELEVABLE

Pour véhicule Toyota Land cruiser HZJ 78 et Land 110 Defender. Surélévation relevable par l'arrière, assistée par vérins à gaz. Hauteur totale du véhicule fermé : 218 cm. Couchage relevable dans la journée par vérins à gaz, ce qui permet de tenir debout à l'intérieur du véhicule. Ouverture de passage 190 x 90 cm. Matelas de 5 cm avec housse lavable. Toile revêtement aluminium à l'extérieur pour une meilleure isolation, avec 3 ouvertures et moustiquaires. Revêtement gris au plafond. Eclairage intérieur par 2 spots LED. Visserie INOX.

Dimensions pour le HZJ 78 : Hauteur fermée : 218 cm. Dimensions du couchage: 125 x 190. Hauteur intérieure : de 175 cm à 215 cm.

Dimensions pour le Land 110 : Hauteur fermée : 215 cm. Dimensions du couchage: 125 x 190. Hauteur intérieure : de 175 cm à 220 cm.

REF CTR78  
PRIX 4290,00 €



# CELLULE TRAYON

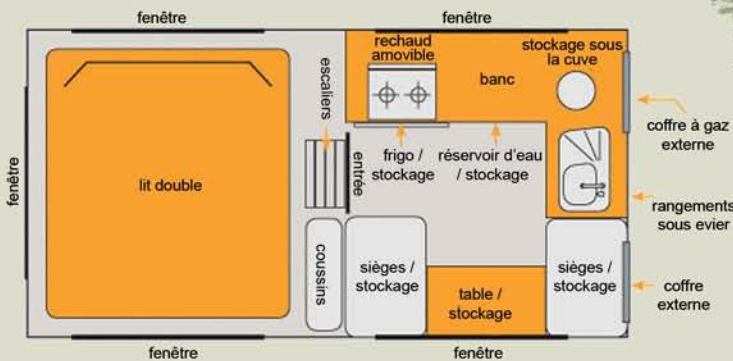

## → GRAND RAID TRAYON

Cette cellule trayon ultra perfectionnée répond aux exigences de confort, de maniabilité tout en étant d'un moindre encombrement. Les amateurs qui l'ont testée sur les pistes d'Australie et d'ailleurs, l'ont bien compris en parcourant des millions de km sans problème !

La construction en contreplaqué et en aluminium et le toit (servant de couchage) moulé en fibre de verre, assurent le meilleur rapport légèreté/rigidité sans pénaliser les capacités du véhicule porteur.

L'équipement très complet propose entre autre 5 placards, coffres de rangement, une table, une cuisinière 2 feux, un évier, une réserve de 70 litres d'eau (en acier inoxydable) et un réfrigérateur amovible de 73 litres à compresseur Danfoss (pouvant fonctionner dans des conditions extrêmes).

En outre, les larges ouvertures avec moustiquaires, la porte d'entrée avec grillage aluminium et moustiquaires, et le lit double grande largeur (1.90 m x 1.60 m) augmentent le confort.

Les 4 pieds en acier permettent la dépose du Trayon en 20 mn et viennent se fixer le long des 4 côtés en mode route. (En option : il est possible de les remplacer par des pieds hydrauliques). Des élingues en inox ainsi que des tendeurs sont fournis en cas de fort vent.



Du fait de sa compacité, il peut être rangé très facilement au fond d'un garage. Adaptable sur tous les pick-up simples ou doubles, le Trayon sait se faire oublier sur route ou sur piste, pour vous offrir confort et sécurité lors des bivouacs.

Prix pour le modèle 1830, existe en 1980, 2100 et DUAL (tous disponibles en version de luxe).

La cellule / prix à partir de :

REF. CM06  
PRIX 28000,00 €

Plateau d'adaptation :

REF. PLATADAPT  
SUR MESURE

## CAMPING / RAID

## TENTES DE TOIT JAMES BAROUD

### BEST-SELLER !

#### → TENTE DE TOIT DISCOVERY EVOLUTION

Une toile de qualité. Coque renforcée. Mécanisme d'ouverture automatique. Modèle évolution de couleur gris foncé pour la toile et équipé de la VMC.

REF 465281  
PRIX 2030,00 €



**GARANTIE**  
5 ANS POUR LES  
MODÈLES ÉVOLUTION  
3 ANS POUR LES MODÈLES  
STANDARD

RETROUVEZ NOS NOUVEAUX  
MODÈLES DISCOVERY  
SUR NOTRE SITE.



#### → TENTE DE TOIT DISCOVERY STANDARD

Toile qui renvoie les rayons du soleil. Coutures étanches. Forte résistance au vent. 2 portes et 1 fenêtre latérale. Profil aérodynamique avec aileron. Dimensions intérieures L140 x P200 x H145. Couchage mousse. Echelle ergonomique en aluminium, sac de rangement. Temps d'ouverture 5 secondes. Temps de fermeture 15 secondes. Fermeture avec double sécurité.

REF 465280  
PRIX 1815,00 €



#### TENTES DE TOIT JAMES BAROUD EVOLUTION

Toutes nos tentes de toit (Discovery, Aventure, Evasion, Explorer et Grand Raid) version Evolution sont équipées de la VMC et la toile est gris foncé.

En option : isolation thermique, couleur de la coque et feux de piste.

#### → TENTE DE TOIT DISCOVERY EXTREME EVOLUTION

Identique au modèle Discovery Evolution. Elle dispose d'un coffre à bagages avec des points de fixation. Les vérins sont renforcés pour le surpoids.

REF 465286  
PRIX 2170,00 €





James  
**BAROUD**  
OFF-ROAD TENTS

5  
ans  
GARANTIE  
CONSTRUCTEUR



→ TENTE DE TOIT EXPLORER EVOLUTION

Une ouverture en 8 secondes et une fermeture en 25 secondes. Résistante au vent de 120km/h, en étant ouverte. 4 vérins montés sur rotules. 2 prises d'air sur la coque, avec système anti-poussière. Dimensions intérieures 140 x 198 cm, hauteur 100 cm. Modèle évolution avec VMC, torche à LED amovible. Porte bagage moulé dans la coque avec barre de maintien. Ouverture avec 25 kg de charge.

REF 465231  
PRIX 2272,00 €



→ TENTE DE TOIT EXPLORER STANDARD

Mêmes caractéristiques que le modèle évolution sans la VMC, ni la torche LED et la coque gris clair.

REF 465230  
PRIX 2056,00 €

→ TENTE DE TOIT EVASION EVOLUTION

Ouverture et fermeture rapide. Résistance au vent, aux déchirures et aux intempéries. 100% Etanche. Qualité qui ne se dégrade pas dans le temps. Renvoie les rayons du soleil. Mêmes dimensions que l'Explorer. VMC, torche à LED amovible et toile gris foncé.

REF 465201  
PRIX 2170,00 €

→ TENTE DE TOIT EVASION STANDARD

Modèle précédent, sans VMC, ni torche LED et toile plus claire.

REF 465200  
PRIX 1954,00 €



## CAMPING / RAID



## TENTES DE TOIT JAMES BAROUD

### → TENTE DE TOIT AVENTURE EVOLUTION

Porte-bagages moulé dans la coque avec barres de sanglage. Ouverture et fermeture de la tente avec 45 kg de charge dans le porte-bagages. Ouverture et fermeture automatiques. VMC et toile gris foncé.

REF 465271  
PRIX 2169,00 €



### → TENTE DE TOIT AVENTURE STANDARD

Dimensions intérieures 188 x 130 x 90 cm. Couchage en mousse haute densité avec housse. 2 coussins. Eclairage 5 Watts. Echelle ergonomique en aluminium, sac de rangement. Transformation de la tente en véritable coffre de toit après retrait de la toile montée sur glissière. Porte-bagages moulé dans la coque.

REF 465110  
PRIX 1954,00 €



### → TENTE DE TOIT GRAND RAID EVOLUTION

Porte-bagages moulé dans la coque, avec barres de sanglage. Ouverture de la tente avec 20 kg de charge dans le porte-bagages. Mécanisme d'ouverture automatique par 4 vérins hydrauliques. Dimensions intérieures 200 x 160 x 90cm. VMC, toile gris foncé.

REF 465261  
PRIX 2409,00 €

### → TENTE DE TOIT GRAND RAID STANDARD

Même modèle, sans la VMC et la couleur de la toile est plus claire.

REF 465260  
PRIX 2193,00 €





→ TENTE DE TOIT NOMAD 160

Un panorama à 360° grâce à ses 4 grandes ouvertures et ses 2 fenêtres avant et arrière. Un concept qui sera apprécié lors des longs voyages et quelque soient les conditions climatiques. Dimensions tente fermée : 160 x 110 x H28 cm.

Dimensions couchage : 160 x 220 cm

REF 465350  
PRIX 1649,00 €



→ TENTE DE TOIT NOMAD 130

Ouverture de la tente latérale, arrière ou complète sur le toit. Manipulation rapide d'ouverture et de fermeture, hauteur fermée réduite sur le toit. Options disponibles: auvent, cabine de douche, isolation thermique intérieure. Dimensions tente fermée : 130x110x H28 cm. Dimensions couchage : 130x220.

REF 465340  
PRIX 1350,00 €



→ TENTE DE TOIT DUNE

Dimensions : 220 x 130 x 110.

REF 465300  
PRIX 1211,00 €

→ TENTE DE TOIT HORIZON

Dimensions : 220 x 160 x 110.

REF 465330  
PRIX 1486,00 €

Ouverture et fermeture automatiques. Une tente simple et légère aux dimensions peu encombrantes lorsqu'elle est pliée, elle peut ainsi être placée sur une galerie et vous permettra d'emporter une roue de secours. Possibilité d'ouverture à gauche, à droite ou à l'arrière. Sur châssis long il est possible de poser 2 tentes. Options : auvent fermé sur les 3 côtés, possibilité d'ouvrir les 3 côtés pour obtenir de l'ombre.

→ TENTE DE TOIT RAIN FOREST

Couleur verte. Portes toile. 2 aérations intégrées dans la toile. Les 4 fenêtres peuvent être roulées ou ouvertes à l'horizontale. Ouverture par fermeture éclair. 4 pattes de fixation. Bâche de protection PVC. 2 attaches tiennent la tente fermée sur la piste. Dimensions intérieures : 220 x 130 (1) ou 160 (2) x 110.

REF 465400 130  
PRIX 956,00 €

REF 465400 160  
PRIX 1089,00 €



7  
AN  
GARANTIE  
CONSTRUCTEUR

# CAMPING / RAID



## TENTES DE TOIT MAGGIOLINA

### AUTOHOME

## COUP DE COEUR !

### → TENTE DE TOIT MAGGIOLINA EXTREME FOREST

Modèle idéal pour se camoufler dans la nature. Couleur antireflet de la coque, la teinte des tissus et les finitions assurent un maximum de discrétion. Les fermetures des portes permettent une ouverture partielle. Porte-charge. Peut transporter jusqu'à 20 kg de matériel. Dimensions tente ouverte : 130 x 210 x h90 cm. Taille S ou M.

REF M/05F  
PRIX 2302,30 €



**NOS MODÈLES ONT PLUSIEURS TAILLES :**  
 SMALL (S) = 2 PERS.,  
 MEDIUM (M) =  
 2 ADULTES + 1 ENFANT.  
 LARGE (L) =  
 2 ADULTES + 2 ENFANTS.  
**LE PRIX INDICÉ CORRESPOND À LA VERSION SMALL.**



L'ouverture de nos tentes s'effectue en un clin d'œil grâce à une manivelle qui se transforme en antivol pour les bagages à l'intérieur. Les meilleurs matériaux, fibre de verre et polyester, sont utilisés pour garantir une bonne isolation thermique (aussi bien froid que chaud) et faciliter l'entretien. Maggiolina ne vieillit pas, ne se déforme pas, ne se décolore pas et résiste parfaitement aux chocs. Autohome utilise le Dralon, matière absolument imperméable et permettant le passage de l'air. Très résistante, sa consistance, calorifuge au chaud et au froid, protège également des lumières nocturnes et des premières lueurs du matin.



### → TENTE DE TOIT MAGGIOLINA SAFARI

Vivez le safari grâce au design aérodynamique et au volume de la tente en position fermée. Les modèles S et M sont disponibles en version X-long, conseillée pour les 4x4. Dimensions tente ouverte : 130 x 230 x h92 cm (fermée : h30). Taille S, M, ou L.

REF MXL/15  
PRIX 2269,00 €



### → TENTE DE TOIT MAGGIOLINA EXTREME

Structure robuste et élancée, l'Extrême au nouveau design et couleurs a révolutionné le monde du tout-terrain. Son porte-charge sur la coque permet d'abriter des équipements de voyage et de loisirs. Dimensions tente ouverte : 130 x 210 x h90 cm. Gris ou carbon. S ou M.

REF M/05  
PRIX 2139,00 €

CARBON



→ TENTE DE TOIT AIRTOP

Nouvelle coque avec technique d'ouverture à gaz. Espace habitable spacieux et ouverture rapide. Airtop conserve les caractéristiques des Maggiolina en plus d'un confort irrésistible ! Taille S ou M. Dimensions intérieures : 130 x 210 x h94 cm. Toile couleur safari ou carbon. Coque blanche ou noire.

REF AT/01  
PRIX 1919,00 €

CARBON



→ TENTE DE TOIT MAGGIOLINA AIRLANDER

Grâce à sa forme aérodynamique, elle est adaptée aux petites et grandes voitures. Airlander : esthétique et fonctionnelle. Le grand volume intérieur permet de ranger vos affaires à l'abri des intempéries. Dimensions tente ouverte : 130 x 210 x h92cm. Capacité interne des coques : de 600 l (S) à 810 l (L). Toile en bleu ou gris. S, M, ou L.

REF M/09  
PRIX 1679,00 €

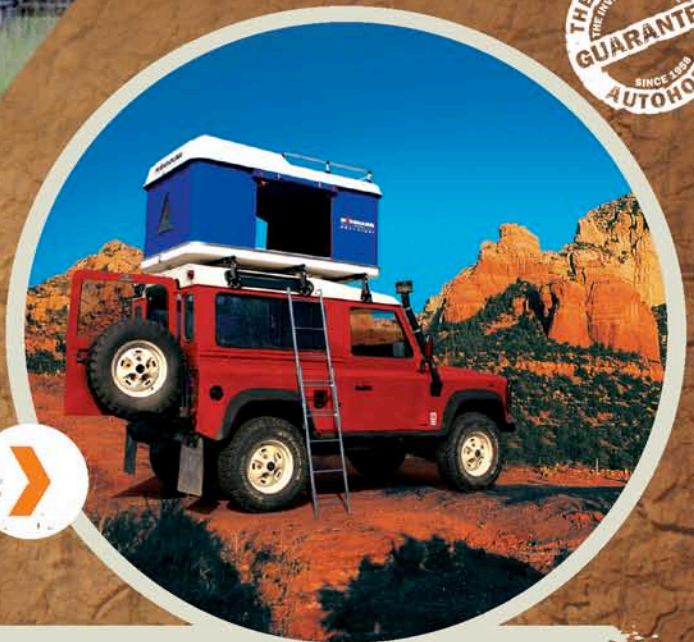

→ TENTE DE TOIT MAGGIOLINA GRAND TOUR

Allier l'esthétique à l'aspect fonctionnel, c'est la philosophie de Maggiolina Grand tour. Vous aurez la sensation d'une pièce confortable et spacieuse. Les finitions soignées garantissent un produit fiable et résistant. Possibilité barres de toit. Dimensions ouverte : 130 x 210 x h96 cm. Gris ou carbon. S, M, L.

REF M/12  
PRIX 1979,00 €

CARBON



→ TENTE DE TOIT MAGGIOLINA CARBON FIBER

La tente s'ouvre en un temps record. Sa coque est en fibre de carbone et donc plus légère. Moustiquaires, filets pratiques, portes à fermeture éclair, plafonnier, échelle en aluminium et poches intérieures vous garantissent le meilleur confort. Dimensions ouverte : 130x210 x h92 cm. Taille S ou M.

REF MCF/01  
PRIX 3629,00 €

CAMPING / RAID



TENTES DE TOIT  
MAGGIOLINA

## COLOMBUS

→ TENTE DE TOIT COLOMBUS CARBON FIBER

La tente est dotée d'une coque en fibre de carbone qui lui assure des caractéristiques dynamiques. Elle a une résistance semblable à celle de l'acier, mais est beaucoup plus légère. Elle pèse jusqu'à moins 40% par rapport aux coques traditionnelles. Mêmes caractéristiques que le modèle Variant. Dimensions des tentes Columbus ouvertes : 130 x 210 x h150 (fermées, h30). Taille S, M.

REF CCF/01  
PRIX 3398,63 €



→ TENTE DE TOIT COLOMBUS

Sa ligne surprenante est une véritable leçon de design. En partant des matériaux utilisés, des composants pour arriver à l'isolation, aux protections et aux finitions : tout a été soigneusement testé afin de proposer un produit adapté à n'importe quelle condition climatique. L'ouverture est immédiate grâce à ses deux ressorts. La Columbus est la seule qui peut se vanter de cette naturelle simplicité. Couleur : Wild green (Vert sauvage). Taille S, M, ou L.

REF C/01  
PRIX 1449,00 €



→ TENTE DE TOIT COLOMBUS VARIANT

La variante du modèle classique est proposée en tissu Airtex Gray, Safari ou Wild Green et se distingue par ses ouvertures universelles : la grande fenêtre arrière est pourvue de nombreuses personnalisations et permet de jouir de la ventilation ainsi que de la lumière, sans toutefois renoncer à votre intimité. Ses ouvertures modulables ainsi que ses autres caractéristiques vous permettront d'apprécier les plaisirs de la vie en plein air. S, M, L.

REF CV/01  
PRIX 2199,00 €

GRAY

SAFARI

WILD  
GREEN

UNE QUESTION ? CONTACTEZ-NOUS  
info@equip-raid.fr ou au 03 89 61 90 88

WWW.EQUIP-RAID.COM



AUTOHOME

#### → TENTE DE TOIT OVERCAMP

La tradition à l'avant-garde ! Élégant mélange de formes et de couleurs, un tissu imperméable, résistant, souple et une structure solide à toute épreuve, sont les atouts de l'Overcamp. Vous pouvez disposer d'autres articles volumineux sur le toit grâce aux dimensions réduites de la tente. Jumelez deux Overcamp sur le même toit et vous bénéficiez jusqu'à 8 places : idéal pour les groupes ou les raids ! Taille S, M. Dimensions ouvertes : 130 x 220 x h 100 cm.

REF OGY/01  
PRIX 1119,00 €



#### → TENTE DE TOIT OVERZONE

L'Overzone est la plus grande tente de la gamme. Protection maximale contre les intempéries, y compris à l'entrée. Le modèle le plus ambitieux en terme d'habitabilité intégrée. Son aspect puissant et son harmonieux design anti-vent font de l'Overzone la tente idéale pour ceux qui veulent vivre l'aventure. Disponible en 2 versions : Standard (ouverture sur le côté) ou Explorer (ouverture à l'arrière, recommandée pour véhicules tout-terrain). Taille S ou M. Combine 2 couleurs : safari et olive. Dimensions ouvertes : 130 x 220 (+70 pour l'entrée) x h 125 cm.

REF OZ/01  
PRIX 1879,00 €



#### → TENTE DE TOIT OVERLAND

Elle propose l'Automatic Ladder Security System (ALSS) qui permet l'utilisation de la tente sur n'importe quel terrain (même les plus glissants) tout en assurant la plus grande stabilité. Couleurs de tissus : carbon, bordeaux ou safari. Disponible en deux versions : Standard (ouverture latérale, taille S, M, L) ou Explorer (ouverture postérieure, recommandée pour certains véhicules tout-terrain, taille S ou M, sur demande). Dimensions tente ouverte : 130 x 220 x h 125 cm.

REF OL/1  
PRIX 1499,00 €

SAFARI

CARBON

BORDEAUX

# CAMPING / RAID

## ACCESSOIRES JAMES BAROUD

### → AUVENT STORE JAMES BAROUD LATERAL OU ARRIERE 3 PANNEAUX

La jonction du store avec les parois se fait par clips sur les tubes. Montage et démontage rapides.

Dimensions auvent arrière : 210 x 240 x 130 cm. Auvent latéral : 210 x 240 x 200 cm.

REF 462395  
PRIX 360,00 €



### → STORE JAMES BAROUD LATÉRAL OU ARRIERE

Toile 100 % étanche à l'eau et perméable à l'air, réfléchissant les rayons du soleil. Se fixe sur barres de toit indépendantes, galerie ou tente de toit coque. Store protégé par un sac PVC avec fermeture éclair. Dimensions store latéral : 200 x 240. Store arrière : 130 x 240cm.

REF STORE230  
PRIX 278,00 €

### → ABRI-DOUCHE JAMES BAROUD

Kit complet, livré avec piquets en cas de vent important. Résiste au vent, solidement fixé au 4x4. Dimensions: 80 x 80 x 200 cm.

REF 465700  
PRIX 98,00 €



### → SAC PORTE BAGAGE JAMES BAROUD

Il se fixe sur le toit de la tente et vous permet de stocker un grand nombre de choses pour votre voyage.

REF 462310  
PRIX 183,04 €



### → KIT ISOLATION VITRE JAMES BAROUD

Sur mesure. Triple épaisseur. Soleil réfléchi à 97%. Supprime froid et bruit. Anti-buée.

REF EH0010  
PRIX 269,00 €



## ACCESSOIRES AUTOHOME



### → VERANDA INDÉPENDANTE

Pour tous les modèles Overcamp, Overland et Overzone. Elle se monte rapidement et en toute simplicité offrant un vaste espace et présente une grande résistance au vent. Sa structure indépendante permet de déplacer la voiture sans la démonter.

REF O/03A  
PRIX 657,80 €

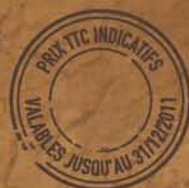

### → CABINE DRESSING

Elle offre une intimité. Une pièce supplémentaire pouvant se fermer sur 4 côtés. Les pieux en aluminium s'accrochent facilement à la tente.

REF CL/08A  
PRIX 249,16 €



### → TRIANGLES SUPPLÉMENTAIRES

S'appliquent à la véranda avec des fermetures divisibles permettant d'intégrer la tente à la véranda.

REF O/04A  
PRIX 69,76 €



A chaque tente de toit, ses accessoires !

Pour connaître les accessoires adaptés à votre tente de toit de la gamme Autohome, rendez-vous sur notre site [www.equip-raid.com](http://www.equip-raid.com) ou téléphonez au 03 89 61 90 88. Un conseiller vous aidera à choisir l'accessoire qui répond à vos attentes.



LES PRIX SONT DONNÉS À TITRE INDICATIF



### → PIEDS

Quatre pieds solides permettant de poser la tente à terre. Hauteur de 25 cm environ : permet de rester loin de l'humidité, de l'eau et des insectes. Encombrement minime.

REF M/09A  
PRIX 109,64 €



### → CAPUCHON D'HIVER

En nylon aluminé. Employé dans les endroits humides, il permet d'obtenir une isolation supplémentaire contre le vent et le froid. Rapide à installer, il peut rester en place lorsque la tente est fermée.

REF M/10A  
PRIX 169,44 €



### → STORE

Pour avoir une zone d'ombre ou un abri en cas de pluie. Structure composée de tubes en aluminium anodisé.

REF M/11A  
PRIX 159,46 €

# CAMPING / RAID



## AUVENTS

### COUP DE COEUR !

→ AUVENT RHINO RACK OUVERTURE 270°

Auvent conçu d'une seule pièce et facile à utiliser. Une seule personne suffit pour l'installer. Il ombre le côté et l'arrière de votre véhicule en quelques secondes. Idéal pour le raid. Protection UV, étanche et résistant à la moisissure. 2 ans de garantie. Auvent montage latéral gauche ou droite.

REF 50-031100/20  
PRIX 777,40 €



→ AUVENT TREKKING TELESCOPIQUE

Cet auvent automatique offre une grande surface d'ombrage pour une simplicité d'utilisation sans égale grâce à son enrouleur automatique. Il s'ouvre et se referme comme un store, d'un simple geste. Auvent indépendant de la tente de toit. S'adapte sur tout véhicule équipé de 2 barres de toit. Longueur coffrage : 145 cm. Dimensions auvent ouvert : 320 cm x 400 cm.

REF AUVTREKK  
PRIX 390,00 €



DÉCOUVREZ  
L'INTÉGRALITÉ  
DES AUVENTS SUR  
NOTRE SITE INTERNET :  
[WWW.EQUIP-RAID.COM](http://WWW.EQUIP-RAID.COM)  
OU CONTACTEZ-NOUS  
AU 03 89 61 90 88





→ AUVENT LATERAL ARB SERIE 3

Facile à monter et d'utilisation agréable cet auvent rétractable s'installe sur le coté de la plupart des galeries ou barres de toit. Protection UV et étanchéité parfaites. Hauteur de l'auvent réglable par pieds télescopiques. Peut être doté d'une moustiquaire qui le transforme en véritable pièce extérieure (option). Dimensions : 200 ou 250 x 210 cm.

REF 35-ARB3111  
PRIX 355,00 €



→ AUVENT ARRIERE ARB SERIE 3

Facile à monter et d'utilisation agréable, cet auvent rétractable s'installe à l'arrière de la plupart des galeries ou barres de toit et se range dans un sac en PVC, ce qui permet un montage rapide à l'arrivée sur site. Hauteur de l'auvent réglable par pieds télescopiques. Dimensions : 125 x 210 cm.

REF 35-ARB3110  
PRIX 359,00 €



→ AUVENT/STORE EEZI AWN

D'une largeur de 2 mètres pour les auvents latéraux et de 1,40 mètres pour les auvents arrières, les auvents Eezi-Awn sont entièrement rétractables, faciles à ouvrir et sans entretien. Avec une armature en aluminium anodisé et un tissu de qualité supérieure en PVC stratifié parfaitement imperméable, ils offrent une protection maximum contre le soleil ou la pluie. Les pieds télescopiques réglables en hauteur permettent de «rattraper» les irrégularités du sol. Pour les auvents latéraux, il existe plusieurs dimensions disponibles : 2 mètres, 2,5 mètres, et 3 mètres (parois en option).

REF EA-AW2000  
PRIX 1059,00 €

REF EA-AW1400  
PRIX 475,36 €

Latéral :

Arrière :

# CAMPING / RAID

## ACCESSOIRES

### BON RAPPORT QUALITÉ / PRIX !

#### → SIEGE RAPIDE

Fauteuil rembourré de très bonne qualité. 3 positions d'inclinaison, porte canette sur l'accoudoir. Taille en cm : profondeur d'assise 67, largeur d'assise 63, hauteur totale 50/109. Poids 4,5 kg. Tissu: assise et dossier en polyester.

REF AC-65050  
PRIX 39,00 €



#### → SIEGE ARB

Chaise pliante ARB en aluminium. Légère et robuste. Dimensions chaise pliée : 95 x 28 x 20 cm

REF 90-10500100  
PRIX 69,00 €



#### → MATELAS AUTOGONFLANT

Extra-large matelas autogonflant avec valve en laiton de haute qualité. Isolation thermique contre le froid du sol. Dimensions : 198 x 80 cm. Epaisseur 6 cm ou 10 cm.

REF 612/010  
PRIX 85,00 €



#### → SAC DE COUCHAGE CLOUD

Ce sac de couchage vous garde au chaud entre +15°C et -22°C. Capuche préformée, protection sur toute la longueur de la fermeture éclair avec un système anticoincement, pour votre confort.

REF A503/035-1  
PRIX 59,95 €



#### → LIT DE CAMP

Lit d'appoint. Longueur : 192 cm, largeur : 65 cm. Poids : 4.85 kg.

REF AC-60008  
PRIX 59,00 €





→ SET ARIZONA

Set comprenant une table de camping pliante avec pieds ajustables en hauteur, 2 bancs et 2 sièges. Encombrement réduit pour le transport: sièges et bancs se rangent dans la table pliée. Dimensions : table (en mm) : L 925 x l 815 x h 680. Sièges (en mm) : L 395 x l 290 x h 420. Bancs (en mm) : L 870 x l 250 x h 400. Poids total : 11.3 kg

REF AC-45009  
PRIX 149,00 €



→ TABLE CAMPING INOX

Partez en camping avec une table facile à mettre en place! Table en inox, solide, qui ne se dégrade avec le temps. Dimensions : longueur : 118 cm, largeur 75 cm.

REF 36-800962  
PRIX 229,00 €



→ SET PIQUE NIQUE

Grand sac à dos isotherme comprenant tout le nécessaire pour le pique-nique (4pers.). Porte bouteille isotherme. H 42, L 41 cm, épaisseur : 24 cm. Poids : 2.8 kg

REF AC-90004  
PRIX 39,00 €

→ TABLE DE CAMPING COLORADO

Solide table de camping en aluminium pliable avec sac de transport. Table peu encombrante. Sac de transport en bandoulière. Dimensions : L 1200 x l 700 x h 700 mm. Poids : 6.5 kg

REF AC-45008  
PRIX 99,00 €



→ SET COUVERTS

Set couverts dans une pochette facile pour le transport. 2 pers.

REF AC-90006  
PRIX 20,00 €

CAMPING / RAID

PLEIN AIR



## BON RAPPORT QUALITÉ / PRIX !

### → BARBECUE CAMPING

Composé d'une grille en acier inoxydable de Ø 4 mm électropolie. Barbecue de trekking compact, pliant, en acier inoxydable antimagnétique de grande qualité, aucune vis, petit volume une fois plié. Dimensions une fois monté: l23 cm, H36 cm, L36 cm. Dimensions une fois plié : l23 cm, H4 cm, L36 cm. Poids: 3 kg

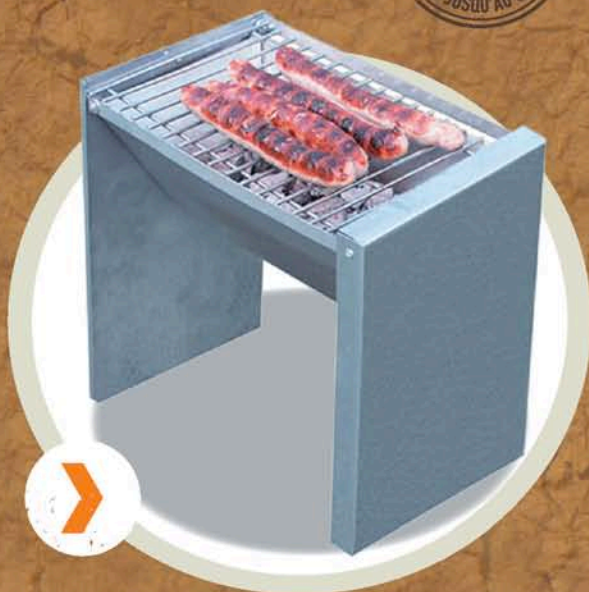

REF TT2233E  
PRIX 139,00 €



### → BARBECUE SUSPENDU

Composé d'un trépied télescopique, d'une chaîne, d'une poulie et d'une cuve à charbon, grille en acier inoxydable (diamètre de 500 mm) hygiénique, facile d'entretien, électropolie, l'ensemble livré dans un sac de transport très pratique. Hauteur 185 cm. Poids: 11 kg. Cuve à charbon à combustion homogène du charbon, aucun résidu de cendre au sol. Tête pivotante avec verrouillage rapide. Réglage de la hauteur avec encoches d'arrêt. Système de chaînes d'accrochage pour un réglage individuel et simple de la hauteur de la cuve à charbon et de la grille. Solide, robuste et extrêmement stable.



REF ABS111  
PRIX 529,00 €

## ACCESSOIRES CUISINE



### → BOUILLOIRE WAECO

Maniable, fonctionnelle et d'une utilisation sûre cette bouilloire d'une contenance de 0.75 L, fonctionne en 12 et 24 Volts. Kit de fixation pour montage mural ou horizontal fourni. Arrêt automatique à ébullition, protection contre le fonctionnement à sec, voyant de fonction. Dimensions : 1190 x H205 x P125 mm.

REF MCK-750  
PRIX 45,00 €

### → CAFETIÈRE WAECO

Avec une profondeur d'à peine 10 cm, la cafetière peut être installée dans les endroits les plus confinés. Élégante et fine avec réservoir d'eau amovible, témoin de niveau d'eau, technique à relais robuste, témoin LED et arrêt automatique. Kit de fixation pour un montage mural ou horizontal Contenance : 8 tasses (750 ml). Tension d'alimentation : 12 ou 24 Volts DC. Dimensions l285 x H320 x P100 mm

REF MC-8  
PRIX 85,00 €



### → RECHAUD BISTRO ACTIV STOPGAZ CAMPINGGAZ

Cet appareil satisfera les plus exigeants. Compact et léger, il se transporte et se range facilement. Rapide pour griller, cuisiner. Allumage Instastart, dispositif de sécurité pression gaz, puissance : 2500 W, temps d'ébullition : 5 mn 30 s/litre, poids : 1700 g, autonomie jusqu'à 3 heures. Fonctionne avec une cartouche CP 250 (ref. Z00048) qui offre une totale sécurité (vendue séparément).

REF Z00288  
PRIX 69,00 €

REF Z00048  
PRIX 3,50 €

### → RECHAUD ALCOOL WAECO

Réchaud Origo 2 feux en acier inox qui fonctionne à l'alcool à brûler à pression atmosphérique pour une sécurité totale. Conception simple pour une utilisation facile. Efficacité étonnante, arrivée à ébullition de 1 litre d'eau en 6 à 8 minutes. 4h30 environ d'autonomie réservoir plein (1,2 l) avec une puissance de 2 kW. Capacité du brûleur : 2000 Watts. Dimensions (LxHxP): 464 x 137 x 262 mm. Poids: 6,3 kg

REF ORIGO3000  
PRIX 229,00 €

CAMPING / RAID

AMENAGEMENT



#### → AMENAGEMENT PICK UP

Aménagement intérieur pour pick up avec banquette longitudinale et coin cuisine pouvant recevoir un évier, un réchaud et un réfrigérateur. L'espace de stockage est réparti dans un plan d'étage avec deux entrées et une largeur totale du véhicule, pour se transformer en lit. La cuisinière est amovible pour pouvoir être utilisée à l'extérieur. Le connecteur rapide d'eau permet l'utilisation de la douche en extérieur.

REF FASTPICKUP

à partir de : PRIX 4049,00 €





# TENTES DOUCHE

## BEST-SELLER !

### → TENTE DOUCHE RAPIDO

Abri douche idéal pour se laver ou se changer. Grâce à ses dimensions intérieures, il vous offre un espace confortable. Profondeur : 1,50 m, largeur : 1,50 m, hauteur : 2,15 m.

REF CU-10702  
PRIX 119,00 €



### → TENTE DOUCHE GIRAFE

La tente de douche s'ouvre instantanément de manière automatique dès la sortie de son sac de rangement pour vous offrir un espace intime à l'abri des regards. Structure ultra légère. Démunie de plancher, elle se transforme en cabine de douche avec poches de rangements et porte serviette / vêtements. Dimensions intérieures : 113 x 113 x 193 cm.

REF GC121  
PRIX 99,00 €



### → CABINE DE DOUCHE SHELTER

Cette cabine peut être employée comme douche ou espace de changement. Le tissu protège du soleil et réduit la transparence. Toit détachable permettant la ventilation ou l'utilisation de la cabine comme douche ou WC. Tente équipée de poches internes pour le stockage des articles de toilette. Largeur de la cabine: 1.50 m, profondeur de la cabine: 1.50 m, hauteur de la tente: 2.05 m.

REF 740I4098  
PRIX 105,00 €



# CAMPING / RAID

## KIT DOUCHETTE



### → BIDON DOUCHE + NETTOYEUR HAUTE PRESSION NOMAD

Buse et pistolet réglable : un jet de pression d'un simple brouillard jusqu'à 6 bars. Réservoir amovible (capacité 13,25 litres). Poche de rangement à fermeture éclair. Livré avec : flexible longueur 6 m, pistolet, adaptateur 12v (longueur cordon 2m), bandoulière, filtre (lavable), chargeur de batterie, pack batterie 18 volts. Temps de charge : 60 - 90 min, distance max de pulvérisation : 7.6 m.



REF NOMAD18V  
PRIX 289,00 €

### → KIT COMPLET DOUCHE EAU CHAUDE AFRICAN OUTBACK

Branché directement sur la batterie ou l'allume cigare, ce kit complet, comprenant échangeur thermique, tête de douche, pompe et tuyauterie permet de prendre une agréable douche à la chaleur souhaitée.



1 REF 36-800972  
PRIX 395,00 €

2 REF 22-78X01  
PRIX 410,00 €

### → BOUCHON DE RECHANGE ÉTANCHE

Pour remplacer le bouchon percé pour le passage du tuyau de la douche mobile 12V et jerrican DIN 61. Jerrican DIN 61 page 52.

REF 300/085  
PRIX 4,66 €



### → DOUCHE MOBILE 12V

Cette douche mobile est très pratique grâce à son tuyau de 2 mètres, sa mise en marche par impulsion, et sa prise de courant sur l'allume cigare. 1 bar pression/consommée 25 à 30W. 11 litres/minute. Livrée avec une pompe 12V/25/30W. Dimensions : 290/255/390 mm. Bidon de 20 litres.

REF 300/662  
PRIX 79,00 €



# FILTRES EAU POTABLE



**KATADYN**<sup>®</sup>  
MAKING WATER DRINKING WATER

La société suisse Katadyn est le numéro un mondial en matière de systèmes et de produits de purification de l'eau. Depuis plus de 80 ans, Katadyn met au point des filtres à eau, des agents stérilisants à base de chlore et d'argent et des dessalinisateurs portables pour les

secteurs du trekking et de la navigation. De nombreuses organisations d'aide internationales et unités spéciales de l'armée utilisent ces produits pour la survie et le sauvetage.



## → MICROPUR CLASSIC

A utiliser sur une eau claire. Le «Classic» Micropur constitue la méthode la plus efficace et la plus respectueuse de l'environnement pour conserver l'eau. Les ions argent inactivent les bactéries dans les réservoirs de stockage. Le principe reste actif jusqu'à 6 mois en évitant tout développement d'algues, germes ou odeurs désagréables. Temps d'attente : 2 heures. Durée de stockage : 10 ans. Contenu 100 T / 100 x 1 l = 100 l. Dosage : 1 comprimé/1 litre.



## → MICROPUR FORTE

Une désinfection rapide et efficace de l'eau (à utiliser sur une eau claire). Présence d'ions d'argent évitant toute prolifération bactérienne pour une période allant jusqu'à 6 mois. A utiliser en complément d'un filtre sur des eaux turbides. Technologie : ions d'argent associés au chlore. Temps de contact : 30 min pour bactéries et virus dans une eau d'apparence claire. Durée de stockage : 5 ans. Contenu : 4 x 25 T / 100 x 1 l = 100 l. Dosage : 1 comprimé/1 litre



## → KATADYN MINI

Le Katadyn «Mini» est sans conteste le filtre le plus léger et le plus compact du marché. On peut le ranger dans une poche de manteau ou dans un petit sac. Conçu pour une petite randonnée, voire même un voyage d'affaires. L'imprégnation argent sur la cartouche contre la régénération des bactéries, assure un «auto-entretien» du filtre. Efficace contre les bactéries et protozoaires. Accessoires : Préfiltre et sac de transport. Dimensions (cm) : 8 x 18 x 5.



Pour toute commande ou renseignement, contactez-nous au 03 89 61 90 88

## CAMPING / RAID

# JERRICANS



### → JERRICAN 20L

Jerrican australien spécial gazoil. En plastique. Bec verseur intégré pour empêcher la perte. Poignée de transport.

REF PROQUIP1  
PRIX 36,00 €



### → JERRICAN 22L

Jerrican de l'armée australienne pour eau potable. Très résistant. Livré avec robinet.

REF PROQUIP2  
PRIX 39,00 €



### → JERRICAN TOLE 20L

Jerrican spécial carburant. Existe en 10L.

REF FA0026  
PRIX 31,25 €

### → JERRICAN DIN 61

En plastique. Pour eau potable. 20L. Dimensions : 290 p x 255 l x 390 h mm. Bouchon de rechange page 50.

REF 300/002-1  
PRIX 29,00 €



# RESERVOIR D'EAU

### → RESERVOIR EAU SEIMI

4 modèles, 4 dimensions. 2 capacités : 110L ou 80L. Réservoir vertical ou horizontal pour eau potable. Ces réservoirs sont équipés en série d'une trappe de visite, d'un bouchon avec évent et d'une sortie avec tube plongeur. Polyéthylène.

REF SEI01  
PRIX 178,18 €





→ RESERVOIR D'EAU ET SUPPORT

Réservoir d'eau 40 l avec support.  
Peut se monter sur toutes les galeries  
Front Runner.

REF FR875  
PRIX 214,20 €



## BEC VERSEUR



→ BEC VERSEUR JERRICAN

En acier.

REF FA0032  
PRIX 14,48 €



→ BEC DE JERRICAN

Avec coude pour jerrican à  
baïonnette. Embout pour  
remplissage rapide avec arrêt  
automatique dès que le réservoir  
est plein.

REF RAPID2  
PRIX 79,00 €



→ BOUCHON DE REMPLISSAGE

Bouchon à vis standard pour  
jerrican 5 ou 10 L. Embout pour  
remplissage rapide avec arrêt  
automatique dès que le réservoir  
est plein.

REF RAPID1  
PRIX 28,00 €

## SUPPORT JERRICAN

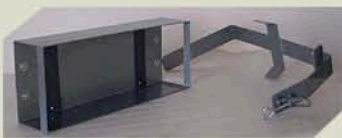

→ SUPPORT SIMPLE JERRICAN

Pour jerrican de 20L.

REF 36-800952  
PRIX 99,00 €



→ SUPPORT JERRICAN VERTICAL  
RHINO RACK

Pour jerrican de 20L. Avec sa sangle.

REF RJCH  
PRIX 77,27 €



→ SUPPORT DOUBLE JERRICAN

Pour jerrican de 20L.

REF 36-800951  
PRIX 100,00 €

CAMPING / RAID

# RÉFRIGÉRATEURS ARB

**BEST-SELLER !**

→ RÉFRIGÉRATEUR  
CONGÉLATEUR ARB

REF 35-10800353  
PRIX 855,00 €

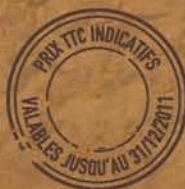

**ARB**  
4X4 ACCESSORIES

De conception spéciale pour l'utilisation en tout terrain, ce réfrigérateur au design pratique propose un système de refroidissement de qualité (compresseur Danfoss) pour une consommation réduite (0,87 A/H) avec une capacité de refroidissement de -18°C à 10°C. Idéal pour les voyages d'aventure.



→ KIT DE FIXATION FRIGO ARB

REF 35-10900010  
PRIX 39,00 €





→ HOUSSE D'ISOLATION  
ET PROTECTION

Pour réfrigérateur ARB 47L.

REF 35-TBAG7  
PRIX 159,00 €

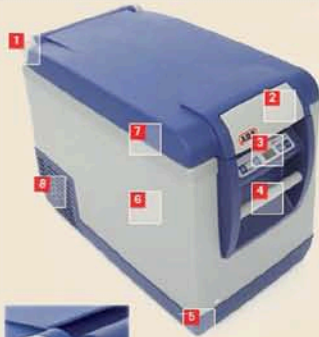

charnière durable en  
acier inoxydable



verrou avant : simple à utiliser,  
joint d'étanchéité pour une  
meilleure efficacité de  
refroidissement



panneau de contrôle  
frontal pour l'affichage  
de la température.



poignée en acier pour  
un meilleur maintien  
lors du déplacement du  
réfrigérateur.



pieds en caoutchouc :  
augmentent  
l'adhérence et la  
stabilité de votre  
réfrigérateur



matériau résistant.  
le réfrigérateur  
résiste aux  
conditions extrêmes  
de la route



couvre-  
cercle et joint  
intégrés : minimisent  
l'usure et les  
dommages liés à  
une utilisation  
régulière



clips arrière : 12/24V  
et 100/240V  
système conçu pour  
éviter les  
déconnexions  
accidentelles



1 paniers modulaires



2 lumière led interne :  
s'éteint  
automatiquement lors  
de la fermeture du  
couvre-  
cercle

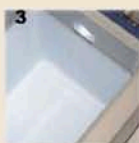

3 espace optimum :  
une fois les paniers  
ôtés un seul et grand  
espace de stockage



4 bouchon d'évacuation :  
facilite le nettoyage



5 capacité : pour un 47L,  
cela représente 72 x  
37,5 canettes)  
compartiments séparés  
pour les fruits et  
produits laitiers



6 compresseur Danfoss :  
la plus haute qualité avec  
puce électronique  
permettant de refroidir  
rapidement

CAMPING / RAID

# RÉFRIGÉRATEURS ENGEL



## ENGEL

### → RÉFRIGÉRATEUR ENGEL

Efficacité et robustesse sont les atouts incontournables du réfrigérateur ENGEL. Son compresseur oscillant conçu par SAWAFUJI au Japon depuis 1962 lui permet de fonctionner dans les conditions les plus extrêmes. Il peut atteindre des températures de  $-18^{\circ}$  et ne consommer en moyenne que 2,5 A/h(12v). Affichage digital compris. 15L, 21L, 32L, 41L, 60L, 80L. Existe également en réfrigérateur congélateur en 60L et 80L.

REF 18-MT17F  
PRIX 751,00 €



### → SUPPORT COULISSANT RÉFRIGÉRATEUR ENGEL

Support sur glissière avec roulement à billes. Permet de déporter votre réfrigérateur à l'extérieur du véhicule pour une meilleure accessibilité. Permet de fixer un réfrigérateur ENGEL 32L et 41L.

REF 36-800968  
PRIX 315,00 €



### → SUPPORT ABS FIXATION RÉFRIGÉRATEUR ENGEL

Permet un montage et un démontage rapide de votre réfrigérateur ENGEL. Lors d'une utilisation tout terrain et afin d'éviter l'arrachement, il est conseillé de rajouter une sangle à cliquet pour sécuriser et comprimer le réfrigérateur sur le support. Pour 32L et 41L.

REF GGFPLAT  
PRIX 140,00 €



### → REHAUSSEUR RÉFRIGÉRATEUR ENGEL

Technologie TWOZONE : possibilité d'obtenir 2 zones de température. Facile à mettre en place. Panier supplémentaire d'une contenance de 21 litres. En polyéthylène. Conçu pour augmenter la capacité de votre frigo MT35/MT45

REF TZ-32  
PRIX 300,00 €



# RÉFRIGÉRATEURS VITRIFRIGO

## → REFRIGERATEUR VITRIFRIGO

Compresseur Danfoss. Température réglable entre +10°C et -20°C. Existe en 12 ou 24 volts. 26L, 41L, 65L. Bonne capacité intérieure pour un encombrement réduit.

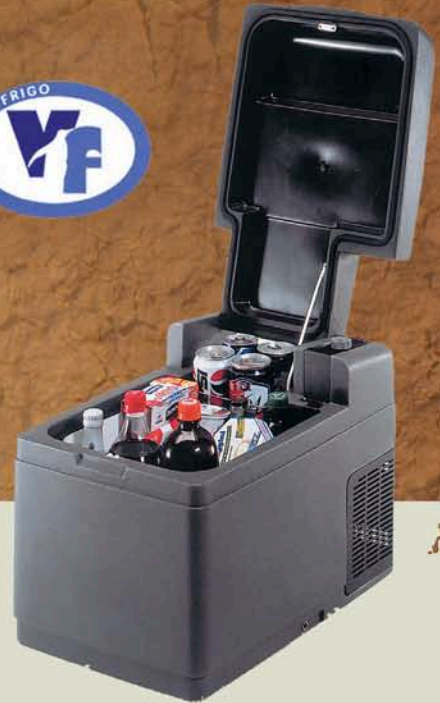
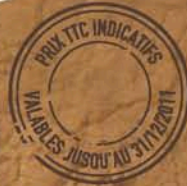

## → REFRIGERATEUR VITRIFRIGO 26 LITRES

Dimensions (en mm) : l 345 x L 510 x h 385. Poids : 16 kg. Consommation 8A-30W.

REF VFC26  
PRIX 640,29 €



## → REFRIGERATEUR VITRIFRIGO 41 LITRES

Dimensions (en mm) : l 610 x L 385 x h 400. Ouverture du couvercle par le côté. Ce modèle est équipé d'un panier intérieur et d'un châssis de fixation. Consommation 14.5A-38.5W. Poids : 22.2 kg. Affichage diode.

REF VFC41  
PRIX 747,29 €

## → REFRIGERATEUR VITRIFRIGO 65 LITRES

Dimensions (en mm) : l 510 x L 725 x h 450. Ouverture du couvercle par le côté. Ce modèle est équipé d'un panier intérieur et d'un châssis de fixation. Consommation 14A-42W. Poids : 23.5 kg. Affichage digital.

REF VFC65  
PRIX 1015,00 €

CAMPING / RAID

# RÉFRIGÉRATEURS WAECO

## → RÉFRIGÉRATEUR WAECO

Les réfrigérateurs WAECO CoolFreeze série CF aux fonctionnalités optimisées (affichage digital, turbo froid, etc.) sont faciles à transporter. Leur capacité généreuse est idéale pour une utilisation en raid, camping-car, etc. - où la réfrigération mobile est nécessaire. Contrôleur de batterie 3 niveaux, réglable par affichage digital. Puissance absorbée moyenne : environ 45 Watts. 23L, 31L, 37L, 49L, 80L, 106L.

REF CDF-25  
PRIX 549,00 €

**WAECO**  
mobile solutions



106 L

80 L

49 L

37 L

31 L

23 L



## → HOUSSE POUR RÉFRIGÉRATEUR WAECO

La housse protège de l'humidité, de la poussière et de la boue. Elle améliore l'isolation.

REF IC-CF-25  
PRIX 60,00 €



## → GLISSIÈRE POUR RÉFRIGÉRATEUR WAECO

Facilite l'accès au réfrigérateur et le maintien. Transversales ou longitudinales : 31L, 37L, 49L, 80L, 106L.

REF SLD-060W  
PRIX 219,00 €



## → KIT DE FIXATION POUR RÉFRIGÉRATEUR WAECO

Kit universel. Maintient votre réfrigérateur à sa place en toutes circonstances. 23L, 31L, 37L, 49L.

REF UFK-C  
PRIX 55,00 €

# RÉFRIGÉRATEURS NATIONAL LUNA



## → REFRIGÉRATEURS NATIONAL LUNA

Les réfrigérateurs portables National Luna disposent tous d'une isolation de 60mm, d'une gestion et d'une programmation électronique de la température, d'une coque en aluminium, d'une protection de batterie intelligente, d'un compresseur Danfoss et d'autres fonctionnalités. Les réfrigérateurs sont fabriqués à la main avec les meilleurs composants. Garantie 3 ans. Alimentation : 12 et 24V DC 100V-240V AC.

## → REFRIGÉRATEUR NATIONAL LUNA 50L WEEKENDER TWIN

Modèle équipé d'un compartiment réfrigérateur de 40L et d'un compartiment congélateur de 10L avec un couvercle de congélateur interne. Système de protection de la batterie. Dimensions : 385 mm(l) x 710 mm(L) x 506 mm(h). Poids 23,6kg. Faible consommation énergétique.

REF NL-S289  
PRIX 1223,80 €



## → REFRIGÉRATEUR NATIONAL LUNA 52L WEEKENDER

Ce modèle a été conçu pour s'intégrer dans la plupart des véhicules avec un espace à revendre et offre, en même temps, une énorme capacité interne. Une batterie intégrée, un couvercle à double charnière et des câbles amovibles. Panier fourni. Dimensions : 385 mm(l) x 710 mm(L) x 506 mm(H). Poids 21,4 kg.

REF NL-S291  
PRIX 1223,80 €



## → REFRIGÉRATEUR NATIONAL LUNA 74L

Réfrigérateur congélateur National Luna de 74L grâce à ses deux compartiments, l'utilisateur choisit la température à l'aide d'un double thermostat numérique. 29,5 litres (bac à droite), 43,9 litres (bac à gauche). Dimensions : 495 mm(l) x 835 mm(L) x 535 mm(H). Poids 35,3 kg. 3 paniers fournis.

REF NL-S340  
PRIX 1413,06 €



## → REFRIGÉRATEUR NATIONAL LUNA 95L

Ce réfrigérateur idéal pour les grandes familles dispose de deux compartiments (frigo 54,7L et d'un freezer 39,9L). Chaque compartiment a un thermostat individuel.

Seulement disponible en acier inoxydable. 3 paniers sont fournis. Dimensions : 495 mm (l) x 835 mm (L) x 635 mm (H). Poids 44,4 kg.

REF NL-S500  
PRIX 1583,38 €

CAMPING / RAID

# CAISSES DE RANGEMENT

## → CAISSE DE RANGEMENT PELICAN

Fabriquées suivant une technologie issue de la recherche spatiale en ABS renforcé et résiné, ces caisses de rangement sont incassables. Résistantes aux chocs et étanches à l'eau et à la poussière, avec des fermetures à double action. Valve d'équilibrage automatique de pression d'air. Mousse prédécoupée et alvéolée pour couvercle. Garantie qualité militaire.

### → 0450

Dimensions intérieures:  
52.2 x 27.9 x 32.1 cm.

REF. PC0450  
PRIX 1076,34 €

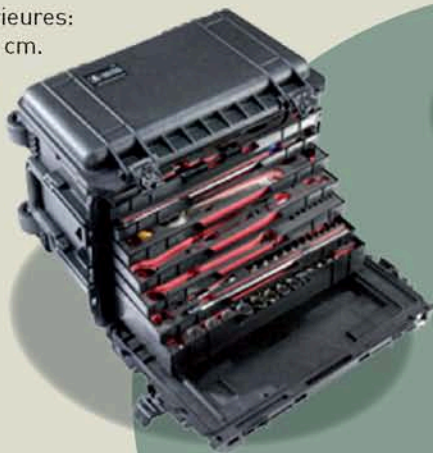

### → 0500

Dimensions intérieures:  
88.7 x 46.8 x 64.1 cm

REF. PC0500  
PRIX 1266,50 €



### → 1550

Dimensions intérieures :  
46.8 x 35.5 x 19.3 cm.

REF. PC1550  
PRIX 281,00 €



### → 1780W

Dimensions intérieures:  
106.6 x 55.9 x 38.3 cm

REF. PC1780WRF  
PRIX 2369,22 €



Pour toute commande ou renseignement, contactez-nous au 03 89 61 90 88

## CAISSES ALUMINIUM



### → CAISSES ALUMINIUM

Caisses aluminium multi-usage. Construction en alliage d'aluminium (AG1 et AGS) extra dur, anticorrosif et amagnétique. Rigidité assurée par profilés sertis en aluminium. Nervures circulaires et angulaires de renfort. Couvercle monté sur charnières inox. Poignées de transport gainées en PVC. Joint d'étanchéité sous couvercle. Serrures verrouillables.



CAPACITÉ	LONGUEUR	LARGEUR	HAUTEUR	POIDS	RÉFÉRENCE	PRIX
20L	38 cm	28 cm	20 cm	2,8 kg	ALUS020	134,14 €
29L	38 cm	28 cm	35 cm	3,5 kg	ALUA029	139,15 €
42L	58 cm	38 cm	24 cm	4,5 kg	ALUA042	156,13 €
67L	58 cm	58 cm	24 cm	5,8 kg	ALUS067	193,62 €
73L	58 cm	38 cm	40 cm	5,3 kg	ALUA073	195,24 €
81L	78 cm	38 cm	33 cm	6,7 kg	ALUA081	202,03 €
115L	58 cm	58 cm	40 cm	6,8 kg	ALUS115	209,79 €
120L	78 cm	58 cm	30 cm	7,5 kg	ALUS120	229,18 €
134L	88 cm	48 cm	37 cm	7 kg	ALUA134	229,18 €
157L	78 cm	58 cm	40 cm	8 kg	ALUA157	246,15 €
163L	118 cm	38 cm	40 cm	8 kg	ALUS163	259,72 €
175L	58 cm	58 cm	60 cm	9,1 kg	ALUS175	229,18 €
240L	78 cm	58 cm	60 cm	9 kg	ALUA240	269,91 €
350L	118 cm	78 cm	42 cm	14 kg	ALUS350	402,44 €
415L	118 cm	78 cm	50 cm	15 kg	ALUA415	439,61 €
550L	118 cm	78 cm	65 cm	16 kg	ALUS550	476,79 €
690L	118 cm	78 cm	75 cm	18 kg	ALUS690	551,62 €

Les boîtes A sont des tailles standard, et nous essayons d'avoir un stock à tout moment. Les boîtes S sont des boîtes spéciales, et elles ne sont pas toujours en stock. (voir ref)

# LUMIÈRE & ÉNERGIE

## PRODUITS IBS



Monitor d'un Dual Batterie Système monté dans un véhicule

### → DUAL BATTERIE SYSTÈME

Le développement des produits IBS inclut la génération de technologies de RISC Micro Processeurs (MTC). Cette nouvelle technologie, maintenant intégrée dans les produits de IBS, offre une variété de fonctionnalités et d'améliorations.

Pour les situations d'urgence toutes les dual batteries systèmes (DBS) sont équipées d'une fonction de lien manuel « manual link ». Cette fonction de lien manuelle (appelée partage de charge) est très utile pour le départ d'urgence ou lors de l'utilisation des appareils de courant élevé comme un treuil électrique, ou un compresseur. Après 30 minutes, le système retourne au mode entièrement automatique.

REF BM3/12V  
 PRIX 340,00 €



POUR PLUS DE RENSEIGNEMENTS OU POUR COMMANDER, CONTACTEZ-NOUS AU 03 89 61 90 88

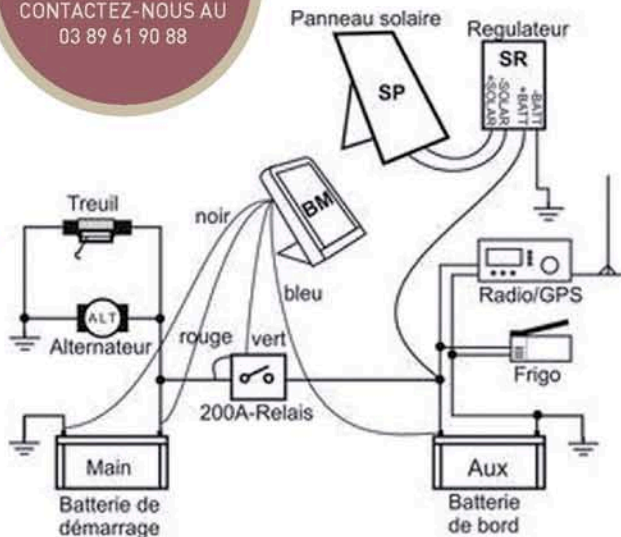

Monitor d'un Dual Batterie Système monté dans un véhicule

### → IBS-DBR (DUAL-BATTERIE-RELAIS)

L'IBS-DBR (Dual Batterie relais) est le plus intégré Dual Batterie Management Système sur le marché. Dans le IBS-DBR relais de haute performance de 200A/12V ou 100A/24V fonctionne un système complet de surveillance et de contrôle Micro Processeur pour la configuration de ce Dual Batterie Système. Avec 15 ans d'expérience, ce relais très intelligent traite jusqu'à 500Amp entre les 2 batteries.



IBS-DBR (Dual Batterie Relais)



Exemple d'installation du IBS-DBR dans le compartiment moteur

Le lien des batteries retombe automatiquement après 30 minutes.  
Le lien batterie est pris en charge lorsqu'il est connecté au système solaire.  
Indicateur LED (rouge et vert) pour le statut, le lien et l'état du système.  
L'élargissement du système IBS Dual (IBS / DBI / TJM-DBS) au triple système est possible et soutenu

### → IBS-DBR (DUAL-BATTERIE-RELAIS)

#### Avantages:

Système de micro-ordinateur intégré dans le relais,  
Facile à installer dans le compartiment moteur  
Lien externe activation par bouton d'urgence  
RBM (IBS Booster module de relais) pour la fonction de sécurité intégrée Link Start  
Faible consommation intrinsèque  $\leftarrow 1\text{mA}$   
Optiquement lien d'entrée isolé (pour protéger l'électronique contre l'utilisation abusive ou une mauvaise installation)  
13.1V 13.0V lien et de la valeur fractionnement avec retard adaptés aux nouvelles valeurs de l'alternateur  
Protection surtension (Spike) à deux piles  
Prêt à l'emploi lorsque la batterie est présente  
Plage de température étendue pour les applications automobiles - 40 °C à 105 °C  
Garantie de 5 ans, (CE, FCC, RoHS Compliant)  
structure étanche de l'électronique pour assurer la sécurité dans le compartiment moteur  
(24V système disponibles IBS-DBR/24V)

#### Fonctions d'utilisateur:

Charge de la batterie dans le cadre du démarreur (Main) ou de la batterie (AUX).  
Détection de batterie remorque, l'alimentation de la prise de remorque n'aura pas lieu si la batterie remorque n'est pas disponible.

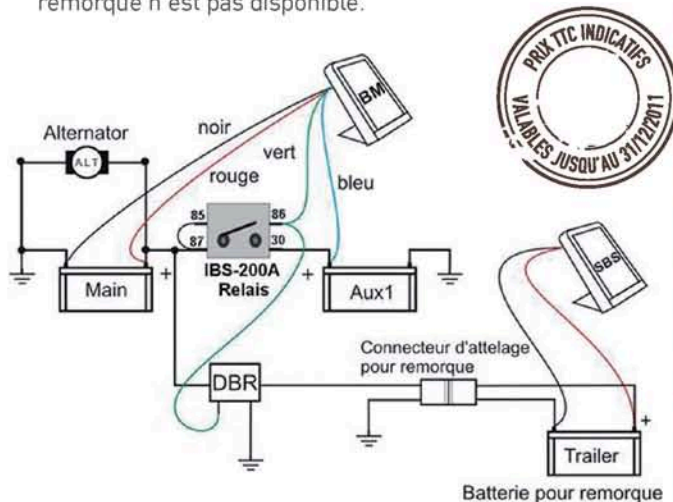

Batterie pour remorque  
Exemple du montage

LUMIÈRE  
& ÉNERGIE

## PANNEAUX SOLAIRES

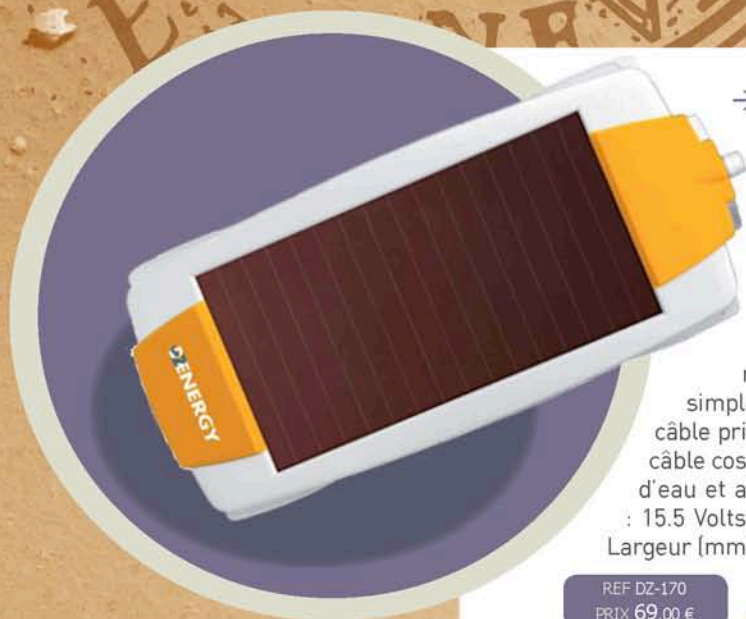

### → PANNEAU SOLAIRE DZ 170

Petit panneau solaire destiné à entretenir la batterie 12V. Il compense les décharges naturelles et artificielles des batteries. Le capteur solaire utilisé a un rendement électrique exceptionnel. Il est étanche aux projections. Peut être installé en extérieur. Compatible avec le SolarGrip. Le DZ-170 est en silicium amorphe. Très bon rendement même par temps nuageux (énergie UV), très bonne résistance aux fortes températures, écologique, simple à installer et à utiliser. Livré avec quatre ventouses, câble prise allume cigare mâle et femelle, câble pinces croco, câble cosse à œillets. Fiable et robuste. Résiste aux projections d'eau et aux UV. Puissance (Pmax) : 2,6 Watts. Tension (Vmp) : 15.5 Volts. Courant (Imp) : 0.170 Amps. Longueur (mm) : 395. Largeur (mm) : 175. Épaisseur (mm) : 15. Garantie 2 ans matériel.

REF DZ-170  
PRIX 69,00 €



FACILE À  
INSTALLER



## NOUVEAUTÉ !

### → PANNEAU SOLAIRE FLEXIBLE 24W

Le panneau solaire flexible 24W se fixe très facilement même sur des surfaces courbes, et vous garantira un niveau de performance élevé. Il est par ailleurs extrêmement solide et petit.

Puissance 24W. Longueur : 995 mm. Largeur : 330 mm. Épaisseur : 1.2 mm. Norme IP65. Câbles de sortie : 300 mm de longueur (compatibles MC4). Vendus sans les connecteurs de raccordement batterie.

Ce type de panneau existe en différentes puissances allant de 21W à 120W.

REF WSLE0240  
PRIX 275,08 €





→ PANNEAU SOLAIRE RIGIDE POLYCRISTALLIN  
100W DZ-ENERGY 6000 ET 130W DZ-ENERGY 8000

Haut de gamme des panneaux solaires polycristallins de par la qualité des cellules photovoltaïques. Les mesures effectuées par des laboratoires indépendants montrent que les rendements des cellules solaires utilisées sont très largement supérieurs aux normes habituelles constatées. Ils permettent donc de compenser les décharges naturelles et artificielles des batteries. Les DZ-6000 sont « Plug n' Play » et peuvent donc se coupler pour augmenter leur capacité de charge. Facilité d'installation, écologique, économique. Résiste aux projections d'eau et aux UV. Livré avec connecteurs, câbles et fixations. Garantie 2 ans.

→ 6000

Puissance (Pmax) : 100 Watts. Tension (Vmp) : 16.5 Volts. Courant (Imp) : 6.0 Amps. Longueur (mm) : 1162. Largeur (mm) : 724. Epaisseur (mm) : 36.

→ 8000

Puissance (Pmax) : 130 Watts. Tension (Vmp) : 16.5 Volts. Courant (Imp) : 8.0 Amps. Longueur (mm) : 1517. Largeur (mm) : 723. Epaisseur (mm) : 36.

6000 : REF SE-6000  
PRIX 1190,00 €

8000 : REF SE-8000  
PRIX 1390,00 €



→ PANNEAU SOLAIRE SOLARKIT SK4

La technique solaire mobile permet de voyager dans des secteurs éloignés et améliore la sécurité dans des situations inattendues. La performance solaire élevée de 86W est suffisante pour actionner un compresseur de réfrigérateur pendant plusieurs jours, sans que le véhicule ne soit déplacé. Cette trousse solaire est très durable, fonctionne sans bruit et ne nécessite pas de maintenance. Le véhicule peut être stationné à l'ombre et le panneau solaire peut être mis à côté du véhicule dans le soleil. On doit veiller simplement à ce que le soleil heurte le panneau et qu'il ne soit pas couvert.

Installation très simple via le câble de raccordement.

Poids 12.3 kg.

Courant solaire à 14 volts 5.0 A.

Dimensions : 2 x 530 x 652 x 36 mm.

Garantie 1 an

REF SK4  
PRIX 1407,00 €



LUMIÈRE  
& ÉNERGIE



## BATTERIES OPTIMA

### → BATTERIE OPTIMA BLEUE 765A

Semi-traction. Forte puissance au démarrage combinée à une grande capacité de réserve. Tension nominale: 12V. Démarrage à -18° C (Norme EN). Capacité de réserve : 124 min à 25 A. Poids : 19,5 kg

REF 227651  
PRIX 296,61 €

### → BATTERIE OPTIMA JAUNE 765A

Semi-traction. La plus forte puissance au démarrage combinée à la plus grande capacité de réserve. Forte endurance en cyclage, résistance aux décharges profondes. Tension nominale: 12 V. Capacité de réserve: 124 min à 25 A. Poids: 19,5 kg

REF 227646  
PRIX 296,41 €

### → BATTERIE OPTIMA ROUGE 815A

Pour démarrer tous les moteurs essence et diesel, toute l'année, même en conditions extrêmes (grands froids et fortes chaleurs). La batterie Optima rouge est dotée d'une protection anti vibration renforcée : le système V-Tech. Tension nominale: 12 V. Poids: 17,2 kg. Borne + à droite ou à gauche.

REF 227648  
PRIX 260,73 €

REF 227644  
PRIX 260,73 €



**OPTIMA**<sup>®</sup>  
**BATTERIES**  
THE ULTIMATE POWER SOURCE™

Des démarrages plus rapides quelle que soit la température. Pour une taille identique, sa capacité de démarrage est le double de celle des batteries ordinaires. Grâce à sa surface plombée importante, elle se régénère rapidement et supporte des sollicitations répétées. De même, elle est moins sensible à la chaleur que n'importe quelle autre batterie. Une durée de vie 2 à 3 fois plus longue. Une meilleure longévité signifie également une meilleure rentabilité. Une recharge plus rapide. Entièrement déchargée, Optima se recharge en moins d'une heure. Une endurance à toute épreuve grâce à sa conception ramassée. Elle ne comporte que 30 pièces alors qu'une batterie ordinaire en comporte environ 120. Elle résiste également mieux aux vibrations. Une plus grande sécurité. La batterie est étanche. Le risque de surcharge est pratiquement inexistant du fait des fortes variations de charge et de courant acceptées par la batterie Optima. En cas de charge incorrecte, tout risque d'explosion est évité grâce au déclenchement de vannes auto-étanches. Possibilité d'équiper de nombreux véhicules - batteries universelles (ou presque). Ces différentes caractéristiques en font la batterie idéale pour le raid, le rallye ou le trial. Une batterie sans entretien. L'Optima est un système totalement étanche, ne comportant aucun acide liquide. L'électrolyte est imprégné dans des séparateurs en fibre de verre entre les plaques de plomb. Aucune addition de liquide n'est donc nécessaire et aucun risque d'oxydation n'est donc à craindre. Dimensions communes : L 250 x l 190 x h 200.

## CHARGEURS



### → CHARGEUR CTEK MULTI XS 7000 - 12V

Le MULTI XS 7000 est le chargeur universel pour toutes les batteries de voitures, bateaux et véhicules de loisirs, tout au long de l'année. Il est puissant et rapide : charge à 7A, et il est idéal pour les batteries de service. Le mode Supply permet l'alimentation sans batterie. Il fonctionne également comme « sauvegarde des mémoires », de sorte que la batterie peut être débranchée sans perte des paramètres et codes de l'ordinateur de bord, antivol de radios, systèmes sans clé... Il possède également un mode Boost qui remet la batterie en état après une décharge profonde.

REF 231729  
PRIX 155,00 €

### → CHARGEURS CTEK

Ils permettent de charger très rapidement les batteries. Ils adaptent automatiquement la charge à la température de la batterie et sont dotés du même mode Supply que le MULTI XS 7000. Le mode Reconditionnement remet la batterie en état après une décharge profonde. De plus, les chargeurs possèdent des fonctions intégrées qui analysent l'état de la batterie. La charge d'entretien permet d'améliorer considérablement la capacité et la longévité des batteries.



### → CHARGEUR CTEK MULTI XS 25000 - 12V

Le MULTI XS 25000 est le chargeur le plus puissant de la gamme CTEK.

REF 233155  
PRIX 279,00 €



### → CHARGEUR CTEK MULTI XT 14000 - 24V

Le MULTI XT14000 est un chargeur très puissant conçu pour les batteries 24V.

REF 233156  
PRIX 279,00 €



LUMIÈRE  
& ÉNERGIE



CONVERTISSEURS

#### → CONVERTISSEUR GÉNIUS DZ

Convertisseur de très haute performance Techonoly Soft Start à démarrage progressif. L'onde de sortie de ce convertisseur est une onde quasi-sinusoïdale. Buzzer de mise en route. Indicateur voyant de fonctionnement. Indicateur voyant en cas de surcharge, sous-tension, surtension, surchauffe (permet de préserver la batterie). Voyant de fonction sur la prise allume cigare. Ventilateur intégré. Livré avec connecteur allume cigare mâle et pinces crocodiles (fusibles inclus dans la prise allume cigare), Fusible 20A transparent. Œillet pour relier la masse, indispensable pour installation solaire par exemple (Câble non inclus). Longueur des câbles inf. 0.7 m. Consommation à vide: inf. 0.3A. Protection coupe circuit. Puissance de sortie: 150W. Existe en 300W, 600W et 1000W.

REF GP-DZ150  
PRIX 70,00 €

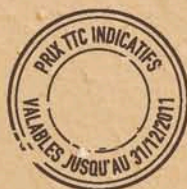

#### → CONVERTISSEUR MASS SINE 12V

Un convertisseur Mass Sine permet de transformer facilement la tension 12V de votre batterie. Ce convertisseur Mass Sine transforme l'énergie des batteries en générant un minimum de chaleur. Il est équipé d'un mode automatique stand by ou «scan» pour les moments sans consommation. La puissance en CA est toujours disponible, même sans connexion quai ou groupe électrogène. Vous pouvez utiliser un groupe électrogène et un système batterie/convertisseur pour avoir encore plus de puissance. Faites tourner les deux simultanément pour obtenir le maximum de capacité. Le convertisseur peut facilement être intégré au système existant avec le quai ou à des systèmes avec plusieurs sources d'alimentation. Combiné avec un groupe électrogène et un Masterswitch, il peut fonctionner comme le système de distribution de toutes les sources CA. Le convertisseur Mass Sine peut fournir de 200 à 300% de courant en plus pour les appareils nécessitant une puissance de crête au démarrage. Puissance de sortie : 230V. Convertisseur 12/2000W. Existe en 12/800W et 12/1200W.

REF MASS12/2000  
PRIX 2071,47 €



## PHARES DE TRAVAIL



### → PROJECTEUR DE TRAVAIL OU PHARE DE REcul MEGA BEAM LED

Projecteur de travail LED à longue durée de vie, sans entretien, en aluminium avec 4 LED et une consommation d'énergie de 15 watts seulement. LED très résistantes aux chocs. Projecteur pour montage vertical.

REF 1GM 996 136-191  
PRIX 174,62 €



### → PROJECTEUR DE TRAVAIL HID XENON 12 VOLT

Luminosité HID Xenon +300% de lumière 35 W, par rapport à une ampoule standard 100 W. Portée large avec embase magnétique. Il peut être aussi fixé.

REF JF932S  
PRIX 479,99 €



### → PROJECTEUR MATADOR

Avec le diffuseur à nids d'abeilles, le réflecteur parabolique permet un éclairage sans ombre de la zone de travail. Une ampoule H3 (non fournie) sert de source lumineuse. Le projecteur de travail peut être utilisé avec une tension de bord de 12V ou de 24V.

REF IAL0029  
PRIX 70,41 €

## LECTEUR DE CARTE



### → LISEUSE DE CARTE A LED

Lampe LED performante, non éblouissante, idéal pour la lecture de cartes. LED Luxeon, faible consommation d'énergie, multivoltage 9-31V, matériaux de haute qualité. Bras flexible (400 ou 150 mm).

REF 2JA343720-021  
PRIX 115,41 €



### → LECTEUR DE CARTE HALOGENE

Indispensable pour les road book nocturnes. Nous vous proposons une large gamme de lecteur de carte. Longueur 500 mm, 195 mm (à fixer), et 160 mm (à brancher sur allume cigare).

REF IAL0036  
PRIX 51,91 €



### → CHERCHEUR À MAIN

Chercheur à main 12V avec cordon allume-cigare extensible. Portée d'environ 375 mètres. Interrupteur marche/arrêt. Hauteur : 298 mm.

REF IAL0039  
PRIX 151,65 €

LUMIÈRE  
& ÉNERGIE

PHARES LONGUE PORTÉE  
XENON



→ LUMINATOR COMPACT XENON BALLAST INTÉGRÉ

Projecteur longue portée xénon avec anneau design chromé, lampe à décharge D1S et ballast 12V intégré. Eclaire jusqu'à 500 mètres. Poids 2,4 kg. Prix unitaire.

REF 1F3 009 094-311  
PRIX 477,20 €

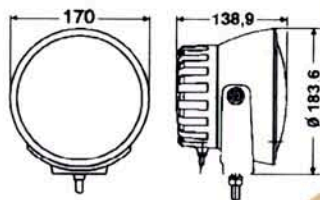

→ LUMINATOR XENON

Projecteur longue portée xénon avec lampe à décharge D1S et ballast électronique externe 12V. Eclaire jusqu'à 500 mètres. Poids 3,8 kg. Prix unitaire.

REF 1F8 007 560-621  
PRIX 635,08 €

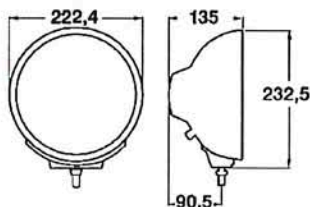

LUMINATOR  
XENON

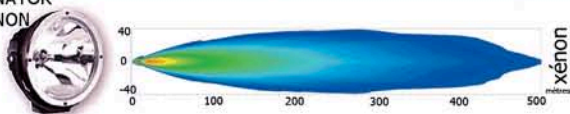

LUMINATOR

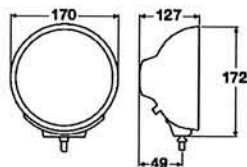
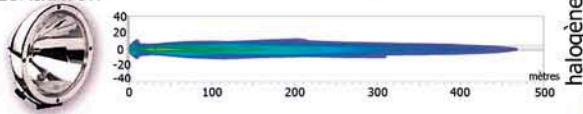

→ LUMINATOR COMPACT XENON

Projecteur longue portée xénon avec lampe à décharge D1S et ballast externe 12V. Eclaire jusqu'à 500 mètres. Poids 2,4 kg. Prix unitaire.

REF 1F3 009 094-142  
PRIX 456,75 €

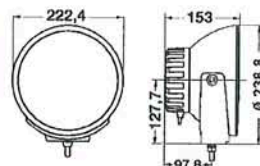

→ LUMINATOR XENON

Projecteur longue portée xénon avec anneau design chromé, lampe à décharge D1S et ballast électronique intégré 12V. Eclaire jusqu'à 500 mètres. Poids 3,8 kg. Prix unitaire.

REF 1F8 007 560-721  
PRIX 635,08 €

## PHARES LONGUE PORTÉE

### → LUMINATOR COMPACT METAL

Projecteur longue portée avec glace lisse et transparente et boîtier en zamac noir. Eclaire jusqu'à 500 mètres. 12/24V. Poids 1,5 kg. Prix unitaire.

REF 1F3 009 094-021  
PRIX 110,15 €

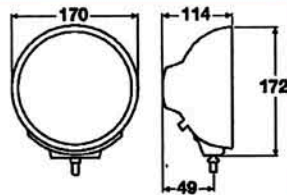

### → RALLYE 3003 COMPACT BLUE

Projecteur longue portée avec glace bleue, réflecteur de précision et enjoliveur argenté. Eclaire jusqu'à 300 mètres. 12/24V. Poids 0,585 kg. Prix unitaire.

REF 1F3 010 119-021  
PRIX 195,67 €

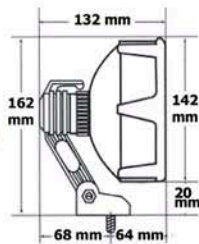

### → PHARES LIGHTFORCE

A la fois ultra légers et très résistants, les phares additionnels LIGHTFORCES sont aussi très polyvalents. Protection acrylique amovible transparente contre les projections de pierres, cache optionnel modifiant le faisceau (longue-portée, anti-brouillard, neige), embase heavy duty, corps en plastique très résistant, éclairage puissant. Ampoule: Xenophot LL 75W / 12V. Diamètre du phare : 140, 170 ou 240mm. Vendu par paire.

REF RMDL140  
PRIX 251,16 €



### → PHARES OFF-RAOD

Phares off-raod longue portée équipés d'ampoules H3 de 100 W / 12 V. Cache plastique. Existe en noir ou en inox. Dimensions 5" : 128 x 119 x 178mm. Dimensions 6" : 159 x 130 x 206mm. Prix unitaire.

REF JF515  
5" : PRIX 32,29 €



### → PHARES COMET FF

Projecteur H3 basalte. De petite taille, avec un design moderne et un rendement d'éclairage exceptionnel. Equipé de lampes 12V, relais, interrupteur de mise en marche/arrêt et boîtier basalte. Le kit comprend un groupe d'accessoires avec supports, couvercle et pièces de fixation. Existe en Comet ff 100, 200, 300 et, en version antibrouillard ou longue portée. Vendu en kit.

REF IAL0009  
PRIX 92,09 €

## LUMIÈRE & ÉNERGIE

# LAMPES FRONTALES



### → LAMPE FRONTALE TIKKA PLUS 2

Elle intègre deux sources lumineuses pour une utilisation polyvalente. La Led blanche délivre 50 lumens en mode maximum et permet d'éclairer jusqu'à 35 mètres. En mode économique, l'autonomie atteint jusqu'à 140 heures. La Led rouge fournit un éclairage d'appoint utile pour préserver la vision de nuit ou un éclairage clignotant pour renforcer la sécurité. Elle peut être utilisée avec des piles lithium pour réduire le poids de l'ensemble ou pour une utilisation par temps froid. Garantie : 3 ans.

REF TIKKAPLUS2  
PRIX 36,00 €



### → LAMPE FRONTALE PIXA 3

Lampe frontale multifaisceaux adaptée au travail à portée de mains, aux déplacements et à la vision lointaine. Trois modes d'éclairage : mode adapté aux travaux à portée de mains : faisceau large et homogène, éclairage à 15 mètres pendant 12 heures (30 lumens), mode adapté aux déplacements : faisceau mixte offrant une composante focalisée qui permet de se diriger confortablement, éclairage à 30 mètres pendant 6 heures (40 lumens), mode adapté à la vision lointaine : faisceau très focalisé, éclairage à 55 mètres pendant 3 heures (50 lumens). Étanche à -1m pendant 30 minutes. Garantie 3 ans.

REF PIXA3  
PRIX 59,00 €

## BALADEUSES



### → BALADEUSE RECHARGEABLE

Optez pour la baladeuse rechargeable 100 LEDS pour un éclairage de travail. Elle peut être utilisée jusqu'à 4-5 heures. Elle possède également une fonction magnétique. Batterie 7,2 V. Inclus: chargeur AC-DC et chargeur 12V

REF IX501149  
PRIX 39,00 €



### → LAMPE À LED ORIENTABLE

Lampe compacte, sans fil, équipée de 21 LED. Elle est composée de 5 LED supplémentaires dans la base. Elle peut s'incliner de 120°. Avec la batterie 3,6 V, sa durée de vie est doublée, et possède une autonomie de 3 heures. Base magnétique.

REF 3894  
PRIX 49,00 €



### → LAMPE STEALTHLITE 2410

Résistante à la corrosion et à des températures extrêmes, la lampe est aussi étanche. La lampe au Xénon est alimentée par 4 piles alcalines AA pour un faisceau lumineux qui perce les fumées épaisses, le brouillard et la poussière. Equipée du module de Recoil LED, elle produit un puissant faisceau LED collimaté

REF PELI2410  
PRIX 98,61 €



## LANTERNES

### → CAMP LAMP

Lanterne LED outdoor avec manivelle dynamo et quatre batteries Ni-MH rechargeables. Deux niveaux de luminosité. Fournie avec câble 12 V de recharge. Dimensions : 110 x 155/225 mm. Poids 60 g.

REF 320/862  
PRIX 39,90 €



### → PACK AWAY

Lanterne retractable très compacte. S'éteint automatiquement lorsqu'on replie la lampe. On peut la régler grâce à 3 positions : Lumière stroboscopique / Faible / Fort. Led blanche 1W., fonctionne avec 4 piles R6 (non fournies). Poignée. Poids 220 g (avec piles). Dimensions : 124/81 x 69 x 47 cm.

REF 320/646  
PRIX 49,00 €



### → CAMP LAMP

Le sirocco intègre à l'intérieur d'un ballon elliptique un système de gonflage par surpresseur et un puissant éclairage halogène, HTI ou HMI protégé par une grille. Montage facile et rapide : en 45s, le ballon se gonfle et s'allume, installation par 1 seule personne. Ballon de 110 cm de diamètre, le réflecteur intégré offre un rendu lumineux optimal et la forme elliptique permet une meilleure résistance au vent : jusqu'à 100 km/h. Un pied à la base de l'enveloppe permet d'adapter le ballon sur une perche. Le ballon offre un rendement optimal entre 2,5 et 5m. Groupe électrogène nécessaire : 2,4 Kw. Durée de vie moyenne des lampes : 1000 h.

REF BALL2000W  
PRIX 3225,61 €



LUMIÈRE  
& ÉNERGIE

BARRES LED

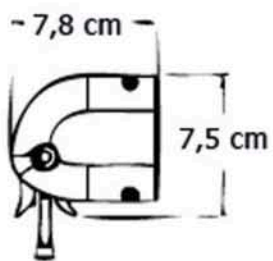

→ BARRES LED

Le système LED a de nombreux avantages comparé aux ampoules traditionnelles. Avec une durée de vie de 50000 heures (soit 17 ans pour une utilisation de 8h/jour) et une très basse consommation. Idéale pour tous types de véhicules comme 4x4, quad, buggy, moto neige ou bien d'autres. C'est un produit idéal pour la compétition, le raid, l'aventure, safari, etc. 2 types de visibilité proposés : Euro pattern (profondeur) ou Flood pattern (Rapproché) (à préciser lors de la commande). De basse consommation, les rampes vous offrent une illumination instantanée. Barre en aluminium et fixation anti vibration. Fonctionne entre 9 et 36 volts. Garantie à vie.

- LB8 : 8 leds / 15 cm / 24 watts / 1440 lumens
- LB12 : 12 leds / 23 cm / 36 watts / 2160 lumens
- LB20 : 20 leds / 30 cm / 60 watts / 3600 lumens
- LB40 : 40 leds / 56 cm / 120 watts / 7200 lumens
- LB60 : 60 leds / 81 cm / 180 watts / 10800 lumens
- LB80 : 80 leds / 107 cm / 240 watts / 14400 lumens

REF LB8 PRIX 243,27 €	REF LB12 PRIX 281,06 €	REF LB20 PRIX 388,70 €
REF LB40 PRIX 705,64 €	REF LB60 PRIX 1038,13 €	REF LB80 PRIX 1341,91 €



# OPTIQUES & FEUX DE REMPLACEMENT

## → OPTIQUES LISSES HOMOLOGUÉS EUROPE

Usage autorisé sur route ouverte selon modèles. Nous consulter pour plus de précisions. Exemple de prix pour un kit 2 optiques lisses pour Toyota HDJ100 après 05/2005.

REF TLC10-63330  
à partir de : PRIX 390,00 €



HDJ100 tous modèles depuis 1998

HDJ80 12 soupapes



## → FEUX ARRIERES MULTI-FONCTIONS À DIODE POUR USAGE TOUT TERRAIN

Usage autorisé sur route ouverte selon modèles. Nous consulter pour plus de précisions. Exemple de prix pour un feu de hayon arrière pour Toyota HDJ100 après 05/2005.



REF TLC10-70832  
à partir de : PRIX 68,21 €



## → FEUX CHRYSTAL

Usage autorisé sur route ouverte selon modèles. Nous consulter pour plus de précisions. Exemple de prix pour un kit 2 feux chrystal avant pour Toyota HDJ80.

REF TLC81-67770  
à partir de : PRIX 85,00 €

# NAVIGATION / COMMUNICATION

## TELEPHONES SATELLITES



### COUVERTURE MONDE



### BEST-SELLER !

#### → IRIDIUM 9555

Le téléphone Iridium 9555 est le dernier né des appareils de communication satellites Iridium. C'est un outil fiable et robuste. Il fonctionne partout sans exception. Il a été conçu pour supporter les conditions les plus rudes afin que les utilisateurs puissent compter sur lui en toutes circonstances.

REF PR2860  
PRIX 1423,24 €



#### → THURAYA XT

Résistant aux projections d'eau et aux chocs, il est idéal pour les personnes qui se déplacent là où la couverture terrestre est faible ou même inexistante.

REF THURAYXT  
PRIX 1016,60 €



#### → THURAYA APSI SG-2520

Le Thuraya SG-2520 est un véritable SmartPhone. Sa supériorité tient dans ses trois technologies intégrées dans un seul combiné : satellite, GSM et GPS. Une combinaison inégalée en terme de qualité et de performance.

REF PR5004  
PRIX 1016,30 €



### COUVERTURE : MOYEN ORIENT, AFRIQUE, EUROPE



UNE QUESTION ? CONTACTEZ-NOUS  
info@equipraid.fr ou au 03 89 61 90 88

WWW.EQUI-RAID.COM

# CARTES TOPOGRAPHIQUES

## → CARTES TPC/ ONC DISPONIBLES

Chaque carte est identifiée par des lettres et des chiffres. Vous trouverez toutes les références sur notre site internet.

Informations pratiques :

Une bonne carte doit se choisir selon différents critères qui varient selon l'usage auquel elle est destinée. Souvent, plusieurs cartes existent pour la zone qui vous intéresse et d'un modèle à l'autre, les renseignements peuvent être plus ou moins précis, voire même contradictoires !

En général, une carte au 1/1 000000<sup>e</sup> est un bon compromis entre précision et surface couverte.

Des cartes plus précises seront plus encombrantes à manipuler si vous n'en avez pas une réelle utilité. Procurez-vous également une carte de la totalité du pays qui vous donnera une bonne vision d'ensemble. Attention à l'état des routes indiqué sur les cartes car, dans de nombreux pays la situation a vite fait de changer. Une vieille piste impraticable est remplacée par un beau goudron tout neuf que vous retrouverez, quelques saisons après, en « vieille route goudronnée, creusée de cratères et impraticable ! ».

Alors, vérifiez la date d'édition de votre carte. De toute façon, il est préférable de s'informer sur place avant d'emprunter un itinéraire, en discutant par exemple avec ceux que vous croiserez sur la route.

REF TPC/ONC  
PRIX 12,85 €

carte TPC 1/ 500000 / carte ONC 1/ 1000000

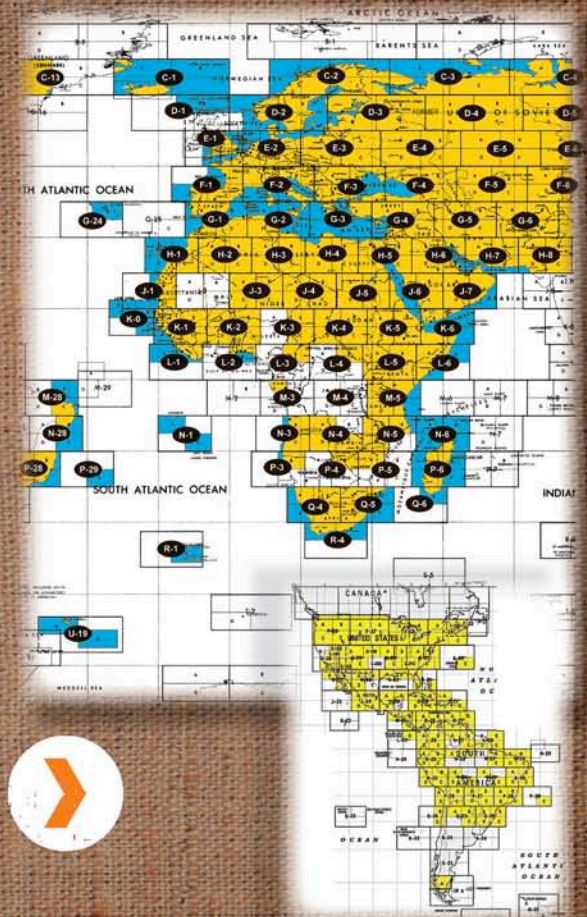

## → CARTES MICHELIN

Les cartes nationales Michelin couvrent l'intégralité du pays que vous traversez, vous en donnant une vision d'ensemble. Vous pouvez ainsi optimiser vos trajets et vous repérer facilement tout au long de votre route.

PRIX UNITAIRE  
5,95 €



REF MIC744

REF MIC742

REF MIC741

REF MIC745

REF MIC746

# NAVIGATION / COMMUNICATION



## GUIDES TOURISTIQUES

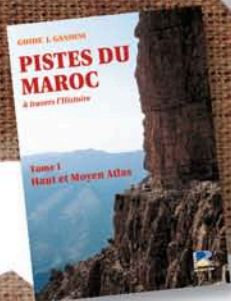

REF NC016-1  
36,00 €

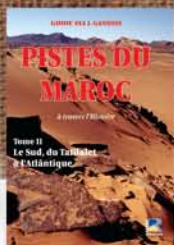

REF NC016/2  
30,00 €

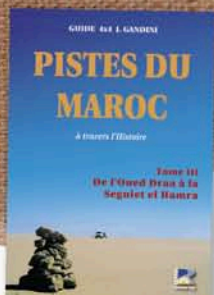

REF NC016/3  
30,00 €

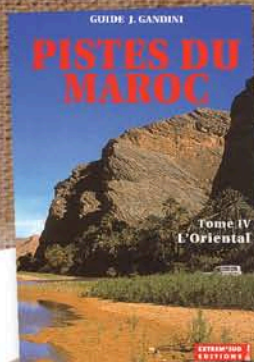

REF NC016/4  
26,00 €

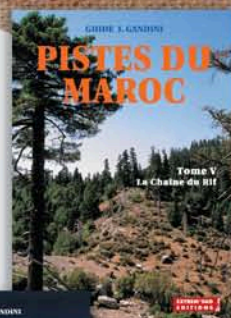

REF NC016/5  
30,00 €

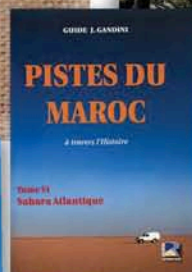

REF NC016/6  
20,00 €



REF NC010  
30,00 €



REF NC016CAM  
20,00 €



REF 9782864105541  
38,00 €

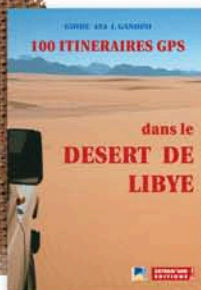

REF NC0015  
30,00 €

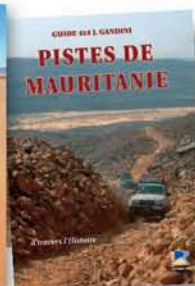

REF NC017  
36,00 €



REF NC0022  
30,00 €

PISTES DU MAROC : UN TOME PAR RÉGION



### → GUIDES TOURISTIQUES J. GANDINI

Extrem-Sud est spécialisé depuis plus de dix ans dans l'édition de guides consacrés à l'Afrique du Nord et au Sahara. Ces guides ne sont pas comme les guides touristiques traditionnels mais permettent de découvrir le pays et son histoire par les pistes. Ils sont donc réservés à ceux qui se déplacent en véhicules tout-terrain et aux amateurs de vastes horizons. Jacques Gandini assure personnellement le relevé du kilométrage et des points GPS de chacun des itinéraires présentés.



UNE QUESTION ? CONTACTEZ-NOUS  
info@equipraid.fr ou au 03 89 61 90 88

WWW.EQUI-RAID.COM

## COMPAS & BOUSSOLES



### → COMPAS ELECTRONIQUE CRUISER

Cap vrai ou magnétique. Précision au degré près. Taille des chiffres : 38 mm. Compensation automatique en fonction des zones.

REF COMP003  
PRIX 349,00 €



### → INCLINOMETRE

Pour votre sécurité dans les montées et les dévers. Deux cadrans indépendants et support de fixation. Dimensions : 130x70x60 mm.

REF EAM001  
PRIX 53,98 €



### → PORTE CARTE ETAT MAJOR SILVA

Grand étui transparent avec poche stylos/boussole. Très pratique pour protéger des cartes de type ONC/TPC.

REF NF018  
PRIX 22,87 €



### → COMPAS SILVA 58C

Compas de route avec compensation magnétique. Il peut être monté sur les kayaks, les ULM, les bateaux et les véhicules.

REF NF004  
PRIX 60,98 €

### → COMPAS SILVA RANGER 27

Il vous séduira par sa petite taille, sa fonctionnalité et son faible encombrement.

REF RANGER  
PRIX 29,00 €



### → BOUSSOLE EXPEDITION S

Pour les explorateurs et les professionnels de la recherche et du sauvetage. Exactitude, précision et durabilité.

REF 36827-1001  
PRIX 65,00 €

### → COMPAS SILVA 70 NBCS

Compas motonautisme sur étrier, avec visière rabattable. Prévu pour un montage fixe ou amovible, même sur les pans inclinés d'une cloison, dans la cabine, sur un tableau de bord, etc. Diamètre de la rose 70 mm. Eclairage incorporé et points de fixation très stables. Dim. : H.110 L.102 P.102 mm. Poids : 524 grammes. Réglage de compensation possible par vis.

REF NF013  
PRIX 199,00 €



### → BOUSSOLE MILITAIRE

Boussole à plaquette, grande ergonomie avec graduation en degrés et en millièmes.

REF 3NL6400  
PRIX 39,00 €

# NAVIGATION / COMMUNICATION

## CB & ACCESSOIRES



### BEST-SELLER !

→ CB MIDLAND 278

Sobre et compacte la Midland 278 est la solution idéale pour ceux qui souhaitent avoir "la dernière génération" de CB, fiable et technologiquement avancée mais toujours conviviale. Elle est équipée du "SYSTEME NOISE BLANKER" (circuit de réduction de bruit) qui réduit de façon significative les bruits de fond (jusqu'à 95 %), permettant ainsi de clarifier la communication au maximum.

REF MIDLAND278  
PRIX 129,90 €



→ CB PRESIDENT - HARRY III  
ASC AM/FM

Poste HARRY III livré avec ses accessoires : 1 microphone UP/DOWN montée et descente des canaux et 1 berceau avec vis de fixation.

REF TXMU268  
PRIX 189,00 €



→ MINI HAUT-PARLEUR CB  
EXTERNE PRESIDENT

Fiche Jack Ø 3.5  
Impédance : 8 Ω  
Puissance : 5 W  
Largeur : 8 cm

REF HP-1  
PRIX 15,00 €



→ MINI HAUT-PARLEUR CB  
EXTERNE PRESIDENT

Fiche Jack Ø 3.5  
Impédance : 8 Ω  
Puissance : 5 W  
Largeur : 11,5 cm

REF HP-2  
PRIX 17,00 €





UNE QUESTION ? CONTACTEZ-NOUS  
info@equipraid.fr ou au 03 89 61 90 88

WWW.EQUIP-RAID.COM

#### → KIT TALKIE WALKIE STABO FREECOMM 800

Ce set bénéficie d'une excellente portée pouvant atteindre jusqu'à 8 km ; il est composé de deux appareils, deux clips ceintures, deux oreillettes/micro avec la fonction Push To Talk, deux accus NiMH 4,8V/700mah et d'un chargeur secteur avec double prise.

REF FREECOMM800  
PRIX 148,00 €



#### → TALKIE WALKIE FREECOMM 450

Vendu par paire. Portée : jusqu'à 3 km en champ libre.  
Utilisation libre et gratuite.

REF TXMS450  
PRIX 90,00 €

#### → ANTENNE DAKOTA V2 BASE MAGNETIQUE

Antenne CB magnétique inclinable graduellement jusqu'à 90°.  
Poids : 1,500 kg  
Longueur : 1450 mm  
Puissance maxi : 1 500 W

REF AMMI115  
PRIX 89,00 €



#### → ANTENNE A PERCAGE OREGON

Antenne mobile destinée à être installée sur des véhicules pour une utilisation durable. Elle est inclinable graduellement jusqu'à 90°.  
Poids : 0.300 kg  
Longueur : 1550 mm  
Puissance Max : 500 W

REF AMMI090  
PRIX 68,00 €



#### → ANTENNE À PERÇAGE COLORADO 1800 POWER

C'est une antenne fixe s'inclinant graduellement jusqu'à 90°.  
Poids : 0,440 kg  
Longueur 1915 mm  
Puissance Max : 1800 W

REF AMMI514  
PRIX 84,00 €



# NAVIGATION / COMMUNICATION



VHF



## → RADIO VHF ICOM GRAND RAID 65 W + ANTENNE MAGNETIQUE 2 M / 70CM

Cette radio est le produit idéal pour les traversées de désert. FM transceiver IC- 2200H. Produit utilisable uniquement à l'étranger : utilisation strictement interdite en France et en Europe (sauf si licence). Petit, puissant et étanche, il se place facilement dans l'habitacle utilisé en compétition BAJA Mexicaine. DIGITAL (display vert ou brun) commande sur façade ou sur le microphone. Radio fabriquée au Japon. Dimensions : façade 140 x 40 mm, profondeur 205 mm. 12 VOLT 15 Ampères (en pleine puissance). Puissance d'émission sélectionnable 65 W, 25 W, 10 W, 5 W. Plage d'émission : 144 - 146 MHz. Plage de réception : 118 - 174 MHz. Cette radio est livrée avec un étrier et une antenne magnétique 2 m / 70 cm.

REF IC-2200H  
PRIX 299,00 €



## → VHF SX-300

Issue des dernières technologies de communication, la VHF portable SX-300 offre une clarté d'émission et de réception exceptionnelle. Flottante à la verticale, la VHF portable SX-300 présente un design compact haute résistance.

Caractéristiques principales :

Flottante

Homologuée RTTE

Fonction ATIS pour la navigation fluviale

Design compact haute résistance

Clavier à larges touches rétro-éclairées

Large écran LCD (36x24 mm) rétro-éclairé

Hauteur : 137 mm sans antenne

Chargeur prise allume-cigare directe sur radio (sans socle)

REF SX300  
PRIX 175,00 €





UNE QUESTION ? CONTACTEZ-NOUS  
info@equipraid.fr ou au 03 89 61 90 88

WWW.EQUI-RAID.COM

## GPS TWONAV

### NOUVEAUTÉ !

#### → GPS AVENTURA EUROPE

REF AVENTURAEU  
PRIX 649,00 €

TwoNav Aventura, le premier GPS conçu pour les activités de plein air fonctionnant avec les cartes originales de l'IGN. Un appareil exceptionnel, développé de A à Z pour répondre aux attentes des passionnés de randonnée, de cyclisme, de 4x4, de quad, de moto et même de sports aériens tout en profitant d'avantages exclusifs en mode routier.

Particulièrement robuste, il est conçu pour résister aux chocs, à la poussière, aux températures élevées et à tout type d'éclaboussures. Son grand écran tactile 3.5 pouces est visible en plein soleil. L'appareil dispose d'une autonomie de 16 h avec possibilité d'ajouter des piles AA en accessoire pour des aventures sans limite.



#### → GPS AVENTURA FRANCE

REF AVENTURAFR  
PRIX 599,00 €



POSSIBILITÉ  
D'INCLURE DES  
CARTES NUMÉRISÉS  
IGN AFRIQUE OU TPC/  
ONC DU RESTE DU  
MONDE.  
NOUS CONSULTER

#### → GPS DELTA

Voici le nouveau GPS TwoNav Delta avec comme parrain, Jordi Arcarons, 16 fois participant au Rallye Dakar. Jordi a eu l'occasion de tester le nouveau GPS sur sa propre moto de compétition. Ce qui a principalement retenu son attention est l'incroyable résistance de l'appareil et la solidité de son support qui en font un GPS parfait pour un usage en conditions extrêmes. L'utilisateur pourra également utiliser le grand écran tactile pour jouer avec tous types de cartes : topographiques, images satellite, cartes scannées, etc. et ce même avec des gants !

REF CG-DELTA  
PRIX 599,00 €



# NAVIGATION / COMMUNICATION



## GPS MAGELLAN

i  
infos

GPS,  
IDEM AU  
510  
+ ALTI/  
BAROMETRE  
+ COMPAS 3D

### → GPS MAGELLAN EXPLORIST 610

Le GPS Explorist 610 se positionne entre le Magellan Explorist 510 et le Magellan Explorist 710. En plus de ce que propose le 510, il dispose d'un altimètre barométrique et d'une boussole électronique. Comme les deux autres modèles de la gamme, il est livré en standard avec une carte du monde et gère les deux modes de visualisation 2D et 3D.

Ecran tactile 3 pouces en couleurs  
appareil photo 3,2 mégapixels, autofocus  
compas 3D-altimètre-baromètre  
microphone/haut parleur  
prise micro USB, étanche IPX7, 15 h d'autonomie (avec 2 piles AA)

REF EXPLORIST610  
PRIX 490,00 €



i  
infos

IDEM 610  
+ GUIDAGE VOCAL  
SUR ROUTE

### → GPS MAGELLAN EXPLORIST 710

Le GPS Magellan Explorist 710 est le modèle haut de gamme de la série du même nom de chez Magellan. Alors que le 610 est plutôt orienté randonnée avec une carte vectorielle/courbe de niveau, le 710 est fourni avec le logiciel City Series Europe qui ajoute la fonction de guidage vocal.

Ecran tactile 3 pouces en couleurs, guidage vocal sur route, appareil photo 3,2 mégapixels, autofocus, microphone, haut-parleur, prise micro USB, 15 h d'autonomie (avec 2 piles AA)

REF EXPLORIST710  
PRIX 590,00 €

### → GPS MAGELLAN EXPLORIST 510

Avec le GPS Explorist 510 de Magellan, les grands espaces tiennent dans votre main. Grâce à sa carte de base du monde, ce GPS vous retrouve partout, et vous propose en plus les principaux réseaux routiers d'Europe de l'Ouest, des Etats-Unis, du Canada et de l'Australie (sans guidage) !

Ecran tactile 3 pouces en couleurs, appareil photo 3,2 mégapixels, autofocus, microphone, haut-parleur, prise micro USB, étanche IPX7, 15 h d'autonomie (avec 2 piles AA)

REF EXPLORIST510  
PRIX 379,00 €



UNE QUESTION ? CONTACTEZ-NOUS  
info@equipraid.fr ou au 03 89 61 90 88

WWW.EQUI-RAID.COM

## GPS GARMIN

### → GPS GARMIN ZUMO 660

Ce GPS moto a un écran panoramique spécialement étudié pour un usage avec des gants. Il est idéal pour vos déplacements en ville, sur route et hors-route. Avec la vue de bâtiments en 3D, l'assistant de voies de circulation et le guidage vocal via Bluetooth, vous vous déplacerez avec plus d'assurance à moto comme en voiture.

Principales caractéristiques :

Assistant de voies de circulation

Affichage des panneaux routiers

Affichage des bâtiments en 3D

Limitations de vitesse et alertes radars

Bluetooth : navigation, téléphone et musique (sous réserve de compatibilité avec le périphérique couplé avec le zumo)

Étanche norme IPX7 et résistant aux projections de carburant

Cartographie Europe 40 pays

Livré avec une fixation moto et un support voiture

REF 010-00727-01  
PRIX 549,00 €



NAVTEQ  
ON BOARD



LE GPS  
ROBUSTE  
CONÇU  
PAR ET POUR LES  
MOTARDS



## THE BEST !

### → GPS GARMIN MONTANA 650T

Emmenez le GPS Montana partout, que ce soit en randonnée ou à la chasse ! Le GPS Montana 650T est doté d'un écran tactile couleur de 4 pouces à double orientation, de la carte de randonnée Europe au 1/100 000ème (26 pays européens) et d'un appareil photo de 5 mégapixels. Il prend en charge plusieurs options cartographiques telles que les cartes satellites ou les cartes de randonnées papier issues du service BirdsEye, BlueChart® g2 et les cartes TOPO Garmin. Le Montana dispose de fonctionnalités clés pour les activités de plein air, notamment un compas 3 axes avec compensation d'inclinaison et un altimètre barométrique. Achetez le support automobile et une carte City Navigator NT® pour bénéficier d'indications vocales détaillées. Polyvalent et robuste.



REF 010-00924-03  
PRIX 649,00 €



# NAVIGATION / COMMUNICATION

## TERRATRIP



### → ECRAN REPETITEUR + SONDE

Ce petit écran permet au pilote de visualiser les informations. Il est relié à un câble de 1 mètre ce qui permet de fixer le Terratrip en dehors de la zone Airbag du passager. Compatible avec tous les modèles V3, tels les 202 Plus et 303 Plus.

REF T016

PRIX 110,00 €



### → TERRATRIP 202 PLUS AVEC UNE SONDE

L'indispensable pour lire les road book. Calcul de la distance totale et partielle à 10 m près, remise à zéro du partiel indépendante, touche FRZ pour faire un «détour», touche

moins pour décompter vos «erreurs». L'affichage est en grand format sur 2 cadrans et possède un éclairage de nuit. Equipé d'une batterie interne en cas de panne électrique, mémoire, touches tactiles, parfaite étanchéité du calculateur, étalonnage direct en fonction des pneus (calibrage 2 tailles). Dimensions : 15 x 10 x 5 cm. Poids : 430 grammes.

REF NE004

PRIX 300,00 €



### → SUPPORT ALU

Support modulable en alu poli pour Terratrip 202 Plus et 303 Plus.

REF NE041

PRIX 46,03 €



### → SUPPORT NOIR

Support noir modulable pour terratrip 202 Plus et 303 Plus.

REF NE044

PRIX 52,14 €



### → TERRATRIP 303 PLUS AVEC UNE SONDE

Ce modèle possède les mêmes caractéristiques techniques générales que le TERRATRIP 202+.

Le plus : le TERRATRIP 303 intègre les fonctions de chronométrage total et partiel (le temps des spéciales ainsi que la vitesse instantanée). La distance s'affiche jusqu'à 999 km. Vous pouvez calibrer 2 tailles de pneumatiques et les mémoriser.

REF NE006

PRIX 350,00 €



AVEZ-VOUS PENSÉ AUX VENTOUSES ?



### → KIT VENTOUSES POUR SUPPORT

Le kit de ventouses permet le montage du support alu de Terratrip sur les surfaces lisses comme le pare-brise. Votre Terratrip devient plus facilement escamotable.

REF NE042

PRIX 10,98 €



UNE QUESTION ? CONTACTEZ-NOUS  
info@equipraid.fr ou au 03 89 61 90 88

WWW.EQUI-RAID.COM

PC



PERSONNALISABLE  
EN FONCTION DE  
VOS BESOINS ET DE  
LA PERFORMANCE  
QUE VOUS SOUHAITEZ  
DONNER À VOTRE  
S15C

→ DURABOOK S15C

Le boîtier en alliage de magnésium de votre Durabook est vingt fois plus résistant que le thermoplastique ABS, habituellement utilisé pour la coque des ordinateurs portables standards. Les processeurs disponibles sont : processeur Intel Core i7/ Core i5/ Core i3/ Pentium 6200/ PGA Socket 988. Disque dur : 2.5" 9.5mm, de 40 Go à plus de 640 Go SATA II 300 ou SSD, disque dur antichoc (protection contre les vibrations et les transports). Affichage : une résolution de 15,6 pouces HD. Capacité: 1 Go / 2 Go / 4 Go / 8 Go.

REF 01NB-DURS15C  
PRIX SUIVANT VERSION



→ DURABOOK UC12

Le U12C avec sa version Intel i3-380UM, i5-540UM ou i5-540UM-D plaira à tous les utilisateurs qui recherchent une taille d'écran 12.1 pouces, convertible tablette pc et tactile. Résistant aux chutes et aux chocs, sa robustesse est un atout pour les baroudeurs. Caractéristiques : mémoire 2 slots DDRIII (max. 8Go), disque dur 2.5" de 40 GB à +640 GB Sata 150 ou SSD, affichage 12.1" WXGA d'une résolution de 1280\*800.

REF 01NB-DURU12C  
PRIX SUIVANT VERSION



→ DURABOOK RT10A

Ce PC d'une grande robustesse résiste à 26 chutes d'une hauteur de 91 cm sur du ciment recouvert de contreplaqué (unité éteinte). Caractéristiques techniques : processeur Intel Atom N270 1.6GHz, une mémoire de 2 Go maxi, disque dur 80 GB sata (option usine SSD), affichage 10.2 pouces TFT WSVGA (1024x600), écran lisible au soleil (450 Nits), écran tactile haute luminosité AOT.

REF 01NB-DURRT10A  
PRIX 2443,43 €



# OUTILLAGE & SÉCURITÉ

## OUTILS KRAFTWERK

### BEST-SELLER !

#### → SERVANTE KRAFTWERK COMPLETO EVA 308 OUTILS

Gamme très complète de 308 outils professionnels spécialement sélectionnés, rassemblés dans la servante HIGHTECH 3908 avec 8 tiroirs à verrouillage individuel. Les outils répartis dans 6 tiroirs s'intègrent dans des inserts mousse (EVA) de haute densité avec revêtement supérieur renforcé garantissant ainsi une plus longue durée de vie et un nettoyage aisé.

REF 3908-4917

PRIX 2210,21 €

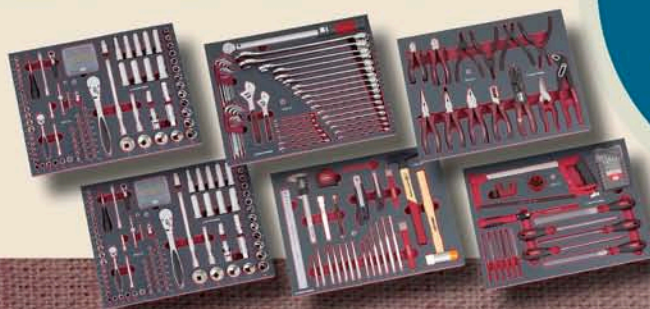

### QUALITÉ SUISSE !

#### → COFFRET ALU DE 197 OUTILS UNIVERSELS

Ce robuste coffret possède des angles renforcés, une poignée PVC et des inserts en caoutchouc mousse. Le plateau d'outillage est réglable au moyen d'une sangle auto-agrippante.

REF 1047

PRIX 356,41 €



#### → CAISSE 100 OUTILS

Cette caisse est un véritable atelier mobile. Ce coffre robuste et maniable possède un grand compartiment et 3 tiroirs, composé de 100 outils, ainsi qu'un tiroir supplémentaire vide. Composé de clés combinées à cliquet CLICKRAFT et d'un verrouillage central.

REF 99035

PRIX 439,10 €







→ LAMPE A LED ORIENTABLE, SANS FIL, COMPACTE ET RECHARGEABLE

Sans câble, pour une utilisation aisée, cette lampe est appropriée aussi bien pour une utilisation professionnelle que personnelle. Caractéristiques : 21 + 5 LED à puissance lumineuse élevée, orientable 2 positions .

REF 3894  
PRIX 49,00 €

→ COFFRET ALU 100 OUTILS UNIVERSEL

Coffret d'outils très compact et universel type alu avec 100 outils professionnels pour usage domestique au quotidien.

REF 1043  
PRIX 200,93 €



→ COUTEAU A CRAN D'ARRET

Couteau à cran d'arrêt avec lame mate en acier inoxydable, mécanisme bloque-lame, poignée en aluminium et clip au verso.

REF 3323  
PRIX 14,95 €



→ OUTIL MULTIFONCTION

Outil multifonction, pliant, tête de pince avec coupe-fil, 8 lames d'outils rangées dans les poignées. Livré avec un couteau de poche de même style dans un étui ceinture en nylon.

REF 3322  
PRIX 29,90 €



L'OUTILS  
INDISPENSABLE  
À TOUS RAI-  
DEURS !

# OUTILLAGE & SÉCURITÉ

## EXTINCTEURS



### → EXTINCTEUR MANUEL 2,4 L SPARCO

Liquide AFFF. Matériau : acier. Contenance : 2,4 l. Poids : 2,64 kg. Fonctionne dans toutes les positions. Livré avec 2 brides de fixation.

REF 8SP0146BS2411  
PRIX 118,00 €



### → EXTINCTEUR MANUEL 2,4 L SPARCO

Liquide AFFF. matériau : aluminium. Contenance : 2,4 l. Poids : 2,64 kg. Fonctionne dans toutes les positions. Livré avec 2 brides de fixation.

REF 8SP0146BA2411  
PRIX 238,00 €



### → KIT SPARCO 4,25 LITRES MÉCANIQUE ALUMINIUM

Approprié pour une utilisation lors de compétition. Système mécanique. Matériau : aluminium. Contenance : 4,25 litres. Diam : 160 mm. Livré avec une sangle de fixation à visser.

REF 8SP0146MA4011  
PRIX 452,00 €



### → KIT SPARCO 4,25 LITRES MÉCANIQUE ACIER

Approprié pour une utilisation lors de compétition. Matériau : acier. Contenance : 4,25 litres. Diam : 160 mm. Livré avec une sangle de fixation à visser.

REF 8SP0146MS4011  
PRIX 279,90 €

### → EXTINCTEUR MANUEL À POUDRE ORECA 2 KG

Conforme FIA, poids: 3,90 kg, hauteur : 390 mm, diamètre : 110 mm.

REF 8SP01452  
PRIX 54,90 €



### → EXTINCTEUR MANUEL À POUDRE ORECA 4 KG

Conforme FIA, hauteur : 390 mm, diamètre : 110 mm.

REF 616315  
PRIX 74,90 €



## MINI FUSEES, FUMIGÈNES

### → KIT MINI FUSEES 1 STYLO LANCE-FUSÉES + 3 FUSÉES

Kit comprenant le stylo lance fusées rouges avec magasin de 3 cartouches et 3 fusées de signalisation. Portée de 50 mètres, durée 5 secondes, idéal pour les petits bateaux, surfeurs, planchistes, skieurs.

REF 1947  
PRIX 69,00 €



### → FUMIGÈNE ORANGE

Pour les signaux de détresse. Signal fumigène flottant. Conforme à la réglementation de la Convention internationale pour la sûreté de la vie en mer (SOLAS) de 1974. Durée du signal : 240 sec. Poids : 575 g

REF 1620  
PRIX 49,00 €

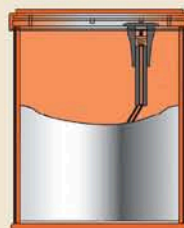

### → MALLETTE DE SÉCURITÉ

Comprend : 3 feux à main rouges, 3 fusées parachutes, 2 fumigènes.

REF \*MAL1  
PRIX 240,57 €



3 x



2 x



3 x



### → SIGNAL DE DÉTRESSE FEU À MAIN ROUGE

Feu à main rouge, durée : 60 secondes, intensité : 15000 cd.

REF 1628  
PRIX 13,65 €



### → FUSÉE PARACHUTE

Fusée parachute, altitude : 300 mètres, durée : 40 secondes, intensité : 40000 cd.

REF 1631  
PRIX 49,00 €



## OUTILLAGE & SÉCURITÉ

## CAMERA DE RECU

### NOUVEAUTÉ !

#### → PACK VIDÉO DE RECU : ECRAN LCD 3,5

Le BEEPER RW035-P est un modèle simple. Il est équipé d'un mini écran LCD de 3,5 pouces soit 9 cm et d'une caméra sur plaque, autrement appelée « œil de poisson », que vous installerez directement entre votre plaque d'immatriculation et le compartiment coffre de votre véhicule. Le câble de 8 m fourni dans le pack BEEPER RW035-P permet une installation en véhicule de tourisme, mais aussi en véhicule utilitaire. Un simple branchement par 2 fils et votre vidéo de recul est opérationnelle.

REF RW035-P  
PRIX 129,00 €

#### EXISTE EN 12 V OU 24 V

#### → PACK VIDEO DE RECU : ECRAN + CAMERA 12 V

Avec son écran haute définition LCD de 7 pouces, le BEEPER RWEC99X vous permet d'assurer une vision périphérique de votre véhicule. L'intégration de celui-ci est d'ailleurs très facile de part sa petite taille et son faible encombrement. Sa caméra couleur certifiée IP67, est bien sûr étanche et résiste aux lavesurs à haute pression.

Vidéo de recul 12 Volts.

REF RWEC99X  
PRIX 219,00 €



#### → PACK VIDEO DE RECU : ECRAN + CAMERA 24V

Alimenté directement en « plus après contact » ou via le feu de recul arrière, le BEEPER RWEC99X pourra être utilisé en rétrovision (vision permanente de l'arrière du véhicule, obligatoire notamment pour les bennes à ordures ménagères) ou simplement pour les manœuvres en marche arrière (vidéo de recul). Avec une tension d'utilisation de 24V DC, le BEEPER RWEC99X conviendra autant à un véhicule utilitaire, un véhicule industriel, qu'à un camping-car.

Vidéo de recul 24 Volts.

REF RWEC99X/24  
PRIX 239,00 €



cablage AV



caméra



## RADAR



### → RADAR DE RECUL SANS FIL 4 CAPTEURS

Le BEEPER RK039RF est un système d'aide au stationnement, qui alerte le conducteur lors d'une manœuvre en marche arrière. C'est un système extrêmement simple et performant, la communication sans fil entre la centrale et l'afficheur permettra une installation simple, rapide et sans risque pour votre véhicule. Le BEEPER RK039RF est équipé de 4 capteurs ultrasons pour une zone de détection optimale, il détecte donc tous les obstacles, réduit les risques de collisions et de coûts de réparations liés. Soyez donc en toute confiance lors de vos manœuvres, sorties de parking ...

REF RK039RF  
PRIX 139,00 €



## CAMERA VIDEO



### COUP DE COEUR !

#### → CAMÉRA GO PRO MOTORSPORTS 170° FULL HD

La qualité professionnelle à un prix grand public ! Entrez dans le monde de la haute définition et enregistrez vos exploits en technologie FULL HD. Au delà de la qualité d'image exceptionnelle, la marque américaine Go Pro vous offre une gestion du son optimisée et un choix entre 5 modes vidéo. Angle de 170°. Le résultat est tellement bon que cette nouvelle caméra vient directement concurrencer les caméras professionnelles 5 à 10 fois plus chères.

Dimensions :  
60 X 40 X 25 mm

REF PZXCAMMWIDEHD  
PRIX 349,00 €



# ACCESSOIRES PRÉPARATION



## AMÉNAGEMENT EXTÉRIEUR

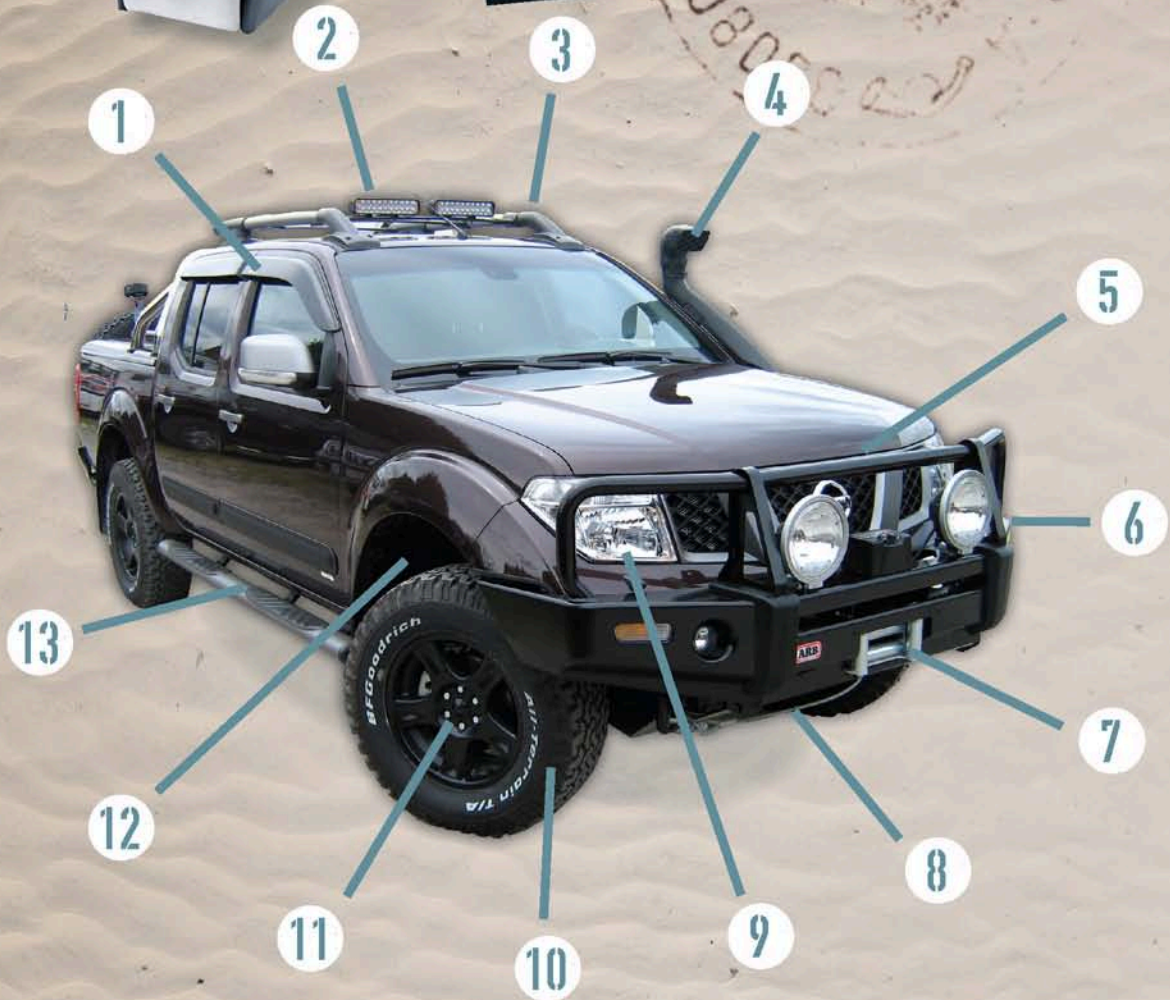

1. DÉFLECTEURS DE PORTE

2. BARRE LED

3. GALERIES DE TOIT

4. SNORKELS

5. PROTÈGE-CAPOT

6. PARE-CHOC

7. TREUILS

8. SKIS DE PROTECTION

9. PROTÈGE-PHARE

10. PNEUS

11. JANTES

12. SUSPENSIONS

13. PROTECTIONS BAS DE CAISSE/  
MARCHE PIED

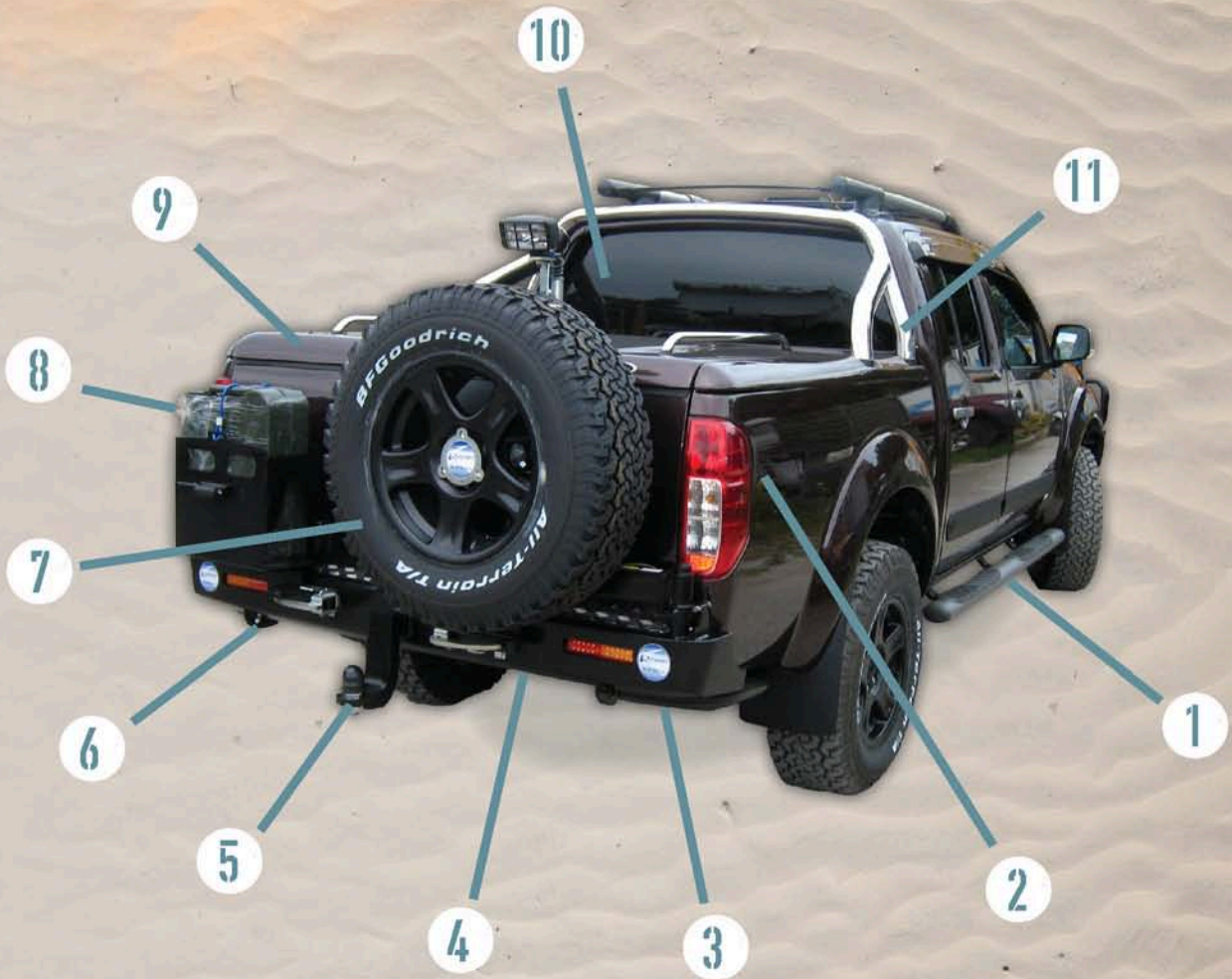

1. DISQUES EMBRAYAGE RENFORCÉS
2. TIROIRS ET COFFRES DE RANGEMENT
3. RÉSERVOIRS DE REMPLACEMENT ET RÉSERVOIRS SUPPLÉMENTAIRES
4. BLOCAGE DE DIFFÉRENTIEL
5. ATTELAGES

6. ÉCHAPPEMENTS INOX
7. PORTE-ROUE DE SECOURS
8. SUPPORTS DE JERRICAN
9. COUVRE TONNEAU POUR PICKUP
10. SIÈGES
11. ARCEAUX



## ACCESSOIRES PRÉPARATION

# Aménagement extérieur SUSPENSIONS

### → KIT SUSPENSION OME

**OLD MAN EMU**  
4x4 Shocks & Suspension



Face à des conditions de conduite difficiles, il fallait créer des suspensions capables d'assurer une bonne tenue de route tout en supportant des charges importantes et sans négliger le confort pour autant. Les ingénieurs d'OME ont expérimenté, pour chaque situation, de subtiles combinaisons entre amortisseurs et ressorts. Le résultat : une solution adaptée à chaque véhicule avec une gamme de modèles parmi les plus complets du marché.

Soudures renforcées aux extrémités pour prévenir tout risque d'arrachage quand la suspension est en détente. Tige renforcée de 18 mm, en acier chromé, à la surface étudiée pour réduire les frictions. Azote basse pression qui évite la formation d'écume et donc l'affaiblissement de l'amortisseur. Enveloppe acier pour résister aux conditions les plus rudes, là où plastique et caoutchouc seraient insuffisants. Les joints du piston sont revêtus de Téflon : cela supprime les contacts métal-métal responsables de surchauffe et d'usure. L'étanchéité reste parfaite plus longtemps. Piston de 35 mm avec soupape 4 niveaux pour contrôler le comportement du véhicule en détente. Soupape de compression : importante pour la bonne tenue de route et la souplesse de conduite qu'elle confère. Conçue pour éviter le « talonnage ». Conception bi-tube qui protège les parties vitales des projections du terrain et augmente les possibilités de débattement de l'amortisseur.



LES PRIX  
SONT DONNÉS À  
TITRE INDICATIF.  
POUR EN SAVOIR PLUS SUR  
LA PIÈCE QUI CORRESPOND  
À VOTRE VÉHICULE :  
[WWW.EQUIP-RAID.COM](http://WWW.EQUIP-RAID.COM)  
→ CATALOGUE PAR  
VÉHICULE OU  
03 89 61 90 88





### → AMORTISSEUR OME LTR

Pour encore plus de performance, nous vous proposons les amortisseurs à bonbonne séparée. Les 4x4 modernes étant beaucoup plus exigeants avec leurs suspensions, l'amortisseur à réservoir d'huile séparé, régulé par un piston sous pression de gaz permet d'améliorer considérablement les performances de la suspension.

+ d'huile = - d'échauffements

1 : Piston

2 : Double joint

3 : Réservoir d'huile séparé

REF LTR  
PRIX 395,00 €



## BON RAPPORT QUALITÉ / PRIX !

### → AMORTISSEUR OME SPORT

Le modèle SPORT offre des caractéristiques techniques plus abouties que l'amortisseur Nitro Charger. Il se placera entre l'amortisseur Nitro Classique et l'amortisseur LTR et sera destiné à des véhicules pratiquant de la piste et du raid. Sa conception à l'azote basse pression vous offrira le meilleur compromis entre progressivité, endurance et aptitude aux franchissements. Les versions normales offrent jusqu'à 6 cm de surélévation. Les versions L sont destinées à des rehausses importantes (maxi +10 cm) par rapport à la hauteur de caisse d'origine et seulement pour certains véhicules..

REF 600  
PRIX 140,00 €



### → AMORTISSEUR OME CLASSIQUE

Amortisseur 4x4 à gaz basse pression, tige renforcée et bagues polyuréthane. Idéal pour le franchissement et le raid loisir, l'amortisseur Old Man Emu améliore sensiblement la tenue de route du véhicule. Son diamètre de corps, plus important que les amortisseurs d'origine, permet une plus grande contenance d'huile et recule ainsi le point d'échauffement. Ces amortisseurs sont étudiés pour des rehausses jusqu'à 5 cm (10 cm pour certaines références).

REF OME  
PRIX 134,75 €





## ACCESSOIRES PRÉPARATION

# AMORTISSEURS COMPÉTITION

### → AMORTISSEUR PROFLEX

Cet amortisseur est uniquement livré en version Jumbo. Dans cette exécution, il y a uniquement un régulateur pour les compressions low et high speed. Applications : 4X4 pour usage récréatif ou compétitif. Aussi disponible dans un modèle rallye-raid avec une possibilité de réglage sur l'amortissement sortant et éventuellement avec bump-stop hydraulique.

REF ABP001  
PRIX 916,73 €



### → AMORTISSEUR FOX

Corps en alu, tige acier chromé, joints et pistons résistants aux hautes températures et renforcés, tout est conçu pour résister aux pires sollicitations. Destinés au raid et au franchissement, ces amortisseurs Fox Racing haute performance sont garantis 2 ans. Ils sont disponibles pour la majorité des 4x4 et peuvent être faits sur mesure.

à partir de : [NOUS CONSULTER](#)  
PRIX 299,00 €



## LA RÉFÉRENCE !

### → AMORTISSEUR REIGER

Cet amortisseur est équipé d'un double piston et du réglage de la compression de vitesse haut/bas. Il est breveté par ICS Reiger (Système Intelligent Compression). Cet amortisseur de compétition est révisable et réglable en dureté.

REF ABHT  
PRIX 885,04 €

## AMORTISSEURS GRAND RAID



### → AMORTISSEUR T-SHOCK

INNOVATION TECHNIQUE POUR LES RAIDEURS AMBITIEUX

Issu des différentes technologies reconnues et utilisées en compétition. En collaboration avec un grand fabricant, Equip-raid distribue en exclusivité un nouveau produit typé « GRAND RAID ». Son réservoir accolé, fixe ou flexible lui permet une grande capacité d'huile afin d'optimiser le refroidissement !

Réglable par un simple « clic » en dureté et souplesse grâce à sa molette.

Amortisseur possédant un corps de 52 mm et une tige de 22 mm. Comme bien d'autres amortisseurs de compétition, il est révisable après quelques raids ardu. Il est le produit par excellence : prix/qualité/performance.

REF 93-35305FCDT1  
PRIX 390,00 €



### → AMORTISSEUR KONI SPECIAL RAID

Amortisseur gros calibre pour surélévation de 0 à 50 mm d'une redoutable efficacité en tout terrain. Double butée pour la protection dynamique de l'amortisseur. Détente : système hydraulique avec freinage progressif en cas de talonnage en fin de course de détente. Sécurité en cas de choc important en compression. Protection dynamique de l'amortisseur et « anti-arrachement » des fixations. A l'abri de toute sophistication superflue, leur fiabilité vous garantit le succès de tout raid dans les meilleures conditions de sécurité et de confort. Bon rapport qualité/prix offrant une longévité exceptionnelle.

REF 90-5451  
PRIX 329,00 €



LES PRIX SONT DONNÉS A TITRE INDICATIF. POUR EN SAVOIR PLUS SUR LA PIÈCE QUI CORRESPOND À VOTRE VÉHICULE :  
WWW.EQUIP-RAID.COM  
→ CATALOGUE PAR VÉHICULE OU  
03 89 61 90 88

## ACCESSOIRES PRÉPARATION



## LAMES PARABOLIQUES

Adopter les lames paraboliques, c'est choisir une suspension de qualité qui permet à la fois une utilisation tout terrain mais également journalière. Conducteur et passagers sauront apprécier un confort accru sur route mais aussi en trial lors des divers croisements de pont et irrégularités de terrain. Le tout toujours en grande souplesse et mieux que des ressorts. Toutefois en cas de chargement important, il vaut mieux passer de 2 à 3 lames.

REF TIC715.110  
PRIX 212,00 €



## KIT BAGUES POLYURETHANE



Après environ 100 000 km et suivant l'utilisation de votre véhicule, les silentblocs d'amortisseurs, de tirant de pont, de barre stabilisatrice, etc. s'usent et provoquent des grincements. Une usure plus prononcée peut provoquer des à-coups. C'est pourquoi, on se doit de changer ces silentblocs. OME a mis au point un kit de remplacement de bagues polyuréthane, trois fois plus résistant que des silentblocs d'origine et qui réduit la fréquence de vibration. C'est un produit idéal pour le raid et la compétition

REF AB001  
PRIX 442,10 €



## SANGLES ANTI DEBATTEMENT

A chaque fois qu'une roue quitte le sol (saut, haut de dunes, etc.), c'est l'amortisseur qui limite le débattement de la suspension. La sollicitation répétée de la butée de l'amortisseur peut provoquer certains dommages, voire la casse ! En installant des sangles anti-débattement, c'est la sangle qui assumera cet effort de maintien du ressort/pont et non plus l'amortisseur.

REF L2011  
PRIX 55,00 €



## BOUDINS & AMORTISSEURS GONFLABLES

### → BOUDIN GONFLABLE

Les boudins qui se placent dans les ressorts hélicoïdaux arrière peuvent être plus ou moins gonflés en fonction de la charge. Ils peuvent offrir une bonne solution en cas de charge lourde sur le goudron. Par contre, nous les déconseillons en tout terrain et à plus forte raison en raid car, par leur fonction même, ils neutralisent le travail normal de la suspension. De même, les amortisseurs gonflables peuvent être la solution en cas de surcharge légère mais ils trouveront vite leur limite en cas de surcharge importante ou d'usage en tout terrain.

REF BAC001  
PRIX 272,88 €



LES PRIX  
SONT DONNÉS A  
TITRE INDICATIF.  
POUR EN SAVOIR PLUS SUR  
LA PIÈCE QUI CORRESPOND  
À VOTRE VÉHICULE :  
WWW.EQUIP-RAID.COM  
→ CATALOGUE PAR  
VÉHICULE OU  
03 89 61 90 88



### →KIT BOUDINS SUSPENSION AIR

Kit complet avec compresseur et manomètre (en complément des ressorts à lames). De fabrication très robuste, ces boudins sont en mesure d'encaisser de très fortes pressions. Les boudins Firestone travaillent à la compression. Ce kit est idéal pour les pick-up équipés de cellule camping-car. Il est important de noter que le kit n'est pas conçu pour augmenter les capacités de chargement du véhicule, il a pour fonction uniquement le maintien de l'assiette lorsque le véhicule est normalement chargé. C'est notamment un équipement qui peut être utile pour les pickup dont la charge varie énormément entre une benne vide et une benne pleine. Une majorité de nos kits bénéficient d'une homologation par la TUV Allemande.



REF 02.407  
PRIX 780,00 €





## ACCESSOIRES PRÉPARATION

# SKIS DE PROTECTION

## L'INDISPENSABLE !

Pour une pratique du tout-terrain, nous conseillons l'installation de skis en aluminium pour vous apporter la meilleure protection possible des organes mécaniques de votre véhicule tout en améliorant les possibilités de franchissement de votre 4x4. Réalisés en aluminium d'épaisseur 6 ou 8 mm suivant l'utilisation ou l'application, ils se fixent en général sur des perçages d'origine et se montent facilement sans modification notable de votre 4x4. Montage avec vis affleurantes et écrous freinés.



### → SKI DE PROTECTION AVANT

Ils protègent le train avant et les tringleries de direction. Pour les véhicules à roues indépendantes, ils protègent tout le dessous du train avant. Ces skis sont prévus pour permettre l'entretien courant sans démontage.

REF BLAV5A  
PRIX 230,00 €



### → SKI DE PROTECTION BOITE DE TRANSFERT

Ils protègent le carter du réducteur, souvent point d'appui lors du franchissement d'une crête ou d'une butte.

REF 701.095  
PRIX 134,00 €



### → SKI DE PROTECTION BOITE DE VITESSE

Identique à la protection de boîte de transfert, il s'étend également comme protection de la boîte de vitesse. Pour certaines applications, il fait la continuité avec le ski avant.

REF BLBT33B  
PRIX 160,00 €



→ SKI DE PROTECTION  
RESERVOIR

Réalisé en 6 mm, il évite l'enfoncement et la perforation de votre réservoir lors de franchissements.

REF BLRE11B  
PRIX 330,10 €



→ BLINDAGE ASFIR

Indispensable pour les sorties Off-Road. Tous les blindages Asfir (avant, vitesse, transfert, réservoir) sont livrés avec des pattes de fixation en aluminium 4 mm et une boulonnerie inox, aucun perçage n'est à prévoir pour leur installation. (tarif blindage boîte de transfert)

REF 29-519065  
PRIX 109,00 €



→ SKI DE PROTECTION  
AMORTISSEURS

Design spécialement étudié pour la pratique du tout-terrain avec une protection optimum des organes mécaniques. PEHD 8mm. Ski livré complet avec kit de montage, visserie et notice de montage. Montage sans modification du véhicule avec accès.

REF BLDV93P  
PRIX 250,00 €



→ SKI DE PROTECTION PONT  
ARRIERE

Blindage aluminium découpé au plasma, les ferrures sont en acier, la boulonnerie avec des écrous frein est en inox. Livré complet avec nécessaire de montage. Ce blindage est réalisé en aluminium 8 mm.

REF BLDV25A  
PRIX 220,00 €



LES PRIX  
SONT DONNÉS A  
TITRE INDICATIF.  
POUR EN SAVOIR PLUS SUR  
LA PIÈCE QUI CORRESPOND  
À VOTRE VÉHICULE :  
WWW.EQUIP-RAID.COM  
→ CATALOGUE PAR  
VÉHICULE OU  
03 89 61 90 88



## ACCESSOIRES PRÉPARATION



## PARE-CHOC AVANT

### → PARE-CHOC ASFIR

Les pare-chocs ASFIR modèle type australien sont en acier galvanisé plus léger et beaucoup plus résistant que l'origine, chaque produit est conçu suivant les lignes de votre véhicule, se fixant directement sur les châssis par rapport aux points d'ancrage d'origine. Aucune découpe, aucune adaptation, celui-ci vous sera livré complet, prêt à monter. Tous les pare-chocs avant ASFIR sont dotés d'une platine acier intégrée vous permettant le montage d'un treuil maxi 4 tonnes.

TARIF NOUS  
CONSULTER

**ASFIR**  
4x4



### → PARE-CHOC TJM

Les pare-chocs renforcés TJM sont compatibles airbag et disposent d'une platine porte-treuil intégrée. Solides, ils optimisent vos angles d'attaque tout en vous assurant une protection contre les chocs. Ils offrent également un support idéal pour l'ajout de phares longue portée. Bien qu'ils soient homologués en Australie, les pare-chocs renforcés TJM ne sont pas homologués en Europe. Ils sont donc destinés à la compétition ou à un usage sur terrains privés.

REF TJ074SB17B80A  
PRIX 746,00 €

**TJM**



### → PARE-CHOC AVANT ARB WINCH BAR

La qualité et la solidité des Winch bar ARB ne sont plus à démontrer. Supports pour LP, clignotants, 2 points de treuillage, platine support de treuil intégrée, etc. Homologué en Australie, les Winch bar sont compatibles Airbag quand le véhicule en est équipé. Des zones de déformation sont intégrées au pare-chocs afin de garantir l'intégrité des passagers en toute circonstance.

REF 3415110  
PRIX 2139,64 €

**ARB**  
4x4 ACCESSOIRES

## LA RÉFÉRENCE !

### → PARE-CHOC AVANT ARB SAHARA BAR

Les nouveaux pare-chocs ARB Sahara bar, combinant à la fois solidité et esthétique, remplacent votre pare choc d'origine sans aucune modification, ni adaptation. Ils se fixent directement sur le châssis (sans aucun perçage). En acier époxy, livrés avec butées polyuréthane de protection et protection centrale Inox de diam. tube 76mm (en option). Le pare choc Sahara bar est compatible avec Airbag et pourra également recevoir un treuil (platine de montage intégrée), modèle livré sans antibrouillard et fog light (options).

REF 2-3921120  
PRIX 1700,00 €





## PARE-CHOCS ET PORTE-ROUE ARRIÈRE



Les marques ARB, TJM et KAYMAR proposent des porte-roues simples ou doubles mais également des porte-jerricans (en option). Pour plus de renseignements, n'hésitez pas à nous contacter par téléphone ou par mail.



LES PRIX  
SONT DONNÉS A  
TITRE INDICATIF.  
POUR EN SAVOIR PLUS SUR  
LA PIÈCE QUI CORRESPOND  
À VOTRE VÉHICULE :  
WWW.EQUIP-RAID.COM  
→ CATALOGUE PAR  
VÉHICULE OU  
03 89 61 90 88



### → PARE-CHOCS ET PORTE-ROUE TJM

TJM est le leader sur le marché australien de l'équipement et des accessoires 4x4. Sa gamme de pare-chocs avant et arrière avec porte-roues, porte-jerricans articulés, de snorkels, etc. ont permis à TJM de démontrer depuis longtemps l'exactitude de sa signature « Serious 4wd Equipment ».

REF JJMR88  
PRIX 1435,00 €



### → PARE-CHOCS ET PORTE-ROUE ARRIÈRE ARB

ARB est sans conteste le leader mondial de la fabrication de pare-chocs. Ses protections avant ou arrière allient robustesse et finition irréprochables. Parfaitement adaptés aux lignes du véhicule, ces pare-chocs vous apporteront une protection optimum.

REF 2-5611210  
PRIX 1995,00 €



### → PARE-CHOCS ET PORTE-ROUE ARRIÈRE KAYMAR

Les pare-chocs arrière australien KAYMAR pour 4x4 sont très résistants sur les pistes et sont fabriqués en acier traité. Livrés avec platine antivol pour jantes acier/alu, support de plaque d'immatriculation et éclairage de série, et avec 2 pivots afin de recevoir porte-roue/porte-jerricans (en option)

REF KA2205  
PRIX 1561,26 €

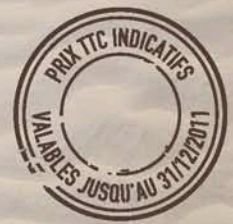

# ACCESSOIRES PRÉPARATION



## GALERIE ARB



### → GALERIE TRADE ARB

Semblable à des barres de toit, la galerie trade est ouverte aux deux extrémités, ce qui permet de transporter des objets longs, comme des échelles.

TARIF NOUS  
CONSULTER



### → GALERIE DELUXE ARB 220 X 135 CM

Construite pour durer, la galerie ARB réalisée en tube d'acier vous apportera entière satisfaction. Solide et bien finie, poudrée époxy, cette galerie existe en différentes dimensions avec des fixations adaptées à chaque véhicule. Prix comprenant la galerie de toit et les pieds.

REF 39-3800100 + REF 39-3700030  
PRIX 1118,00 €

### → GALERIE DELUXE ARB 102 X 125 CM

Une galerie plus courte, pour fournir un espace de rangement supplémentaire à votre véhicule. Fabriquée en acier, elle fournit jusqu'à 75 kg de capacité de charge. Prix comprenant la galerie de toit et les pieds.

REF 39-3800160 + REF 39-3713010  
PRIX 727,00 €



**i**  
infos

POUR  
EQUIPER  
VOTRE GALERIE  
D'UN DEFLECTEUR  
(OPTION)  
CONTACTEZ- NOUS  
AU 03 89 61 90 88

## GALERIE AFRICAN OUTBACK

**AFRICAN OUTBACK**  
PRODUCTS

### THE BEST !

→ GALERIE AFRICAN OUTBACK

Galerie aluminium renforcé taillée pour le raid et l'aventure. African Outback, fabricant et leader sud africain dans le domaine du portage et du rangement sur mesure vous offre des produits de qualité, avec une robustesse indéniable, pour un poids très acceptable.

REF 36-800305

PRIX 1050,00 €

à partir de :



→ DEMI-CONTOUR POUR  
GALERIE AFRICAN OUTBACK

REF 36-800916

PRIX 135,00 €

à partir de :



→ KIT PIEDS POUR GALERIE  
AFRICAN OUTBACK

REF 36-84NISSANMD22

PRIX 295,00 €

à partir de :

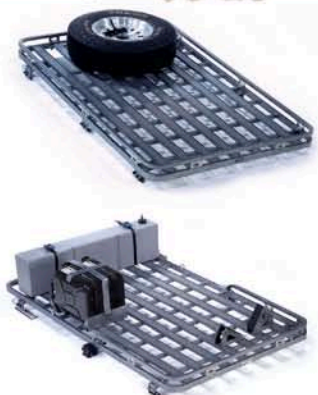

→ SUPPORT ROUE POUR  
GALERIE AFRICAN OUTBACK

REF 36-800950

PRIX 47,00 €

à partir de :

→ CONTOUR COMPLET POUR  
GALERIE AFRICAN OUTBACK

REF 36-800917

PRIX 165,00 €

à partir de :

→ SUPPORT JERRICAN POUR  
GALERIE AFRICAN OUTBACK

REF 36-800952

PRIX 99,00 €

à partir de :

# ACCESSOIRES PRÉPARATION



## GALERIE RHINO-RACK

### → GALERIE RHINO RACK BAC

Rhino offre une vaste gamme de plateaux en alliage léger de toute taille et de toute forme pour s'adapter à de nombreuses utilisations. Structure en aluminium, accessoires en nylon renforcé fibres de verre, ils allient solidité et légèreté. Ils sont faciles à monter et à utiliser. Le plateau alliage léger Rhino convient aux galeries Heavy duty, aero et certains modèles Sportz. Le kit d'adaptation est vendu séparément.

REF AT1210  
à partir de : PRIX 364,12 €

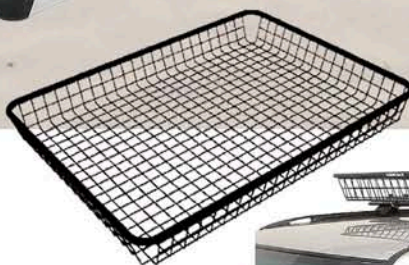

### → PLATEAU RHINO RACK PIONEER

Le plateau Rhino Rack PIONEER s'adapte sur la plupart des 4x4. Solution parfaite pour le transport de vos bagages et équipements, elle vous offre un espace de rangement supplémentaire. Pour l'avoir testé dans les conditions les plus difficiles, nous pouvons affirmer que l'aluminium renforcé résiste à toutes les conditions météorologiques et tout terrain. Il existe 5 tailles de galeries différentes pour s'adapter à votre véhicule. Le plateau s'adapte directement sur vos barres Heavy Duty mais aussi directement sur les pieds de barres. Avec une garantie de 3 ans, vous pouvez rouler tranquillement. Nécessite un kit spécifique vendu séparément.

REF 42100  
à partir de : PRIX 541,25 €

### → PANIER RHINO RACK

Pour le raid ou en week-end, le panier est toujours très utile. Vous trouverez la forme et la taille de panier qui vous convient dans la gamme Rhino. Fabriqués en acier galvanisé et peint à la peinture polyuréthane, ils ne se corrodent pas. Vous trouverez le kit d'adaptation qui convient à votre galerie.

### → PANIER PLAT RHINO RACK

TARIF NOUS  
CONSULTER



## THE BEST !



### → BARRES DE TOIT HEAVY DUTY

Les barres de toit Rhino Racks Heavy Duty sont montables sur les différents pieds Rhino Rack adaptés à votre véhicule. Disponibles en noir ou gris, elles sont construites en profilé aluminium. Les Rhino Racks Heavy Duty sont solides et durables. Idéales pour charges lourdes, et pour le raid.



### → BARRES DE TOIT HEAVY DUTY AERO

Les barres de toit Rhino Racks Heavy Duty Aero sont montables sur les différents pieds Rhino Rack adaptés à votre véhicule. Disponibles en noir ou gris, elles sont construites en profilé aluminium. Les Rhino Racks Heavy Duty Aero sont esthétiques, solides et aérodynamiques. Elles s'adaptent parfaitement à la ligne de votre véhicule.



### → BARRES DE TOIT SPORTZ

La gamme Sportz est aérodynamique et dotée d'un design très soigné. Avec sa ligne parfaite et sans porte à faux, la gamme Sportz se marie parfaitement avec votre véhicule. Disponibles en noir uniquement et construites en profilé aluminium, elles sont montables sur les différents pieds Rhino Rack adaptés à votre véhicule.



### → KIT DE FIXATION POUR GALERIE, PLATEAU OU PANIER

Conçu pour l'usage en raid et supportant donc la charge tout en préservant le pavillon du 4x4. Ne nécessite aucun perçage. Kit comprenant 1 barre (au choix, voir ci-dessus) + 1 paire de pieds. Existe en 4 tailles : 110 mm, 150 mm, 210 mm et 280 mm.

REF RB1500

PRIX 130,00 €

à partir de :



### → SUPPORT DE JERRICAN

Conçu pour fixer votre jerrycan à un plateau, quelque soit sa taille.

REF RJCH

PRIX 77,27 €



### → PORTE PELLE

Par paire, ils sont en nylon renforcé fibre de verre. Vendus avec un kit d'adaptation pour la gamme Rhino.

REF RSHB

PRIX 31,35 €



### → SUPPORT POUR ROUE DE SECOURS

REF RSWH

PRIX 68,08 €

# ACCESSOIRES PRÉPARATION



## GALERIES FRONT RUNNER

### → GALERIE FRONT RUNNER EXPEDITION

Le modèle EXPEDITION est équipé d'une ridelle fixe partielle offrant un arrêt de charge de 10 cm supplémentaires sur une face avec retour partiel sur les 2 côtés du plateau. Elles préservent une longueur utile de chargement de 140 cm libre. Elles peuvent transporter de charges longues ou débordantes. Garantie 3 ans.

REF FRLREX130  
à partir de : PRIX 873,00 €



### → GALERIE FRONT RUNNER SLIMLINE

Le modèle SLIMLINE est sans ridelle. Il dispose d'une ceinture périphérique basse assurant la rigidité de l'ensemble et facilitant le transport de charges longues ou débordantes. La robustesse et la légèreté du matériau employé (aluminium) sont gage de longévité et de performances maximales sans poids exagéré. Chaque galerie FRONTRUNNER est également dotée d'un déflecteur sous galerie qui supprime tout phénomène de mise en résonance de la galerie. Garantie de 3 ans.

REF FRHX4008  
à partir de : PRIX 709,11 €



### → SUPPORT DE JERRICAN

Capacité : 2 jerricans de 20 L. Se monte facilement sur les barres de toit sans perçage.

REF FRUN2009  
PRIX 119,34 €



### → RESERVOIR D'EAU

Reservoir d'eau potable 40 L. Vendu avec support (porte jerrican double).

REF FR868  
PRIX 147,08 €



### → TRANSIT BAG L FRONTRUNNER

Sac souple de galerie grand modèle (longueur 100 cm). Permet de recevoir 150 litres de matériel environ. Dim. : 400 x 1000 x 300 mm.

REF FR877  
PRIX 160,18 €

## PORTE SKI ET PORTE VÉLO

Belle qualité, en acier inox et aluminium anodisé. Ces porte skis et vélos s'adaptent sur tous les 4x4 avec roue arrière extérieure, qu'elle soit à gauche, au centre ou à droite. Fixation par sangles acier plastifiées qui ceinturent la roue. Equipé d'un système antivol. Il se monte sans outils et peut se transformer facilement en porte vélos pour le porte skis et inversement (option).

### → PORTE VÉLOS GRINGO

Pour deux vélos. Poids 10 kg.

REF FAB01B  
PRIX 323,40 €



### → PORTE SKIS GRINGO

Pour quatre paires de skis. Poids 10,5 kg.

REF FAB01S  
PRIX 460,00 €



MODULABLE



### → OPTION PORTE VELOS GRINGO

Si vous possédez déjà un porte ski gringo

REF FAB01BOP  
PRIX 173,79 €

### → OPTION PORTE SKIS GRINGO

Si vous possédez déjà un porte vélos gringo

REF FAB01SOP  
PRIX 312,40 €





## ACCESSOIRES PRÉPARATION

### LAMES À NEIGE

#### → LAME À NEIGE ECO POUR 4X4 ET QUAD

La lame de déblaiement TS150 se caractérise par un confort d'utilisation particulier. Elle peut être facilement soulevée et pivotée. Montée et descente par levier mécanique. Largeur de travail : 150 cm. Accouplement : fermeture rapide. 5 positions : 2 gauche, milieu, 2 droite (réglage par leviers mécaniques). Particularités : levage parallélogramme, système de sécurité en 3 échelons, virages en 5 positions. Avec système de sécurité 3 niveaux, patins réglables et baguette en caoutchouc compris. Accrocher et décrocher sur le raccordement, simplement et rapidement sans outils. Raccordement rapide en option : 95 euros (système universel à adapter sur le pare choc de votre véhicule 4x4, quad et tracteur).

REF TS150B1S  
PRIX 890,00 €



PRATIQUE



## LA RÉFÉRENCE !

#### → LAME À NEIGE SNOWAY

Largeur/hauteur de la lame : 5 modèles / 5 dimensions. Le système de déneigement Sno-Way se trouve sur le marché depuis plus de 30 ans. Construction très légère avec une haute stabilité. La lame en matière plastique est 25% plus légère. Système hydraulique compact facile à entretenir. Nouvelle hydraulique électrique SM01, qui fait partie des unités les plus modernes et plus fortes, spécialement développée pour le déneigement. DP = «down pressure», qui veut dire «pression vers le bas» : un cylindre hydraulique qui agit deux fois plus a été utilisé pour la construction. Ceci ne permet pas seulement de monter la lame mais aussi d'avoir plus de pression quand elle est descendue.

REF 5-822229  
à partir de : PRIX 6315,00 €

# SNO-WAY®



#### → LAME À NEIGE MEYER

Les lames de déneigement MEYER s'adaptent à l'avant de véhicules 4x4 et sont constituées d'une lame en acier dont le levage et l'orientation sont commandés à partir du poste de conduite. Le dispositif électro-hydraulique, type E58 H conditionne les fonctions de relevage et d'orientation. Sa commande est aisée par "electro touch" à partir du tableau de bord. Les lames sont peintes en finition époxy ainsi que tous les supports. Avec chaque lame Meyer est livrée une paire de phares type halogène avec des faisceaux route/phare permettant le déneigement nocturne dans les meilleures conditions.

REF MEYER  
à partir de : PRIX 8420,00 €



## BALAYEUSE



### → BALAYEUSE 4X4 ET QUAD

Largeur de travail : 140 cm. Accouplement : fermeture rapide. 5 positions : 2 gauche, milieu, 2 droite par leviers mécaniques. Particularités : transmission à haut rendement, levage parallélogramme. Moteur : Honda GXV 160 4,0 kW. Cinq réglages différents : ramassage, balayage latéral, déblaiement de la neige, etc. Brosses spéciales comprises. Accrocher et décrocher sur le raccordement simplement et rapidement sans outils.

REF TK620BIS  
PRIX 2390,00 €



## DISTRIBUTEUR DE SEL



### DISTRIBUTEUR DE SEL 5 MODELES, 4 CAPACITÉS

modèles : 100 L compact, 100 L, 250 L, 380 L, 570 L. Largeur de distribution : de 1 m jusqu'à 12 m (selon modèles). Matériel de déneigement : sel, granulés et mélanges sel/sable (selon modèles). Actionnement : 12 V avec démultiplication. Moteur dans un boîtier

séparé, donc protégé des influences ambiantes et du sel. Unité d'entraînement avec braquet dans un boîtier séparé. Le «chunk buster» moule les gros morceaux. La quantité de distribution se règle manuellement et les roulettes de transport sont incorporées. Ce distributeur à sel est conçu pour les véhicules 4x4 de petite ou moyenne taille et les pick-ups. Grâce à ses faibles dimensions et son poids léger, le montage ne pose aucun problème. Bonne visibilité arrière pour manoeuvrer et travailler en toute sécurité. Durée de vie élevée (acier inoxydable).



à partir de : REF 5-99100835  
PRIX 1169,00 €



# ACCESSOIRES PRÉPARATION



## HARDTOP



### → HARDTOP REHAUSSÉ SPÉCIAL PICK-UP

Ajouter un hardtop à son 4x4 permet d'en faire réellement un véhicule multi-usage. Son aspect extérieur en est aussi rehaussé et la valeur du véhicule augmente. Qu'il s'agisse de garder son matériel en sécurité, d'augmenter ses possibilités de chargement ou de se garder des aléas climatiques, le hardtop vous rendra bien des services. Composé d'un matériau polymère plus solide et plus léger que la fibre de verre, résistant aux intempéries, le hardtop ne demande aucun entretien particulier. Il est inutile de le cirer ou de le polir. De forme aérodynamique, tous les modèles sont complètement verrouillables, avec un éclairage intérieur, des vitres teintées, un hayon arrière retenu par 2 vérins. En option : vitres latérales coulissantes ou ouvrantes, peinture personnalisée. Le hardtop s'installe en 2 à 4 heures suivant les modèles.

**i**  
infos

LES  
SEULS  
HARDTOP EN  
ABS !

REF 6-CPS24EK  
à partir de : PRIX 1790,00 €



### → HARDTOP SPÉCIAL PICK-UP TOIT PLAT

Idem modèle précédent avec toit plat.

REF 6-CPS25EK  
à partir de : PRIX 1490,00 €



### → BARRES DE TOIT SÉCIALES HARDTOP

En option.

REF 6-84100330  
PRIX 190,00 €





→ FENETRE LATÉRALE  
RABATTABLE

En option.

à partir de :  
REF 6-61340205R  
PRIX 329,00 €



→ FENETRE LATÉRALE COULLISANTE

En option.

à partir de :  
REF 6-61340202R  
PRIX 155,00 €



→ PANNEAU LATÉRAL

En option.

à partir de :  
REF 6-61340205LA  
PRIX 390,00 €



→ GRILLE

En option.

à partir de :  
REF 6-86600033  
PRIX 109,00 €



→ ARCEAU

Permet de renforcer le hardtop si vous installez des charges lourdes au dessus.  
En option.

REF 6-84114040  
PRIX 239,00 €



## ACCESSOIRES PRÉPARATION

# COUVRE TONNEAU POUR PICK-UP

Le couvre tonneau habille parfaitement votre benne de pick-up. Il permet de stocker votre marchandise à l'abri du temps et des regards. Monté sur charnières et verins. Ouverture de 65 cm environ. Livré avec 3<sup>ème</sup> feu stop suivant modèle, joint d'étanchéité. Fermeture à clé par 2 ancrages.

### → COUVRE TONNEAU POUR PICK-UP EN ALUMINIUM

Supporte jusqu'à 250 kg de charge. Equipé d'un antivol.

REF 36-720067

PRIX 1490,00 €

à partir de :



### → COUVRE TONNEAU POUR PICK-UP EN FIBRE

REF 6-95001

PRIX 995,00 €

à partir de :

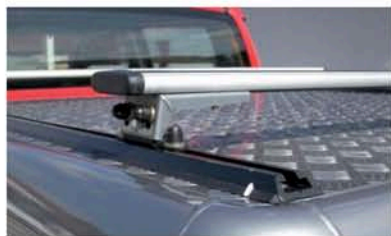

### → KIT RAILS BARRE DE TOIT RHINO RACK

REF 36-721140

PRIX 300,00 €

à partir de :

## PROTECTION DE BENNE ET DE COFFRE

### → BAC DE COFFRE

De 5 à 15 kg suivant le modèle. Le bac de coffre se met en place ou se retire en quelques secondes par une personne seule. Il se pose simplement dans le coffre, sans aucune fixation. Nettoyage facile et rapide au jet d'eau (hors du véhicule). 100% PE [Polyéthylène] matériel recyclable. Résiste à des variations de température de +80°C à -30°C. Insensible aux agressions des divers produits chimiques, acides, lubrifiant, etc. Très difficilement inflammable, ce bac de coffre est d'une grande résistance et d'une grande solide. Hauteur jusqu'à 45 cm suivant le type de bac.

REF TS10-8060  
PRIX 320,15 €

à partir de :



Véhicule 5 places



Véhicule utilitaire



### → PROTECTION DE BENNE POUR PICK UP

Bac de benne en matière plastique à dessin renforcé. Jusqu'aux bords supérieurs inclus ou non. Disponible avec ou sans découpe du porte échelle et avec ou sans les bords de la benne.

REF 6-902131  
PRIX 295,00 €

à partir de :



### → TAPIS DE COFFRE

Il est fabriqué par thermoformage aux formes exactes du coffre du véhicule et ne nécessite aucune fixation. Il est flexible, mi-souple et se vrille pour sa mise en place. Robuste, il résiste aux différents chocs dus au transport de marchandises, et protège le coffre des salissures ainsi que des éventuelles rayures. Pour le nettoyage, il se retire hors du véhicule et se remet en place très facilement. Le pourtour du bac est de 5 cm de haut. Mélange de PP (Polypropylène & de VLOPE - Polyéthylène : matériaux recyclables). Le tapis résiste à des variations de température de +80°C à -30°C, et est très difficilement inflammable, insensible aux agressions des divers produits chimiques, acides, lubrifiants, etc. Couleur : noir. De 2 à 4 kg suivant les modèles.

REF TS20-4708  
PRIX 94,52 €

à partir de :



# ACCESSOIRES PRÉPARATION



## BÂCHES BESTOP



**Bestop**



EXISTE EN DIFFÉRENTS COLORIS

### → BÂCHE BESTOP BIKINI TRADITIONNEL

Petit capotage pour les sièges avant.

REF 52509/10  
PRIX 87,31 €

à partir de :

### → GAINÉ MATELASSÉE D'ARCEAU DE SÉCURITÉ

REF 80007/01

PRIX 141,28 €

à partir de :

### → BÂCHE «WINDJAMMER»

REF 80028/01

PRIX 149,50 €

à partir de :

### → COUVERTURE DE PLATEAU DE CHARGEMENT «DUSTER»

REF 90002/09

PRIX 133,95 €

à partir de :



### → BÂCHE BESTOP SOFT TOP

REF 51600/09

PRIX 1254,60 €

à partir de :

### → BÂCHE BESTOP SUPERTOP

REF 51599/09

PRIX 919,72 €

à partir de :



### → BÂCHE SOFT BIKINI SAFARI

REF 52529/09

PRIX 139,93 €

à partir de :



PENSEZ-Y !

### → BAGUETTE DE FIXATION

REF 51238/01

PRIX 82,52 €

à partir de :



## PROTÈGE PHARE ET PROTÈGE CAPOT

### → PROTÈGE CAPOT

Facile à poser, cette pièce en acrylique moulé est conçue spécifiquement pour chaque véhicule. La version déflecteur de capot repousse les graviers et insectes du pare-brise grâce à sa conception aérodynamique. Elle donne un nouveau «look» au véhicule, surtout quand elle est imprimée. Pour certains véhicules, la fonction déflecteur n'existe pas (le moulage épouse la forme du capot sans remonter), pour d'autres véhicules, les 2 modèles sont disponibles.

REF EGR339150  
PRIX 134,99 €

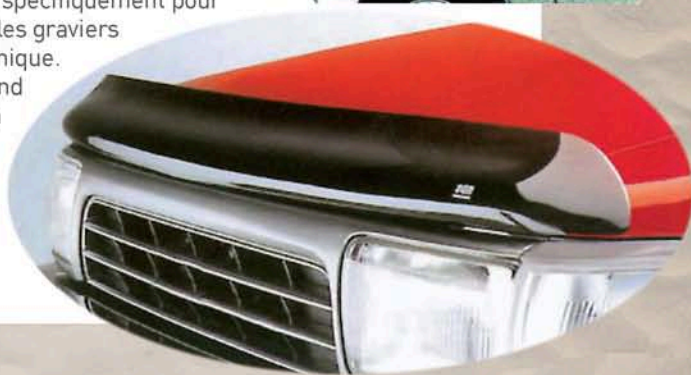
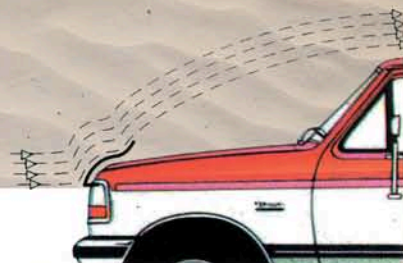

### → PROTÈGE PHARES

Conçus spécifiquement pour toute marque de voiture, ces protège-phares en acrylique sont installés en quelques secondes sans perçage, ni fixation particulière (ils ne peuvent être enlevés lorsque le capot est fermé ce qui évite le vol).

REF EGR239150  
PRIX 78,00 €



## LE CONFORT !

### → DÉFLECTEUR D'AIR POUR PORTIÈRES

Déflecteurs d'air vous procurant une ventilation naturelle de l'habitacle. Ils permettent de rouler la vitre entrouverte, sans turbulences désagréables. Montage simple et rapide. Prix pour la paire.

REF EGR91292-017  
PRIX 90,00 €

# ACCESSOIRES PRÉPARATION



## RÉSERVOIRS SUPPLÉMENTAIRE OU DE REMPLACEMENT



Pour vos longs voyages hors-piste, nous vous proposons une grande gamme de réservoirs. Réservoirs supplémentaires ou de remplacement, standards ou sur mesure.

Pensez à monter un préfiltre à gazoil !

REF LRARR92R

à partir de : PRIX 1172,08 €



### ATTENTION !

Le montage d'un réservoir nécessite souvent le changement de la suspension du fait du poids supplémentaire imposé au véhicule (d'autant plus que la roue de secours est souvent à déplacer). Dans la plupart des cas, nous conseillons la mise en place d'un ski de protection spécifique.

Autres modèles, nous consulter. Possibilité de fabriquer tous réservoirs sur mesure (eau et carburant) placés par exemple sur le plancher.





## ACCESSOIRES RÉSERVOIRS



→ POMPE DE TRANSFERT  
SILVER TOP

Très grande fiabilité. Système de décharge incorporé. Étanche. Filtre incorporé. Tuyau et raccords.

REF FA0025  
PRIX 120,43 €



→ GOULOTTE RESERVOIR  
SUPP.

à partir de :

REF FA0022  
PRIX 380,36 €



→ BOUCHON RESERVOIR  
PLASTIQUE DIAMETRE 40 MM  
ET 60 MM

Vendu avec les deux clefs. Carburant/eau. Existe aussi en aluminium.

REF FA0048  
PRIX 38,10 €



→ RACCORDS ESSENCE

Ultralégers et réutilisables. Double étanchéité. Alliage anodisé rouge et bleu. Filetage JIC 9/16 X 18. Pour tuyau inox série 200.

REF 45900  
PRIX 30,00 €

à partir de :

→ FLEXIBLE RESERVOIR

Diamètre 58 mm, fil acier armé. Résiste aux hydrocarbures, même essence sans plomb. Il se plie facilement à tous les coudes que vous voudrez lui imposer.

REF FA0036-1  
PRIX 131,87 €

à partir de :



→ BOUCHON AERO

Produit page 136.



# ACCESSOIRES PRÉPARATION



Aménagement intérieur

## CHAUFFAGE DE CABINE

# Webasto

### → CHAUFFAGE A EAU WEBASTO THERMO TOP C

Le Thermo Top C distribue l'air chaud à l'intérieur du véhicule directement à partir des sorties d'air du tableau de bord. De cette façon la cabine conducteur est automatiquement chauffée et tout l'habitacle peut être utilisé. Le système est intégré au circuit d'eau (fraîche) du moteur du véhicule, assurant un démarrage du moteur respectueux de l'environnement. Des tests ADAC ont prouvé que les moteurs préchauffés produisaient moins de pollution que ceux démarrant à froid. Caractéristiques : + de 5 kW de puissance de chauffe, respect de l'environnement grâce au préchauffage du moteur, utilise le carburant directement à partir du réservoir du véhicule, pas de différence de température lors de la conduite.

REF CW01  
PRIX 1264,17 €

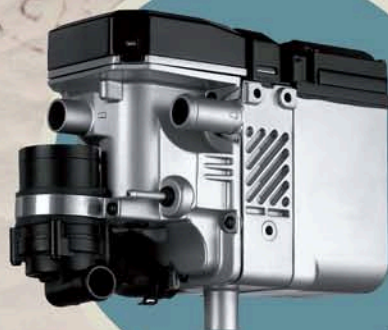

### → CHAUFFAGE A AIR WEBASTO AIRTOP

Les chauffages à air Webasto Air Top sont le premier choix pour un chauffage économique du véhicule. Ils permettent un confort idéal rapide, constant et silencieux. Plusieurs éléments de commande sont disponibles, comme le thermostat, l'horloge programmable ou encore la commande confort MC et ses 5 fonctionnalités. De cette façon, il est possible de répondre aux souhaits de chacun, dans toutes les conditions climatiques (ventilation, chauffage boost, économique ou altitude,...). Plusieurs chauffages peuvent être connectés ensemble pour atteindre une performance allant jusqu'à 22 kW.

Caractéristiques : haute performance, chauffage rapide, constant et silencieux, dimensions compactes - facile et rapide à installer, conçu pour répondre aux standards des constructeurs automobiles, garantie qualité TS16949, peu d'entretien et facile à utiliser, capable de diagnostiquer quelle pièce ou partie du chauffage a besoin d'entretien, réseau de service international.

REF CW07A  
PRIX 1191,22 €



## GRILLE DE SÉPARATION

Ces grilles de séparation sont en acier galvanisé. Elles sont très résistantes et se fixent directement dans le véhicule. Elles sont utiles à la fois pour optimiser le chargement d'un véhicule et pour en protéger les occupants en cas de choc ou de freinage rapide.

Comme vous pouvez le constater, ces grilles de séparation existent pour un grand nombre de véhicules. Si la votre n'apparaît pas dans cette liste, n'hésitez pas à nous consulter.

Disponible pour TOYOTA / NISSAN / ROVER / MITSUBISHI / etc.

REF MIL502150  
PRIX 590,00 €



OPTEZ POUR  
LA SÉCURITÉ !

# ACCESSOIRES PRÉPARATION



## KIT DE CLIMATISATION

### → KIT CLIMATISATION INTERNE

Disponible pour tous les véhicules. Pour une commande de cet article, nous avons besoin de quelques renseignements : type de véhicule, n° de série du véhicule, année modèle, type moteur, coloris du tableau de bord.

REF CZ069

à partir de : PRIX 2089,00 €

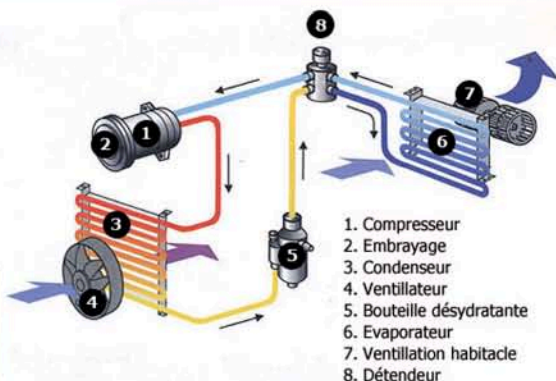

Un système de climatisation est un système de refroidissement, lequel complète le système de ventilation et de chauffage déjà monté, pour une climatisation totale à l'intérieur. Avec un climatiseur, qui est intégré dans le système de chauffage, il est possible de créer une atmosphère agréable par tous les temps. Cela augmente le bien-être des passagers, et contribue considérablement à la sécurité du chauffeur et des passagers (contribue à diminuer les risques d'un accident). Un climat optimal est entre 23 degrés et 27 degrés, avec une humidité entre 35 et 65 % ou maximum 6 à 7 degrés Celsius. Grâce à une climatisation, on peut rouler, l'été et l'hiver, avec les vitres fermées (pas de bruissement de vents,...), éliminer la poussière, la chaleur, le bruit et les odeurs externes. Un système de climatisation refroidit, s'occupe de la déshumidification de l'air et préserve l'air de la poussière et des micro-organismes. La climatisation permet de rouler plus longtemps avec une concentration plus élevée, d'augmenter la sécurité et le confort, et dans les mois d'automne et d'hiver humides, les vitres ne se couvrent pas de buée.

**i** infos

À SAVOIR QU'APRÈS MONTAGE, IL FAUT PRÉVOIR UNE RECHARGE R134A. IL EST CONSEILLÉ DE FAIRE RÉVISER L'INSTALLATION DE CLIMATISATION UNE FOIS PAR AN, AVANT L'ÉTÉ

## CONSOLE DE TOIT

- Emplacement autoradio, 200 x 180 x 56 mm
- Lampes de lecture carte
- La console dispose d'un éclairage LED pour l'avant et l'arrière du véhicule (remplace l'éclairage arrière d'origine)
- Boîte à gants : idéal pour les lunettes, caméras, GPS, cartes, etc
- Emplacement pour poser la CB

REF 36-90123  
PRIX 375,00 €



PRATIQUE !



## TAPIS DE SOLS

→ TAPIS DE SOL AVANT FORME BAC CONDUCTEUR OU PASSAGER

En plastique ABS ultra résistant et imputrescible. Dessin en relief sur le dessus, avec rebord forme bas. Dessous avec ergots pour maintien parfait à l'intérieur du véhicule. Merci de préciser votre véhicule.

conducteur : REF 40-8066  
PRIX 26,31 €

passager : REF 41-8066  
PRIX 26,31 €





## ACCESSOIRES PRÉPARATION

# TIROIRS DE RANGEMENT ARB

## NOUVEAUTÉ !

Rangement composé de tiroirs montés sur roulement, habillés de moquette, avec cadre en acier zingué, découpe laser. Un réfrigérateur peut être arrimé sur la partie coulissante.

Doté d'un design élégant et moderne, de composants de haute qualité et la capacité de créer un système entièrement personnalisé adapté à vos besoins, la gamme ARB est la solution à tous vos besoins de stockage.

Plusieurs versions possibles : jusqu'à 4 grands tiroirs, glissière pour réfrigérateur ARB, 2 tiroirs plats, etc.



### → TIROIR DE RANGEMENT ARB DRAWER

Exemple de prix pour un tiroir simple.

REF 37-RD1045  
PRIX 629,00 €



UNE QUESTION ? CONTACTEZ-NOUS  
info@equipraid.fr ou au 03 89 61 90 88

WWW.EQUIP-RAID.COM

→ TIROIR DE RANGEMENT ARB DRAWER  
AVEC PLATEAU COULISSANT

Exemple de prix pour un tiroir avec glissière.

REF 37-RDRF1045  
PRIX 749,00 €



Schéma expliquant ce qu'il est possible de faire (V) ou non (X)

DOUBLE & MULTI

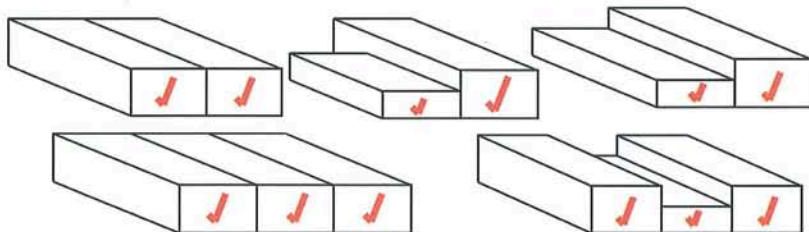

STACK

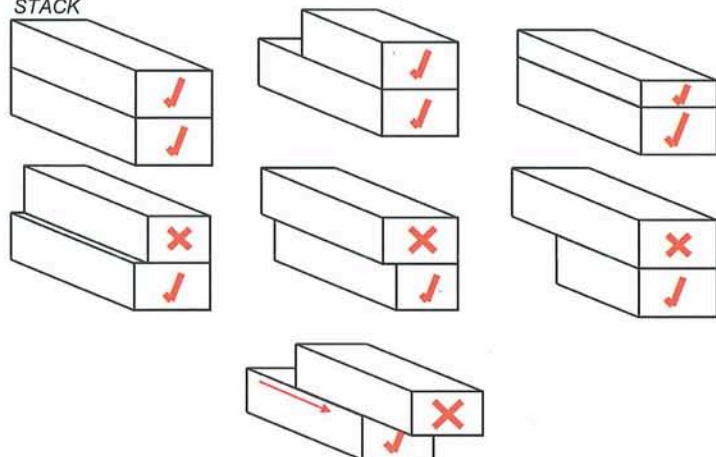

## ACCESSOIRES PRÉPARATION



## SIÈGES CAMPING-CAR ET CAMION



### NOUVEAUTÉ !

#### → SIÈGE

La nouvelle génération de sièges SKA dispose d'un système de suspension pneumatique et d'un soutien lombaire avec appuie-tête intégrés. Le système de ceinture intégrée 3 points dans le siège garantit un maximum de sécurité et de confort. Coussins d'assise et dossier sont formés anatomiquement et les éléments de commande sont disposés de façon ergonomique. Le siège dispose de coussin d'air avec réglage automatique du poids, de la possibilité d'incliner le dossier, ainsi que d'un réglage de la profondeur et de deux coussins accoudoirs réglables. Par ailleurs, à côté de la ceinture de point intégrée, le siège dispose d'un support lombaire avec un système bicaméral. Ces sièges sont disponibles pour la plupart des trucks du marché (Iveco, Man, VW, etc...).

Il existe d'autres modèles pour votre camping-car ou votre camion, consultez-nous pour plus de renseignements !

REF 1800/N23  
PRIX 785,00 €





## BEST-SELLER !

## SIÈGES RECARO

### → RECARO ERGOMED ES AVEC AIRBAG UNIVERSEL INTÉGRÉ

Le RECARO Ergomed ES est le siège haut de gamme parmi tous les sièges RECARO grâce à un grand choix de réglages électriques.

Exclusivité mondiale: c'est le premier siège destiné à remplacer des sièges d'origine tout en étant doté d'un airbag universel intégré. Pour ceux qui passent beaucoup de temps au volant et qui doivent arriver frais et dispos, quelle que soit la longueur du trajet.

Réglages manuels : longueur d'assise, appui-tête, déverrouillage bilatéral du dossier.

Réglages électriques : inclinaison du dossier, hauteur d'assise (avant et arrière séparés), 2 supports lombaires pneumatiques, supports latéraux pneumatiques.

En option, le pack CLIMAT (chauffage et ventilation électrique)

# RECARO



i  
infos

REVÊTEMENT EN  
TISSU OU CUIR.  
EXISTE EN  
DIFFÉRENTES  
COULEURS



### → RECARO EXPERT M

Le siège Expert, mobile et flexible. Il offre un réglage en largeur des joues latérales du dossier. L'assise large et plate convient particulièrement aux personnes de forte stature et aux conducteurs amenés à monter et descendre fréquemment du véhicule dont l'accès est haut. Support lombaire par entretoise en mousse, supports latéraux préformés, déverrouillage bilatéral du dossier, appui-tête réglable, inclinaison et largeur du dossier réglables. Existe en L (maintiens latéraux prononcés)

REF 045.00.0351  
PRIX 809,00 €



### → RECARO SPORT TRENDLINE

Le siège sport par excellence. Pour les conducteurs sportifs qui sont exigeants vis-à-vis de leur siège. Le RECARO Sport offre des équipements multiples, un confort extrême et une ergonomie parfaite. Coussin d'assise extensible, supports latéraux galbés et soutien des épaules profilé, dossier réglable et déverrouillage bilatéral du dossier, appui-tête intégré, avec ou sans passage de harnais (4 points), s'utilise également avec une ceinture 3 points.

REF 265.00.0351  
PRIX 849,00 €



### → RECARO CROSS SPEED

Siège spécial raid : RECARO a décidé de coller exactement aux attentes des amateurs de raids 4x4 avec son siège CROSS. Le Cross M à assise plate pour un accès facile et pour les forts gabarits. Passage de harnais, arrière du dossier renforcé d'une coque de protection anti-choc, maintien latéral des côtés et du bassin dans toute situation, appui-tête permanent intégré, maintien optimal des épaules pour résister aux cahots, dossier déverrouillable pour accès arrière. Existe en L (maintiens latéraux prononcés)

REF 296.02.0669  
PRIX 699,00 €



# ACCESSOIRES PRÉPARATION

## Compétition SIÈGES RECARO COMPÉTITION

### NOUVEAUTÉ !



#### → SIÈGE RECARO PRO RACER SPG HANS VELOURS PERLON NOIR

L'ultime siège de compétition Recaro ! Leader technologique en compétition depuis plus de 40 ans, la marque allemande propose des innovations en terme de technologie, sécurité et ergonomie. Les sièges sont étudiés selon les conditions extrêmes auxquelles sont confrontés les professionnels : il vous protège des chocs violents, des vibrations, des accélérations, etc. Le siège Pro Racer Ultima est équipé du système HANS – Système de soutien pour la tête et le cou – qui procure une protection supplémentaire pour les vertèbres du cou en cas d'accident. Il respecte la nouvelle norme FIA 8862 – 2009, qui lui permet d'être installé en WRC. Ses coussins repositionnables garantissent un ajustement individuel optimal et un confort parfait au conducteur.

PRIX SUR DEVIS



#### → SIÈGE PRO RACER SPG HANS

Le nec plus ultra du siège compétition professionnel pour le système HANS®. Coque en fibre de verre renforcée GRP. Interaction optimisée entre le système HANS®, le harnais, le casque et le siège compétition, pour atteindre la pleine efficacité du système. Spécialement pour pilotes de grande taille, 35 mm plus large.

REF 071.28.0630  
PRIX 1545,00 €



#### → SIÈGE RECARO POLE POSITION

La précision de conduite pour une sécurité accrue. Les sièges RECARO Pole Position ont une structure parfaitement dessinée et donneront à votre voiture une dimension sportive et luxueuse. Ce siège est doté d'une homologation routière, pour les types de véhicules indiqués, grâce à la platine livrée en combinaison avec le siège. Coque en fibre de verre renforcée [GRP].

REF 070.77.04221  
PRIX 595,00 €



#### → SIÈGE RECARO PROFI SPG

Siège compétition de niveau professionnel. Siège en fibre de verre renforcée GRP. Pour son excellent rapport rigidité-prix, ce siège est particulièrement prisé par les pilotes amateurs. Supports d'épaules particulièrement bien galbés pour un maximum de maintien latéral, dans les virages à grande vitesse.

REF 070.91.032  
PRIX 695,00 €

## SIÈGES SPARCO

### → SPARCO EVO

Assise parfaite ! Grande rigidité de la coque pour un poids minimal. Assise et renforts d'épaules en tissu caoutchouté, 5 passages de harnais. Fixations latérales. Compatible HANS® selon votre gabarit. Homologué FIA. Couleurs : Noir, rouge, bleu. Poids : 7,4 kg. Existe en version carbone.

REF 8SP00858F  
PRIX 417,00 €

**sparco**



### → SPARCO PRO 2000

Une référence en sport automobile, très appréciée. Fixations latérales et inférieures. Coque à maintien latéral élevé. 2 coussins lombaires latéraux et 1 coussin à épaisseur réduite intégrés au dossier. 5 passages de harnais. Compatible HANS® selon votre gabarit. Homologué FIA. Couleurs : Noir, rouge, bleu. Poids : 7,6 kg. Existe en version carbone.

REF 8SP00857F  
PRIX 429,00 €

## PREMIER PRIX !

### → ORECA CORSE

Siège en résine polyester, tissu résistant (140gr/m<sup>2</sup>) permettant de ne pas glisser. Protections en Alcantara sur les épaules et sur les parties inférieures. Baquet personnalisé avec broderie ORECA. Fixations latérales 290 mm. 5 passages de harnais. Coussin fendu pour passage de harnais. Compatible HANS® selon votre gabarit. Homologué FIA. Couleur : noir. Poids : 7,3 kg.

REF 8OR00800N  
PRIX 289,00 €





ACCESSOIRES  
PRÉPARATION

EQUIPEMENTS PILOTE

## NOUVEAUTÉ !

→ COMBINAISON SPARCO PRIMA M-3 ET X-3

Evolution 2011 du best-seller SPARCO Sprint ! Remis au goût du jour, le design intemporel de la Sprint continuera à séduire le plus grand nombre. Nouveau tissu plus doux avec surface traitée anti-usure. 15% plus légère et 30% plus respirante que la Sprint. Genoux et aisselles pré-courbés en tissu stretch, et ceinture élastique dans le dos pour une très grande liberté de mouvements et un confort accru. Poignets et chevilles en maille élastique. Tissu ignifugé 2 épaisseurs, 400g/m<sup>2</sup>. Homologuée FIA 8856-2000. Tailles : du 48 au 66. Couleurs version unie : rouge, bleu, noir, gris. Couleurs version bicolore : rouge/blanc, bleu/blanc, noir/gris.



REF 8SP001088  
PRIX 388,00 €

uni :

REF 8SP001088X  
PRIX 413,00 €

bicolore :



→ COMBINAISON SPARCO PROFI X-5

Combinaison respirante offrant une haute résistance à la chaleur. 18% plus légère et 5% plus respirante que la Profy modèle 2010. Tissu extérieur en satin. Ceinture élastique dans le dos et soufflet à la jonction des manches et des épaules pour une plus grande liberté de mouvements et un confort accru. Poches internes évitant tout accrochage lors de l'extraction du véhicule. Entièrement conçue en fibres Kevlar et Nomex certifiées DuPont. 3 épaisseurs, 340g/m<sup>2</sup>. Homologuée FIA 8856-2000. Tailles : du 48 au 66. Couleurs : Noir/gris, bleu/gris, rouge/gris, gris/noir, gris/bleu, gris/rouge.

REF 8SP0011271X  
PRIX 788,00 €



## PREMIER PRIX !

→ COMBINAISON SPARCO ONE

Combinaison monocouche. Idéal en assistance lorsque l'on recherche une protection anti-feu ! Soufflets à la jonction des manches et des épaules offrant une très grande liberté de mouvements. Bas de pantalon type Nascar. Tissu ignifugé 180g / m<sup>2</sup>. Tailles : du S au XXL

REF 8SP0\_SPARCOONE  
PRIX 190,00 €

sparco





→ BOTTINES SPARCO SLALOM

Dessinées en suivant les indications de nombreux pilotes, elles ont comme caractéristique principale la fermeture haute sans velcro. Le résultat est la parfaite fermeture du col sur le pied, une chaussure plus légère avec une esthétique plus élégante. Tailles : du 36 au 46. Existe en bleu, rouge, noir, et en bicolore : noir/blanc/bleu, noir/blanc/rouge, noir/gris.

REF 8SP0\_SLALOM  
PRIX 142,00 €

REF 8SP001241X  
PRIX 154,00 €

Slalom : Slalom SLX-3 (bicolore) :



→ CAGOULE OUVERTE SPARCO STD (A)  
→ CAGOULE CHOUETTE SPARCO STD (B)

Comme l'ensemble de la gamme SPARCO, les sous vêtements "STANDARD" sont conçus en tissu Soft-Touch : la solution parfaite pour le confort des pilotes. En particulier pour les courses très longues, la douceur du tissu combinée aux coutures extra plates préservent le pilote de marques et brûlures. Homologuée FIA. Taille unique.

REF 8SP00148  
PRIX 34,00 €

REF 8SP00149  
PRIX 34,00 €

A B



**BON RAPPORT QUALITÉ / PRIX !**

→ GANTS SPARCO FLASH 2

Nouveau design et haute résistance à l'usure.  
Coutures : Internes  
Paume préformée : Non  
Renforts antidérapants : Peau retournée  
Fermeture au poignet : Velcro  
Homologation : FIA 8856-2000  
Tailles : 7-12  
Couleurs : Noir, rouge, bleu.

REF 8SP00139FZ  
PRIX 71,00 €



## ACCESSOIRES PRÉPARATION



## CASQUES



### → CASQUE JET BELL MR PRO RALLY HANS BLANC

Casque jet composé d'une coque composite haute technologie et d'un liner interne de multiples densités. Visière pare-soleil réglable. Equipé d'une radio avec la réduction de bruit, utilisée par les pilotes et co-pilotes reconnus, 100% compatible Peltor®. Coquille anti-bruit spéciale confort combinée avec des haut-parleurs ultra fins pour une protection accrue. Bras de micro réglable pour un positionnement parfait du microphone afin d'assurer une qualité de son supérieure. Homologué SNELL SA2010. Homologué FIA 8858-2010 pour utilisation avec système Hans®. Tailles : Du S au XXL. Couleur : Blanc.

REF 607262501  
PRIX 699,00 €



## SYSTÈME HANS

## NOUVEAUTÉ !



### → SYSTÈME HANS CLUB SERIES

Le HANS® Club Series fabriqué en résine injectée bénéficie d'un encombrement réduit, et offre une grande polyvalence d'utilisation ainsi qu'une facilité d'adaptation optimale (sièges et harnais). Plus léger et plus confortable que le Sport Series, le Club Series a l'avantage d'être le HANS® le plus compétitif du marché, et optimisera l'étendue du port du HANS® dans de nombreuses disciplines. Chaque HANS® est fourni avec une sangle coulissante destinée à permettre la rotation de la tête lorsque le casque est attaché au HANS® + une housse de protection. Tailles : M, L

REF 607H20MCS  
PRIX 499,00 €



## VOLANTS

### → VOLANT NIKE

Volant 3 branches Ø 350 mm. Section ovale 32 x 26 mm. Disponible avec tulipage 65 / 70 / 90 mm. Nous vous proposons différentes finitions, cuir ou peau retournée, branches noires ou anodisées.

REF 61401\_VOLNIKE  
PRIX 98,00 €



## BON RAPPORT QUALITÉ / PRIX !

### → VOLANT OFF ROAD

Spécialement étudié pour une utilisation 4x4. Diamètre 380 mm, tulipage 65 mm. Disponible en cuir ou en peau retournée.

REF 614380TN  
PRIX 129,00 €



# HARNAIS DE SÉCURITÉ

## PREMIER PRIX !

### → HARNAIS TURN ONE FIA 4 POINTS

Dédié aux petits budgets, ce harnais de qualité répondant aux normes de sécurité les plus sévères de la FIA est bien sûr compatible HANS ! Caractéristiques : sangles 3" épaules et 3" taille, boucle type aviation à décrochage rapide, livré avec 4 oeillets de fixation 7/16 UNF, fixation par mousquetons ou par enroulement sur la barre transversale de l'arceau pour recevoir le système HANS, couleurs : noir, rouge.

REF 613792N  
PRIX 95,00 €



### → HARNAIS SABELT 6 PTS

3/2" épaules, 3" taille et 2" 6ième points. Fermeture par boucle aviation ultra légère. Réglage par ajusteurs en aluminium. Fixations arceau plus mousquetons / Oeillets compatibles HANS

REF 600EH1\_6PTS  
PRIX 348,00 €



### → HARNAIS SABELT 4 PTS

3" épaules, 3" taille. Boucle type aviation à décrochage rapide. Réglages des bretelles par dispositif en Acier. Fixation par mousquetons.

REF 183\_4PTS  
PRIX 220,00 €



ÉLÉMENT  
INCONTOURNABLE DE VOTRE  
HABITACLE, CE COUPE  
HARNAIS EST ÉQUIPÉ  
D'UN EMBOUT  
BRISE-VITRE



### → COUPE HARNAIS + BRISE GLACE PRO AVEC SUPPORT

Livré avec support et vis de fixation. C'est le véritable coupe harnais homologué par le Tuv allemand.GS, les fixations ont été testées par crash test, lame interchangeable.

REF 8EQ00538  
PRIX 18,90 €

## ACCESSOIRES PRÉPARATION



## RÉSERVOIR ATL

### → RÉSERVOIRS RIGIDES ET SOUPLES + CAISSONS ALU

Réservoir thermoformé résistant aux chocs (Norme FIA, SCCA, NASCAR, etc). Equipé de mousse antidéflagrante. Doit être équipé d'un caisson pour être homologué FIA. Raccords aviation. Livré avec un bouchon. Caisson en aluminium : spécialement conçu pour recevoir les réservoirs ATL.

REF ATL10B  
à partir de : PRIX 500,00 €



## BOUCHONS AERO

Fermeture par 1/4 de tour. Livrés avec joint. Tous les bouchons sont de type encastrable. Bouchons seuls disponibles sur commande.

REF 6RE01674  
à partir de : PRIX 89,00 €



## DURITE CARBURANT

Existe en version coudée 45 ou 90°.  
Exemple de prix pour une durite carburant diamètre 57 mm. Compatible diesel ou éthanol (nouvelle fabrication) et essence. Pour tout autre application, consultez-nous !

REF 6RESRF103  
PRIX 124,00 €





## ARCEAUX DE SÉCURITÉ

En tube étiré à froid en carbone. Diamètre 45 x 2,5 pour le cintre du milieu et 38 x 2,5 pour les autres tubes. Peinture standard noire (autres teintes possibles en option). Arceau homologué aux normes FIA. (possibilité de fabrication d'arceaux loisirs non homologués pour raids).



i  
infos

LES  
ARCEAUX  
EXISTENT EN  
DIFFÉRENTS MODÈLES  
ADAPTÉS À CHAQUE  
VÉHICULE (4 POINTS, 6 POINTS,  
8 POINTS, ARCEAU PICK-UP).  
POSSIBILITÉ D'ARCEAU SUR  
MESURE POUR VÉHICULE  
SPÉCIAL.

REF EB5-3  
à partir de : PRIX 2195,00 €

## KLAXONS

→ KLAXON HELLA

Couleur du carter : noir  
Domaine fréquentiel : 310 Hz ou 380 Hz  
Puissance absorbée : 72 W  
Tension nominale : 12 V  
Type de protec. (Code IP) : 54  
Volume : 114 dB(A)  
Norme CEE  
Ø : 130 mm  
Vendu à l'unité.  
Pour un meilleur rendement, nous vous  
conseillons d'installer un klaxon grave et  
un klaxon aigu.

REF IA001  
PRIX 46,64 €



®



→ KLAXON 2 TONS 118 DB

2 cornes de 31 et 37 cm. Klaxon 2 tons  
en acier chromé 12V - 118 dB, avec  
compresseur 12 V intégré.

REF 50.60.07  
PRIX 69,00 €



# ACCESSOIRES PRÉPARATION



## COMPTE-TOURS ET MANOMÈTRES

### Caractéristiques :

- Rétro-éclairage LED couleur ambre
- Voyant d'alerte intégré fonctionnant par l'intermédiaire du détecteur de seuil
- Cerclages interchangeables : plusieurs variantes de coloris (chrome, noir ou blanc) et de formes (triangulaire, plate ou arrondie)
- Instruments étanches en façade selon les spécifications IP67
- Gamme compatible avec les anciennes gammes
- Montage simple avec cerclage en saillie
- Livré sous blister comprenant l'instrument, le cerclage, la bague de serrage, la notice d'installation, le ou les faisceau(x) câblé(s) avec connecteur (30 cm) et le bouton poussoir.
- couleur du fond : noir ou blanc



LES INSTRUMENTS AVEC CADRAN NOIR SONT LIVRÉS AVEC UN CERCLAGE TRIANGULAIRE NOIR, ET LES CADRANS BLANCS AVEC UN CERCLAGE TRIANGULAIRE CHROMÉ. CAPTEUR NON FOURNI.



### → PRESSION D'HUILE

Extrêmement important pour la protection de votre moteur. Fonctionne en 12V. Voyant d'alerte intégré. Rétro-éclairage à LEDS couleur ambre. Étanchéité norme IP 67.

REF A2C59512569  
PRIX 56,00 €



### → TEMPÉRATURE D'EAU

Gardez un œil sur la température d'eau afin d'optimiser le rendement et la fiabilité de votre moteur. Voyant d'alerte intégré. Rétro-éclairage à LEDS couleur ambre. Étanchéité norme IP 67.

REF A2C59512461  
PRIX 51,00 €



### → JAUGE CARBURANT

Fonctionnent en 12V. Voyant d'alerte intégré. Rétro-éclairage à LEDS couleur ambre. Étanchéité norme IP 67.

REF A2C59512485  
PRIX 51,00 €



### → PRESSION DE TURBO

Gamme VDO Vision. Mécanique. Noir.

REF 150035001  
PRIX 77,00 €



### → TEMPÉRATURE D'HUILE

Fonctionnement en 12V.

REF A2C59512465  
PRIX 51,00 €



### → CERCLAGES POUR MANOMÈTRES VDO

3 formes disponibles : plate, triangulaire ou arrondie. 3 couleurs disponibles : noir, blanc ou chrome;

REF A2C531860  
PRIX 2,40 €

# Performance KIT EMBRAYAGE RENFORCÉ



## → KIT EMBRAYAGE RENFORCÉ XTREME OUTBACK

Pourquoi opter pour un embrayage Xtrem Outback ?

Le choix de l'embrayage se fera en fonction de l'utilisation, de la puissance et du couple moteur. Le montage des embrayages Xtrem Outback, est conçu pour venir en remplacement de celui d'origine sans modification. Ils sont disponibles en 3 versions : trois tarages de diaphragme différents permettant de transmettre des couples pouvant aller jusqu'à 1150 Nm (environ 117 mkg.), idéal lors d'une augmentation de couple/puissance, suivant le modèle, les kit embrayages Xtrem Outback sont livrés avec un volant moteur mono masse, en

remplacement des volants moteur bi-masse. Notre service technique pourra vous aider dans votre choix.

Exemple de prix pour Nissan Patrol Y61 2,8 l avec volant moteur mono masse.

REF 4-NI24530DSBXHD  
PRIX 1859,00 €



### → DISQUE HD

Utilisation idéale pour tracter les remorques. Fonctionnement avec une charge spéciale, loisirs, dunes.



### → DISQUE DCB

Meilleure coefficient de friction et dissipation de chaleur, utilisation sur route ou pour les sprints.



### → DISQUE DSB

Utilisation pour les véhicules lourds ou une utilisation en sport automobile 4x4 compétition.

# ACCESSOIRES PRÉPARATION



## FREINAGE



### → PLAQUETTES DE FREIN EBC GREENSTUFF

L'EBC verte dite Green Stuff : cette plaquette est taillée pour le sport. Elle a été récompensée à plusieurs reprises par la presse spécialisée pour ses qualités dynamiques, son mordant exceptionnel. La Greenstuff est faite pour les plus exigeants d'entre vous. Utilisation jusqu'à un échauffement de 650°C.

Exemple de prix pour Mitsubishi et Toyota.

REF MFP-2205GS  
PRIX 107,64 €

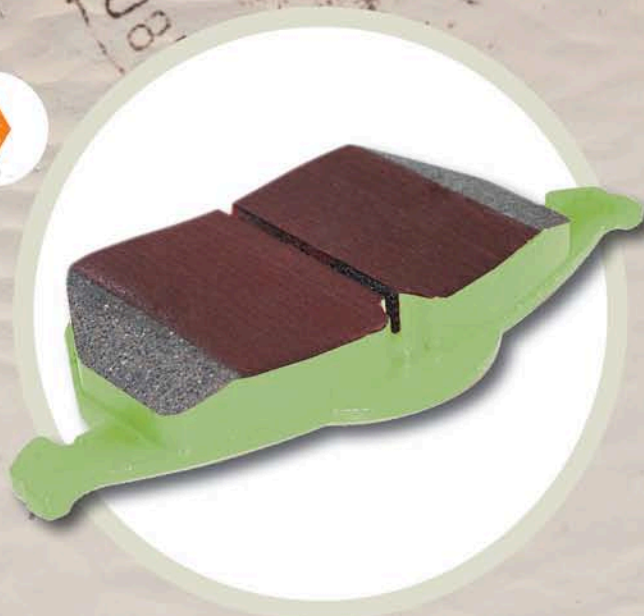

LES  
FREINS DE NOS  
4X4 SONT PLUTÔT  
RÉPUTÉS POUR RALENTIR  
QUE POUR FREINER !  
CONSULTER-NOUS, NOUS  
VOUS PROPOSERONS  
PLUSIEURS SOLUTIONS  
POUR AMÉLIORER  
VOTRE FREINAGE !

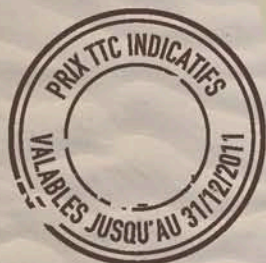

### → DISQUES PERCÉS, RAINURÉS, VENTILÉS DBA GOLD

Quelle que soit l'utilisation que vous faites de votre 4x4, pensez sécurité et performance, augmentez la qualité et l'endurance de votre freinage. Les disques de frein rainurés, percés et ventilés DBA sont conçus et fabriqués en Australie. Ils vous assureront une puissance optimale.

Exemple de prix pour Nissan Patrol Y61 à partir de 1997.

REF DBA622X-1  
PRIX 465,05 €





### → KIT FREIN À MAIN SÉPARÉ HYDRAULIQUE

Sur circuit hydraulique (une entrée après le maître cylindre puis deux sorties, l'une vers la roue gauche, l'autre vers la roue droite). Peut se monter sur l'essieu avant ou arrière. Pour un frein à disque ou un frein à tambour.

REF. BC002  
PRIX 257,00 €



IDÉAL AVEC  
DES DISQUES  
PERFORMANCE !



### → KIT DE FLEXIBLE DE FREIN DURITE AVIATION

Nous vous proposons notre gamme de kits de flexibles de freins assemblés et prêts à monter sur votre véhicule. Selon les affectations, ces kits sont composés de deux, quatre ou six flexibles. Ces flexibles aviation tressés inox vous permettront de supprimer la dilatation des flexibles de série et donneront un meilleur feeling à la pédale.

Résistants aux chocs et à l'usure, ces kits homologués participeront à la sûreté et à l'efficacité de votre système de freinage.

Possibilité de réalisation de durite sur mesure.

Exemple de prix pour Jeep Wrangler TJ de 1996 à 2005.

REF 0359.20  
PRIX 190,16 €





## ACCESSOIRES PRÉPARATION

### ÉCHAPPEMENT

#### → KIT COLLECTEUR SPORT AVEC TUBE DE SORTIE BORLA

Pour JEEP CHEROKEE XJ 4.0L de 1987 à 1990.  
Disponible pour plusieurs 4X4 essence et diesel.

REF 17010  
PRIX 729,56 €

#### → LIGNE D'ÉCHAPPEMENT EN INOX

Conception et fabrication des lignes d'échappement en inox prêtes à poser pour tous types de 4X4 de toutes marques. Conception dans un atelier équipé des outillages les plus perfectionnés par des experts du métier au plus haut niveau de la compétition automobile.  
Exemple de prix.

REF ECHAPPHD180  
PRIX 1252,00 €

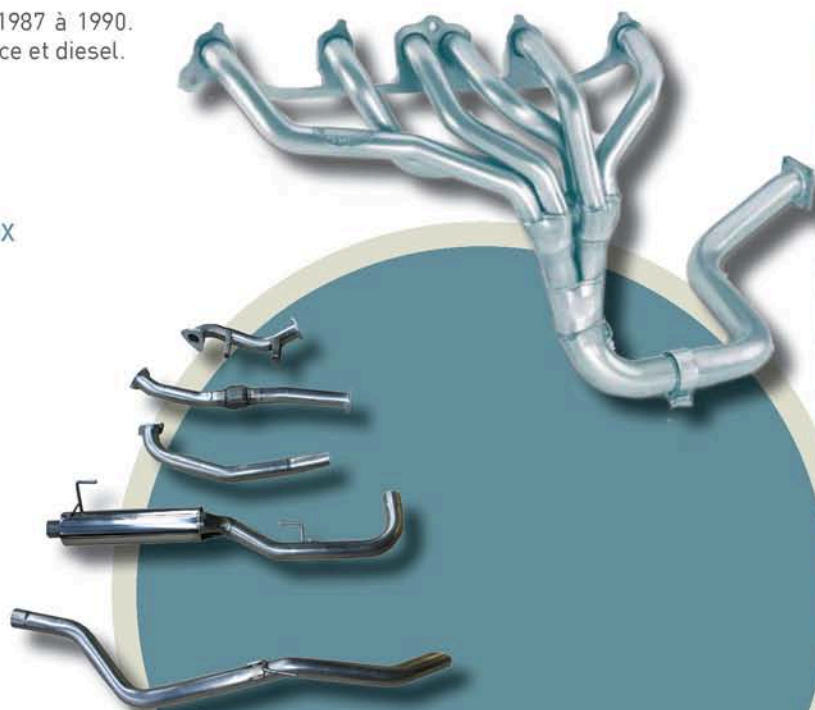

NOTRE CONSEIL :  
PENSEZ À  
L'AFFICHEUR DE  
TEMPÉRATURE



#### → AFFICHEUR DE TEMPÉRATURE D'ÉCHAPPEMENT

Il permet de brancher en parallèle un témoin, une sirène ou une ventilation en cas d'atteinte de la température limite, afin de préserver votre moteur.

REF CBCL001  
PRIX 211,90 €

## KITS TURBO INTERCOOLER

### → KIT INTERCOOLER

Le turbocompresseur accroît la puissance et le couple (+25%), mais augmente la température de l'air d'admission dégradant le rendement du moteur. L'INTERCOOLER abaisse la température de ces gaz d'admission de façon significative, supprime les effets négatifs du turbo et augmente encore la puissance et le couple (20%).

L'adjonction d'un kit intercooler permet un meilleur refroidissement de l'air qui est injecté à l'admission. Comme il y a plus d'air envoyé au moteur, donc d'oxygène, il faut combiner cet ajout avec une arrivée plus importante au gasoil. Le résultat étant un gain de couple et de puissance. Les réglages devront quand même être faits dans les règles de l'art afin de conserver au moteur sa fiabilité d'origine.

Exemple de prix pour un intercooler pour Toyota HDJ80 12 soupapes.

REF CA13  
PRIX 1966,59 €



## KITS TURBO



### → KIT TURBO INTERCOOLER POUR MOTEURS ATMOSPHÉRIQUES

Nos kits turbo sont fabriqués en Hollande. Ils sont de marque GARRETT. Ils ont été conçus et calculés afin d'obtenir un maximum de rendement et de fiabilité. D'ailleurs, Toyota Hollande propose ces kits en option sur ses véhicules neufs tout en conservant la garantie Toyota 3 ans ou 100 000 kilomètres, preuve de la rigueur de leur conception.

Exemple de prix pour Toyota Landcruiser HZJ7

REF CA1-1  
PRIX 4980,00 €



# ACCESSOIRES PRÉPARATION



## REFROIDISSEMENT

### INDISPENSABLE !

#### → RADIATEUR D'EAU AFRIQUE

Les modèles « Afrique » ont des faisceaux plus grands afin d'avoir un meilleur échange thermique.

Existe en aluminium ou en cuivre. Le cuivre permet un meilleur échange thermique, donc meilleur refroidissement, et surtout réparable en cas de fuite !

Sur commande. Garantie.

REF C102  
TARIF SUR DEMANDE



#### → RADIATEUR HUILE ECO

Kit comprenant :

- 2 m de durite « série 53 6 », diamètre int. 12.7 mm
- 1 radiateur matrice 235 mm , 10 rangées
- 1 platine + vis d'extension (filetage à préciser)
- 2 adaptateurs
- 2 raccords droits
- 2 raccords 90°
- Montage possible avec radiateur 13, 16 ou 19 rangées (sur demande)
- Fixez le radiateur avec des supports souples (silent blocs) dans un endroit où l'on trouve le meilleur flux d'air.

REF CA9  
PRIX 426,85 €

#### → VENTILATEUR ELECTRIQUE

Gamme spécifique 4x4 conçue pour la compétition !

- Moteur étanche IP68/12 V
- Diamètre 310 mm
- Epaisseur 52 mm
- Puissance 1370 m3/h
- Extra plat

Existe en version soufflante ou aspirante. Différents diamètres sont disponibles, consultez-nous !

REF 102005  
PRIX 98,00 €





## ÉCHANGES STANDARDS

Nous faisons le meilleur choix entre plusieurs fournisseurs pour l'échange standard de vos pièces moteur, culasse, boîte de vitesse, turbo, etc. N'hésitez pas à nous consulter.

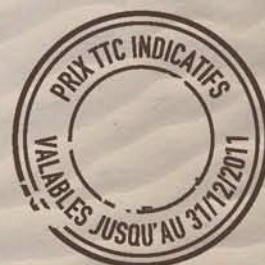
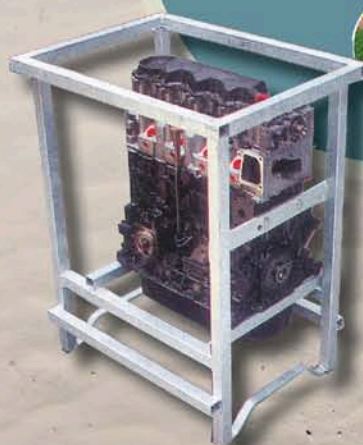
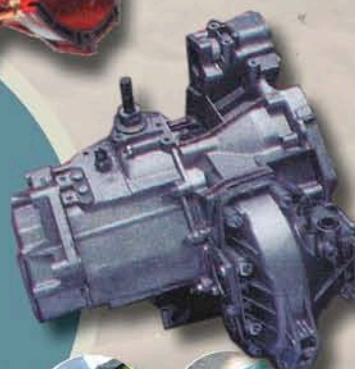
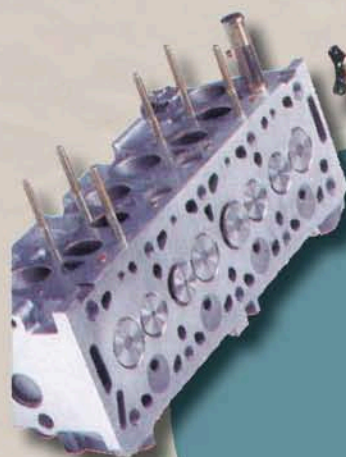
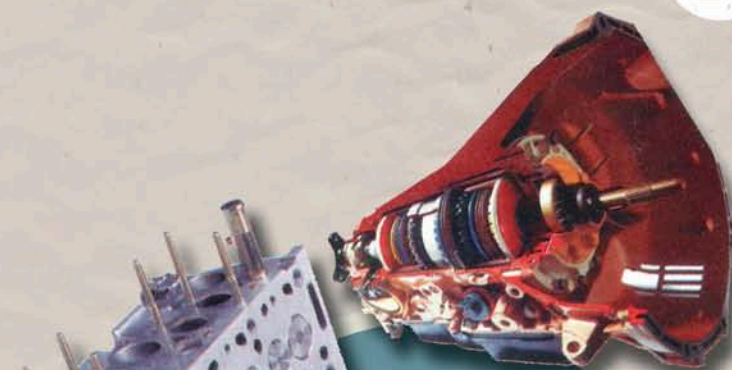
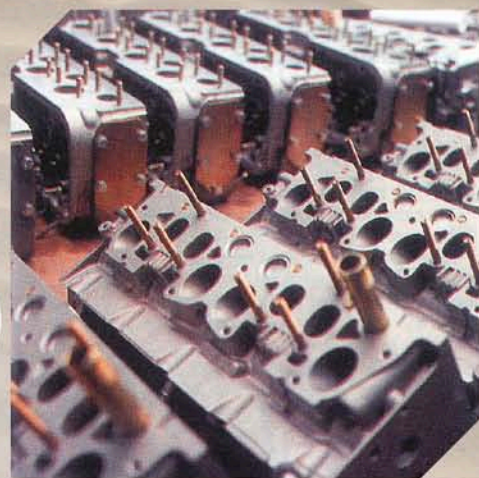



# ACCESSOIRES PRÉPARATION

## TERRAIN TAMER PIÈCES D'ENTRETIEN



### → COUPLE CONIQUE

Disponible pour Toyota, Nissan,...



### → KIT DURITES POUR RADIATEUR

Le kit comprend toutes les durites pour radiateur.



### → KIT DE RÉFÉCTION DE BOÎTE DE TRANSFERT

Contient toutes les pièces pour la réparation de la boîte de transfert.



### → KIT DE RÉFÉCTION

Kit de réparation de boîte 5 vitesses, de différentiel, d'étanchéité et de pivots pour TOYOTA, etc..



### → KIT DE FILTRES

Lot de 3 filtres (filtre à air + filtre à carburant + filtre à huile).

## ACCESSOIRES

Nous avons sélectionné, pour la très grande qualité de ses produits, la gamme TERRAIN TAMER, leader de son marché national. Importés directement d'Australie, les produits Terrain Tamer sont conçus pour résister aux conditions les plus extrêmes.

Produits phares de la gamme, les kits de rénovation de pivots, de nez de ponts, de boîtes de vitesses ou de boîtes de transfert sont composés avec des pièces d'équipementier d'ORIGINE constructeur, ce qui vous garantit un résultat irréprochable ainsi qu'une réparation qui durera longtemps.

Ces kits sont disponibles principalement pour les modèles Toyota mais aussi pour certains Suzuki ou Nissan.

Terrain Tamer, c'est aussi :

- Des pochettes de joints pour pompes ou boîtiers de direction,
- Des pièces spécifiques de transmission...
- Des compresseurs
- Des kits rehausse suspension
- Des accessoires de treuillage et de traction
- Des kits de conversion V8/6 cylindre pour les HZJ 105
- Des kits pistons renforcés pour les 6 cylindres qui sont équipés de turbo
- Des kits freins à disque en remplacement des freins tambour

Toutes les pièces proviennent de fabricants et d'usines agréés par les constructeurs.



→ COMPRESSEUR ÉLECTRIQUE



→ KIT REHAUSSE SUSPENSION



→ ACCESSOIRES DE TREUILLAGE ET DE TRACTION



RETROUVEZ  
TOUTES  
NOS RÉFÉRENCES ET  
NOS PRIX SUR :  
WWW.EQUIP-RAID.COM  
OU CONTACTEZ-NOUS  
AU 03 89 61 90 88



## ACCESSOIRES PRÉPARATION

### BLOPAGE ARB

## BEST-SELLER !

### → BLOPAGE DE DIFFERENTIEL AIR LOCKER ARB

Le blocage ARB se présente sous la forme d'un kit complet comprenant tout le matériel nécessaire au montage : le différentiel, le compresseur 12 V, un faisceau de fils pré-câblés avec relais et fusible, la tuyauterie, les raccords, le bouton poussoir et son support, les vis et colliers, la notice de montage, les instructions d'utilisation et la liste des pièces détachées.

Comment ça marche ?

Le compresseur produit puis stocke l'air sous pression. Grâce au bouton sur le tableau de bord, l'utilisateur libère l'air qui est guidé par un tube souple jusqu'au différentiel. Là, l'air actionne un jeu de joints et pistons pour entraîner une grande couronne dentée qui solidarise les deux planétaires. Les demi-arbres tournent alors à la même vitesse. En appuyant une nouvelle fois sur l'interrupteur, l'utilisateur relâche la pression, des ressorts rappellent alors la couronne dentée et libèrent les planétaires. Les demi-arbres sont désolidarisés. Le système très rapide peut se répéter à volonté.

Exemple de prix pour un kit complet avec compresseur 12 V pour Chevrolet Blazer.

REF BDD28  
PRIX 1356,00 €



### → BLOPAGE DE DIFFERENTIEL AIR LOCKER ARB

Son puissant petit compresseur électrique 12V avec réserve incorporée se recharge rapidement. Il permet en outre de procéder aux opérations de gonflage classique. Quand un véhicule prend un virage, la roue extérieure parcourt une plus grande distance que la roue intérieure, elle doit donc tourner plus vite. Sur tous les véhicules, c'est le différentiel placé entre les demi-arbres de roues qui permet cette différence d'allure, tout en conservant aux roues l'intégralité de la force motrice. Mais, avec un différentiel classique, dès qu'une roue est dépourvue d'adhérence, elle tourne dans le vide alors que l'autre s'immobilise.

Chacun, surtout en tout terrain, s'est déjà retrouvé face au problème. Le blocage ARB remplace le différentiel d'origine par un différentiel à blocage interne actionné à volonté par un bouton du tableau de bord. Une fois le différentiel bloqué, seule une roue en adhérence suffira à faire repartir le véhicule. Sur route, désactivé, le blocage ne modifie pas les réactions du véhicule, contrairement à d'autres systèmes de blocages actifs en permanence.

Exemple de prix pour un kit complet avec compresseur 12 V pour Range Rover Classic.

REF BDD16  
PRIX 1356,00 €



## DIFFÉRENTIEL À GLISSEMENT LIMITÉ



### → DETROIT LOCKER

Le Détroit Locker est totalement automatique. Il est réputé pour ses performances et sa facilité d'utilisation. C'est le choix des baroudeurs. Il remplace intégralement le différentiel d'origine.

REF 0139.01  
PRIX 656,00 €

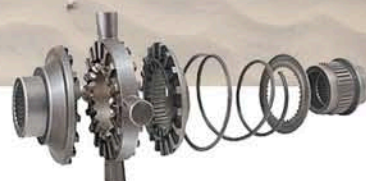

### → DETROIT TRUETRAC

Le truetrac est un système à glissement limité, idéal pour le tout terrain de loisirs. Il permet une excellente motricité sans les contraintes sur route des systèmes autobloquants.

REF 0139.04  
PRIX 575,00 €

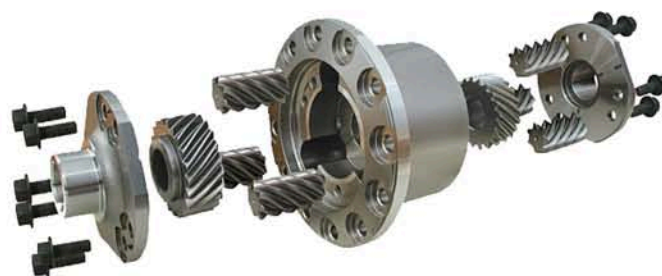

# ACCESSOIRES PRÉPARATION



## COUPLE CONIQUE



### → COUPLE CONIQUE DE PONT

Lors d'un montage de pneus plus grand, il est fortement conseillé de modifier les rapports de pont.

Réduction de -30 à -50% par rapport à l'origine. Disponible pour Jeep, Toyota, etc.

REF 0170.27  
PRIX 466,44 €

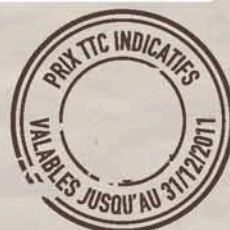

### → KIT DE RÉDUCTION BOÎTE DE TRANSFERT

Ces kits ont été conçus pour remplacer les engrenages de la boîte de transfert. Ils se montent en leur lieu et place. Disponibles pour la gamme Toyota BJ, FJ, LJ, HJ. Tous les modèles HZJ75 et la série HZJ78 et 79 peuvent également être équipés. Réduction de -24% à -55%. Kits livrés avec roulement à aiguille sur arbre intermédiaire (certaines références nécessitent d'enlever de la matière dans la boîte de transfert). Les pignons à taille droite sont plus bruyants que ceux d'origine).

REF MFK1190BLTR  
PRIX 2511,00 €

## MOYEUX DEBRAYABLES MANUELS



### → MOYEUX AVM

Moyeux débrayables manuellement, en remplacement des moyeux automatiques d'origine. Ils vous permettront de réaliser des économies de carburant et de diminuer l'usure des pneus du train avant quand il n'est pas nécessaire de rouler en quatre roues motrices, ou de remplacer à moindre frais les moyeux automatiques hors d'usage.

REF 35-AVM445  
PRIX 190,00 €



## BEST-SELLER !

### → MOYEUX PREMIUM WARN

Les moyeux WARN «Premium» sont sans compromis et sont destinés aux propriétaires soucieux d'équiper leur 4x4 d'éléments les plus résistants et performants du marché. Toute la construction des moyeux a été étudiée et réalisée avec les alliages les plus adaptés afin de concilier qualité de fabrication et facilité d'enclenchement à l'utilisation. L'engagement des cannelures s'effectue en tournant de 9/10 ème de tour la flasque sur le moyeu. Nous savons que nos moyeux Premium sont utilisés dans les conditions les plus difficiles, alors ils sont construits selon un cahier des charges très strict adapté pour les situations extrêmes.

REF BAM030  
PRIX 393,32 €



### → MOYEUX STANDARD WARN

Les moyeux standard WARN sont le choix idéal pour un remplacement des moyeux d'origine. Ils partagent bon nombre de détails de la construction des moyeux «Premium» WARN ainsi que leur précision d'utilisation. Les moyeux standard sont disponibles suivant les références en trois montages possibles : montage externe, montage interne, montage sur flasque à épaulement.

REF BAM032  
PRIX 346,11 €



## ACCESSOIRES PRÉPARATION



## SNORKELS SAFARI

### BEST-SELLER !

#### → SNORKEL SAFARI

Créée il y a plus de 20 ans, la firme Australienne SAFARI Snorkels est aujourd'hui le leader mondial des snorkels pour 4x4. Elle a su s'imposer grâce aux soins remarquables apportés à la conception et à la mise au point de chacune de ses réalisations. Résolument haut de gamme et d'une qualité irréprochable, ces produits sont conçus pour concilier efficacité et esthétique.

Exemple de prix pour une Suzuki Vitara 88-94 carburateur.

REF SS800HF  
PRIX 322,92 €



## SNORKELS AIRFLOW

#### → SNORKEL AIRFLOW

AIRFLOW est un fabricant australien de snorkels d'entrée de gamme. Bien que la qualité de l'extrusion et des finitions soit en retrait par rapport à ses principaux concurrents, les snorkels AIRFLOW n'en restent pas moins d'excellents produits par rapport à leur vocation à savoir assurer une entrée d'air haute à l'abri de l'eau.

Positionnement du snorkel : droite.

Exemple de prix pour JEEP WRANGLER JK essence à partir de 2007.

REF S64P  
PRIX 435,40 €







## SNORKELS AIRTEC

### → SNORKEL AIRTEC

AIRTEC est la marque de snorkels conçue et développée par TJM, leader australien en matière d'accessoires 4x4. Résolument haut de gamme, les snorkels AIRTEC sont d'une conception, d'une finition et d'une esthétique irréprochables, tout en étant pensés pour optimiser le flux d'air à destination du moteur.

Exemple de prix pour un TOYOTA HILUX 88-10/97

REF CC4A006  
PRIX 490,00 €

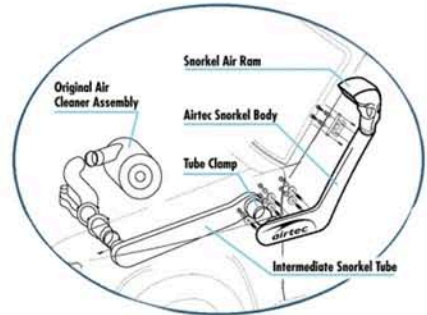

AVEZ-VOUS  
PENSÉ À VOTRE  
PRÉFILTRE ?

## PRÉFILTRES À AIR



### → PRISE D'AIR SAFARI SNORKEL

Diamètre 76 mm.

REF CD0038  
PRIX 105,00 €



### → PRÉFILTRE CYCLONIQUE

Grand modèle. Pour moteurs 4 cylindres turbo et 6 cylindres.  
Hauteur : 22 cm.  
Diamètre couvercle : 27 cm.  
Diamètre sortie : 8 cm.

REF CD0035  
PRIX 151,69 €



### → PRÉFILTRE «CAMEL TROPHY»

Préfiltre cyclonique «Camel Trophy». Chapeau en tôle très résistant. Diamètre sortie : 65 mm. Hauteur maxi : 18,5 cm. Diamètre maxi : 15 cm.

REF CD0021  
PRIX 105,19 €

# ACCESSOIRES PRÉPARATION



## FILTRATION

### INDISPENSABLE !

#### → PREFILTRE GASOIL AU MICRON

Peu d'utilisateurs se rendent compte des dommages que la présence d'eau dans le gasoil peut causer au moteur. Ce sont justement les gouttes d'eau dans le carburant qui véhiculent des impuretés et de la rouille. Une seule goutte d'eau peut provoquer l'arrêt de la pompe d'alimentation. Ceci est particulièrement fâcheux pour les moteurs diesel qui deviennent difficiles à réamorcer. L'eau peut également être la cause de rouille dans la pompe ou dans les injecteurs, ce qui peut mener à la panne et à des réparations onéreuses. En particulier, les réservoirs contiennent relativement beaucoup d'eau provenant du carburant lui-même ou de la condensation dans le réservoir. En outre, le réservoir contient parfois plus de saletés que n'en peut filtrer le filtre. De ce fait, le séparateur d'eau/filtre à carburant au micron peut s'avérer très utile dans de nombreuses situations. Débit maxi. : 227 l/h - Dimensions 292 x 147 x 122cm - Poids 1,7 kg.

REF FPF00001  
PRIX 299,00 €



#### → PRÉFILTRE CARTOUCHE GASOIL

Elément de remplacement pour préfiltre. 30 microns.

REF FPF000502  
PRIX 29,00 €



#### → KIT DE MONTAGE PRÉFILTRE

Kit complet de montage préfiltre : support, visserie, raccord, collier, durite, notice.

Préfiltre à commander séparément.

REF SCMO115  
PRIX 60,00 €



## Attelage et accessoires

### ATTELAGE

Nos attelages répondent à toutes les normes européennes. Ils sont homologués selon la directive 94/20/CE du 30 mai 1994 relative aux dispositifs d'attelage mécanique des véhicules à moteur et de leurs remorques ainsi qu'à leur fixation. Attelages lourds (3 500 kg). Ils sont livrés complets, faisceau électrique inclus.

REF 0241

PRIX 169,00 €

à partir de :



T43



T44

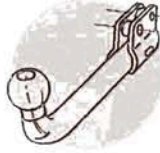

T45



50T

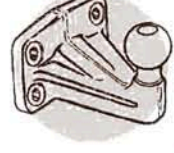

50V

### CROCHETS ET CHAPES DE REMORQUAGE



#### → COL DE CYGNE

Capacité : 3500 kg, 2 trous de fixation, finition galvanisée. Existe en rallongé.

REF QD012

PRIX 22,87 €



#### → CROCHET DE REMORQUAGE

3,5t. Pour passage anneau de diamètre 40 mm maxi., perçage 4 trous, diamètre 11 mm, entraxes 90 x 50 mm.

REF QD014

PRIX 99,27 €



#### → CROCHET MIXTE

3,5t - Perçage 4 trous, diamètre 17 mm, entraxes 90 x 40 mm.

REF QD008

PRIX 177,00 €



#### → CHAPES MIXTES DE REMORQUAGE

1,5t sur boule ou 3t sur broche. Perçage 4 trous, diamètre 17 mm, entraxes 90 x 50 mm

REF QD010

PRIX 89,94 €

# AIDES AU FRANCHISSEMENT

## SANGLES D'ARRIMAGE

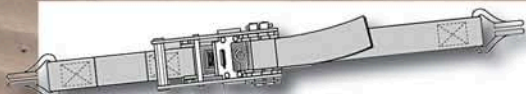

### → SANGLE 2 PARTIES

Sangle bagagère en 2 parties, crochet / crochet.  
Disponible en différentes tailles et tonnages.

REF QC027  
PRIX 18,72 €



TOUJOURS  
UTILE !

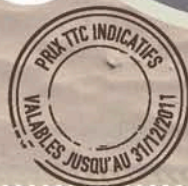

### → SANGLE BAGAGÈRE

Sangle bagagère en 1 partie  
à cliquet. Largeur : 25 mm,  
longueur : 5 mètres.

REF QC029  
PRIX 10,67 €



### → SANGLE A CLIQUET

Sangle d'arrimage équipée de  
crochets. Largeur : 25 mm,  
longueur : 5 mètres, traction : 300  
kg.

REF 50.80.00  
PRIX 5,00 €



### → SANGLE BAGAGÈRE

Sangle bagagère en 1 partie à  
griffes. Largeur : 25 mm, longueur :  
2,5 mètres, traction : 200 kg.

REF QC028  
PRIX 5,33 €

### → SANGLE BAGAGÈRE

Sangle bagagère en 1 partie à  
griffes. Largeur : 25 mm, longueur :  
4 mètres.

REF QC030  
PRIX 6,87 €

# SANGLES DE REMORQUAGE



## BEST-SELLER !

### → SANGLE ÉLASTIQUE / KINÉTIQUE SNATCH STRAP

Cette sangle élastique est conçue pour tirer un véhicule embourbé à l'aide de l'élan d'un deuxième véhicule, sans endommager ni l'un ni l'autre. Conçue avec 20% de stretch pour faciliter le «déplantage» des véhicules bloqués. Made in Australia. Existe en plusieurs tailles et différents tonnages. prix donné à titre indicatif.

REF TSS509  
PRIX 69,00 €



### → SANGLE DE REMORQUAGE CROCHET/CROCHET

Disponible en deux tailles : 5 et 10 mètres.

REF QC036  
PRIX 99,09 €



### → CORDE ÉLASTIQUE BLACK SNAKE

Les sangles classiques n'ont aucune élasticité, et le risque de dégâts est important en cas de «choquage» intempestif. La corde élastique permet de choquer sans dégâts. Longueur : 10 mètres, traction : 8 tonnes. Made in Australia.

REF QCSNACK  
PRIX 150,00 €



### → ÉLINGUE RONDE SPÉCIAL 4X4

Pour tracter tout véhicule. Crochets zingués avec linguet de sécurité. Pratique, grâce à son sac rouge de rangement. Ce dernier sert également de bannière de sécurité. Traction : 10 tonnes, longueur : 10 mètres.

REF 4428 4X4  
PRIX 140,00 €



### → SANGLE DE REMORQUAGE BOUCLE / BOUCLE

Sangle de remorquage 2 boucles. Disponible en différentes longueurs : 1,5 m, 3 m, 5 m, 8 m et 10 mètres. Prix donné à titre indicatif.

REF QC045  
PRIX 30,09 €

1,5 m :



### → SANGLE ÉLASTIQUE / KINÉTIQUE

Sangle élastique boucle mâle/mâle. longueur : 9 m, largeur : 60 mm, traction max : 8 tonnes, homologuée CE.

REF 50.80.25  
PRIX 78,00 €



# AIDES AU FRANCHISSEMENT

## PELLES ET PIOCHES

### L'INCONCOURNABLE !

→ PELLE NEIGE/SABLE DÉMONTABLE ALU

Pelle à neige et à sable, manche démontable en aluminium. Longueur totale : 71,8 cm, longueur du manche : 28 x 21 cm, poids : 603 g.

REF GA24  
PRIX 29,00 €



→ HACHETTE AWAX 750 G

Polyvalente pour des petits travaux, côté taillant avec arrache clou, côté surface de frappe pour planter des clous. Angles arrondis pour une meilleure prévention des blessures aux mains. Aimant porte clou pour pointer d'une main sans tenir le clou. Longueur de la lame 9 cm.

REF 201104  
PRIX 35,00 €



→ PELLE DE BORD ALU

Idéal pour la neige et le sable. Faible encombrement. En aluminium. Maniable. Epaisseur 2mm. Largeur 24cm, hauteur 26cm. Manche poignée.

REF GA032  
PRIX 35,00 €



→ HACHETTE

Arrache-clou dans le fer. Forme Tomahawk, manche acier forgé, gaine caoutchouc. Avec étui plastique.

REF GA013  
PRIX 27,44 €



→ PELLE DE BORD POUR JEEP

Pour déblayer la neige, se débarrasser, partir camper. Taille compacte. Manche en bois avec poignée: meilleure contrôle de la charge. Tête (LG24 x H30cm) en acier trempé.

REF GA001  
PRIX 29,00 €



## PLAQUES À SABLE



### BON RAPPORT QUALITÉ / PRIX !

→ PLAQUE SABLE SOLTRACK  
(4 PIÈCES)

Les plaques à sable Soltrack sont composées d'un matériau composite à base de fibres synthétiques. Crampons offrant une très bonne résistance à la déformation. Grande souplesse et légèreté des plaques facilitant la mise en place sous les pneus dans les ornières.

Dimensions : 120 X 45 cm.

REF QB1  
PRIX 140,00 €



## NOUVEAUTÉ !

→ PLAQUES DE FRANCHISSEMENT GONFLABLES  
LIFTTRAX

Fabriquées à partir d'un tissu renforcé spécifique, les LiftTrax sont suffisamment résistantes pour supporter un véhicule de 4 tonnes grâce à la puissance de l'air comprimé. Elles sont assez légères et compactes pour tenir enroulées dans un sac polochon. Quelque soit la situation dans laquelle vous vous trouvez : embourbé, ensablé, posé, cet outil gonflable, solide et increvable vous permettra de vous sortir des pires pièges en toute sécurité. En jouant sur la pression de l'air, vous pouvez adapter la forme et la taille des LiftTrax afin de faire face à n'importe quel type de situations ou d'obstacles, ce qui fait de LiftTrax le nouvel outil indispensable au baroudeur. LiftTrax peut s'adapter aux reliefs du terrain, et vous permettra de franchir les éboulements, crevasses, ornières, sans avoir à charrier des kilos de terre ou de cailloux, tout en respectant l'environnement. Vendue par paire.

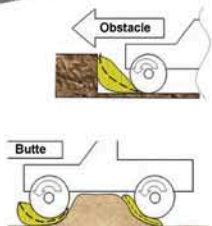

REF LIFTTRAX  
PRIX 316,94 €



# AIDES AU FRANCHISSEMENT

## PLAQUES À SABLE



### → PLAQUE A SABLE ENROULABLE 1400 X 300 MM

Idéale pour une utilisation avec n'importe quel véhicule. Une conception nouvelle qui a été reconstituée pour permettre une traction maximale dans le sable, la boue et la neige. Spécialement conçue pour s'adapter au terrain. Poids : 16.4 kg, longueur : 1400 mm, largeur : 300 mm. Vendue par paire.

REF 22-54X07  
PRIX 212,00 €



### → PLAQUE SABLE ALUMINIUM

Cet accessoire est indispensable pour les terrains sablonneux. Ces plaques apporteront l'adhérence nécessaire pour sortir votre véhicule du sable. Disponible en différentes tailles et épaisseurs. Vendue à l'unité. Poids : 5,60 kg. Existe en 1,20 m, 1,5 m, 2,4 m.

REF QB4  
PRIX 89,94 €  
à partir de :



### → PLAQUE DE DÉSENSABLAGE SANDTRACS

Un produit utilisé par les professionnels de la course. Solide et dotée d'une forme accrocheuse, la plaque de désensablage orange Sandtracs vous permettra de sortir de tous les pièges (sable, boue, neige). Poids : 4 kg. Fabrication australienne. Vendue par paire.

REF SANDTRACS  
PRIX 269,00 €

### → PLAQUE A SABLE SANDBOARD COMPOSIT

Cette plaque à sable en matériau composit est ultra légère et peut accepter un galbe important. Elle est munie d'une surface grippante. De 0.8 mm d'épaisseur seulement, elle est ultra résistante et peut même être utilisée par les poids lourds (150 cm). Poids : 3,75 kg. Vendue à l'unité.

REF SANDBOARD\_RALLYE  
PRIX 129,00 €



## CRICS À AIR SPÉCIAL CAMION

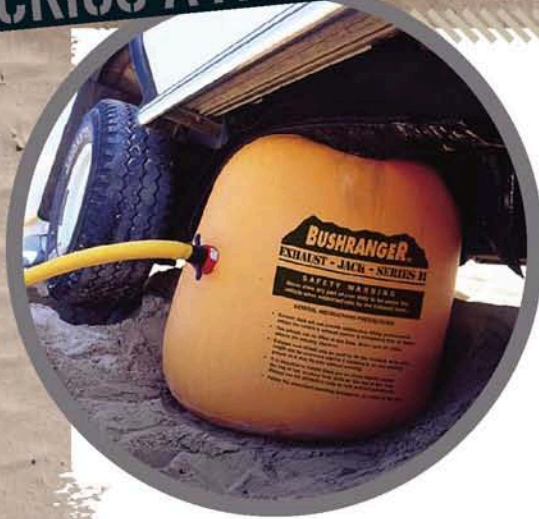

### → CRIC AIR BUSHRANGER 75CM, 4 TONNES

Universel et fonctionnel sur tous les véhicules sans aménagement particulier. - Facile et rapide à gonfler. Trois tapis de protection sont désormais inclus dans le kit. La hauteur maximum du ballon est de 75 cm. Poids et encombrement minimum une fois rangé. Se range dans un sac de transport fourni avec gants et kit de réparation.

REF 22-72X04  
PRIX 249,00 €

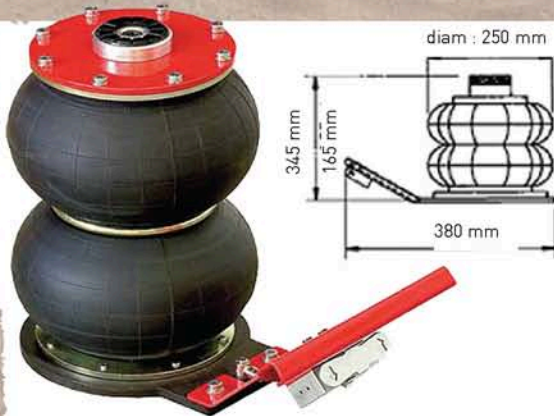

### → CRIC PNEUMATIQUE 2 BOUDINS

Hauteur minimum : 165 mm / maximum : 345 mm. Possède un guidage télescopique assurant une parfaite stabilité, une sécurité pneumatique contre les surcharges et un dispositif d'arrêt en fin de course. Cric léger, maniable et sans entretien. Capacité : 2000 kg. Pression : 7 bars.

REF J2P  
PRIX 392,00 €



### → CRIC A AIR PRO 250 X 250

Facilité et totale sécurité d'utilisation pour un camion. Ce dernier peut être aisément levé grâce à l'air stocké et délivré par le compresseur et les propres réserves du camion. Pour d'autres usages où il n'y a pas à disposition de l'air, nous pouvons vous proposer en option une réserve d'air (sous forme de bouteille d'oxygène) stockée en haute pression. Différentes tailles disponibles suivant les besoins.

REF CLP5  
PRIX 585,71 €



# AIDES AU FRANCHISSEMENT

## CRICS HI-LIFT

### LA RÉFÉRENCE !

→ CRIC HILIFT 120CM

Le Hi-Lift est un accessoire indispensable quand il est préférable de soulever le 4x4 plutôt que de le tirer. Sa conception vous permet de soulever tout l'avant ou tout l'arrière.

Caractéristiques:

poids : 13 kg, épaisseur : 12.7 cm, hauteur : 129 cm, largeur : 24.45 cm, charge nominale : 2114 kg, charge maximale : 3175 kg, capacité en compression : 340 kg, hauteur maximale de levage : 98 cm, hauteur minimale de levage : 12 cm.

REF HL\_485  
PRIX 113,62 €



→ EMBASE POUR CRIC HI-LIFT

Cette embase moulée est parfaitement calibrée pour le cric HI-LIFT et s'avère très utile dès que le sol est meuble (sable ou bourbier). Elle diminue significativement la pression au sol et accroît la stabilité et par conséquent la sécurité de l'utilisateur. Dimensions : 29 x 29 cm. Vendue à l'unité.

REF QC043  
PRIX 74,00 €



PRATIQUE !



→ HILIFT LOCRAC

Porte-cric à serrure. Permet de fixer le cric à un endroit accessible et de verrouiller un cadenas lorsqu'il est transporté en voiture. L'installation est facile. Il peut être monté horizontalement ou verticalement.

REF QC022  
PRIX 30,00 €



→ HILIFT JACK ADAPTOR LAND ROVER

Adaptateur hi-lift pour tous véhicules possédant des trous de fixation. Réduit les risques de ripage du cric lors de sa manipulation. Se fixe sur le cric par une goupille en moins de 5s.

REF QC020  
PRIX 75,00 €



→ WHEEL JACK BUDDY

Adaptateur à crochets hi-lift pour véhicules nécessitant un levage par la roue. Réduit les risques de ripage du cric lors de sa manipulation et les risques d'endommager les pare-chocs.

REF 36-800970  
PRIX 98,00 €

# CRICS HYDRAULIQUES

## THE BEST !

### → CRIC 16HN HAUTE ELEVATION

Capacité : 1 tonne. Il peut être utilisé en latéral ou en facial. hauteur de 10 à 95 cm. Longueur du cric fermé : 72 cm. Largeur : (encombrement) 10X10 cm. Il nécessite une fixation stable sur le châssis. Diamètre extérieur : 22 mm pour la tige de soutien (qui ira se ficher dans un tube fixé au préalable sur le châssis). Prévoir un adaptateur.

REF QC002  
PRIX 592,02 €

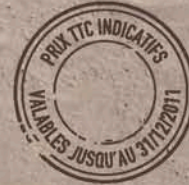
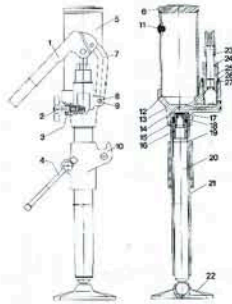

### → CRIC BOUTEILLE WEBER 5 TONNES

Cric avec cylindre télescopique. Embase pour une plus grande stabilité et sûreté. Capacité : 5 tonnes. Dimensions à voir sur le schéma photo :

- A : 21.5 cm
- B : .....
- C : 30.5 cm
- D : 52 cm
- E : 4.3 cm
- F : 13.4 x 12 cm

REF QC047  
PRIX 265,00 €

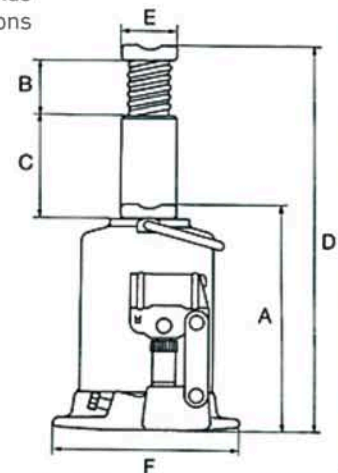

# AIDES AU FRANCHISSEMENT

## TREUILS WARN

### WARN

#### → TREUIL WARN 9.5 XP

Tension 12 V. Moteur puissance 6,0 CV. Boîte relais : 4 relais. Etanchéité renforcée. Encombrement : L 577 x l 160 x h196 mm. Frein à came multisegments. Levier ergonomique de débrayage. Réduction à trains planétaires :  $i = 156/1$ . Entraxes de fixation : 254 x 114 mm.

Livré avec : 38 m de câble acier galvanisé  $\varnothing 8$  mm avec crochet. Télécommande de 3,70 m avec poignée caoutchouc et interrupteur (marche avant/arrière). Guide-câble à rouleaux omnidirectionnels.

REF 68500  
PRIX 2000,91 €



## INCONTOURNABLE !

#### → TREUIL WARN M8274-50 12V 3,6T

Voici le treuil du Camel Trophy. C'est le plus rapide de la gamme, grâce à sa grande démultiplication. Livré avec : 1 câble de 46 m (diamètre 8 mm), crochet à linguet de sécurité, guide câble à rouleaux, télécommande. Force maximale de traction : 3629 kg. Tension : 12 V. Vitesse à vide inégalée de 22.4 m / min. Réducteur à train d'engrenage droit.

REF 38631  
PRIX 2838,11 €

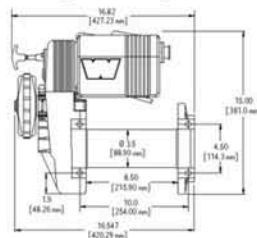

#### → TREUIL WARN POWERPLANT 12 V 4313KG

Tension 12 V. Treuil et compresseur intégré. Moteur 4,6 CV équipé d'un capteur thermique indiquant par un voyant lumineux la surchauffe du moteur. Compresseur 340 l/min à 0 bar. Etanchéité renforcée. Frein automatique à cames excentrées.

REF 71800  
PRIX 2531,93 €



# TREUILS SUPERWINCH

i  
infos

LA  
GAMME SR EST  
DOTÉE D'UN CÂBLE  
SYNTHÉTIQUE  
DYNEEMA DE  
24 MM



## → TREUILS SUPERWINCH TALON 9.5 ET 9.5 SR

Treuil de la gamme Talon 9.5. 12 Volts, également disponibles en 24 Volts. Moteur 5,2 CV. 4309 kg. Câble en acier de 26 mm ou synthétique dyneema de 24 mm. Relais et télécommande étanches (câble 3 m). Crochet renforcé. Frein automatique.

REF TALON 9.5  
PRIX 1030,00 €

à partir de :



## → TREUILS SUPERWINCH TALON 12.5I ET 12.5I SR

Treuil de la gamme Talon 12.5. 5670 kg. 12 Volts, également disponibles en 24 Volts. Moteur 6,0 CV. Câble en acier de 26 mm ou synthétique dyneema de 24 mm. Relais et télécommande (câble 3 m) étanches. Crochet renforcé. Frein automatique.

REF TALON 12.5I  
PRIX 1130,00 €

à partir de :



## → TREUILS SUPERWINCH TALON 18.0 ET 18.0 SR

Treuil de la gamme Talon 18.0. 8165 kg. 12 Volts, également disponibles en 24 Volts. Moteur 6,0 CV. Câble en acier de 27 mm ou synthétique dyneema de 24 mm. Relais et télécommande (câble 3 m) étanches. Crochet renforcé. Frein automatique.

REF TALON 18.0  
PRIX 1482,00 €

à partir de :

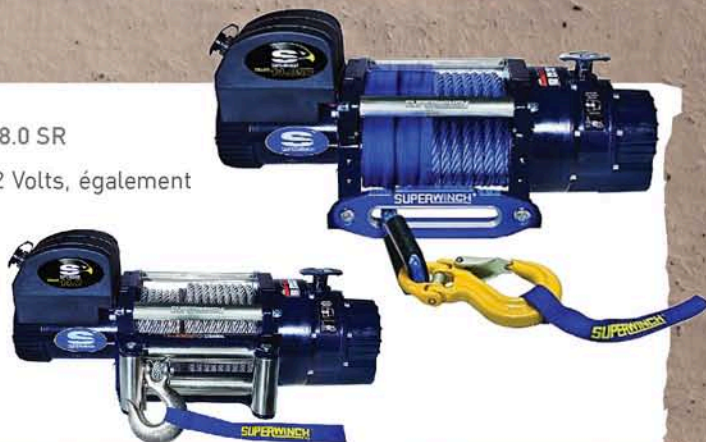

AIDES AU  
FRANCHISSEMENT

TREUILS COME-UP

## BON RAPPORT QUALITÉ / PRIX !

→ TREUIL DS9.5 12V / 5 CV

Force maxi : 4309 kg  
Vitesse à vide et à charge : 19 m/mn et 2,1 m/mn  
Type réducteur : planétaire à 3 étages  
Rapport réducteur : 159:1  
Commande : Filaire (3,7 m)  
Frein de retenue de charge : automatique  
Câble Galva A7x19 : 8,7 mm x 30 m  
Tambour : 63,5 mm x 228 mm  
Guide câble à rouleaux : Oui  
Poids avec câble : 49 kg  
Dimensions Lxlxh (en mm) : 603x159x194.

REF WA-DS9.5  
PRIX 843,18 €



→ TREUIL DS9.5i 12V / 5 CV

Force maxi : 4309 kg. Vitesse à vide et à charge : 19 m/mn et 2,1 m/mn. Type réducteur : planétaire à 3 étages. Rapport réducteur : 159:1. Commande : Filaire (3,7 m). Frein de retenue de charge : Automatique. Câble Galva A7x19 : 8,7 mm x 30 m. Tambour : 63,5 mm x 228 mm. Guide câble à rouleaux. Poids avec câble : 52,5 kg. Dimensions Lxlxh (en mm) : 603x159x257.

REF WA-DS9.5i  
PRIX 843,18 €



→ TREUIL DV9i 12V / 4.6CV

Force maxi: 4082 kg. Vitesse à vide et à charge : 13,4 m/mn et 2 m/mn. Type réducteur : planétaire à 3 étages. Rapport réducteur : 156:1. Commande : Filaire (3,7 m). Frein de retenue de charge : automatique. Câble Galva A7x19 : 8,3 mm x 30 m. Tambour : 63,5 mm x 229 mm. Guide câble à rouleaux. Poids avec câble : 48 kg. Dimensions Lxlxh (en mm) : 602x159x250.

REF WA-DV9i  
PRIX 723,58 €



→ TREUIL DV12

Force maxi : 5443 kg. Vitesse à vide et à charge : 8,3 m/mn et 2 m/mn. Type réducteur : planétaire à 3 étages. Rapport réducteur : 261:1. Commande : Filaire (3,7 m). Frein de retenue de charge : automatique. Câble Galva A7x19 : 9,5 mm x 38 m. Tambour : 89 mm x 206 mm. Guide câble à rouleaux. Poids avec câble : 67 kg. Dimensions Lxlxh (en mm) : 661x215x232.

REF WA-DV12  
PRIX 1028,56 €

## TREUILS HYDRAULIQUES

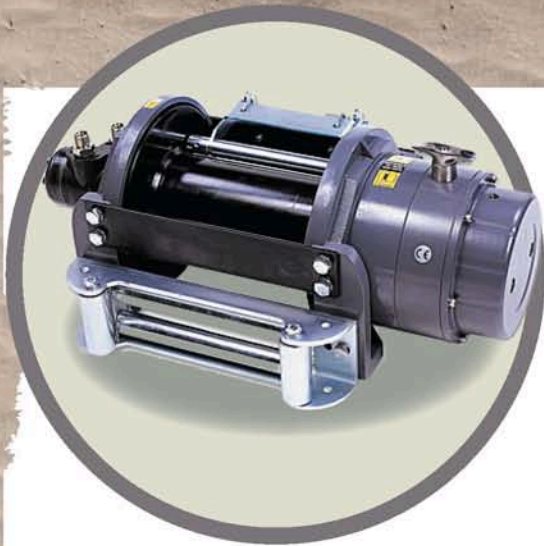

### → TREUIL HV 12000 SP

Force de traction : 5400 kg.  
Réducteur de type planétaire. Rapport : 1/19,4.  
Pression de service: 140 bars.  
Débit maximum : 60 l/mn.  
Décrabotage manuel de la bobine.  
Décrabotage pneumatique de la bobine en option.  
Dimensions : 684 x 289 x 276 cm.  
Poids : 71 Kg.  
En option : décrabotage pneumatique de la bobine,  
guide câble et câble (longueur : 40 m).



REF HV12  
PRIX 1853,80 €



### → TREUIL HV 15000 SP

Force de traction : 6800 kg.  
Réducteur de type planétaire. Rapport : 11/19,4.  
Pression de service: 140 bars.  
Débit maximum : 60 l/mn.  
Décrabotage manuel de la bobine.  
Dimensions : 684 x 289 x 276 cm.  
Poids : 72 kg.  
En option : décrabotage pneumatique de la bobine,  
guide câble et câble (longueur : 25 m).

REF HV15000P  
PRIX 2093,00 €



AIR

# ROUES & ACCESSOIRES

## PNEUS COOPER

### NOUVEAU !

→ DISCOVERER S/T MAXX

Le nouveau pneu Cooper Discoverer S/T Maxx vient en remplacement du Discoverer S/T-C. Il se distingue notamment par sa technologie «Armor-Tek3» permettant d'offrir une excellente tenue sur route ou piste, une résistance aux coupures et déchirures et une meilleure adhérence sur chaussée mouillée. Ce pneu est commercialisé en 8 tailles différentes du 16 au 18 pouces. Le compagnon idéal pour un raid !

REF STMAX235/85/16  
PRIX 228,00 €



→ DISCOVERER ATR

Le Discoverer ATR comprend des lamelles ainsi que des bandes de roulement croisées afin d'offrir une bonne traction sur route mouillée. Une barrette de bande de roulement plus raide fournit une meilleure traction et une maniabilité améliorée ainsi qu'un kilométrage supérieur. Coloris disponibles : flancs noirs ou lettres blanches plates.

REF ATR265/65/17  
PRIX 199,00 €



→ DISCOVERER STT

Le Discoverer STT est un super tout terrain aux dessins agressifs et à large épaulement qui lui donne une excellente traction dans la boue, la neige et la rocaïlle. Les crampons sont robustes et profonds, ses flancs et sa ceinture en acier renforcé supportent des distorsions extrêmes. La bande de roulement large offre également un bon comportement en utilisation route.

REF STT265/70/16  
PRIX 217,00 €







UNE QUESTION ? CONTACTEZ-NOUS  
info@equipraid.fr ou au 03 89 61 90 88

WWW.EQUIP-RAID.COM

## PNEUS BF GOODRICH

### → MUD TERRAIN T/A KM2

Le Mud Terrain T/A KM2 ne se laisse pas facilement impressionner. Son design né de la boue est conçu pour surmonter tous les obstacles hors route. Ses performances et son look ont été améliorés pour offrir aux accros du hors route un pneu plus robuste et des performances extrêmes auxquelles ils ne sont pas habitués. Le Mud Terrain T/A KM2 est le pneu indispensable pour que rien ne vous arrête.

REF BFMUD285/75/16  
PRIX 233,00 €



### → ALL-TERRAIN T/A KO

Le All-Terrain T/A KO offre une adhérence et une endurance exceptionnelles sur tout type de routes. L'agressivité de la structure (forte lamellisation de la bande de roulement et nouveau design d'épaule) optimise la motricité dans les terrains les plus difficiles et la robustesse de la carcasse Trigard maintient ce haut niveau de performances encore plus longtemps qu'auparavant.

REF BFAT265/70/16  
PRIX 199,00 €

**BF Goodrich**  
Tires

**i**  
infos

RETROUVEZ  
TOUTES  
NOS TAILLES DE  
PNEUMATIQUES SUR :  
WWW.EQUIP-RAID.COM  
OU CONTACTEZ-NOUS  
AU 03 89 61 90 88

**AIR**

# ROUES & ACCESSOIRES

**PNEUS****i**  
infos

RETROUVEZ  
TOUTE LA GAMME  
DE PNEUS SUR :  
[WWW.EQUIP-RAID.COM](http://WWW.EQUIP-RAID.COM)  
OU CONTACTEZ-NOUS  
AU 03 89 61 90 88

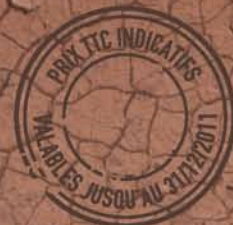
**BRIDGESTONE**

Le groupe Bridgestone est un des leaders mondiaux de l'industrie du pneumatique et du caoutchouc. Il présente un large choix de pneumatiques pour votre véhicule, en utilisation sportive ou confort ainsi qu'une gamme permettant la conduite sur routes hivernales.

**MICHELIN**

Michelin fait partie des leaders mondiaux du pneumatique. Il a développé une large gamme de produits pour les voitures, les 4x4, les camionnettes, les poids lourds, les engins de génie civil, les tracteurs, les engins agricoles, les deux-roues et même les avions. Les pneus Michelin sont réputés pour leur haute technicité et leur grande fiabilité.

**DUNLOP**

Les pneus Dunlop sont fabriqués par le groupe Goodyear-Dunlop, un des leaders mondiaux du pneumatique. Partout dans le monde, les pneus Dunlop sont réputés pour leur haute qualité, leur performance et leur sportivité. DUNLOP est la marque de référence du championnat britannique de voitures de tourisme.

**GRABBER™****Firestone**

Firestone Tire and Rubber Company est une entreprise américaine spécialisée dans la fabrication de pneumatiques. Haut de gamme, les pneus Firestone adhèrent bien à la route, notamment sur sol mouillé, où la circulation de l'eau sur la gomme est optimale.

**Hankook**  
*driving emotion*

Le groupe coréen Hankook Tire est un des plus grands fabricants de pneus radiaux pour les voitures particulières, les 4x4, les SUV, les camions légers, les camions et les autobus. Il utilise des produits de haute qualité et des technologies de pointe. Hankook fabrique aussi des batteries, des roues et des plaquettes de freins.

**GOODYEAR**

Les pneus Goodyear sont fabriqués par le groupe Goodyear-Dunlop, un des leaders mondiaux du pneumatique. Comme Dunlop, Bridgestone, Pirelli, Michelin Goodyear est l'une des marques qui vient spontanément à l'esprit lorsque l'on cherche des pneus de très bonne qualité.



UNE QUESTION ? CONTACTEZ-NOUS  
info@equipraid.fr ou au 03 89 61 90 88

WWW.EQUIP-RAID.COM

## PNEUS RECHAPÉS



### → DAKAR

80% hors route  
20% route

REF IN2358516DAK  
PRIX 157,90 €



### → MOUNTAIN

50% hors route  
50% route

REF IN2657516MOU  
PRIX 139,90 €



### → RANGER

50% hors route  
50% route

REF IN2358516RAN  
PRIX 149,50 €



### → SAGRA

30% hors route  
70% route

REF IN20516SAG  
PRIX 113,60 €



### → SAHARA

80% hors route  
20% route

REF IN2358516SAH  
PRIX 157,90 €



### → SPECIAL TRACK

95% hors route  
5% route

REF IN2358516TRA  
PRIX 166,20 €



### → TMS 244

30% hors route  
70% route

REF IN20516TM  
PRIX 111,20 €



### → TRACTION

70% hors route  
30% route

REF IN2358516TION  
PRIX 151,90 €

**INSA**  
**TURBO**  
TIRES

AIR

# ROUES & ACCESSOIRES

## JANTES ACIER

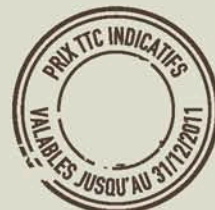

### → TRIANGULAR

Jantes acier type triangular pour tout 4x4 et SUV. Coloris disponibles : blanc, silver et black

7 x 16 : REF JT7X16  
PRIX 81,33 €

8 x 16 : REF JT8X16  
PRIX 86,11 €

8 x 17 : REF JT8X17  
PRIX 107,64 €

### → TRIANGULAR CHROME

7 x 16 : REF JTC7X16  
PRIX 111,23 €

8 x 16 : REF JTC8X16  
PRIX 116,00 €



### → MODULAR BLACK

7 x 16 : REF JMB7X16  
PRIX 83,72 €

8 x 16 : REF JMB8X16  
PRIX 88,50 €

### → MODULAR CHROME

7 x 16 : REF JMC7X16  
PRIX 113,62 €

8 x 16 : REF JMC8X16  
PRIX 118,40 €

## JANTES ALUMINIUM MICKEY THOMPSON

### → CLASSIC LOCK

Le Classic Lock est un Best-seller aux Etats-Unis. En aluminium poli et siglée Mickey Thompson, cette jante est livrée avec un cache moyeu et un ring chromé.

Le ring pour jante Classic Lock est un cerclage décoratif. Disponible en différents coloris (en option).

REF JMT8X16  
PRIX 331,30 €





UNE QUESTION ? CONTACTEZ-NOUS  
info@equipraid.fr ou au 03 89 61 90 88

WWW.EQUIP-RAID.COM

## JANTES ALUMINIUM COMPETITION / RAID



### → RACER

Jante renforcée spéciale charges lourdes, moulée sous pression en alliage spécifique ayant subi un traitement thermique avec des inserts acier anti-desserrement. Livrée sans le cache moyeu et sans la visserie. Coloris disponibles : silver, blanc et black

7 x 16 :

REF RAC7X16  
PRIX 249,96 €

8 x 16 :

REF RAC8X16  
PRIX 270,30 €

8 x 17 :

REF RAC8X17  
PRIX 289,43 €



### → BEAD LOCK SYSTEM

La jante RBS ultra renforcée offre la particularité de pouvoir recevoir en option un ring Beadlock, permettant ainsi de fixer le talon du pneu sur la jante et garantissant une parfaite tenue du pneu quelle que soit la pression. Livrée sans le cache moyeu et sans la visserie.

REF RBS01  
PRIX 306,18 €



## PERFORMANCE

### → PERFORMANCE TX

Jante monobloc en aluminium magnésium coulée par gravité. Ce modèle spécifique, destiné essentiellement pour les pistes africaines est extrêmement résistant (jusqu'à 1,4 tonnes à l'écrasement pour 17 pouces). Livrée avec écrous. Coloris disponibles : blanc, charcoal et platinum.

7 x 16 :

REF DCJ004  
PRIX 240,00 €

8 x 16 :

REF DCJ008  
PRIX 260,00 €

### → PERFORMANCE BB6

Jante monobloc en aluminium magnésium coulée par gravité. Coloris disponibles : blanc, charcoal et platinum

7 x 16 :

REF BB6-WRANGLER7X16  
PRIX 260,00 €

8 x 17 :

REF BB6-WRANGLER8X17  
PRIX 300,00 €

AIR



## ROUES & ACCESSOIRES

### CACHES-ROUES



#### → COUVRE-ROUE INOX

Cercle inox verrouillable et disque central en ABS.

REF EF002  
PRIX 274,40 €



#### → COUVRE-ROUE VINYL UNI

Coloris disponibles : noir et blanc.

REF EF001  
PRIX 69,00 €

### ÉLARGISSEURS DE VOIES

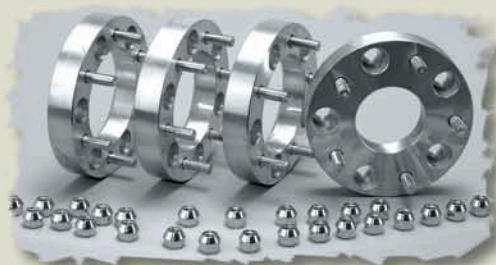

#### → ELARGISSEURS DE VOIES HOFFMANN TUV

Les élargisseurs de voies sont des disques qui se fixent entre les roues (derrière les jantes), permettant de déporter ces dernières vers l'extérieur et d'augmenter la stabilité du 4x4 (+ 30 mm). Modèle Hofmann homologué TUV, existe aussi en modèle non homologué.

Vendus par paire, livrés avec goujons et écrous.

REF SPV006M  
PRIX 198,00 € LA PAIRE



#### → ELARGISSEURS DE VOIES

Modèle non homologué.

Vendus par paire, livrés avec goujons et écrous.

REF 3052  
PRIX 99,27 €



UNE QUESTION ? CONTACTEZ-NOUS  
info@equipraid.fr ou au 03 89 61 90 88

WWW.EQUIP-RAID.COM

## ÉLARGISSEURS D'AILES

### → ELARGISSEURS D'AILES BUSHWACKER

Les élargisseurs d'ailes ajoutent du style et permettent le montage d'un pneu large. Bushwacker offre une large sélection de styles d'élargisseurs d'ailes, conçus pour un look spécifique. Transformer votre véhicule en quelques minutes n'a jamais été aussi facile !

REF THD13  
PRIX 989,00 €



### → ELARGISSEURS D'AILES BUSHRANGER

Les élargisseurs d'ailes Bushranger en caoutchouc souple, sont des produits d'excellente qualité et très bien conçus qui s'adaptent facilement sur tout type de véhicule.

REF DCE003  
PRIX 35,00 € LE METRE



AIR

# ROUES & ACCESSOIRES

## CHAÎNES À NEIGE

### EASY GRIP : LA RÉFÉRENCE !

→ CHAÎNE EASY GRIP

La chaîne à neige Easy Grip élu «Produit de l'année 2010» ! Easy Grip est une nouvelle génération de chaîne à neige en composite, ultra performante et très simple à installer. Elle s'adresse à toutes les voitures chaînables et garantit un montage facile surtout pour les véhicules disposant de passages de roues réduits. Sa structure exclusive en composite, complétée de 150 clips métalliques assure une motricité optimale sur neige et verglas en traction, propulsion, freinage et virage.

REF Z630002 B21  
PRIX 67,98 €



→ CHAÎNE NO PROBLEM

La chaîne No Problem se monte facilement et en peu de temps grâce aux couleurs-guides et au câble flexible. Pas besoin de déplacer le véhicule même sur des pneus de grosses dimensions. Elle a une excellente tenue sur la glace et sur la neige.

REF DCNP220  
PRIX 191,36 €



→ CHAÎNE POLAR S

La chaîne Polar S, de qualité professionnelle, est d'une grande résistance grâce à ces maillons de renfort brise-glace. Elle est conseillée pour une utilisation intensive (croisière blanche, commune, ...).

REF DCPS220  
PRIX 212,29 €







UNE QUESTION ? CONTACTEZ-NOUS  
info@equipraid.fr ou au 03 89 61 90 88

WWW.EQUIP-RAID.COM

## CHENILLES MATTRACKS



### → SYSTEME DE CONVERSION CHENILLE CAOUTCHOUC

Le système de conversion chenille qui est conçu pour évoluer en terrain difficile, a une impressionnante force de traction dans les surfaces meubles, telle la neige, la boue ou le sable, tout en évoluant de manière stable et efficace sur terrain dur. Sa portée avec plus de 3.7 fois la surface de portée normale du véhicule, garde le même rayon de braquage sans pour autant avoir de problème de rétention de boue dans les chenilles, grâce à un système de dégagement de ces éléments. Les suspensions spéciales empêchent les chenilles de tanguer à pleine vitesse, lors de braquage ou évitement d'obstacle. L'installation et la désinstallation se font en 30 minutes. Ce système s'adapte sur de nombreux modèles courants.

REF 105-M1  
à partir de : PRIX 36750,00 €

AIR

# ROUES & ACCESSOIRES

## RÉPARATION DES PNEUS



### → KIT DE RÉPARATION TUBELESS ARB

Kit complet, dans une mallette en plastique orange comprenant un indicateur de pression type stylo, une aiguille tressée, 30 tresses, deux clés Allen.

REF 35-ARB1000010  
PRIX 65,00 €

i  
infos

D'AUTRES  
MODÈLES DE  
KIT DE RÉPARATION  
DISPONIBLES SUR :  
[WWW.EQUIP-RAID.COM](http://WWW.EQUIP-RAID.COM)  
OU CONTACTEZ-NOUS  
AU 03 89 61 90 88

## COMPRESSEURS

### BEST-SELLER !

#### → COMPRESSEUR MASTER 12V/10M3/H AVEC FLEXIBLE ET MANO

Le compresseur de Raid par excellence, le FLASH AIR 12v, à la fois compact et ultra performant, est un véritable outil professionnel adopté par les organisateurs de raid pour modifier la pression des pneus pendant un raid ou une compétition. Doté d'un régulateur de pression, il assure un débit max de 160 L/mn soit 10 m3/h et une pression max de 8 bars largement suffisants pour utiliser une soufflette sans besoin d'une réserve d'air supplémentaire. Alimentation de 12v ou 24v par pinces croco équipées d'une protection thermique.

REF DD031  
PRIX 519,00 €

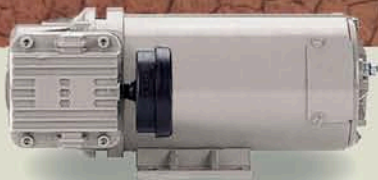

#### → COMPRESSEUR THOMAS 12V

Compresseur professionnel  
garantie 3 ans. Livrable en 24v.

REF DD012  
PRIX 1 264,57 €



#### → COMPRESSEUR TMAX

REF WA-0802  
PRIX 189,00 €

## DÉMONTAGE ET GONFLAGE



### → TYREPLIER KIT COMPLET

Nécessaire complet de montage/démontage et de réparation pneus composé d'un tyreplier, de deux leviers de 600 mm, d'un adaptateur, d'une boîte de réparation pneus tubeless et chambres et d'un sac de toile.

REF DE022  
PRIX 377,00 €



### → POIGNÉE DE GONFLAGE

Le manomètre de gonflage Eurodainu, dont la réputation n'est plus à faire, avec sa gâchette à double soupape permet un gonflage rapide de grande précision. Gonfleur simple et robuste. Longueur du tuyau de 0.40 m, manomètre protégé par une protection caoutchouc. Equipé d'un raccord rapide standard normalisé, VL et PL. Echelle graduée de 0.7 à 12 bar.

REF DE0019  
PRIX 105,19 €

### → DÉBOULONNEUSE ÉLECTRIQUE 12V EN COFFRET

Avec prise allume cigare, 12V/20A  
Couple max: 480 Nw  
Cordon 3,6 m avec prise  
Allume cigare  
Douilles: 17, 19, 21, 23 mm

REF DDC013  
PRIX 149,99 €



### → CLÉ EN CROIX RENFORCÉE

Clé en croix pour démontage de roues, embouts 17, 19 et 21 mm et embout 1/2" pour douilles.

REF UA004  
PRIX 28,97 €



### → DÉMONTE-OBUS

Le Démonte-obus permet de démonter et de remonter l'obus qui se situe à l'intérieur des valves pneumatiques (chambre à air) à l'intérieur des pneus.

REF DE004  
PRIX 7,48 €

QUADS



## COFFRE AVANT



### → COFFRE AVANT PLUS HALOGÈNE

Le coffre avant Plus Halogène est doté de 3 compartiments de rangement indépendants et de 2 serrures à clef qui protègent vos biens dans les 2 compartiments de côté. Il dispose de 2 lumières halogènes H3 (incluses) pour améliorer la visibilité. Convient pour la plupart des modèles de quad (sauf avec phare au guidon).

REF 19.8895  
PRIX 265,00 €



## COFFRE ARRIÈRE



### → COFFRE BEST OF ARRIÈRE QUAD

Avec son nouveau design exceptionnel, le coffre Best Of Arrière, s'adapte sur tous les quads. De fabrication canadienne, en polyéthylène de haute densité supportant des températures de -40 °C à +40 °C, il contient jusqu'à 90L d'espace (2 casques intégraux = 2 bidons de 5L). Longueur : 100 cm, Largeur : 55 cm et Hauteur : 40 cm.

Réflecteurs latéraux et arrière. Fermeture à clef. Livré avec un système universel de fixation: boulons en«U».

REF 19.0110  
PRIX 289,00 €



UNE QUESTION ? CONTACTEZ-NOUS  
info@equipraid.fr ou au 03 89 61 90 88

WWW.EQUIP-RAID.COM

## ACCESSOIRES

### → REPOSE-PIEDS + CONTOURS D'AILES

2 en 1 : repose-pieds réglables en hauteur intégrés + renfort des ailes du quad. Se fixent au porte-bagages et aux marche-pieds. Idéal pour le confort et la sécurité du passager. La paire, vendue avec le système de fixation.

REF 15.960.--  
PRIX 144,43 €



### → CHENILLES TATOU 4S

Dernière génération de chenilles pour quad dites «4S», permettent une utilisation sans compromis en toute saison. L'efficacité du système d'entraînement interne maximise la puissance du véhicule. Les chenilles arrière surdimensionnées offrent une flottabilité optimale dans la neige profonde et poudreuse. Le design fortement dentelé des chenilles offre une traction remarquable. À l'avant, les chenilles FLETRACKMC facilitent la conduite sur n'importe quelle surface tout en minimisant les éclaboussures et l'accumulation de neige. Installation facile. S'adaptent aux modèles les plus populaires à partir de 300 cc et certains utilitaires.

REF 642X  
PRIX 5314,74 €



### → SAC NYLON QUAD

Muni de «Velcro» pour une fixation solide, simple et rapide. S'adapte à l'arrière comme à l'avant sur tous les porte-bagages. Robuste et imperméable. Équipé de bandes réfléchissantes pour une meilleure visibilité. Sacoche pliantes et séparables pour être transportées une par une, comme une valise. (Photo non contractuelle : le sac est noir avec une sérigraphie blanche)

REF 19.2077QC  
PRIX 177,00 €



### → REPOSE-PIEDS UNIVERSELS

Repose-pieds pour le passager, assurant plus de confort et de sécurité. Se fixent aux marche-pieds. Plastique moulé ultra-résistant. Installation facile (perçage requis). Hauteur : 20 cm. S'adaptent sur tous les modèles de quad.

REF 065.000  
PRIX 87,00 €



### → RÉSERVOIR À ESSENCE PLAT

Réservoir à essence extra-plat d'une capacité de plus de 15L. Se fixe sur le porte-bagage à l'aide de «velcros» (fournis avec). Bec verseur inclus.

REF 15.89125  
PRIX 160,50 €

PIÈCES DE RECHARGE  
& ENTRETIEN



Class  
Until

BALAIS ESSUIE-GLACE

PIÈCES MOTEUR



AMPOULES

EMBRAYAGE

CARDANS



**ELECTRICITÉ**



**KITS DE RÉFECTION**



**OPTIQUES/  
FEUX ARRIÈRE**



**PRODUITS D'ENTRETIEN  
DIVERS**



**KITS D'ENTRETIEN**



**FREINAGE**



# PIÈCES DE RECHANGE & ENTRETIEN

## ELECTRICITÉ

## AMPOULES

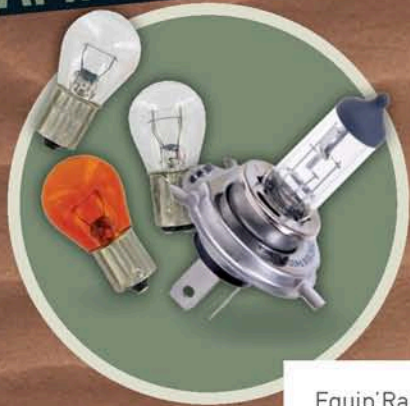

Equip'Raid vous propose une large gamme d'ampoules pour votre véhicule : feux avant, feux arrière et kits d'ampoules.

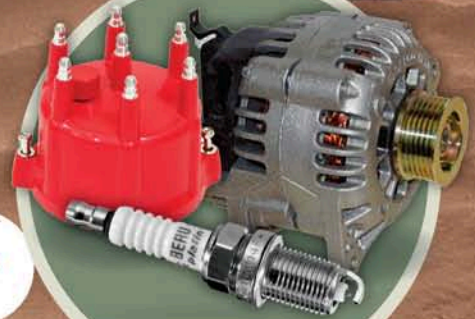

Retrouvez un large choix d'articles en électricité comme des bougies d'allumage, jeux de fils d'allumage, têtes de distributeur, doigts distributeur, alternateurs et démarreurs.

## OPTIQUES/ FEUX ARRIÈRE



Nous vous proposons plusieurs articles de feux avant, feux arrière, feux anti-brouillard de pare-chocs, clignotants, kits répéteurs d'aile optique et feux stop.

## BALAIS ESSUIE-GLACE



Tous types de balais d'essuie-glace avant et arrière sont disponibles dans notre magasin.



## CARDANS

Nous vous proposons  
un large choix de joints  
homocinétiques.



## EMBRAYAGE

Notre magasin dispose de kits  
d'embrayage complet d'origine,  
équipementier et générique.



# PIÈCES DE RECHANGE & ENTRETIEN

## FREINAGE

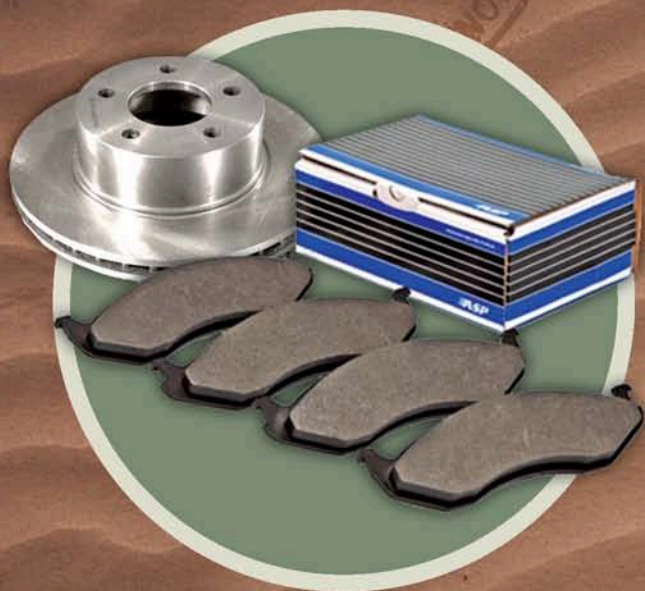

Equip'Raid dispose d'un large choix de produits freinage pour votre véhicule : durites de frein, mâchoires de frein, plaquettes de frein avant et arrière, kits de montage pour plaquettes de frein, disques de frein avant et arrière, tambour de frein-essieu arrière, etc.

## KITS DE RÉFECTION

Kits de réfection d'étanchéité et pivots, kits de réfection de boîte 5 vitesses, kits de réfection de transfert, kits de réfection de différentiel sont disponibles dans notre magasin.



## PIÈCES MOTEUR

Nous disposons de plusieurs produits pour votre véhicule : carters d'huile, courroies d'alternateur, courroies d'alternateurs et de climatisation, courroies de direction assistée, kits de courroies accessoires, kits de distribution, kits durite de refroidissement et de radiateur.



## PRODUITS D'ENTRETIEN DIVERS

## KITS D'ENTRETIEN



Kits d'entretien et lots de filtres.



Nous vendons aussi des nettoyeurs multi-surface avec pulvérisateurs, des aérosols Insectes Cleaner et des répulsifs pour mantes.

# PRÉVOIR MÊME L'IMPRÉVISIBLE

Allo, Equip'Raid ?  
Je crois qu'on a  
un problème !



Vous avez tout prévu. Du filtre à gasoil bouché à la courroie qui casse, des freins qui lâchent à la batterie défectueuse, de la crevaison à la tente de toit qui s'envole.... Tout, vous avez tout prévu. Vous avez fait appel à votre propre expérience, à celle de vos confrères baroudeurs, vous avez même été longuement chez EQUIP'RAID pour équiper votre véhicule et bénéficier de leurs conseils si précieux. Vous avez acquis le dernier accessoire destiné à vous faciliter le raid... Vous Madame, faisant fi de votre jolie manucure, vous avez appris à manier tournevis, clé à pipe et autres outils barbares, et surtout à n'utiliser l'eau qu'avec parcimonie. Vous Monsieur, malgré votre impatience à vous lancer dans l'aventure, vous avez pris le temps de consulter les conditions climatiques et les saisons des pays que vous devez traverser...

Votre 4x4 est bourré de pièces de rechange, de réserves d'eau, de médicaments, de nourriture, vous avez le dernier GPS et le tout nouveau téléphone satellite, des cartes détaillées (dans votre enthousiasme vous avez même fait l'acquisition de plusieurs cartes d'état-major qui encombrant votre boîte à gants !).

Vous avez prévenu votre famille et vos amis de la date probable de votre retour et leur avez indiqué votre itinéraire.

Tout, vous avez tout prévu.

Sauf l'imprévisible et vous voilà planté au beau milieu de nulle part, avec un moteur récalcitrant et fumant, irréparable, en tout cas sûrement pas par vous !

Alors, pas de panique, si vous avez suivi tous nos conseils, vous allez pouvoir gérer l'imprévisible tranquillement...





## TOUS À L'ABRI

Vous avez prévenu votre camp de base, le dernier garage croisé sur votre route ou les autorités, de votre campement imposé en précisant bien votre position. Sachant que le temps de l'intervention peut varier de 2 heures à 8 jours suivant l'endroit où vous vous trouvez, vous n'avez plus qu'à attendre le plus confortablement possible.

Tout d'abord, utilisez votre meilleur ami : votre bon sens ! Ne vous éloignez pas de votre véhicule, même pour aller chercher des secours si ceux-ci tardent un peu. Sa taille le rend plus facile à repérer, ensuite il contient tous vos biens terrestres du moment et surtout les dernières ressources dont vous disposez. Installez-vous dans son ombre, ou mieux encore, construisez si vous le pouvez un abri avec des matériaux glanés sur place.

## PROTÉGEZ-VOUS DE LA CHALEUR ET DU FROID

Protégez-vous autant que possible des éléments : dans le désert, l'extrême chaleur du jour succède à l'extrême froideur de la nuit. Pour éviter l'insolation, couvrez-vous tant le corps que la tête sans oublier les lunettes pour les yeux. Ne vous exposez pas inutilement au soleil et bien sûr, ne restez pas dans l'habitable du véhicule, c'est l'endroit le plus chaud !

Si vous êtes dans la neige, lutttez contre l'hypothermie en consommant des aliments énergiques. Là aussi protégez vos yeux avec des lunettes ou, à défaut, avec un tissu percé de deux fentes.

## BOIRE ET MANGER

Dans tous les cas, n'hésitez pas à faire un feu, en le surveillant bien ; inutile de provoquer un incendie, les secours n'arriveront pas plus vite ! Mais outre l'avantage de vous réchauffer, la présence rassurante d'un feu permet de garder le moral, d'éloigner les animaux, de cuire les aliments et de faire bouillir l'eau.

Il est impératif de vous hydratez autant que possible. Le corps humain est ainsi fait qu'il peut se passer de nourriture pendant plusieurs jours, mais en aucun cas d'eau. Ménagez vos réserves en buvant souvent, à intervalles réguliers, mais en petites quantités. Si l'attente se prolonge et que vos provisions sont épuisées, tâchez de vous approvisionner en préférant une eau souillée par les animaux venus s'y abreuver plutôt qu'une eau limpide mais peut-être empoisonnée. Tant que vous le pouvez, n'oubliez pas de la faire bouillir ou d'utiliser tout autre système de désinfection à votre portée.

## DERNIER RECOURS

Pensez à votre miroir, votre lampe de poche ou votre harmonica pour émettre le signal international de détresse (pour ceux qui l'ignorent encore : 3 courts, 3 longs, 3 courts).

Enfin, faites provision de souvenirs, cette péripétie vous amusera beaucoup plus tard, surtout lorsque vous vous souviendrez avoir dû vous nourrir d'insectes faute d'autres nourritures plus appétissantes !





# PARCE QU'IL Y A DES DÉSERTS

On demandait un jour à Grégory Mallory, célèbre alpiniste britannique des années cinquante engagé dans la conquête folle de l'Everest pourquoi il prenait tant de risques pour grimper sur les montagnes. Sa réponse, aussi laconique qu'explicite est restée célèbre : « Parce qu'il y a des montagnes ».

Tous ceux qui ont attrapé la fièvre des déserts, même s'ils ne courent pas tous autant de risques que Mallory dans l'Himalaya encore vierge, pourraient le paraphraser. Si on leur demande pourquoi ils investissent autant de leur temps, de leurs moyens et de leur énergie pour retourner encore et toujours, vers ces régions brûlantes et hostiles où il y a si peu de confort que la majorité des humains préfèrent les éviter et où les dangers sont nombreux, ils répondraient tous en substance, « Parce qu'il y a des déserts ! »

Alain Rossignol

## GUIDE D'EXPÉRIENCE



Bien sur il y a diverses manières d'aborder les déserts. On peut se contenter d'en parcourir les franges, dans le confort sécurisé d'un voyage organisé qui vous amène aux pieds des dunes pour quelques heures de tourisme balisé, entre deux farnientes au bord de la piscine de votre hôtel club. Cela suffit souvent à faire de jolies photos souvenirs mais cela passe surtout à côté de l'essentiel, le grand bond dans l'infini loin de tous vos repères habituels, l'épreuve de la solitude dans un espace sans limite, le frisson d'un univers minéral à la splendeur surnaturelle qui vous aspire le cœur et l'âme.

Un voyage dans le désert, c'est un miroir cru de sa propre réalité. On n'en sort jamais intact, le plus souvent profondément et durablement enrichi sur le plan personnel, une expérience initiatique fondatrice qui vous ouvre les portes du possible et vous désigne clairement la limite entre l'essentiel et l'accessoire. C'est aussi une expérience à hauts risques d'addiction et il est plus que courant que les novices tombent dans le piège dès leur première tentative. Très rares sont ceux qui le regrettent !

## GUIDE DE MONTURE

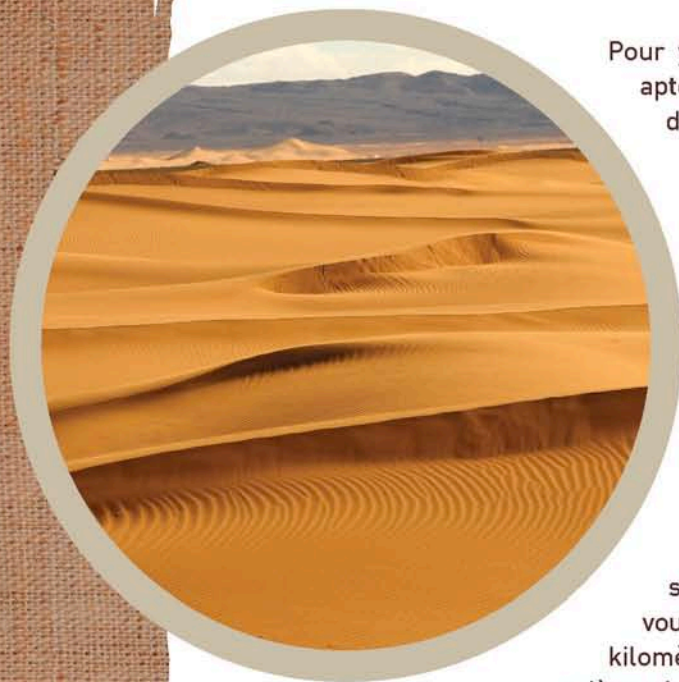

Pour y aller, il faut un véhicule et un véhicule apte à affronter un univers minéral. Le paradoxe de notre époque concernant les époques désertiques motorisées, c'est que tous les constructeurs automobiles ou presque proposent dans leur gamme des 4X4 forts jolis à regarder et bourrés de qualités pour une utilisation urbaine et routière quotidienne, mais que bien peu d'entre eux sont réellement capables de s'affranchir d'un solide ruban de bitume. L'offre est donc relativement réduite.

Il vous faut une voiture dotée de réelles qualités de franchissement, mais aussi de qualités routières acceptables pour vous faire parcourir les quelques milliers de kilomètres d'autoroute jusqu'aux pieds des premières dunes. Il faut qu'elle soit solide et fiable, assez rustique et pas trop truffée de boîtiers électroniques pour être accessible à des réparations de fortune, qu'elle accepte de s'abreuver de carburant à la qualité parfois aléatoire, et surtout qu'elle soit d'une marque et d'un modèle suffisamment courant dans les pays où vous envisagez de vous rendre pour pouvoir y trouver les pièces de rechange nécessaires ainsi que des mécaniciens capables d'y plonger les mains, le cas échéant.

Le tour du problème est vite fait, vu que les constructeurs, marketing oblige, sont tous partis de nos jours dans la direction exactement inverse. Il faut donc le plus souvent se tourner vers les occasions récentes, les « africains » qui ont encore une charpente solide, du muscle et du cœur à l'ouvrage. On trouve encore de nombreux exemplaires, à des tarifs relativement raisonnables, qui n'ont la plupart du temps qu'assez peu de kilomètres au compteur et qui n'ont jamais ou presque mis les roues en dehors du goudron. Si on est un peu malin et avisé (ce qui signifie se renseigner auprès d'autres utilisateurs sahariens) il est encore possible de se trouver une monture pour aller courir le désert.



## GUIDE D'ÉQUIPEMENT

Une fois déniché le véhicule idéal, et une fois évalué son niveau de fraîcheur mécanique s'il s'agit d'une occasion, il va falloir le préparer un minimum. Si vous n'avez aucune vocation de mécanicien, il est plus que recommandé de confier la tâche à des spécialistes. Il ne faut jamais perdre de vue que lorsque vous vous aventurez dans le désert profond, votre survie et celle de vos passagers dépend entièrement de la bonne marche de votre voiture, et qu'en cas de panne, aucune dépanneuse ne viendra vous chercher sur un simple coup de fil.

Si votre 4X4 est un de ces fameux « sahariens » éprouvés, la seule préparation strictement obligatoire sera de l'équiper de pneumatiques « désert » qui tolèrent de rouler à basse pression sans se déchirer sur la première aspérité venue, à monter impérativement sur des jantes en tôle, en prévoyant une seconde roue de secours : une jante en tôle déformée par un choc se redresse toujours, une jante en alliage se casse et est irrécupérable. C'est le minimum obligatoire sans lequel votre 4X4, aussi musclé soit-il ne vous emmènera pas bien loin dans le désert. Ensuite, au chapitre du pas obligatoire mais du souhaitable, il conviendra de rehausser ses suspensions et de l'équiper de très bons amortisseurs.

Pour le reste, hormis un blindage inférieur pour les 4X4 à roues indépendantes, tout est fonction de votre budget. Une légère préparation moteur, si elle ne fait pas prendre de risque quant à sa fiabilité, des renforts de caisse ou de châssis, une protection avant, un schnorkel pour le filtre à air, voire même un treuil (lourd mais qui peut vous tirer efficacement de situations difficiles) sont des plus qui vous rendront la conduite plus sûre et plus agréable tout en protégeant la longévité de votre investissement.

Pensez aussi à doubler au moins l'autonomie en carburant pour avoir l'esprit serein. Des jerricans sanglés sur une galerie ou à l'arrière sont un pis aller économique, mais un véritable réservoir supplémentaire raccordé au circuit d'origine est quand même nettement plus agréable. Idem pour la pose d'un arceau de sécurité « tourisme », c'est cher, lourd et encombrant, mais ça peut éventuellement vous sauver la vie, et même sans envisager de situation dramatique, cela permet en cas de maladresse dans un passage de dunes, si la voiture se couche ou se retourne, de « sauver » la caisse qui restera récupérable.

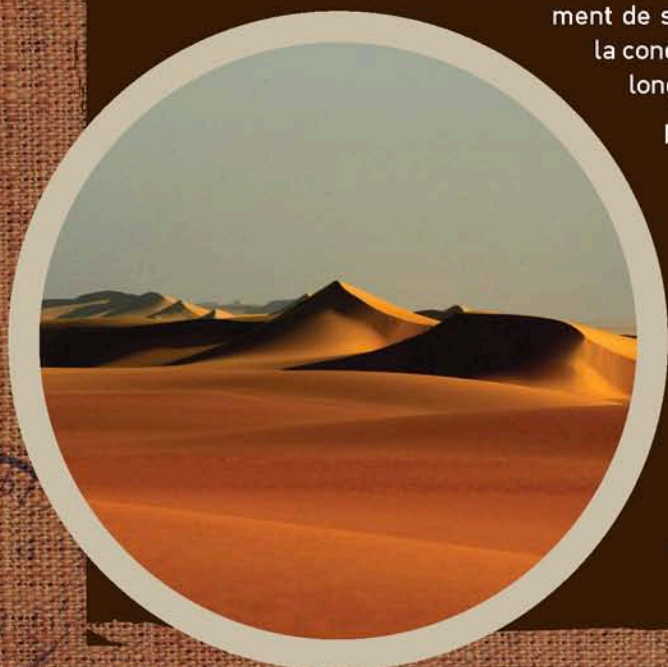





## CULTURE MÉCANIQUE

Avant tout départ au long cours, votre voiture doit être « fraîche », c'est-à-dire que tous ses éléments consommables (plaquettes de frein, embrayage, durites, courroies, filtres, batterie, etc.) doivent être sinon neufs du moins en très bon état. Il faut obligatoirement emporter avec vous des éléments de rechange, les divers filtres, courroies et durites, les outils nécessaires à leurs contrôles et à leurs remplacements si nécessaire. Un capteur de débitmètre d'admission de rechange n'est pas non plus un luxe. Il faut aussi emporter les différents fluides afin de toujours pouvoir maintenir leurs niveaux au maximum. Un minimum d'outillage de bonne qualité doit faire partie du voyage, à condition d'avoir un peu de culture mécanique.

On ne s'embarque pas dans ce type de voyage sans bien connaître sa voiture, sans savoir diagnostiquer les symptômes de panne et comment y remédier. Même si on ne fait pas la préparation de sa voiture soi-même, il est quand même conseillé de passer un peu de temps à l'atelier et de savoir poser aux professionnels les bonnes questions. C'est toujours contraignant et stressant d'être arrêté pour une courroie qui casse ou autre « bricole », mais ça l'est bien plus quand on ne sait pas quoi faire. Pour que tout se passe bien dans ce type d'entreprise, il faut constamment adopter une attitude préventive, dans toutes les phases du voyage, même et surtout pendant la préparation.

Une fois au milieu des dunes, si vous avez consacré suffisamment de temps et d'énergie à tout prévoir à l'atelier, vous pourrez oublier les angoisses mécaniques et jouir en toute sérénité des instants magiques que vous vivrez. Un voyage réussi est un voyage où la caisse à outils reste sanglée à sa place. Vous n'allez pas si loin pour promener votre belle voiture mais pour qu'elle vous promène vous. Soyez doux, attentif et prévenant avec elle, et elle saura se faire oublier...





# L'APPRENTISSAGE DU RANGEMENT

L'autre aspect déterminant de la préparation, c'est celui du confort. Surveillez l'étanchéité, un habitacle qui se remplit de poussière c'est très désagréable et cela rend le voyage fatigant, tout comme le désordre si on le laisse s'installer. La climatisation qui permet de rouler les fenêtres fermées sans étouffer de chaleur (faire filmer les vitres est aussi une bonne idée) aide bien à repousser la poussière mais il reste toujours des quantités d'orifices cachés qui laisse passer des kilos de « farine ». Concevoir et préparer ses rangements prend beaucoup de temps et nécessite un peu d'expérience. Il y a les éléments auxquels il faut pouvoir accéder facilement et ceux dont on n'a que très rarement besoin. Il faut toujours pouvoir sortir facilement les plaques à sable, la pelle, la sangle de remorquage, le manomètre pour la pression des pneus, et bien sûr, les roues de secours, cric (prévoir une plaque de bois large et solide pour le sable) et clef à roue.

Le reste, c'est dire ce qu'on ne sort que quand on s'arrête longtemps, pause-déjeuner ou bivouac peut être rangé derrière. Caisse étanches et rigides, voire tiroirs installés à demeure sont les bienvenus pour la cambuse. Si vous en avez les moyens, les professionnels peuvent vous faire du sur-mesure. Pensez aussi à un emplacement pour vos vingt litres d'eau de secours, à l'abri des frottements et des chocs répétés qui peuvent finir par percer les meilleurs bidons.

Il faut que tout trouve sa place et c'est un exercice qui peut parfois prendre du temps. Tous les éléments doivent être solidement fixés à la caisse (prévoir beaucoup de points de fixation) par des sangles dont la tension doit être vérifiée régulièrement. En général, ça secoue quelque peu dans une voiture sur la piste : au bout de quelques centaines de kilomètres, vous pouvez être certain que tout ce qui est mal arrimé est détruit. Évidemment, pour vos caméras et appareils photos, il faut des conditionnements rigides, étanches et anti choc.

En ce qui concerne le confort des passagers lors des voyages de plus de 3 semaines, il est recommandé de ne pas surcharger la voiture. Trois avec leurs bagages dans un châssis long est un maximum, deux c'est parfait. On habite littéralement dans sa voiture pendant ce type de voyage et la surpopulation est vite préjudiciable à la bonne ambiance

On peut se satisfaire des sièges d'origine à l'avant, mais des sièges baquets « touring » sont nettement mieux (éviter les baquets sport qui vous emprisonnent. En revanche les grandes banquettes arrière sans aucun maintien latéral sont pénibles à vivre pour le malheureux passager. Il est impératif, sur la piste et dans les dunes bien plus encore que sur la route, de toujours rouler attaché. Si les ceintures d'origine peuvent suffire dans la majorité des cas (attention aux enrouleurs qui peuvent se bloquer avec le sable) il est permis de considérer que des harnais quatre points, même s'ils sont plus contraignants à boucler, procurent au final un bien meilleur confort et une sécurité infiniment supérieure.

Au chapitre de la sécurité aussi, il faut impérativement penser à déconnecter l'ABS, sous peine de se retrouver sans frein sur la piste (il suffit de retirer le fusible. Faire installer un bouton qui permet de le reconnecter immédiatement dès qu'on revient sur la route, c'est encore mieux), ainsi que les airbags (ils peuvent mal interpréter une réception un peu brutale et peuvent causer une très désagréable surprise).



# HUMILITÉ ET RESPECT



Mais un tel voyage ce n'est pas que la voiture. Bien sûr elle est essentielle et elle doit être l'objet d'une grande part de votre attention, avant et pendant votre périple, mais elle n'est que le moyen de vous emmener vers un ailleurs extraordinaire. Il faut aussi vous préparer vous-même à vivre ce choc culturel et sensuel : la confrontation avec le désert n'est jamais neutre.

Comme tous les milieux extrêmes, le grand désert est doté d'une dimension surhumaine, il est plus fort que vous et la première chose qu'il va vous apprendre c'est l'humilité. Il faut acquérir mentalement la bonne disposition d'esprit avant de s'y lancer si on ne veut pas risquer de se la faire imposer violemment par les circonstances. C'est un milieu où tout peut basculer à tout moment du meilleur au pire, sur un simple détail. Même s'il ne faut pas dramatiser le danger du désert, il est réel et il faut bien comprendre qu'il y existe des pièges multiples, potentiellement mortels si la malchance s'en mêle. Ne

partez jamais seul, ni sans avoir prévenu des personnes fiables de votre itinéraire et du temps que vous comptez y passer. Deux véhicules de qualité comparable et menés par des équipages qui se connaissent et qui s'apprécient, c'est un minimum dans des zones « faciles » où on pourra éventuellement trouver un peu d'aide au bout de quelques heures en cas de gros soucis.

Si on aborde des zones moins « faciles » où strictement personne ne vit, le minimum c'est quatre véhicules pour être en sécurité. Dans tous les cas, comme on sera très loin de toute couverture GSM, il est indispensable d'avoir au moins un téléphone satellite par groupe de voitures. Avant de partir documentez vous sur la région où vous allez, imprégnez-vous des coutumes, de l'histoire et de la culture de ceux qui y vivent, cela vous aidera à adopter l'attitude juste, celle du respect mutuel et même, pour peu que vous en soyez digne, à vous y faire de vrais amis qui vous accueilleront toujours avec sourire, bienveillance et générosité.

Même si aujourd'hui la navigation au GPS est devenue un jeu d'enfant (il vous faut un modèle adapté la navigation hauturière, un vrai GPS où vous pouvez entrer vos propres points de navigation) n'hésitez pas à vous munir de cartes d'état-major. Vous n'en appréhendez que mieux le relief et la topographie des zones que vous traversez, et plus vous affinerez votre compréhension du terrain plus vous le parcourrez avec aisance.

Un grand voyage dans le désert, ça débute le jour où on commence à en rêver. Ça ne finit jamais, il se grave dans la mémoire et il continue à vivre bien longtemps après, dans le désir et dans l'attente du moment où on va le reprendre. Alors, en attendant le prochain épisode on ressort les cartes de ses voyages précédents, fascinantes sagas d'aventures dont on est le héros, et dans l'entrelacs des pistes dessinées sur le papier, chaque puits, chaque village, chaque montagne perdue, chaque cordon de dune fait remonter instantanément les frissons et le désir, comme au premier jour où on les a traversés. La fièvre du désert, c'est incurable...



# LEXIQUE

## A

AUVENTS	42 - 43
AFFICHEUR DE TEMPÉRATURE	
ÉCHAPPEMENT	142
AMÉNAGEMENT PICK-UP	48
AMORTISSEURS	97 - 98 - 99
ARCEAUX	115 - 137
ATELAGE ET ATTACHES REMORQUES	155
AUVENT ET ACCESSOIRES JAMES BAROUD	40

## B

BÂCHES BESTOP	118
BAGUES POLYURÉTHANE	100
BALADEUSES	72
BALAYEUSE	113
BARBECUES	46
BARRES DE TOIT	109
BARRES LED	74
BATTERIES OPTIMA	66
BEC VERSEUR	53
BLOCAGE ARB	148
BOTTINES DE PILOTE	133
BOUCHONS AÉRO	136
BOUDINS ET AMORTISSEURS GONFLABLES	101
BOUILLOIRE	47

## C

CABINES DE DOUCHE	49
CACHES-ROUES	174
CAFETIÈRE	47
CAISSE À OUTILS	89
CAISSE À OUTILS KRAFTWERK	88
CAISSES ALUMINIUM	61
CAISSES DE RANGEMENT	60

CAMÉRA VIDÉO	93
CAMÉRAS DE REcul	92
CARTES TOPOGRAPHIQUES	77
CASQUES	134
CB ET ACCESSOIRES	80 - 81
CELLULE TRAYON	31
CHAÎNES À NEIGES	176
CHAMBRES DE TOIT	30
CHARGEURS	67
CHAUFFAGE DE CABINE	122
CHENILLES MATTRACKS	177
CHENILLES TATOU	181
CLÉ EN CROIX RENFORCÉE	179
CLIMATISATION	124
COFFRE ARRIÈRE	180
COFFRE AVANT	180
COMBINAISONS DE PILOTE	132
COMPAS ET BOUSSOLES	79
COMPRESSEURS	178
COMPTE-TOURS	138
CONSOLE DE TOIT	125
CONVERTISSEUR	68
COUPLE CONIQUE	150
COUTEAUX	89
COUVRE BENNE POUR PICK-UP	116
CRICS À AIR	161
CRICS HI-LIFT	162
CRICS HYDRAULIQUES	163

## D

DÉBOULONNEUSE	
ÉLECTRIQUE	179
DÉMONTE-OBUS	179
DIFFÉRENTIEL À GLISSEMENT LIMITÉ	149
DISTRIBUTEUR DE SEL	113
DURITE CARBURANT	136

## E

ÉCHAPPEMENT INOX	142
ÉLARGISSEURS D'AILES	175
ÉLARGISSEURS DE VOIES	174
EMBRAYAGE RENFORCE	139
EXTINCTEURS	90

## F

FENÊTRE LATÉRALE	115
FILTRES EAU POTABLE	51
FLEXIBLE DE FREIN DURITE AVIATION	141
FREIN À MAIN HYDRAULIQUE	141
FREINAGE COMPÉTITION	140
FUMIGÈNES	91
FUSÉES DE DÉTRESSE	91

## G

GALERIES	
AFRICAN OUTBACK	107
GALERIES ARB	106
GALERIES FRONT RUNNER	110
GALERIES RHINO-RACK	108
GANTS DE PILOTE	133
GPS GARMIN	85
GPS MAGELLAN	84
GPS TWONAV	83
GRILLE	115
GRILLE DE SÉPARATION	123
GUIDES TOURISTIQUES	78
HARDTOP	114
HARNAIS DE SÉCURITÉ	135

## J

JANTES	172 - 173
JERRICANS	52

**K**

KIT DE RÉPARATION	178
KIT DOUCHE	50
KLAXONS	137

**L**

LAMES À NEIGE	112
LAMES PARABOLIQUES	100
LAMPE À LED	89
LAMPES FRONTALES	72
LANTERNES	73
LECTEUR DE CARTE	69
LIT DE CAMP	44

**M**

MALETTE DE SÉCURITÉ	91
MANOMÈTRES	138
MATELAS AUTOGONFLANT	44
MOYEUX DÉBRAYABLES MANUELS	151

**O**

OPTIQUES ET FEUX DE REMPLACEMENT	75
OUTIL MULTI FONCTIONS	89

**P**

PANNEAU LATÉRAL	115
PANNEAUX SOLAIRES	64 - 65
PARE-CHOCS	104
PC	87
PELLES ET PIOCHES	158
PHARES DE TRAVAIL	69
PHARES LONGUE PORTÉE	71
PHARES LONGUE PORTÉE XÉNON	70
PLAQUES À SABLE	159
PNEUS	168 - 169 - 170
PNEUS RECHAPÉS	171

POIGNÉE DE GONFLAGE	179
PORTE SKI & PORTE VÉLO	111
PORTE-ROUE ARRIÈRE	105
PRÉFILTRES À AIR	153
PRÉFILTRES À GASOIL	154
PRODUITS IBS	62 - 63
PROTECTION DE BENNE	117
PROTÈGE PHARE ET PROTÈGE CAPOT	119

**R**

RADAR DE REcul	93
RADIATEURS	144
RÉCHAUDS	47
RÉDUCTION BOÎTE DE TRANSFERT	150
RÉFRIGÉRATEURS ARB	54 - 55
RÉFRIGÉRATEURS ENGEL	56
RÉFRIGÉRATEURS NATIONAL LUNA	59
RÉFRIGÉRATEURS VITRIFRIGO	57
RÉFRIGÉRATEURS WAECO	58
REPOSE PIEDS + CONTOURS D'AILES	181
RÉSERVOIR : ACCESSOIRES	121
RÉSERVOIR À ESSENCE PLAT	181
RÉSERVOIR D'EAU	52
RÉSERVOIRS COMPÉTITION	136
RÉSERVOIRS SUPPLÉMENTAIRES	120

**S**

SAC DE COUCHAGE	44
SAC NYLON	181
SANGLES ANTI-DÉBATTEMENT	100
SANGLES D'ARRIMAGE	156
SANGLES DE REMORQUAGE	157
SERVANTE KRAFTWERK	88
SET PIQUE NIQUE	45

SIÈGE ARB ET SIÈGE RAPIDE	44
SIÈGES CAMPING-CAR ET CAMION	128
SIÈGES RECARO	129 - 130
SIÈGES SPARCO	131
SKIS DE PROTECTION	102
SNORKELS	152 - 153
SUPPORT JERRICAN	53
SUSPENSION	96
SYSTÈME HANS	134

**T**

TABLES DE CAMPING	45
TAPIS DE COFFRE	117
TAPIS DE SOLS	125
TÉLÉPHONES SATELLITES	76
TENTES DE SOL	24-26
TENTES DE TOIT JAMES BARROUD	32
TENTES DE TOIT MAGGIOLINA	36
TENTES DE TOIT TREKKING	28 - 32 - 36
TENTES REMORQUE	22
TERRAIN TAMER PIÈCES ET ACCESSOIRES	146 - 147
TERRATRIP	86
TIROIRS DE RANGEMENT ARB	126 - 127
TREUILS COME-UP	166
TREUILS HYDRAULIQUES	167
TREUILS SUPERWINCH	165
TREUILS WARN	164
TURBO	143
TYREPLIER	179

**V**

VENTILATEUR	144
VÉRANDA ET ACCESSOIRES AUTOHOME	41
VHF	82
VOLANTS	134

# CONDITIONS GÉNÉRALES DE VENTE

1. Les présentes conditions générales de vente s'appliquent à toutes les relations commerciales entre EQUIP'RAID et toute personne physique ou morale passant commande. Le client déclare adhérer tacitement à ces conditions générales de vente par l'envoi de sa commande.

2. La vente se fait en direct ou par correspondance. Le client peut bénéficier d'un service d'assistance pour obtenir le détail des spécifications techniques des produits, le choix des options et des accessoires ou pour établir sa commande.

3. La commande peut être transmise par courrier, fax ou via le site internet, aux conditions et modalités précisées dans le bon de commande ou sur le site internet. Dans tous les cas, la vente ne sera parfaite qu'à réception de la commande accompagnée du règlement du prix comme indiqué dans l'article 5.

4. Les commandes passées via le site internet sont livrées partout dans le monde. Les marchandises seront déchargées et livrées par le transporteur au lieu indiqué par le client, le plus proche et le plus accessible. La contribution au transport comprend, sauf convention contraire convenue préalablement et expressément mentionnée sur le bon de commande, le déchargement mais non l'acheminement jusqu'à l'étage souhaité.

5. Le règlement doit être intégralement effectué au moment de la commande, par chèque, carte bleue ou virement. Il ne sera expédié aucune marchandise avant le paiement complet.

6. En cas de retard dans le paiement du prix, EQUIP'RAID se réserve le droit de réclamer des intérêts sur les sommes non réglées à l'échéance, au taux officiel de la Banque Centrale Européenne, majoré de 7 points.

7. Le vendeur conserve la propriété des marchandises désignées dans le bon de commande et la facture jusqu'au paiement intégral de leur prix en principal et intérêts. A défaut de paiement du prix à l'échéance convenue, le vendeur pourra reprendre les marchandises, la vente sera alors résolue de plein droit si bon semble au vendeur, et les acomptes versés lui resteront entièrement acquis en contrepartie de la jouissance des marchandises dont aura bénéficié l'acheteur. Ces dispositions ne font pas obstacle au transfert à l'acheteur des risques de perte et de détérioration des biens vendus, ainsi que des dommages qu'ils pourraient occasionner.

L'acquéreur s'interdit, en outre, de vendre ou de consentir un gage sur les biens faisant objet de la présente clause sous peine de résiliation de la vente. L'acquéreur autorise, d'ores et déjà, le vendeur à pénétrer dans ses locaux afin, le cas échéant, de procéder à la reprise des biens vendus, non payés à l'échéance convenue et ce, dès le lendemain de ladite échéance. Tous frais y afférents seront à la charge du débiteur défaillant.

8. Les prix indiqués dans les catalogues papier et sur le site internet de EQUIP'RAID s'entendent TTC. Dans le présent catalogue, les prix sont donnés à titre indicatif et peuvent varier en fonction du coût des matières premières ou de l'augmentation des tarifs des fabricants.

9. Les photos figurant dans le présent catalogue sont non contractuelles. Les textes sont sous réserve d'erreur typographique.

10. Les délais de livraison ne seront donnés qu'à titre indicatif. En cas de retard de livraison ou de non livraison, notamment en cas de rupture de stock, EQUIP'RAID n'est tenue qu'au remboursement des sommes éventuellement perçues pour cet article. La survenance d'un cas de force majeure a pour effet de suspendre l'exécution des obligations contractuelles du vendeur. Est un cas de force majeure, tout événement indépendant de la volonté du vendeur et faisant obstacle à son fonctionnement normal au stade de la fabrication ou de l'expédition des marchandises. Constituent notamment des cas de force majeure les grèves totales ou partielles entravant la bonne marche du vendeur ou de celle de l'un de ses fournisseurs, sous-traitants ou transporteurs, ainsi que l'interruption des transports, de la fourniture d'énergie, de matières premières ou de pièces détachées. D'éventuels retards de livraison n'entraîneront aucune indemnité ou intérêt.

11. Les commandes seront exécutées selon une procédure informatique. En cas de livraison partielle des produits commandés, la contribution au transport sera celle indiquée sur le bon de commande, tandis que les coûts de livraison suivants seront à la charge de EQUIP'RAID.

12. Les marchandises voyagent aux risques et périls du client auquel il appartient de vérifier le bon état des marchandises au moment même de leur livraison. En cas d'avarie, de défaut ou de non-conformité, l'acquéreur doit mentionner sur le bon de livraison les réserves qu'il entend faire au sujet de l'état des marchandises reçues. L'acheteur doit impérativement notifier ces réserves par lettre recommandée avec accusé de réception expédiée dans les trois jours, non compris les jours fériés, qui suivent celui de la réception, au transporteur, et dans les huit jours au vendeur. A défaut de se conformer à ces précisions, le vendeur ne pourra plus être tenu pour responsable. Si les marchandises livrées sont non conformes ou défectueuses, le vendeur s'engage à en assurer le remplacement à ses frais. Toute défectuosité résultant d'une maladresse, d'un usage abusif ou d'une fausse manœuvre de l'acheteur ne pourra être imputée au vendeur.

13. Tous les produits vendus par EQUIP'RAID bénéficient de la garantie fabricant contre les défauts et vices cachés, pendant UN AN. Pour que la garantie s'applique et avant tout retour, le client doit impérativement prendre contact avec

EQUIP'RAID pour établir un diagnostic, et, s'il y a lieu, retourner en port payé le produit défectueux accompagné d'une copie de sa facture.

Important : La garantie n'est plus acquise en cas d'usage abusif, d'une intervention faite par un tiers non qualifié sur le matériel, d'une utilisation inappropriée à la destination du matériel, de la casse, de l'usure, de la corrosion et du vieillissement normal.

14. Aucun retour ou reprise de marchandises ne sera possible sans l'accord expresse et écrit d'EQUIP'RAID. Dans cette hypothèse, EQUIP'RAID se réserve la possibilité de retenir 5 % du prix des articles pour frais de magasinage et d'emballage. Le retour d'un article soit impérativement se faire en port payé, accompagné d'une copie de la facture et d'un descriptif succinct du défaut rencontré. Seul les articles retournés en bon état seront pris en considération.

15. La société EQUIP'RAID décline toute responsabilité en ce qui concerne l'installation et l'utilisation des produits vendus par rapport à la réglementation en vigueur concernant la sécurité.

EQUIP'RAID ne peut être tenu pour responsable des dommages de toute nature, tant matériels qu'immatériels ou corporels, qui pourraient résulter d'un mauvais fonctionnement ou de la mauvaise utilisation des produits vendus.

Il en est de même pour les éventuelles modifications des produits apportées par les fabricants.

La responsabilité de EQUIP'RAID sera, en tout état de cause, limitée au montant de la commande et ne saurait être mise en cause pour de simples erreurs ou omissions qui auraient pu subsister malgré toutes les précautions prises dans la présentation des produits.

16. Conditions particulières pour les articles non homologués

L'utilisation des produits non homologués, ainsi que ceux pouvant modifier les caractéristiques du moteur ou du véhicule, est réservée aux compétitions dont le règlement le permet habituellement, et aux terrains privés. Ces produits ne sont donc pas à utiliser sur la voie publique.

L'acquéreur des pièces non homologuées ne pourrait en aucun cas contester le fait de ne pas avoir été informé de la non-homologation du bien vendu. Toute modification des caractéristiques du véhicule par rapport à son homologation sur le territoire Français le rend impropre à la circulation.

Une utilisation détournée par l'acheteur, sur la voie publique ne peut en aucun cas engager la responsabilité de EQUIP'RAID pour les conséquences que cela pourrait entraîner (procès-verbal, conséquences matérielles, immatérielles, corporelles ou financières). L'acheteur sera seul responsable et dégage de toute responsabilité la société EQUIP'RAID par l'acceptation de nos conditions générales de vente.

Pour nos voisins étrangers :

Faute de connaître la législation de chaque pays vers lequel des articles non homologués en France peuvent être envoyés, notre société se dégage de toute responsabilité dans ce cas. Tout client achetant des produits dans un autre pays doit au préalable prendre connaissance de la législation en vigueur dans son propre pays.

17. La société EQUIP'RAID se réserve le droit de modifier sans préavis les produits présentés dans son catalogue papier ou internet ainsi que leurs caractéristiques, notamment en raison de l'évolution de la gamme des produits disponibles chez les fabricants.

18. Les présentations des objets figurant dans le catalogue papier ou internet ainsi que les photos publiées n'ont qu'une valeur indicative et ne constituent pas un document contractuel.

19. Le destinataire non professionnel (consommateur) a, dans un délai de sept jours à compter de la date de livraison, la possibilité de changer l'article commandé ou de demander son remboursement en le renvoyant en recommandé à EQUIP'RAID, 145 rue de l'île Napoléon, 68100 MULHOUSE, à ses frais, en indiquant les causes du retour (articles L121-16 et L121-20 du Code de la Consommation). Le produit doit être intact, conditionné dans son emballage d'origine et accompagné, le cas échéant, de ses accessoires et de la documentation associée. Les envois en port dû ou contre remboursement seront refusés. Les frais d'envoi seront remboursés si le renvoi du produit est dû à une erreur de EQUIP'RAID

20. EQUIP'RAID s'engage à ne jamais transmettre à des tiers les données personnelles de ses clients. De plus, conformément à l'article 40 de la loi n° 78-17 du 6 janvier 1978 relative à l'informatique, aux fichiers et aux libertés, le client dispose d'un droit d'accès et de rectification pour les données le concernant. Pour cela, il lui suffit d'écrire à EQUIP'RAID en indiquant ses nom, prénom et adresse.

21. Le fait pour EQUIP'RAID de ne pas avoir exigé à un moment quelconque la stricte application d'une des clauses du présent contrat ne pourra être interprété comme une renonciation à s'en prévaloir.

22. Si une ou plusieurs stipulations du présent contrat sont tenues pour non valides ou déclarées comme telles en application d'une loi, d'un règlement ou à la suite d'une décision définitive d'une juridiction compétente, les autres stipulations garderont toute leur force et leur portée.

23. Le présent contrat, ainsi que la fourniture des produits et services qui y sont visés, sont soumis au droit français. En cas de contestation relative au présent contrat ou à la fourniture des produits ou services, les parties s'efforceront de parvenir à un règlement amiable. En cas de persistance du différend, celui-ci sera soumis devant la juridiction compétente de Mulhouse.

# BON DE COMMANDE



145 rue de l'île Napoléon - BP 81227  
 68054 MULHOUSE Cedex 1 - FRANCE  
 Tél. : 00 33 (0)3 89 61 90 88  
 Fax : 00 33 (0)3 89 61 70 67  
 E-mail : info@equip-raid.fr  
 N° de SIRET : 38455550400024

Conformément à la loi N° 80335 du 12 mai 1980, nous nous réservons la propriété des marchandises jusqu'à paiement intégral du prix

Suivant les usages du commerce, les marchandises voyagent aux risques et périls du destinataire.

### ADRESSE DE FACTURATION :

NOM : .....  
 Prénom : .....  
 Adresse : .....  
 Code postal : .....  
 Ville : .....  
 Pays : .....  
 Téléphone : .....  
 Fax : .....  
 E-mail : .....

### ADRESSE DE LIVRAISON (si différent) :

NOM : .....  
 Prénom : .....  
 Adresse : .....  
 Code postal : .....  
 Ville : .....  
 Pays : .....  
 Téléphone : .....  
 Fax : .....  
 E-mail : .....

Qté	Référence	Désignation	Prix unitaire	Prix total	Cadre réservé Equip'Raid
01	PORT	Frais d'expédition selon poids : nous consulter			
Délai souhaité :		<b>Montant des articles commandés :</b>			
Mode de paiement :		Je demande le remboursement du prix d'achat du catalogue, soit 6,90 € :			Caractéristiques véhicule : (indispensables pour certaines commandes spécifiques)
<input type="checkbox"/> CB N° _____ / _____ / _____ <input type="checkbox"/> Chèque		Expire le : ____ / ____ / ____ Signature : _____			Marque : _____ Année : _____ Genre : _____ N° de série : _____
La signature de ce bon de commande vaut acceptation des Conditions Générales de Vente.		Date de la commande : _____			N° du catalogue
		Signature du client : _____			



# PARRAINAGE



## PARRAIN : OFFRE DE PARRAINAGE\*

-10%

→ J'INVITE UN AMI, UN COLLÈGUE...

- 10% de réduction à déduire sur l'ensemble d'une commande à chaque parrainage. Vous recevrez un e-mail avec un code remise. L'offre ne prend effet qu'après la commande de votre filleul.

## FILLEUL : OFFRE DE BIENVENUE\*\*

-5%

→ IL PASSE SA COMMANDE ET PROFITE DE SON OFFRE

- 5% de réduction à déduire sur l'ensemble de votre première commande. Lors de votre inscription, vous devrez spécifier l'adresse e-mail de votre parrain renseignée pour son compte Equip'Raid et votre réduction prendra effet.

\* Offre non cumulable avec une autre offre promotionnelle, non valable sur les produits en promotion et sur les frais de livraison. Offre strictement personnelle, non cessible, non transmissible. [code remise valable 12 mois à compter de la date de réception de l'e-mail]. Dans le cas où vous parrainez plusieurs amis, vous recevez autant de réductions que de premières commandes passées par vos filleuls.

\*\* Offre non cumulable avec une autre offre promotionnelle, non valable sur les produits en promotion et sur les frais de livraison. Offre valable une fois, strictement personnelle, non cessible, non transmissible. Réservee aux personnes n'ayant jamais commandé chez Equip'Raid.

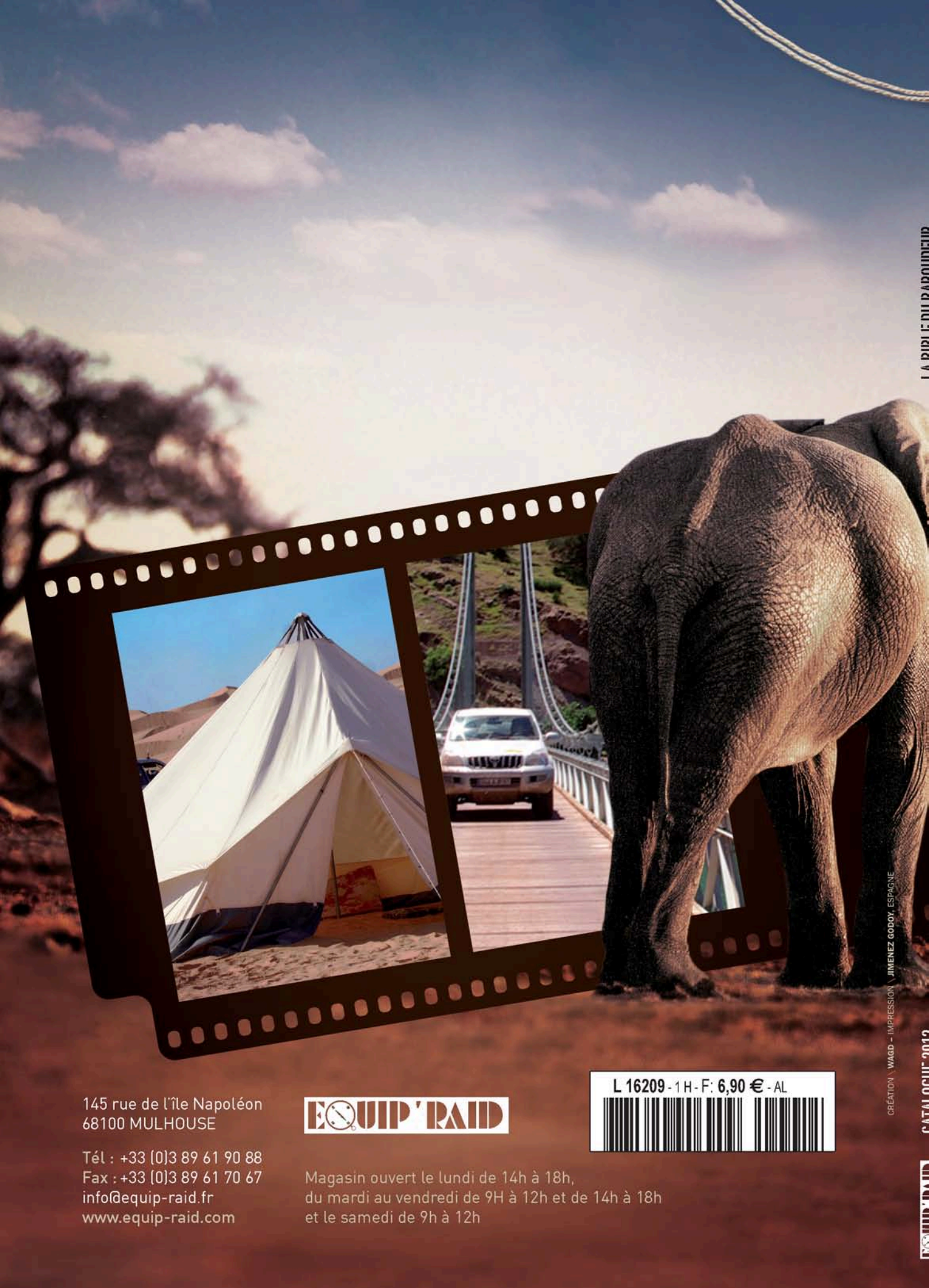

145 rue de l'île Napoléon  
68100 MULHOUSE

Tél : +33 (0)3 89 61 90 88  
Fax : +33 (0)3 89 61 70 67  
info@equip-raid.fr  
www.equip-raid.com

**EQUIP RAID**

Magasin ouvert le lundi de 14h à 18h,  
du mardi au vendredi de 9h à 12h et de 14h à 18h  
et le samedi de 9h à 12h

L 16209 - 1H - F: 6,90 € - AL

