

Notice de montage du kit *Mitsubishi 3.2l DI-D* *moteur 4M4*

Le kit mitsubishi 3.2l DI-D se compose d'un boîtier additionnel qui agit sur les paramètres d'avance et de débit de carburant .

Ce boîtier fonctionne en parallèle avec le calculateur d'origine, ainsi toutes les sécurités moteurs (rupteur, pression turbo, températures ...) sont conservées.

Pour une fiabilité maximum, la pression de suralimentation n'est pas modifiée.

Ce kit ne nécessite pas le démontage ou l'ouverture du calculateur d'origine

Aucune intervention dans le compartiment moteur.

Tout le montage s'effectue de manière discrète dans l'habitacle.

Le boîtier se fixera derrière la boîte à gants ou dans le montant, près du calculateur d'origine .

La commande ON/OFF déportée peut être installée de manière visible et facilement accessible (emplacement libre devant le sélecteur de vitesse).

Toutes les fournitures nécessaires à la bonne installation du kit sont livrées :

- Faisceau électrique complet .
- Unité de gestion moteur ADONIS

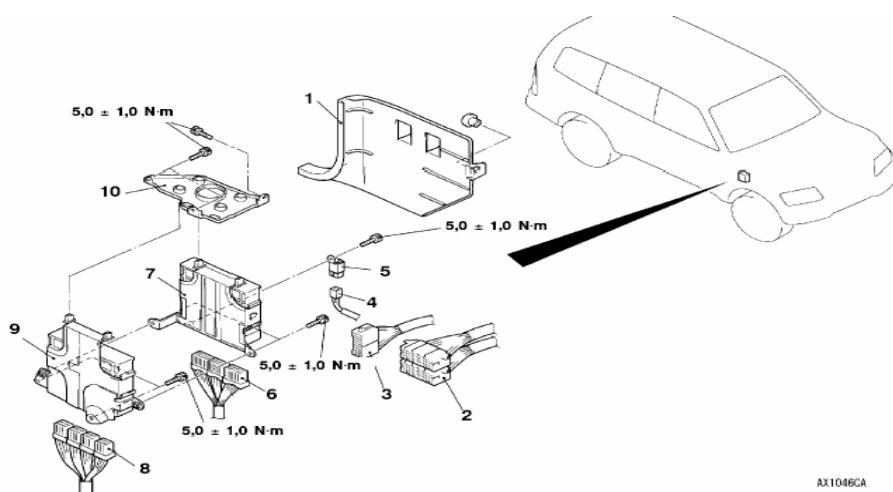

AX1046CA

Procédure de dépose

1. Garnitures côté d'avant (côté droit)
2. Joint du faisceau du tableau de bord et du faisceau de la porte avant (côté droit)
3. Joint du faisceau du tableau de bord et faisceau du sol (côté droit)
4. Connecteur du relais de commande A/T

5. Relais de commande A/T
6. Connecteur A/T-ECU
7. A/T-ECU
8. Connecteur du moteur-ECU
9. Moteur-ECU
- Tableau de bord (se reporter au CHAPITRE 52A.)
10. Support d'ECU

1) Installation du boîtier & connections avec le calculateur d'origine

Commencer par démonter la garniture (nota1).

Connecter les 5 fils (rouge , noir , bleu , jaune , violet) du faisceau livré dans le kit (cf illustrations) .

Bornes de l'ECU (vue de face)

nota 6 de la figure précédente

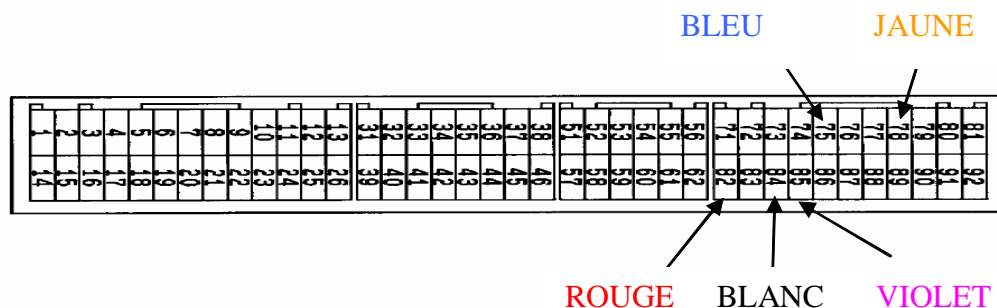

Le fil noir (masse) sera fixé sur la visse sous le calculateur d'origine.

Les autres fils iront tous sur le connecteur le plus à droite du calculateur.

Repérage des connecteurs selon plan ci-joint

Fils à connecter

Broches du Faisceau calculateur MITSUBISHI

Faisceau du kit

82 fil de grosse section

ROUGE

85 fil jaune + anneaux gris *

VIOLET

84 fil

BLANC

75 fil noir

BLEU

78 fil noir

JAUNE

Visse servant déjà à relier les masses

NOIR

Ces connections seront faites en parallèles et pour un meilleur contact, les fils seront soudés (**aucun fil n'est à couper**).

- Les fils 85 et 84 étant très fins , les dénuder avec soin pour ne pas couper le conducteur).
- Utiliser exclusivement la visse ou sont deja reliées les masses pour fixer le fil de masse du kit adonis .

- Installation des commandes du boîtier

Le boîtier peut être arrêté à tout moment , remettant ainsi le véhicule dans son état de fonctionnement d'origine.

Il dispose également de 2 niveaux de puissance différents sélectionnables.

L' interrupteur câblé sur le faisceau sert à allumer ou éteindre le boîtier.

La sélection du niveau de puissance (1 ou 2) s'effectue grâce au petit interrupteur qui se trouve sur le boîtier . Les positions 1 & 2 sont repérés.

Sélectionner le niveau de puissance qui vous convient le mieux, puis remonter la garniture ou la boîte à gants (selon l'emplacement de l'installation).

Illustrations installation du faisceau du boîtier



Emplacement de l' ECU (montant).

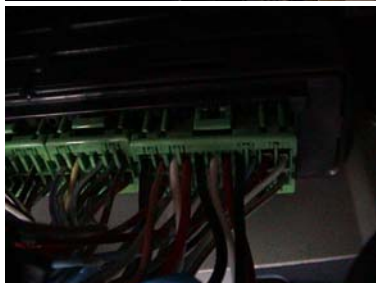

Connecteur de l'ECU à débrancher pour fixer cosses.

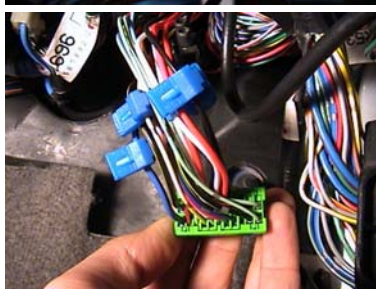

Sertissage des cosses bleues/ **préférence soudures directes**

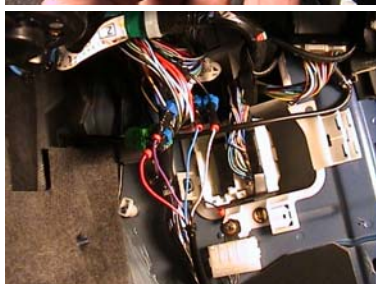

Branchement des fils sur les cosses puis remontage